



Informe de evaluación y resultados 1998

Iniciativas Empleo y Adapt en Andalucía



Informe de evaluación y resultados 1998



Iniciativas Comunitarias Empleo y Adapt en Andalucía



JUNTA DE ANDALUCIA

Consejería de Trabajo e Industria
Dirección General de Formación Profesional y Empleo



FONDO SOCIAL EUROPEO

e d i t a

Junta de Andalucía
Consejería de Trabajo e Industria
Dirección General de Formación Profesional y Empleo

Coordinación DGFPE: Esperanza Perea Acosta

Modelo de explotación y análisis de datos: Natividad Gálvez Calzado

Programación herramienta Informática: Martín Izquierdo Barragán

Redacción: Natividad Gálvez Calzado
Federico Pozo Cuevas

Maquetación: Pablo Román Quevedo

Depósito Legal:

Imprime: Coria Gráfica, S.A.

Sevilla, septiembre de 1999

INDICE

▪ Presentación	7
▪ Introducción	9
▪ Análisis del gasto 1.998	11
▪ Informe de Evaluación y Resultados 1998.	15
I.- Recogida, tratamiento y análisis de la información	21
II.- Descripción de los proyectos	21
II.1.- Caracterización	21
II.2.- Análisis global de beneficiarios/as	30
III.- Acciones desarrolladas durante 1998	33
III.1.- FORMACIÓN	41
▪ Acciones de Formación y prácticas en empresas	41
III.-2.- AYUDAS AL EMPLEO	59
▪ Subvenciones a la contratación y ayudas al autoempleo	59
III.3.- OTRAS ACCIONES DE ACOMPAÑAMIENTO	61
▪ Servicios de información, orientación y/o inserción laboral	61
▪ Información, divulgación y/o sensibilización	69
▪ Realización de estudios e investigaciones	71
▪ Elaboración de productos, materiales e instrumentos	79
▪ Creación de redes y/o intercambios interempresariales	85
▪ Asistencia técnica a empresas	89
IV.- Proyectos transnacionales	93
▪ Acciones transnacionales	97
▪ Índice de Tablas	101

PRESENTACIÓN

La importancia de una sistematización del seguimiento y la conveniencia de adecuados procesos de evaluación sobre intervenciones comunitarias son ejes transversales y prioritarios en la aplicación de los Fondos Estructurales en general, y de las Iniciativas Comunitarias en particular.

Esta tendencia, ratificada por los nuevos Reglamentos de la Comisión Europea para el 2000-2006, es ya una práctica real en el contexto de los proyectos asistidos por la Junta de Andalucía para la actual convocatoria de Iniciativas Comunitarias de Empleo y Desarrollo de los Recursos Humanos.

La Consejería de Trabajo e Industria, en el cumplimiento de su papel como Organismo Público Responsable, no ha cesado en el empeño de ofrecer a las Entidades que implementan intervenciones comunitarias en Andalucía los medios y canales necesarios para conseguir una información y publicidad lo más amplia posible sobre los logros obtenidos por las mismas. A la vez que, servir de plataforma que posibilite la efectiva visibilidad, a instancias nacionales e internacionales, de los progresos obtenidos en materia de empleo y cohesión económica y social por todos y cada uno de los proyectos.

Como muestra de este esfuerzo se presenta el "Informe de Evaluación y resultados 1998 - Iniciativas Comunitarias Empleo y Adapt en Andalucía", siendo los principales objetivos que promueven la edición del mismo los siguientes:

- Ofrecer una panorámica global del impacto ocasionado por la implementación de acciones sobre el territorio andaluz, desde los proyectos Empleo y Adapt.
- Constituirse en vía institucional de difusión y divulgación acerca de la labor realizada por los proyectos acogidos al nuevo sistema de Gestión, Seguimiento y Evaluación puesto en marcha por la Consejería de Trabajo e Industria, mostrando a las entidades el aprovechamiento que el Organismo Público Responsable lleva a cabo basándose en la información remitida por ellas mismas, así como el tratamiento estandarizado puesto en marcha a partir del esfuerzo de todos los agentes implicados en la gestión y desarrollo de acciones comunitarias.
- Aportar información actualizada y renovada, de forma semestral, permitiendo un proceso de evaluación continua y posibilitando el mejor conocimiento de la realidad a través de la visibilidad de actuaciones y proyectos de calidad. Visibilidad que permitirá, además de una difusión de acciones innovadoras, un intercambio de experiencias a través del efecto multiplicador provocado y un análisis del impacto en los ámbitos y territorios afectados por dichas actuaciones.

El presente informe está basado en el conjunto de acciones realizadas durante el año 1998 y ha sido elaborado con la colaboración de los promotores de Iniciativas Comunitarias que trabajan con esta Consejería a los cuales agradecemos el esfuerzo llevado a cabo. Se trata del primero de una serie de informes de evaluación que la Consejería de Trabajo e Industria irá publicando de manera periódica, poniendo de relieve los distintos logros alcanzados en el transcurso de la actual convocatoria de proyectos y persiguiendo, en última instancia, la efectiva utilización de datos por parte de todas aquellas instituciones, entidades y personas que trabajan directamente por la mejora de la calidad en materia de empleo y recursos humanos en Andalucía.

Por lo tanto animamos a todas las Entidades Promotoras de proyectos a que participen en la construcción conjunta de dicha labor.

ANTONIO TORO BARBA
Director General de Formación Profesional y Empleo

INTRODUCCIÓN

Finalizada durante el pasado mes de abril y asistida por el Sistema Informático ICAnd-GSE, la recogida de información sobre el desarrollo de los proyectos a lo largo de 1.998 ha permitido a la Dirección General de Formación Profesional y Empleo disponer de un conjunto lo suficientemente exhaustivo y homogéneo de datos sobre la ejecución de las distintas intervenciones como para poder ofrecer una descripción de lo que han supuesto las Iniciativas Comunitarias de Recursos Humanos en su primer año de ejecución.

La totalidad de proyectos que iniciaron en 1.998, bajo la responsabilidad de la Junta de Andalucía, su participación en la presente convocatoria de Iniciativas Comunitarias asciende a 69, siendo todos ellos los que han visto asistido su proceso de justificación de gastos durante el referido año.

Bajo la denominación de ANALISIS DEL GASTO se presentan por tanto los datos relativos a la gestión económica y financiera declarada para 1998 por todas las Entidades Promotoras de Proyectos. En dicho apartado se describe el presupuesto global, gasto y porcentajes de ejecución para la anterior anualidad, así como el gasto previsto por los 69 proyectos para 1999-200.

Por lo que se refiere a la ejecución de acciones han sido 49 de los 69 proyectos referidos anteriormente, los que han aprovechado en el tiempo y forma estipulados para ello¹, la herramienta informática puesta a su disposición y visto por tanto asistido su proceso de descripción de acciones ejecutadas durante 1998.

A lo largo de la presente convocatoria la Dirección General de Formación Profesional y Empleo dará visibilidad a estas experiencias y resultados a través de la elaboración y publicación de informes relativos a lo desarrollado por los proyectos en los distintos periodos en los que se han programado recogidas de información (año 1.998 y primer y segundo semestres de 1.999).

El presente documento se constituye por tanto en el primero de los informes de Evaluación y Resultados, recogiendo como tal los rasgos más relevantes del conjunto de acciones finalizadas en 1.998 por 49 de los proyectos que en el marco de Adapt y Empleo participan con la Consejería de Trabajo e Industria en la convocatoria 98-99. El documento contiene cuatro epígrafes o apartados.

I. Recogida, tratamiento y análisis de la información

Con carácter previo a la exposición de resultados del desarrollo de las distintas iniciativas, el primer apartado explica de forma breve el marco y los contenidos de trabajo que han conducido desde la recogida de información al análisis de los datos y la redacción final contenida en este documento.

II. Descripción de los proyectos

Se presentan aquí los datos identificativos del conjunto de proyectos que integran el informe de evaluación y resultados y el volumen de beneficiarios/as participantes en las distintas actuaciones promovidas por las entidades emisoras de información.

¹ El cierre efectivo del sistema informático para la entrada de información relativa al año 1.998 tuvo lugar en marzo del presente año. Durante el periodo abril-mayo se procedió a la revisión, depuración y validación de registros y la emisión de información sobre la ejecución ligada a la tramitación administrativa propia de las Iniciativas Comunitarias. La finalización de este proceso permitió que finalmente en junio diera comienzo efectivo el tratamiento y explotación, a efectos de informe de resultados, de la información introducida por las Entidades Promotoras sobre el conjunto de proyectos.

III. Acciones desarrolladas durante 1.998

Dedicado a presentar las cifras y características más destacadas del desarrollo de los distintos proyectos de forma individualizada para cada una de las acciones tipo en las que se ha vertebrado la recogida y tratamiento de la información. Como breve introducción a dicho apartado figuran las definiciones asociadas a la mencionada tipología de acciones así como la distribución numérica del conjunto de acciones según tipo e iniciativa de referencia.

A la presentación de las cifras y dimensiones cuantitativas más relevantes de la ejecución de cada acción, y a la exposición de los rasgos cualitativos que las identifican por iniciativa y proyecto se dedican sendos epígrafes específicos.

IV. Proyectos transnacionales

Dada la relevancia y especificidad que cobran en el contexto de los proyectos acogidos a las Iniciativas Comunitarias del Fondo Social Europeo, se dedica un espacio propio a los distintos programas y acciones transnacionales en los que se encuentran participando las entidades y proyectos andaluces integrados en esta divulgación de resultados.

ANÁLISIS DEL GASTO 1.998

Los 69 proyectos acogidos a las Iniciativas Empleo y Adapt declararon haber realizado un gasto total durante el año 1.998 de 1.969.157.081 pesetas. Dicha cifra representa un nivel de ejecución del 24% con respecto al coste total de los mismos durante el periodo 98-99.

Por Iniciativa, los niveles de ejecución oscilaron entre el 33% alcanzado por Adapt y el 14% que presentó el conjunto de proyectos Íntegra. Los promedios de ejecución alcanzados por Horizon, Now y Youthstart son, respectivamente, del 30,2%, 21,4% y 18,7%.

El cuadro adjunto presenta en primer lugar las cifras globales relativas al nivel de gasto alcanzado en su conjunto por cada Iniciativa y Capitulo, pasando posteriormente a presentar el gasto declarado por las Entidades Promotoras y porcentaje de ejecución que alcanzaron los proyectos

Tabla 0.1
GASTO Y NIVEL DE EJECUCIÓN PARA 1.998. POR INICIATIVAS Y CAPÍTULOOS

CIFRAS TOTALES				
INICIATIVAS	COSTE TOTAL	(1) GASTO 1.998	% EJECUCIÓN	(2) GASTO PREVISTO 1999-2000
ADAPT	1.467.933.526	479.112.240	32,6	988.821.286
HORIZON	2.008.552.333	606.987.957	30,2	401.564.376
ÍNTEGRA	1.199.361.691	172.175.342	14,4	027.186.349
NOW	1.955.085.819	418.655.368	21,4	536.430.451
YOUTHSTART	1.563.025.675	292.226.174	18,7	270.799.501
TOTAL	8.193.959.044	1.969.157.081	24	6.224.801.963,00

(1) Gasto presentado por las Entidades Promotoras de proyectos

(2) La inclusión del año 2000 como periodo elegible para el gasto se debe a la ampliación del plazo de ejecución de proyectos.

Del total de recursos previsto para el periodo 1.998-99 por bloques de acciones, la primera anualidad supuso la ejecución del 23,4% del coste de las acciones de formación y el 27,7% de otras acciones de acompañamiento. El bajo nivel de ejecución que presentaron las acciones de ayuda al empleo durante la primera anualidad del periodo 98-99, apenas un 2%, resulta lógico si se tiene en cuenta que, en el marco de los proyectos acogidos a Iniciativas Comunitarias, este tipo de acciones suceden en fases avanzadas de los mismos.

El gráfico adjunto presenta los costes totales previstos por bloque de acciones para la globalidad del periodo 98-99 junto al gasto efectuado por el conjunto de proyectos durante 1.998 en dichos bloques.

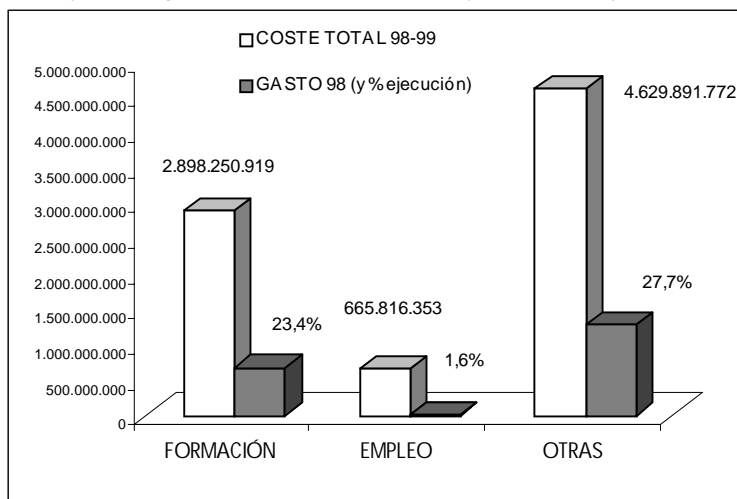

La tabla 0.2 presenta a continuación el gasto realizado por iniciativa y bloque de acciones, esto es, el gasto que el conjunto de Entidades Promotoras declaran haber realizado para acciones de formación, acciones de empleo y otras acciones de acompañamiento según la iniciativa a la que se acogen.

Los proyectos Horizon presentaron en términos globales los niveles de ejecución más elevados, (34,8% en acciones de formación, 5,8% en acciones de ayuda al empleo y 30,4% en otras acciones de acompañamiento). Cifras significativas presentaron también

con respecto al coste total previsto en el bloque de otras acciones de acompañamiento los proyectos Adapt, siendo el máximo exponente en este sentido con un 41% del coste ejecutado, y Youthstart (28%). Como se mencionaba anteriormente, es el conjunto de proyectos Íntegra el que presentó niveles de ejecución más ralentizados (14,4%) habiéndose gastado el 15,9% del coste asignado a acciones de formación y el 17,3% del asignado a otras acciones de acompañamiento.

Tabla 0.2
COSTE TOTAL, GASTO Y NIVEL DE EJECUCIÓN PARA 1998. POR BLOQUES DE ACCIONES

	COSTE	⁽¹⁾ GASTO 1.998	% EJECUCIÓN	⁽²⁾ GASTO PREVISTO 1999-2000
CIFRAS TOTALES				
FORMACIÓN	2.898.250.919	677.690.498	23,4	2.220.560.421
EMPLEO	665.816.353	10.668.320	1,6	655.148.033
OTRAS ACCIONES DE ACOMPAÑAMIENTO	4.629.891.772	1.280.798.263	27,7	3.349.093.509
TOTAL	8.193.959.044	1.969.157.081	24,0	6.224.801.963
ADAPT				
FORMACIÓN	514.058.322	106.967.757	20,8	407.090.565
EMPLEO	44.667.362	0	0,0	44.667.362
OTRAS ACCIONES DE ACOMPAÑAMIENTO	909.207.842	372.144.483	40,9	537.063.359
TOTAL	1.467.933.526	479.112.240	32,6	988.821.286
HORIZON				
FORMACIÓN	709.324.685	246.712.676	34,8	462.612.009
EMPLEO	143.058.244	8.285.248	5,8	134.772.996
OTRAS ACCIONES DE ACOMPAÑAMIENTO	1.156.169.404	351.990.033	30,4	804.179.371
TOTAL	2.008.552.333	606.987.957	30,2	1.401.564.376
ÍNTEGRA				
FORMACIÓN	408.259.826	64.825.008	15,9	343.434.818
EMPLEO	182.461.600	1.759.013	1,0	180.702.587
OTRAS ACCIONES DE ACOMPAÑAMIENTO	608.640.265	105.591.321	17,3	503.048.944
TOTAL	1.199.361.691	172.175.342	14,4	1.027.186.349
NOW				
FORMACIÓN	703.641.729	189.588.819	26,9	514.052.910
EMPLEO	88.870.000	194.818	0,2	88.675.182
OTRAS ACCIONES DE ACOMPAÑAMIENTO	1.162.574.090	228.871.731	19,7	933.702.359
TOTAL	1.955.085.819	418.655.368	21,4	1.536.430.451
YOUTHSTART				
FORMACIÓN	562.966.357	69.596.238	12,4	493.370.119
EMPLEO	206.759.147	429.241	0,2	206.329.906
OTRAS ACCIONES DE ACOMPAÑAMIENTO	793.300.171	222.200.695	28,0	571.099.476
TOTAL	1.563.025.675	292.226.174	18,7	1.270.799.501

(3) Gasto presentado por las Entidades Promotoras de proyectos

(4) La inclusión del año 2000 como periodo elegible para el gasto se debe a la ampliación del plazo de ejecución de proyectos.

- I. Recogida, tratamiento y análisis de la información
- II. Descripción de los proyectos
- III. Acciones desarrolladas durante 1.998
- IV. Proyectos transnacionales

Recogida, tratamiento y análisis de la información

Capítulo 1

Uno de los propósitos fundamentales que rigen la asistencia que la Dirección General de Formación Profesional y Empleo presta a las entidades promotoras de proyectos acogidos a Adapt y Empleo durante la presente convocatoria consiste en el desarrollo de un dispositivo técnico y humano capaz de recoger de forma efectiva información sobre el desarrollo de las distintas intervenciones.

Este objetivo se encuentra íntimamente relacionado con el de dinamizar y profesionalizar el conjunto de proyectos y difundir de forma eficiente las experiencias de ellos resultantes desde una perspectiva de conjunto.

A ambas finalidades responden el diseño y contenidos de trabajo que culminan con la presentación de los datos relativos a las actuaciones finalizadas durante 1.998, primer año de vigencia de los distintos proyectos.

Un marco para la racionalización de la recogida de información sobre las acciones y proyectos

Hasta la presente convocatoria, las distintas Entidades Promotoras habían venido desarrollando mecanismos propios de seguimiento y evaluación de sus respectivos proyectos. Dichas entidades remitían a la Consejería de Trabajo e Industria en su calidad de Organismo Público Responsable una serie de informes o memorias elaborados con diferentes estructuras y contemplando dimensiones y categorías de información diversa y heterogénea. Dicha heterogeneidad comprometía seriamente toda posibilidad de analizar la información sobre los proyectos más allá de la valoración individualizada y hacía imposible en la práctica tanto el establecimiento de conclusiones con una perspectiva global (la del total de proyectos, colectivos, ámbitos o Iniciativas) como la satisfacción de las necesidades de información de las Entidades Promotoras en relación con las experiencias y resultados obtenidos por el conjunto de las intervenciones.

Como respuesta a esta situación y durante la presente convocatoria el Organismo Responsable ha definido un marco para la racionalización del proceso de seguimiento y evaluación de los proyectos y acciones a partir de la concepción eminentemente instrumental de ambas dimensiones.

Desde esta concepción y a partir del análisis de todos y cada uno de los proyectos en curso se ha diseñado un proceso y generado un conjunto de herramientas que permiten la:

- recogida estandarizada de información sobre la puesta en marcha y desarrollo de las acciones
- canalización de dicha información hacia la Consejería de Trabajo e Industria como Organismo Público Responsable
- emisión de información a las instancias nacionales implicadas en el seguimiento de los Programas Operativos
- reversión de la información del conjunto de proyectos a las Entidades Promotoras.

El marco definido para la recogida de información sobre las acciones tiene su soporte principal en el Sistema Informático ICAnd-GSE, cuyo diseño responde a las exigencias de participación² de todos los agentes implicados en el seguimiento y evaluación de las distintas intervenciones. El sistema contiene un módulo

² Los procedimientos, herramientas y elementos de asistencia y apoyo puestos en marcha por la Dirección General de Formación Profesional y Empleo en apoyo de la gestión, seguimiento y dinamización de los proyectos de Adapt y Empleo 1.998-99 se encuentran recogidos de forma estructurada en la publicación **"GUÍA PARA ENTIDADES PROMOTORAS: gestión, seguimiento y dinamización de proyectos acogidos a Iniciativas Comunitarias de Recursos Humanos"** editada por la Consejería de Trabajo e Industria y difundida entre todas las entidades y organizaciones que participan con la Junta de Andalucía en el desarrollo de intervenciones.

específico con funcionalidades relacionadas tanto con la recogida como con el tratamiento y circulación de la información sobre las acciones realizadas por los proyectos en curso.

En el momento de la recogida de información sobre el desarrollo de dichos proyectos, el sistema provee a cada entidad promotora de acceso a un menú elaborado a partir del establecimiento de una Tipología de acciones. Dicha tipología constituye el principal instrumento de estandarización y homogeneización de la información.

Informe de evaluación y resultados: contenidos de trabajo

El plan de trabajo que confluye en el presente informe condujo desde el establecimiento de la mencionada tipología de acciones a la definición del modelo de explotación y análisis de la información y abarcó los siguientes aspectos:

- Análisis exhaustivo de los proyectos en curso, sus definiciones operativas de intervención y la relación de estas con las actuaciones contempladas
- Estudio de la clasificación normativa e institucional de las acciones elegibles en el marco de las Iniciativas Comunitarias de Recursos Humanos
- Diseño de la tipología de acciones integradora de ambas dimensiones (operativa e institucional)
- Establecimiento de dimensiones y campos descriptores de cada acción tipo
- Definición de medidas e indicadores asociados a cada acción tipo
- Configuración de soportes para la recogida de información (menús y pantallas-formularios del sistema informático)
- Elaboración de materiales de apoyo a la participación de las Entidades Promotoras –emisores de información- (Guía para el seguimiento de proyectos y glosario de términos asociados a la tipología de acciones y pantallas del sistema informático)
- Modelo gestión y explotación automatizada de la información. Definición de salidas tipificadas (informes individualizados para cada proyecto)
- Recogida efectiva de información (vinculada al cumplimiento de los compromisos administrativos de las Entidades Promotoras ante el Organismo Público Responsable)
- Asistencia al proceso de emisión de información en origen (Entidades Promotoras). Revisión permanente, detección y corrección de disfunciones de gestión de la información en destino (Dirección General de Formación Profesional y Empleo)
- Diseño de modelo de explotación y análisis de datos
- Tabulación de frecuencias y promedios. Tratamiento gráfico de la información. Interpretación y redacción final del informe

El proceso de explotación e interpretación en clave de resultados de la información recogida tiene necesariamente que ser posterior a su proceso administrativo, esto es, a la gestión y tratamiento de la información implicados en el cumplimiento y tramitación acreditativa del desarrollo de los proyectos por parte del Organismo Público Responsable ante las instancias nacionales a cargo de la administración del Fondo Social Europeo. Dicho proceso de cierre y justificación administrativo-contable y de ejecución por anualidad está también asistido por el sistema informático. Por todo ello, el desarrollo efectivo de la gestión, explotación y análisis de la información conducente a la realización del presente informe no dio comienzo efectivo hasta el mes de junio de 1.999.

Consideraciones en torno al término 'evaluación'

La concepción de evaluación que preside el presente informe y los contenidos de trabajo que lo sustentan son consecuencia lógica de la definición del seguimiento de las intervenciones en los términos instrumentales expuestos.

En términos operativos dicha concepción se fundamenta en el tratamiento y análisis de toda la información recogida con el objetivo de generar nueva información acerca de los resultados que van alcanzado los proyectos en su conjunto.

En este contexto, se asume que el trabajo desarrollado constituye evaluación en tanto que cumple una función primordial: generar información y conocimiento de lo que las Iniciativas Comunitarias están representando en términos de contenidos, recursos asignados, niveles de actuación, experiencias y resultados.

Desde el punto de vista de los objetivos generales podría decirse que el desempeño efectivo de esta función contribuirá a:

- la mejora de los procesos de intervención formativa, experiencial, de empleo, etc. y la calidad del trabajo de los medios humanos y materiales empleados en los proyectos acogidos a Iniciativas Comunitarias
- la planificación de intervenciones futuras en materia de formación, empleo y promoción económica.

Si se tiene en cuenta todo lo dicho hasta el momento, el concepto de evaluación en el que se inscribe el presente informe contiene varias dimensiones:

- *La de proceso*, en tanto que secuencia de acciones paralelas al propio desarrollo de los proyectos
- *La de participación*, de todos los agentes implicados en el desarrollo de las intervenciones, y de manera especial, de las Entidades Promotoras (emisoras de información) responsables de la ejecución de las mismas
- *La de recogida estandarizada*, de información homogénea que hace posible la descripción e interpretación de los datos recabados
- *La de conocimiento*, con perspectiva de conjunto, de los contenidos concretos en los que se están traduciendo las Iniciativas Comunitarias de Recursos Humanos en buena parte de los proyectos vigentes en la comunidad autónoma
- *La de intercambio de experiencias*, factor de profesionalización y cualificación e instrumento de conocimiento y valoración de contenidos y resultados de cara a futuras planificaciones.

Conviene insistir en que la fortaleza del modelo de evaluación se reclama desde el aporte de información de conjunto a las diferentes instancias implicadas en la promoción de los recursos humanos y el empleo que participan en Iniciativas Comunitarias. Para cada una de estas instancias la evaluación propuesta vendría a cumplir unas funciones:

Desde la perspectiva del Organismo Público Responsable...

la de contar con instrumentos desde los que realizar una estimación de la eficacia y eficiencia de los proyectos a la vez que difundir los resultados alcanzados como expresión de su implicación institucional en los mismos.

Del lado de las entidades promotoras y colaboradoras...

la de partir de la experiencia propia enriqueciéndola con información sobre otros proyectos con los que comparte objetivos, colectivos o ámbitos de intervención y con el conocimiento de métodos, formas de trabajo, resultados y productos desarrollados por el conjunto de los proyectos.

Desde el punto de vista de los gestores, profesionales y expertos...

la de adquirir una perspectiva de conjunto de los contenidos y dimensiones concretas asociadas a las Iniciativas Comunitarias además de un contacto documentado con metodologías, materiales y productos o experiencias de intervención con colectivos específicos, sectores o zonas concretas.

Finalmente, desde una óptica más general, la de las personas beneficiarias, e incluso los/as ciudadanos/as en general...

La de estar informados de las actuaciones llevadas a cabo, los contenidos concretos, los recursos puestos en marcha y su adecuación a las necesidades y demandas concretas. De contar con referencias válidas de las experiencias e itinerarios desarrollados con éxito y de los recursos generados en torno al desarrollo de proyectos

Consideraciones en torno a los resultados contenidos en el informe

Con carácter previo a la presentación de las cifras y aspectos más relevantes de la ejecución de las intervenciones acogidas a Adapt y Empleo en 1.998 conviene dejar constancia de algunos aspectos de carácter metodológico que contribuyen a precisar la relevancia y validez de los resultados expuestos.

1. El número de proyectos de los que la Consejería de Trabajo e Industria es Organismo Público Responsable asciende durante la convocatoria 98-99 a un total de 80, lo que representa el 53,7 % de los proyectos y el 62% del importe total de los recursos con los que cuentan Empleo y Adapt en la Comunidad Autónoma.

De este conjunto de 80 proyectos³ fueron 69 los que iniciaron su andadura en 1.998 y, de éstos, 49 los que participaron en la emisión de información sobre su desarrollo a través del sistema informático que, como se ha mencionado, sustenta el trabajo de gestión y explotación del que es fruto el presente informe. El documento aborda y difunde por tanto los resultados y experiencias alcanzados por estos 49 proyectos en el ámbito regional.

2. En todos los casos la información está referida a la ejecución y desarrollo de las acciones durante 1.998. Los datos contenidos a lo largo de tablas, gráficos y cuadros se refieren por consiguiente a acciones iniciadas y finalizadas durante el año mencionado.

3. Todos los datos contenidos en el informe han sido suministrados por las Entidades Promotoras a cargo de la ejecución de acciones, esto es, la consignación de las distintas acciones y de los distintos aspectos que éstas miden y registran tiene como única referencia la concepción de las acciones con la que la Entidad Promotora las ejecutan.

De forma continua a lo largo del proceso se ha puesto en manos de las entidades promotoras y colaboradoras implicadas en la emisión de información herramientas y manuales para el adecuado conocimiento y aprovechamiento del sistema informatizado de gestión de datos sobre la ejecución de acciones. Por ello, se considera que el registro por parte de dichas entidades de los datos concretos de cada acción ejecutada en los distintos niveles, variables o categorías definidas como opciones ha sido efectuado por dichas entidades en función del sentido, finalidad o contenidos con los que figuran concebidos en sus respectivos proyectos.

³ Los aspectos institucionales y de contenido más relevantes de cada uno de estos proyectos forman parte de la publicación "Mapa-Directorio de proyectos acogidos a las Iniciativas Comunitarias de Recursos Humanos 1.998-99" editada por la Consejería de Trabajo e Industria en febrero del presente año.

4. Finalmente, los criterios fundamentales que han presidido la organización de los datos son los siguientes:

- La primacía otorgada a la información de carácter descriptivo (tablas, gráficos y cuadros), ofreciendo el texto escrito una lectura interpretativa y relacional de los datos breve y concisa.
- La desagregación, a efectos comparativos, por iniciativas y capítulos de los datos de carácter numérico y la presentación individualizada por proyecto de aquellos aspectos de carácter cualitativo considerados más relevantes en cada una de las acciones tipo

Descripción de los proyectos

Capítulo 2

En el presente apartado se recogen los datos identificativos de los 49 proyectos mencionados anteriormente, así como el volumen de beneficiarios/as participantes en las distintas actuaciones promovidas por las entidades emisoras de información.

II.1.- CARACTERIZACIÓN

Los cuadros adjuntos presentan datos relativos a los proyectos cuyo avance durante 1.998 recoge el informe. Entre estos datos figuran la denominación de los mismos, las entidades que los promueven, el ámbito provincial donde desarrollan sus actuaciones, los colectivos beneficiarios de las mismas y sus costes totales, costes en cuya cofinanciación participan, además de las entidades ligadas a cada proyecto, el Fondo Social Europeo y la Junta de Andalucía. Estos datos se presentan por Iniciativa y Capítulo.

Además de los aspectos mencionados se recogen también por Iniciativa, Capítulo y proyecto las entidades que colaboran en el desarrollo de las distintas intervenciones.

Tabla II.1.1
DATOS IDENTIFICATIVOS DE PROYECTOS POR INICIATIVAS Y CAPÍTULOS

PROYECTOS ADAPT

PROYECTO	ENTIDAD	ÁMBITO	COLECTIVOS	COSTE PROYECTO
NAUTILUS	DIPUTACIÓN DE GRANADA	Granada	RR.HH SECTOR PESQUERO	54.000.000
ARTESANÍA Y NUEVAS TECNOLOGÍAS	PROMI (Asociación para la promoción del minusválido)	Córdoba, Jaén	RR.HH. ARTESANÍA DE MADERA Y FORJA	90.000.000
SINFO-SINFRO	AYUNTAMIENTO DE JEREZ	Cádiz	RR.HH. SECTOR VITIVINÍCOLA, COMERCIO Y TURISMO	127.783.500
INSTALACIONES INTELIGENTES	FEDEME (Federación de empresarios del metal)	Sevilla	RR.HH. SECTOR AUXILIAR DE LA CONSTRUCCIÓN	129.400.000
HORECA	HORECA (Federación de empresarios de Hostelería de Cádiz)	Cádiz	RR.HH. SECTOR DE LA HOSTELERÍA	74.262.000
NUEVAS TECNOLOGÍAS SECTOR MADERA	CEMER (Consortio Escuela de la Madera)	Córdoba	RR.HH. SECTOR MADERA Y MUEBLE	40.003.598
VYDEC	MANCOMUNIDAD DE MUNICIPIOS DEL CONDADO DE HUELVA	Huelva	RR.HH. PYMES VITIVINÍCOLAS	141.917.341
BITÁCORA	CONSEJERÍA DE AGRICULTURA Y PESCA. D.Gral de Pesca	Cádiz, Huelva, Almería, Granada, Málaga	RR.HH SECTOR PESQUERO	200.000.000
TERRITORIO GUADAJOZ	MANCOMUNIDAD DE GUADAJOZ Y CAMPIÑA ESTE	Córdoba	RR.HH. EMPRESAS DE LA ZONA DE ACTUACIÓN	61.390.000
TOTAL				918.756.439

PROYECTOS HORIZON

PROYECTO	ENTIDAD	ÁMBITO	COLECTIVOS	COSTE PROYECTO
STELA	CONSEJERÍA DE SALUD. Gerencia Provincial de Sevilla	Sevilla	DISCAPACITADOS FÍSICOS	74.995.840
FARO	FEPROAMI (Fed. Prov. de Asociaciones protectoras de minusválidos)	Cádiz	DISCAPACITADOS PSÍQUICOS	60.002.970
ALAS	FUNDACIÓN TUTELAR TAU	Sevilla	RECLUSOS CON DISCAPACIDAD PSÍQUICA	65.008.979
TRANSICION Y EMPLEO	ASPANDEM (Asoc. de padres de niños deficientes mentales)	Málaga	DISCAPACITADOS EN GENERAL	74.997.602
TELETRABAJO	ANTAKIRA. Asociación de Centros de Formación y Creación de Empleo.	Málaga	DISCAPACITADOS FÍSICOS Y/O SENSORIALES	29.999.074
CAMALEON	MANCOMUNIDAD ISLANTILLA	Huelva	DISCAPACITADOS EN GENERAL	70.004.930
INTERCOM	ASDOWN (Asoc. Síndrome de Down de Cádiz)	Cádiz	DISCAPACITADOS CON SÍNDROME DE DOWN	100.000.232
MULTIMPLICA	APOSE (Agrupación Prov. Sevillana de asociaciones protectoras de deficientes)	Sevilla	DISCAPACITADOS PSÍQUICOS	88.327.742
SCIL	F.A.D.M.E. (Federación andaluza de asociaciones pro deficientes mentales)	Andalucía	DISCAPACITADOS PSÍQUICOS	200.675.092
VIDA	ASOCIACIÓN CRECER	Andalucía	JÓVENES CON DISCAPACIDAD FÍSICA	50.334.454
SERVICIOS TECNICOS PARA EL EMPLEO	MANCOMUNIDAD COMARCA DE ECJA.	Sevilla	DISCAPACITADOS EN GENERAL	30.002.400
EQUITACIÓN TERAPEUTICA	ASOCIACIÓN "EL CABALLO AYUDA"	Cádiz, Huelva, Sevilla	DISCAPACITADOS FÍSICOS, PSÍQUICOS Y/O SENSORIALES	70.004.550
POESIA	F.A.S.S. (Federación Andaluza de Asociaciones de Sordos)	Andalucía	DISCAPACITADOS SENSORIALES	163.333.329
TOTAL				1.077.687.194

PROYECTOS ÍNTEGRA

PROYECTO	ENTIDAD	ÁMBITO	COLECTIVOS	COSTE PROYECTO
INSERCIÓN SOCIO-LABORAL DE LA COMUNIDAD GITANA	DIPUTACIÓN DE GRANADA	Granada	COLECTIVO GITANO	66.665.158
SAL	PROYECTO HOMBRE JEREZ	Cádiz	COLECTIVO DE EXTÓXICÓMANOS	32.000.000
ES.CA.LA	MANCOMUNIDAD DE MUNICIPIOS BETURIA	Huelva	COLECTIVOS CON RIESGO DE EXCLUSIÓN SOCIAL	60.003.218
ROMPIENDO INERCIAS	LÍDER COMARCA GUADIX S.L.	Granada	COLECTIVO GITANO Y RURAL	53.337.196
LABORA VITA	CONSEJERÍA DE TRABAJO E INDUSTRIA. D. Gral. de Formación Profesional y Empleo.	Sevilla, Jaén	COLECTIVOS CON RIESGO DE EXCLUSIÓN SOCIAL	133.334.400
TOTAL				345.339.972

PROYECTOS NOW

PROYECTO	ENTIDAD	ÁMBITO	COLECTIVOS	COSTE PROYECTO
NUEVAS TRABAJADORAS	EUROCEI	Andalucía	MUJERES CON CUALIFICACIÓN EN OFIMÁTICA	53.336.800
DEMETER	AYTO. DE LA RINCONADA	Sevilla	MUJERES DE ÁMBITO RURAL	42.002.674
EUROEMPRESAR EN FEMENINO.	AYTO. DE JEREZ	Cádiz	MUJERES EMPRENDEDORAS	52.996.800
DIANA	MANCOMUNIDAD CUENCA MINERA RIOTINTO	Huelva	MUJERES DE ÁMBITO RURAL	92.176.820
EMPRENDEDORAS RURALES	CODEM (Consortio Desarrollo Local Abrocena y Fiñana)	Almería	MUJERES DE ÁMBITO RURAL	45.003.061
ESCALA	MANCOMUNIDAD DE MUNICIPIOS BETURIA	Huelva	MUJERES DE ÁMBITO RURAL	64.995.340
ADELA	CAVE (Confederación De Asoc. De Vecinos De España)	Sevilla, Córdoba, Jaén, Almería	AMAS DE CASA	23.969.312
CONVENTO	SOCIEDAD COMARCAL LA ACEÑA S.A.	Sevilla	MUJERES DIPLOMADAS Y LICENCIADAS	43.000.000
MECENAS	DELEGACIÓN DE TRABAJO E INDUSTRIA DE JAÉN	Jaén	MUJERES ARTESANAS	130.014.180
PARQUES MEDITERRÁNEOS SIGLO XXI	CONSEJERÍA DE MEDIO AMBIENTE . D. Gral. de Participación y Servicios Ambientales.	Cádiz, Jaén	MUJERES DE ÁMBITO RURAL	166.993.050
TELEBALANCE	FUNDACIÓN DIRECTA	Sevilla	MUJERES CON CUALIFICACIÓN EN OFIMÁTICA	50.596.000
CONÉCTATE AL EMPLEO	Cª TRABAJO E INDUSTRIA. D. Gral. de Formación Profesional y Empleo. INSTITUTO ANDALUZ DE LA MUJER	Andalucía	MUJERES DEL ÁMBITO RURAL Y URBANO	371.400.000
TOTAL				1.136.484.037

PROYECTOS YOUTHSTART

PROYECTO	ENTIDAD	ÁMBITO	COLECTIVOS	COSTE PROYECTO
ALCALÁ J.E.A.N.S	AYTO. DE ALCALÁ DE GUADAIRA	Sevilla	JÓVENES DE LA ZONA DE ACTUACIÓN	70.568.000
NORIA	AYTO. DE ESTEPA	Sevilla	JÓVENES DE LA ZONA DE ACTUACIÓN	108.058.321
DE LA ESCUELA TALLER AL TRABAJO	DIPUTACIÓN DE GRANADA	Granada	JÓVENES ALUMNOS O EX-ALUMNOS DE ESCUELAS TALLER	70.000.000
BOSCO	AYTO. DE PUNTA UMBRÍA	Huelva	JÓVENES INTERESADOS EN LA AUTOMOCIÓN	61.920.000
DÉDALO	DIPUTACIÓN DE HUELVA	Huelva	JÓVENES DE LA ZONA DE ACTUACIÓN	304.616.850
FUTURO AVANZA	CONSORCIO LA VEGA-SIERRA ELVIRA	Granada	JÓVENES CUALIFICADOS Y CON BAJA CUALIFICACIÓN	72.734.415
EDHOM	AYTO. DE BAZA	Granada	JÓVENES DE LA ZONA DE ACTUACIÓN	45.178.800
LINCE	MANCOMUNIDAD DE MUNICIPIOS CONDADO DE HUELVA	Huelva	JÓVENES DE LA ZONA DE ACTUACIÓN	175.636.582
LABORA	CONSEJERÍA DE ASUNTOS SOCIALES. D. Gral. de Atención al Niño.	Andalucía	JÓVENES TUTELADOS POR MEDIDAS DE ACOGIMIENTO RESIDENCIAL	165.389.768
ANDALUCÍA ORIENTA	CONSEJERÍA DE TRABAJO E INDUSTRIA. D. Gral. de Formación Profesional y Empleo.	Sevilla, Córdoba, Granada, Málaga	JÓVENES DE LA ZONA DE ACTUACIÓN	350.000.000
TOTAL				1.424.102.736

Tabla II.1.2
ENTIDADES COLABORADORAS DE PROYECTOS

ENTIDADES COLABORADORAS	PROYECTOS EN LOS QUE COLABORAN
A.D.I.P.A.	TELETRABAJO
ADEFISAL-SANLUCAR LA MAYOR	MULTI-IMPLICA
ADERCON, ASOC. PARA EL DESARROLLO RURAL DEL CONDADO DE HUELVA	VYDEC
AES (ASOC. DE EMPRESARIAS DE SEVILLA)	TELEBALANCE
AFANAS (CADIZ)	FARO
AFANAS (JEREZ)	FARO
AFANAS (SANLUCAR DE BARRAMEDA)	FARO
AGENCIA DE COLOCACIÓN DE LA UNIVERSIDAD DE GRANADA	DE LA ESCUELA TALLER AL TRABAJO
AGENCIA DE MEDIO AMBIENTE	INTERCOM
AGENTES DE DESARROLLO LOCAL DE LA PROVINCIA DE GRANADA	DE LA ESCUELA TALLER AL TRABAJO
AGROEXPLOTACIONES SAN BUENAVENTURA S.L.	ALAS
ALBA SUR	SCIL
ALCORLEN, S.L.	INSTALACIONES INTELIGENTES
AMADPSI	SCIL
ANIDI-DOS HERMANAS	MULTI-IMPLICA
APA PEÑA MAYA ,EL ALMENDRO	ES.CA.LA.(INTEGRA)
APA PEÑA MAYA, EL ALMENDRO	ES.CA.LA.(NOW)
APA SANLUCAR DE GUADIANA	ES.CA.LA.(INTEGRA)
APA SANLUCAR DE GUADIANA	ES.CA.LA.(NOW)
APA VILLABLANCA	ES.CA.LA.(INTEGRA)
APA VILLABLANCA	ES.CA.LA.(NOW)
APA VILLANUEVA DE LOS CASTILLEJOS	ES.CA.LA.(INTEGRA)
APA VILLANUEVA DE LOS CASTILLEJOS	ES.CA.LA.(NOW)
APRODIS-MAIRENA DEL ALCOR	MULTI-IMPLICA
APROINLA (MALAGA)	TRANSICION Y EMPLEO
APROMPSI	SCIL
APROSE	SCIL
APUDES-UTRERA	MULTI-IMPLICA
ASAJA	EQUITACION TERAPEUTICA
ASANSULL (LA LINEA DE LA CONCEPCION)	FARO
ASAS-SEVILLA	MULTI-IMPLICA
ASEMPYME & EURONET S.L.	ES.CA.LA.(NOW)
ASEMPYME& EURONET S.L.	ES.CA.LA.(INTEGRA)
ASIDEM	CAMALEON
ASOC. CIRCULOS DE AMIGOS DE PEÑAFLO	CONVENTO
ASOC. CULTURAL AMIGOS DE LA MUSICA	NORIA
ASOC. DE AMAS DE CASA "NOSOTRAS MISMAS"	NORIA
ASOC. DE AMAS DE CASA AMAFLOR	CONVENTO
ASOC. DE EMPRESARIOS DE GUADIX Y BENALUA	ROMPIENDO INERCIAS
ASOC. DE EMPRESARIOS DE PUNTA UMBRÍA	BOSCO
ASOC. DE MAYORES SAN MATIAS	ES.CA.LA.(INTEGRA)
ASOC. DE MAYORES SAN MATIAS	ES.CA.LA.(NOW)
ASOC. DE MUJERES ABIERTAS AL FUTURO	DEMETER
ASOC. DE MUJERES ATARDECER	ES.CA.LA.(INTEGRA)
ASOC. DE MUJERES COMARCALES	EMPRENDEDORAS RURALES
ASOC. DE MUJERES EL ATARDECER	ES.CA.LA.(NOW)
ASOC. DE MUJERES EMPRENDEDORAS CASTILLEJENSES	ES.CA.LA.(INTEGRA)

ENTIDADES COLABORADORAS	PROYECTOS EN LOS QUE COLABORAN
ASOC. MUJERES EMPRENDEDORAS CASTILLEJENSES	ES.CA.LA.(NOW)
ASOC. DE MUJERES FUNDURUBEUS, EL RUBIO	NORIA
ASOC. DE MUJERES GITANAS ROMI	INSERCIÓN SOCIO LABORAL DE LA COM.GITANA
ASOC. DE MUJERES GITANAS ROMI	ROMPIENDO INERCIAS
ASOC. MUJERES MARIA GIL	ES.CA.LA.(INTEGRA)
ASOC. DE MUJERES MARIA GIL	ES.CA.LA.(NOW)
ASOC. DE MUJERES PROGRESISTAS 2000	DEMETER
ASOC. DE PESCA DEPORTIVA DE HERRERA	NORIA
ASOC. DE TURISMO RURAL ISLA BONITA	EMPRENDEDORAS RURALES
ASOC. DE TURISMO RURAL"ACEBUCHÉ"	NORIA
ASOC. DE VECINOS EL RINCON DEL ACEBUCHÉ	CONVENTO
ASOC. EMPR. EL ALMENDRO	ES.CA.LA.(INTEGRA)
ASOC. EMPR. EL ALMENDRO	ES.CA.LA.(NOW)
ASOC. EMPR. SAN BARTOLOME	ES.CA.LA.(INTEGRA)
ASOC. EMPR. SAN BARTOLOMÉ	ES.CA.LA.(NOW)
ASOC. EMPR. SAN SILVESTRE DE GUZMAN	ES.CA.LA.(INTEGRA)
ASOC. EMPR. SAN SILVESTRE DE GUZMAN	ES.CA.LA.(NOW)
ASOC. EMPR. SANLUCAR DE GUADIANA	ES.CA.LA.(INTEGRA)
ASOC. EMPR. SANLUCAR DE GUADIANA	ES.CA.LA.(NOW)
ASOC. EMPR. VVª CASTILLEJOS	ES.CA.LA.(INTEGRA)
ASOC. EMPR. VVª DE LOS CASTILLEJOS	ES.CA.LA.(NOW)
ASOC. GITANA VILLAMOS A BALQUERA	ROMPIENDO INERCIAS
ASOC. JUVENIL	BOSCO
ASOC. JUVENIL "CADA GITANO UN AMIGO"	FUTURO AVANZA
ASOC. JUVENIL CRISTIANA "DEVANOS"	FUTURO AVANZA
ASOC. JUVENIL CAMPANILLAS	ES.CA.LA.(INTEGRA)
ASOC. JUVENIL CAMPANILLAS	ES.CA.LA.(NOW)
ASOC. JUVENIL EL CALIJON	ES.CA.LA.(INTEGRA)
ASOC. JUVENIL EL CALIJON	ES.CA.LA.(NOW)
ASOC. JUVENIL ENDOVELO	ES.CA.LA.(INTEGRA)
ASOC. JUVENIL ENDOVELO	ES.CA.LA.(NOW)
ASOC. JUVENIL LA CAÑA	ES.CA.LA.(INTEGRA)
ASOC. JUVENIL LA CAÑA	ES.CA.LA.(NOW)
ASOC. JUVENIL LOS PINARES	ES.CA.LA.(INTEGRA)
ASOC. JUVENIL LOS PINARES	ES.CA.LA.(NOW)
ASOC. LA CACHOLÁ	ES.CA.LA.(INTEGRA)
ASOC. LA CACHOLÁ	ES.CA.LA.(NOW)
ASOC. NTRA. SRA. DEL ROSARIO	ES.CA.LA.(INTEGRA)
ASOC. NTRA. SRA. DEL ROSARIO	ES.CA.LA.(NOW)
ASOC. PARA EL DESARROLLO DE LA COMARCA DE ECÍJA	SERVICIOS TECNICOS PARA EL EMPLEO
ASOC. PARA EL DESARROLLO RURAL DEL CONDADO DE HUELVA	LINCE
ASOC. PAZ Y BIEN	ALAS
ASOC. PROMOCIÓN ECONOMICA DE LA VEGA -SIERRA ELVIRA	FUTURO AVANZA
ASOC. PROMOCIÓN GITANA PINOS FUENTE	INSERCIÓN SOCIO LABORAL DE LA COMUNIDAD GITANA
ASOC. PROMOVEGA	INSERCIÓN SOCIO LABORAL DE LA COMUNIDAD GITANA
ASOC. ROMANI HACER CAMINO	ES.CA.LA.(INTEGRA)

ENTIDADES COLABORADORAS	PROYECTOS EN LOS QUE COLABORAN
ASOC. ROMANI HACER CAMINO	ES.CA.LA.(NOW)
ASOC. SECRETARIADO GENERAL GITANO	INSERCIÓN SOCIO LABORAL DE LA COMUNIDAD GITANA
ASOC. SINDROME DE DOWN NUEVA ESPERANZA	TRANSICION Y EMPLEO
ASOC. TECNICOS DE DESARROLLO ILURCO	INSERCIÓN SOCIO LABORAL DE LA COMUNIDAD GITANA
ASOC. TERCERA EDAD LA PEÑITA	ES.CA.LA.(INTEGRA)
ASOC. TERCERA EDAD LA PEÑITA	ES.CA.LA.(NOW)
ASOC.CADA GITANO UN AMIGO	INSERCIÓN SOCIO LABORAL DE LA COMUNIDAD GITANA
ASOC.DE TECNICOS DE DESARROLLO "ILURCO"	FUTURO AVANZA
ASPADISSE	SCIL
ASPANDLE	CAMALEON
ASPANRI-SEVILLA	MULTI-IMPLICA
ASPAPRONIAS	SCIL
ASPRODESA	SCIL
ASPRODISIS	SCIL
ASPROGRADES	SCIL
ASPROMIN	SCIL
ATUREM-SEVILLA	MULTI-IMPLICA
AVAIM-EL VISO DEL ALCOR	MULTI-IMPLICA
AXXIAL CB	NUEVAS TECNOLOGÍAS PARA EL SECTOR DE LA MADERA
AYTO. DE ALCALA LA REAL (JAEN)	LABORA VITA
AYTO. DE CAMAS (SEVILLA)	LABORA VITA
AYTO. DE EL RUBIO	NORIA
AYTO. DE ENCINAS REALES	NUEVAS TECNOLOGÍAS PARA EL SECTOR DE LA MADERA
AYTO. DE GILENA	NORIA
AYTO. DE HERRERA	NORIA
AYTO. DE HUESCAR	INSERCIÓN SOCIO LABORAL DE LA COMUNIDAD GITANA
AYTO. DE LA PUEBLA DE CAZALLA	MULTI-IMPLICA
CAJA RURAL PROVINCIAL DE HUELVA	BOSCO
CÁMARA DE COMERCIO, INDUSTRIA Y NAVEGACION DE GRANADA	DE LA ESCUELA TALLER AL TRABAJO
CARITAS PARROQUIAL DE ATARFE	INSERCIÓN SOCIO LABORAL DE LA COMUNIDAD GITANA
CC.OO.	LINCE
CC.OO.	VYDEC
CC.OO. COMARCAL	ROMPIENDO INERCIAS
CEDER CUENCA MINERA S.A.	DIANA

ENTIDADES COLABORADORAS	PROYECTOS EN LOS QUE COLABORAN
CEEH-CONFEDERACION EUROPEA DEL EMPLEO PARA DISCAPACITADOS	ARTESANIA Y NUEVAS TECNOLOGIAS
CENTRO ASESOR DE LA MUJER	EUROEMPRESAR EN FEMENINO
CENTRO ASESOR DE LA MUJER DEL AYTO. DE JEREZ	SAL
CENTRO DE EDUCACION DE ADULTOS ALJIBE	SAL
CENTRO DE LA MUJER DE HUELVA	DIANA
CENTRO OCUPACIONAL PUNTA EUROPA	FARO
COLEGIO SALESIANOS DE HUELVA	BOSCO
COMITE ANTI-SIDA CONTIGO	SAL
CONFEDERACION DE ANDALUCÍA:FEDERACIONES DE SEVILLA,ALMERIA, CORDOBA Y LINARES	ADELA
CONFEDERACION DE CANARIAS:FEDERACION DE TENERIFE "LA UNION"	ADELA
CONFEDERACION DE CASTILLA LA MANCHA	ADELA
CONFEDERACION DE EMPRESARIOS DE GRANADA	DE LA ESCUELA TALLER AL TRABAJO
CONFEDERACION DE EMPRESARIOS DE LA PROVINCIA DE CADIZ	SINFO-SINFRO
CONFEDERACION DE MURCIA:FEDERACION DE LORCA	ADELA
CON. ESP. DE FEDERACIONES Y ASOC. PRODEFICIENTES MENTALES	ALAS
CONSEJERÍA DE PRESIDENCIA(Instituto Andaluz de la Juventud)	DÉDALO
CONSEJO ECONÓMICO SOCIAL Y LABORAL	ALCALA J.E.A.N.S
CONSEJO LOCAL DE EDUCACIÓN	ALCALA J.E.A.N.S
CONSEJO LOCAL DE JUVENTUD DE LEPE	CAMALEON
CONSEJO REGULADOR DE LA DEN. DE ORIGEN "CONDADO DE HUELVA"	VYDEC
CONSORCIO MONTES ORIENTALES	INSERCIÓN SOCIO LABORAL DE LA COMUNIDAD GITANA
CONSORCIO PARA EL DESARROLLO DE LA VEGA DE SIERRA ELVIRA	POESIA
CONSORCIO PARA EL DESARROLLO DE LA VEGA-SIERRA ELVIRA	INSERCIÓN SOCIO LABORAL DE LA COMUNIDAD GITANA
COOP. AGRC. ARROYO GRANDE	ES.CA.LA.(INTEGRA)
COOP. AGRIC. ARROYO GRANDE	ES.CA.LA.(NOW)
COOP. IND. CORRAL FERNANDO	ES.CA.LA.(INTEGRA)
COOP. IND. CORRAL FERNANDO	ES.CA.LA.(NOW)
DELEGACION PROVINCIAL DE AGRICULTURA Y PESCA, JUNTA DE ANDALUCÍA	NAUTILUS
DEPARTAMENTO DE SICOLOGIA SOCIAL DE LA UNIVERSIDAD DE GRANADA	INSERCIÓN SOCIO LABORAL DE LA COMUNIDAD GITANA
DIAGRAMA DE INTERVENCIÓN SOCIAL	LABORA
DIRECCION DEL PARQUE NATURAL DE LOS ALCORNOCALES	PARQUES MEDITERRANEOS EN EL SIGLO XXI
DIRECCION DEL PARQUE NATURAL DE SIERRA MAGINA	PARQUES MEDITERRANEOS EN EL SIGLO XXI
DIRECCION GENERAL DE LA JUVENTUD Y VOLUNTARIADO DE LA CONSEJERIA DE CULTURA DE LA JUNTA DE ANDALUCÍA	LINCE
DIRECCION PROVINCIAL DE GRANADA DEL INSTITUTO NACIONAL DE EMPLEO	DE LA ESCUELA TALLER AL TRABAJO
DIRECCION PROVINCIAL DE GRANADA DEL INSTITUTO NACIONAL DE EMPLEO	NAUTILUS
ENTIDADES PROMOTORAS DE PROYECTOS DE ESCUELAS TALLER Y CASAS DE OFICIO DE GRANADA	DE LA ESCUELA TALLER AL TRABAJO
EOI(ESCUELA DE ORGANIZACION INDUSTRIAL)	TELEBALANCE
EQUIPO DE ORIENTACIÓN EDUCATIVA DE LA COMARCA DE E	NORIA
EXCMA.DIPUTACION PROVINCIAL DE GRANADA	FUTURO AVANZA
FEDECOM	ES.CA.LA.(INTEGRA)
FEDECOM	ES.CA.LA.(NOW)

ENTIDADES COLABORADORAS	PROYECTOS EN LOS QUE COLABORAN
FEDEPE	TELEBALANCE
FEDERACION DE ASOC. GITANAS DE ANDALUCÍA	INSERCIÓN SOCIO LABORAL DE LA COM. GITANA
FEDERACION DE BADAJOZ	ADELA
FEDERACION DE BODEGAS DEL MARCO DE JEREZ	SINFO-SINFRO
FEDERACION DE EMPRESARIOS DEL COMERCIO	SINFO-SINFRO
FEDERACION DE EMPRESARIOS DEL METAL DE CADIZ	SINFO-SINFRO
FEDERACIÓN DE INDUSTRIALES Y COMERCIANTES DE ALCALÁ	ALCALA J.E.A.N.S
FENADISMER	ES.CA.LA.(NOW)
FEPROAMI	SCIL
FONDO FORMACIÓN	ANDALUCIA ORIENTA
FONDO FORMACIÓN	BITÁCORA
FONDO FORMACIÓN	CONÉCTATE AL EMPLEO
FONDO FORMACIÓN	MECENAS
FORYSER Y ASOCIADOS	HORECA
FUENSOCIAL. FUENGIROLA	TRANSICION Y EMPLEO
FUNDACION ONCE	STELA
GABINETE PSICOPEDAGÓGICO DE LA COMARCA DE ESTEPA	NORIA
GAINANT Y COMARCA	TELETRABAJO
GESTION HOTELERA Y ACTIVIDADES COMPLEMENTARIAS	ALAS
HOSPITAL PSIQUIATRICO PENITENCIARIO DE SEVILLA	ALAS
HOTEL RESTAURANTE ANDALUCÍA	ES.CA.LA.(INTEGRA)
HOTEL RESTAURANTE ANDALUCÍA	ES.CA.LA.(NOW)
I.A.S.S.	POESIA
I.E.S. " AGUILAR Y CANO" ESTEPA	NORIA
I.E.S. "AGUILAR Y CANO" EXT.HERRERA	NORIA
I.E.S. "FRANCISCO RODRIGUEZ MARIN" DE OSUNA	NORIA
I.E.S. "SIERRA SUR" OSUNA	NORIA
I.N.E.M.	POESIA
INICIATIVAS COMUNITARIAS DE DESARROLLO ESTEPA-SIERRA SUR S.A.	NORIA
INSTITUTO ANDALUZ DE LA MUJER	EMPRENDEDORAS RURALES
INSTITUTO ANDALUZ DE LA MUJER	MECENAS
INSTITUTO ANDALUZ DE LA MUJER	TELEBALANCE
INSTITUTO DE PSICOPEDIATRIA	MULTI-IMPLICA
INTERSUR, MEDIO AMBIENTE	ES.CA.LA.(NOW)
INTERSUR,MEDIO AMBIENTE	ES.CA.LA.(INTEGRA)
LA TRAIÑA	TRANSICION Y EMPLEO
LABORMAN ETT,S.A	DE LA ESCUELA TALLER AL TRABAJO
MANCOMUNIDAD DEL ALAJARAFE	EQUITACION TERAPEUTICA
MANUELA MACIA GOMEZ	ES.CA.LA.(NOW)
MATADERO ANDÉVALO	ES.CA.LA.(INTEGRA)
MATADERO ANDÉVALO	ES.CA.LA.(NOW)

ENTIDADES COLABORADORAS	PROYECTOS EN LOS QUE COLABORAN
MATER ET MAGISTRA-SAN JUAN DE AZNALFARACHE	MULTI-IMPLICA
MIMO-OSUNA	MULTI-IMPLICA
MONTANER & ASOCIADOS	BOSCO
MONTANER & ASOCIADOS	SERVICIOS TECNICOS PARA EL EMPLEO
ODEON	ES.CA.LA.(NOW)
ONCE	TELETRABAJO
PATRONATO DE LA RINCONADA	MULTI-IMPLICA
PATRONATO DE SAN ISIDORO DEL CAMPO-SANTIPONCE	MULTI-IMPLICA
PROASA SEVILLA	EQUITACION TERAPEUTICA
PRODE	SCIL
PRODIS-ECIJA	MULTI-IMPLICA
PROLAYA-ALCALA DE GUADAIRA	MULTI-IMPLICA
PROMOCIONS-CIVIC INSERCIÓN Y EMPLEO	LABORA VITA
REAL PATRONATO PARA LA PREVENCIÓN Y ATENCIÓN A PERSONAS CON MINUSVALIA	POESIA
REEPDIS- RED ESPAÑOLA PARA EL EMPLEO DE PERSONAS CON DISCAPACIDAD	ARTESANIA Y NUEVAS TECNOLOGIAS
RIO AJOLI S.L.	ES.CA.LA.(NOW)
SAN TEODOMIRO-CARMONA	MULTI-IMPLICA
SERVICIO ANDALUZ DE SALUD-HOSPITAL DE CABRA	ARTESANIA Y NUEVAS TECNOLOGIAS
SERVICIOS INTEGRALES COMUNITARIOS, S.L.	CONVENTO
SINGILIA BARBA	TELETRABAJO
SKILL, C. DE GESTIÓN	INSTALACIONES INTELIGENTES
SOCIEDAD DE CAZADORES SAN SILVESTRE	ES.CA.LA.(INTEGRA)
SOCIEDAD DE CAZADORES SAN SILVESTRE	ES.CA.LA.(NOW)
SOCIEDAD PARA EL DESARROLLO DE LA VEGA	DEMETER
SOCIEDAD PARA EL DESARROLLO ECONOMICO DE LA RINCONADA	DEMETER
T.R.S., S.A.	INSTALACIONES INTELIGENTES
TACHE DE LA ROMI DE LA ROMANI	INSERCIÓN SOCIO LABORAL DE LA COMUNIDAD GITANA
TELEFONICA	POESIA
U.G.T.	LINCE
U.G.T.	VYDEC
U.G.T., GRANADA	DE LA ESCUELA TALLER AL TRABAJO
U.G.T., GRANADA	NAUTILUS
UNEMAC	NUEVAS TECNOLOGÍAS PARA EL SECTOR DE LA MADERA
UNIDAD DE PROMOCIÓN DE EMPLEO DE ESTEPA	NORIA
UNIVERSIDAD DE ALMERIA	EMPRENDEDORAS RURALES
UNIVERSIDAD DE CADIZ	INTERCOM
UNIVERSIDAD DE GRANADA	NAUTILUS
UNIVERSIDAD DE HUELVA	DÉDALO
UNIVERSIDAD DE HUELVA	ES.CA.LA.(NOW)
UNIVERSIDAD DE HUELVA	ES.CA.LA.(INTEGRA)
DIVERSAS ENTIDADES Y ADMINISTRACIONES: <ul style="list-style-type: none"> ▪ 71 AYUNTAMIENTOS PERTENECIENTES A LAS 8 PROVINCIAS ANDALUZAS ▪ 4 CONSORCIOS PERTENECIENTES A LAS PROVINCIAS DE MÁLAGA Y GRANADA. ▪ 7 MANCOMUNIDADES PERTENECIENTES A LAS PROVINCIAS DE HUELVA, CÁDIZ Y GRANADA. 	CONÉCTATE AL EMPLEO

II.2.- ANÁLISIS GLOBAL DE BENEFICIARIOS/AS

Durante 1.998, y en el contexto de los 49 proyectos cuyo desarrollo abarca el presente informe, un total de 11.564 personas resultaron beneficiarias de las actuaciones puestas en marcha. De éstas, 5.247 (45,4%) fueron mujeres y 6.317 (54,6%) fueron hombres.

La Iniciativa que supuso la participación de un mayor número de beneficiarios en términos absolutos fue, como se aprecia en la tabla adjunta, Youthstart, cuyas acciones acogieron a 3.973 jóvenes, en su inmensa mayoría, desempleados/as entre los 16 y los 20 años de edad. La Iniciativa Empleo-Horizon registró la participación de 3.443 personas con algún tipo de minusvalía, Now la de 2.733 mujeres, Íntegra la de 663 personas en situaciones de desventaja o exclusión social manifiesta y, finalmente, la Iniciativa Adapt benefició a 752 personas, en su mayoría, trabajadores en activo de diversos sectores de la economía andaluza.

Tabla II.2.1
BENEFICIARIOS/AS DE ACCIONES PARA 1998. POR INICIATIVAS Y CAPÍTULOOS.

BENEFICIARIOS/AS POR INICIATIVA	BENEFICIARIOS/AS		%
	Adapt	752	6,5 %
Empleo Horizon	3.443	29,8 %	
Empleo Integra	663	5,7 %	
Empleo Now	2.733	23,6 %	
Empleo Youthstart	3.973	34,4 %	
TOTAL	11.564	100,0 %	

Tabla II.2.2
BENEFICIARIOS/AS POR SEXO Y BLOQUE DE ACCIONES

BENEFICIARIOS/AS POR BLOQUE DE ACCIONES	FORMACIÓN	BENEFICIARIOS/AS		
		HOMBRES	MUJERES	
	FORMACIÓN	3.320	1.457	1.863
	EMPLEO	6	3	3
	OTROS	8.238	4.857	3.381
TOTAL		11.564	6.317	5.247

Un 28,7% de estas personas fueron beneficiarias de acciones de formación, mientras que un 71,2% lo fue de otras acciones de acompañamiento tal y como se describe en sucesivos apartados del presente informe.

Tabla II.2.3
BENEFICIARIOS/AS POR INICIATIVA Y CAPÍTULOOS SEGÚN EDAD Y
SITUACIÓN ANTE EL EMPLEO.

	<25	>25	TOTAL	SITUACIÓN ANTE EL EMPLEO			TOTAL	
				DESEMPLEADOS/AS	EMPLEADOS/AS	OTROS		
ADAPT	17,1%	82,9%	100,0%	(752)	4,2%	87,1%	8,7%	100,0%
E. HORIZON	49,6%	50,4%	100,0%	(3.443)	66,0%	24,8%	9,3%	100,0%
E. INTEGRA	54,8%	45,2%	100,0%	(663)	68,2%	25,2%	6,6%	100,0%
E. NOW	28,8%	71,2%	100,0%	(2.733)	72,2%	24,8%	3,0%	100,0%
E. YOUTHSTART	96,6%	3,4%	100,0%	(3.973)	83,9%	12,5%	3,7%	100,0%
TOTAL	61,7%	38,3%	100,0%	(11.564)	69,0%	25,8%	5,1%	100,0%

La tabla II.2.3 recoge la proporción de beneficiarios por iniciativa y capítulo según su edad y situación ante el empleo. Del total de personas beneficiarias algo más del 61% fueron jóvenes menores de 25 años. Por Iniciativa y, como es lógico, los menores de 25 años resultan la práctica totalidad de los beneficiarios de acciones Youthstart y algo más de la mitad de los beneficiarios/as de la Iniciativa Íntegra. Now, y, sobre todo, Adapt son las iniciativas con mayores proporciones de beneficiarios/as mayores de 25 años (82% y 71%, respectivamente).

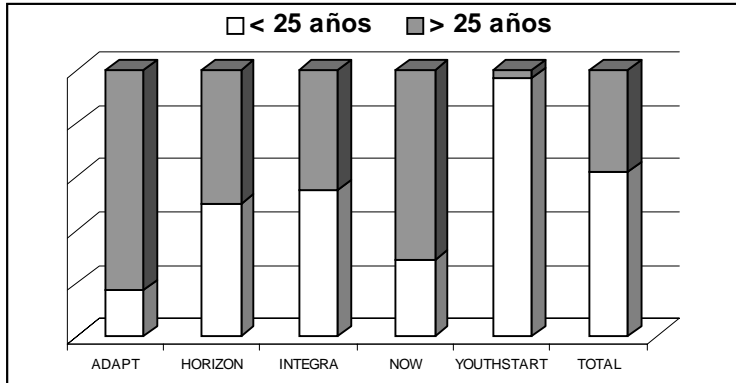

Los beneficiarios/as más jóvenes (menores de 25 años) son mayoritarios (70%) en las acciones de acompañamiento. En el caso de las acciones de formación, la situación con respecto a la edad se encuentra más equilibrada, aunque cabe resaltar la mayor presencia entre los beneficiarios/as de 1.998 de alumnos/as mayores de 25 años (54%).

En relación con la situación ante el empleo del conjunto de beneficiarios/as destaca la mayoritaria presencia (70%) de personas desempleadas frente a un 26% de empleadas y un 4% de personas con otro tipo de situaciones ante el empleo (estudiantes, etc.). Por Iniciativa puede señalarse que, con excepción de Adapt, donde los empleados suponen el 87% del conjunto de personas beneficiadas, predominan los beneficiarios/as en situación de desempleo, oscilando entre proporciones del 84% (en caso de Youthstart) y el 66% (en caso de Horizon).

En relación con la situación ante el empleo del conjunto de beneficiarios/as destaca la mayoritaria presencia (70%) de personas desempleadas frente a un 26% de empleadas y un 4% de personas con otro tipo de situaciones ante el empleo (estudiantes, etc.).

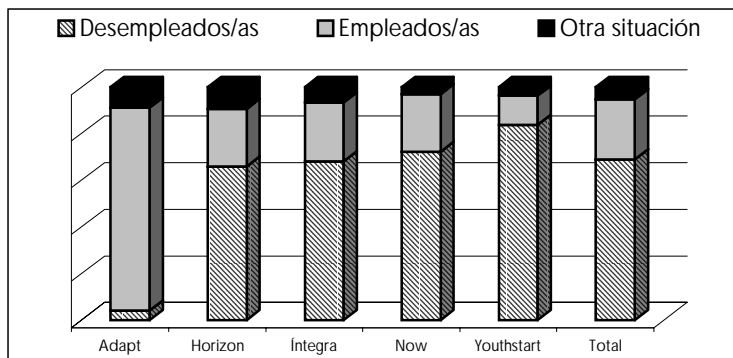

Finalmente, en la consideración de la situación ante el empleo de los/as beneficiarios/as según las acciones en las que se ha participado puede destacarse el hecho de que, aunque son mayoritarias las personas en situación de desempleo (56%), más de la tercera parte (34%) de los beneficiarios/as de acciones de formación fueron personas empleadas. En el caso de otras acciones de acompañamiento, los datos adjuntos

permiten concluir que éstas beneficiaron preferentemente a personas desempleadas. Del total de beneficiarios/as de dichas acciones, el 79% se encontraban sin empleo, siendo la proporción de empleados/as del 20%.

Tabla II.2.4
BENEFICIARIOS/AS POR BLOQUES DE ACCIONES
SEGÚN EDAD Y SITUACIÓN ANTE EL EMPLEO

	< 25	> 25	TOTAL		DESEMPLEADOS/AS	EMPLEADOS/AS	OTROS	TOTAL
FORMACIÓN	46,2%	53,8%	100,0%	(3.320)	56,4%	34,1%	9,6%	100,0%
EMPLEO	71,4%	28,6%	100,0%	(6)	67,0%	33,0%		100,0%
OTRAS ACCIONES	69,9%	30,1%	100,0%	(8.238)	79,3%	20,4%	0,3%	100,0%
TOTAL	61,7%	38,3%	100,0%	(11.564)	69,8%	26,1%	4,1%	100,0%

Acciones desarrolladas durante 1998

Capítulo 3

Como se ha mencionado, la recogida de información en la que se basa el presente informe ha partido del establecimiento de una tipología de las acciones que tienen cabida dentro de los proyectos e intervenciones acogidas a las Iniciativas Comunitarias de Recursos Humanos durante la convocatoria 98-99. Dicha organización de la información permite establecer una descripción de la ejecución alcanzada por los distintos proyectos durante 1.998 en términos de la distribución por tipo de acción del conjunto de acciones.

Antes de proceder a dicha descripción se presenta de forma breve una definición de cada una de las categorías (acciones-tipo) en las que se basa la tipología mencionada.

Tipología de acciones

FORMACIÓN

Acciones de formación

Cursos, talleres o seminarios de formación previa, básica y compensatoria, ocupacional, continua, de expertos o de tercer ciclo que se desarrollen dentro del proyecto, que cuentan con un número cerrado de alumnos y alumnas, un compromiso de asistencia por parte de los/as mismos/as y unos contenidos eminentemente teórico-prácticos.

Prácticas en empresas

Es la segunda de las acciones tipo que engloba el grupo o bloque de "FORMACIÓN". Se diferencia de la formación en el puesto de trabajo en que en este caso existe una provisión económica específica (identificada normalmente mediante convenio, entre la entidad promotora y la empresa o entidad donde se llevan a cabo las prácticas), ya sea en forma de subvención a la empresa, ya sea en forma de beca al colectivo de alumnos/as acogidos a la realización de dicha acción. Igualmente, se diferencia de ayudas a la contratación por que en las prácticas en empresas no existe una relación contractual entre la empresa en cuestión y los/as alumnos/as que desarrollan las prácticas.

EMPLEO

Subvenciones a la contratación

Las subvenciones a la contratación, junto a las ayudas al autoempleo, forman el grupo o bloque de acciones denominado "AYUDAS AL EMPLEO".

Se incluyen en esta categoría todas aquellas actuaciones contempladas en los proyectos en forma de ayuda monetaria a empresas por la contratación de beneficiarios/as del proyecto, con independencia de que les ofrezca una formación específica tutorizada o no. En este caso, y a diferencia de las prácticas en empresas, sí existe una relación contractual entre beneficiario/a del proyecto y empresa.

Ayudas al autoempleo

Se considera una acción de ayuda al autoempleo aquella en la que se concede una subvención monetaria en apoyo al desarrollo de una iniciativa empresarial a través de la creación de una empresa y la consiguiente creación del puesto de trabajo propio del/a emprendedor/a, bien como autónomo/a, bien bajo otra forma jurídica entre las posibles.

Tanto las subvenciones a la contratación como las ayudas al autoempleo deben regirse en materia de tipos y cuantías por el marco normativo autonómico vigente y acogerse a los criterios de elegibilidad que marca el Fondo Social Europeo.

OTROS (Otras acciones de acompañamiento)

Servicios de información, orientación y/o inserción laboral

Junto a las que siguen forma el grupo o bloque de acciones denominado "OTRAS ACCIONES DE ACOMPAÑAMIENTO".

Se consideran enmarcadas dentro de esta categoría o acción tipo todas aquellas actuaciones que se emprendan dentro de un proyecto relacionadas con el acompañamiento a la inserción profesional, desarrollo de la carrera profesional, prestación de servicios de orientación y asesoramiento profesional, creación y desarrollo de estructuras de apoyo (referidas a servicios de acogida/orientación y empleo), así como toda clase de asistencia técnico-profesional, información y tutorización a personas beneficiarias de proyectos (colectivos recogidos como grupos de incidencia de las Iniciativas Comunitarias de Recursos Humanos).

Por lo general, estas acciones suponen el establecimiento de servicios de atención directa al público con una ubicación física determinada. Tienen cabida asimismo aquellas actuaciones en que personal técnico contratado al efecto se desplaza para ofrecer sus servicios, siempre en función de las necesidades o rasgos del colectivo beneficiario.

Información, divulgación y/o sensibilización

Se refiere a toda actuación que, en el marco de un proyecto, tenga como finalidad difundir, divulgar y/o sensibilizar acerca de la problemática de referencia, el objeto y/o las acciones programadas por el mismo.

Realización de estudios e investigaciones

Se contemplan aquí el diseño y ejecución de estudios e investigaciones que, en el marco de los proyectos, pretenden la caracterización de sectores o colectivos de intervención, la planificación o programación de acciones, la realización de prospecciones, la detección de necesidades, la medición de resultados, etc.

Elaboración de productos, materiales e instrumentos

Pueden ser acciones en sí mismas o resultado de la realización de alguna acción, y están destinadas a cubrir necesidades u objetivos planteados en los proyectos. Engloba el desarrollo y plasmación material de nuevas metodologías de formación, acompañamiento o evaluación, el diseño o interconexión de bases de datos así como la elaboración de productos y materiales didácticos, monografías, manuales, material multimedia, material audiovisual, herramientas informáticas, bases de datos o cualquier otra publicación y/o edición en cualquier soporte, de elaboración propia y original que surja al efecto.

Creación de redes y/o intercambios interempresariales

Todo tipo de colaboración o asociación entablada entre entidades y/o beneficiarios/as, que contribuye a conseguir y amplificar los objetivos marcados por el proyecto. Se recogen como tales aquellas acciones encaminadas a la constitución, desarrollo o mantenimiento de redes comerciales, de fomento de la cooperación y/o información, sinergia e intercambios interempresariales etc., surgidas de acciones promovidas desde el proyecto o impulsadas como efecto de la intervención desarrollada.

Asistencia técnica a empresas

Bien a través de la creación y desarrollo de estructuras (agencias de desarrollo local/ viveros de empresa/ servicios de asesoramiento a empresas...), bien a través de la prestación de servicios concretos y/o especializados, se entiende como asistencia técnica a empresas la prestación de

apoyo o asesoramiento técnico-profesional a empresas y empresarios/as relacionado con gestión, dirección, comercialización, producción, selección, reciclaje y formación de sus RR.HH, adaptación a las nuevas tecnologías etc. que esté en consonancia con los objetivos del proyecto. Al igual que en los servicios de información, orientación e inserción laboral no se considera imprescindible la existencia de un lugar físico de atención al público. Dicha asistencia puede tener carácter presencial (visitas o contactos en los centros productivos) o materializarse por cualquier soporte o canal de comunicación.

Creación y desarrollo de servicios para el cuidado de personas dependientes

Acciones destinadas a subvencionar la prestación de servicios de guarda o custodia de personas a cargo de las mujeres que se incorporan a un proceso de formación/empleo, incluyendo servicios de atención a la infancia, en edad escolar, en periodos vacacionales, etc.

Acciones transnacionales

Cada proyecto presentado y aprobado dentro del marco de Iniciativas Comunitarias lleva aparejado un proyecto transnacional que se desarrolla junto a entidades de otros países de la Unión Europea que promueven proyectos de similares características. Todas las actuaciones enmarcadas dentro del mencionado proyecto transnacional (desde la organización y celebración de reuniones y encuentros a la edición conjunta de materiales y/o publicaciones) tienen cabida en este apartado.

Otras acciones

Aquellas acciones que se desarrollan en el marco de los proyectos vigentes y se considera que no tienen cabida en la tipificación expuesta.

Acciones en el marco de proyectos Adapt y Empleo 1.998

Los 49 proyectos cuya ejecución y resultados recoge el presente informe, desarrollaron durante 1.998 un total de 1.148 acciones. La distribución de dichas acciones por Iniciativa y Capítulo en las diferentes categorías de la tipología establecida se presentan en la tabla adjunta.

Tabla III
ACCIONES FINALIZADAS EN 1.998 POR TIPO DE ACCIÓN E INICIATIVA.

	ADAPT	HORIZON	INTEGRA	NOW	YOUTHSTART	TOTAL
Acciones de formación	45	64	18	64	31	222
Prácticas en empresas		31	1	1		33
Subvenciones a la contratación		3			1	4
Ayudas al autoempleo				2		2
Servicios de orientación/inserción	6	33	6	9	25	79
Información / divulgación	34	38	22	35	67	196
Estudios e investigaciones	12	15		11	8	46
Elaboración materiales, productos e instrumentos	19	7	5	14	11	56
Creación de redes y/o intercambios empresariales	18	3		7		28
Asistencia técnica a eempresas	218	81	1	1	19	320
Servicios para el cuidado de personas				1		1
Otras acciones	9	4		5	3	21
Acciones transnacionales	26	48	13	17	36	140
Total	387	327	66	167	201	1.148

Si se atiende exclusivamente al número de acciones (que no a sus características, grado de complejidad o niveles de participación de beneficiarios/as en las mismas) la ejecución de los proyectos Adapt y Empleo durante el año 1.998 estuvo especialmente caracterizada por la prestación de asistencia técnica a empresas el desarrollo de acciones de formación y la realización de labores de información, divulgación y sensibilización.

El gráfico adjunto ha sido elaborado a partir del cómputo de las acciones que los 49 proyectos reunidos en el presente informe declararon finalizadas durante 1.998. Dicho gráfico permite apreciar en qué medida las tres categorías mencionadas (asistencia técnica: 29% del total de acciones, formación: 19%, e información / divulgación: 17%) constituyen los tipos de acción más habituales.

Debe destacarse también el número de acciones finalizadas en el marco de los proyectos transnacionales (12% del total), y, aunque en menor medida, la prestación de servicios de orientación e inserción (7%), la elaboración de materiales (5%) o la realización de estudios e investigaciones (4%). En este contexto resulta lógica la escasa relevancia numérica de acciones de ayuda al empleo, toda vez que estas acciones están previstas en fases más avanzadas de los proyectos vigentes y buena parte de los mismos no iniciaron de forma efectiva sus actuaciones hasta la segunda mitad del año 98.

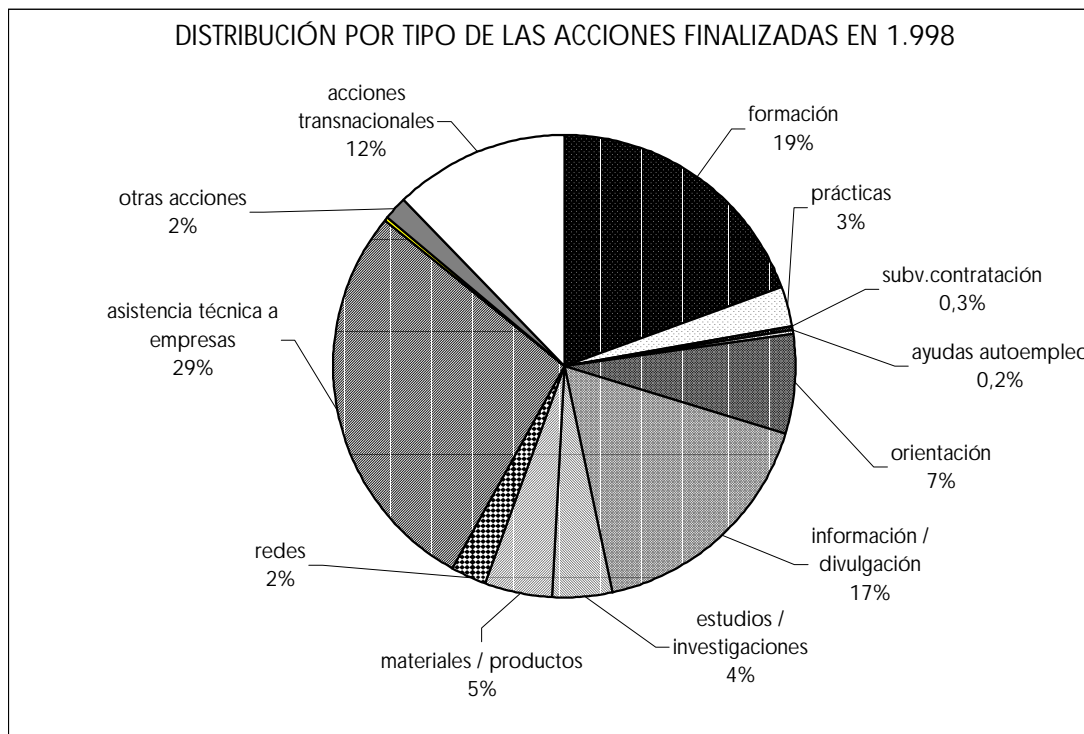

Si se analiza por separado, la ejecución de las distintas iniciativas registró perfiles diferentes en cuanto a la distribución por tipo del número de acciones. De esta forma, puede decirse que las ejecuciones de las Iniciativas Adapt (55%) y, en menor medida, Horizon (24%) se caracterizaron por la mayor presencia de acciones de asistencia técnica a empresas en el cómputo total de acciones finalizadas.

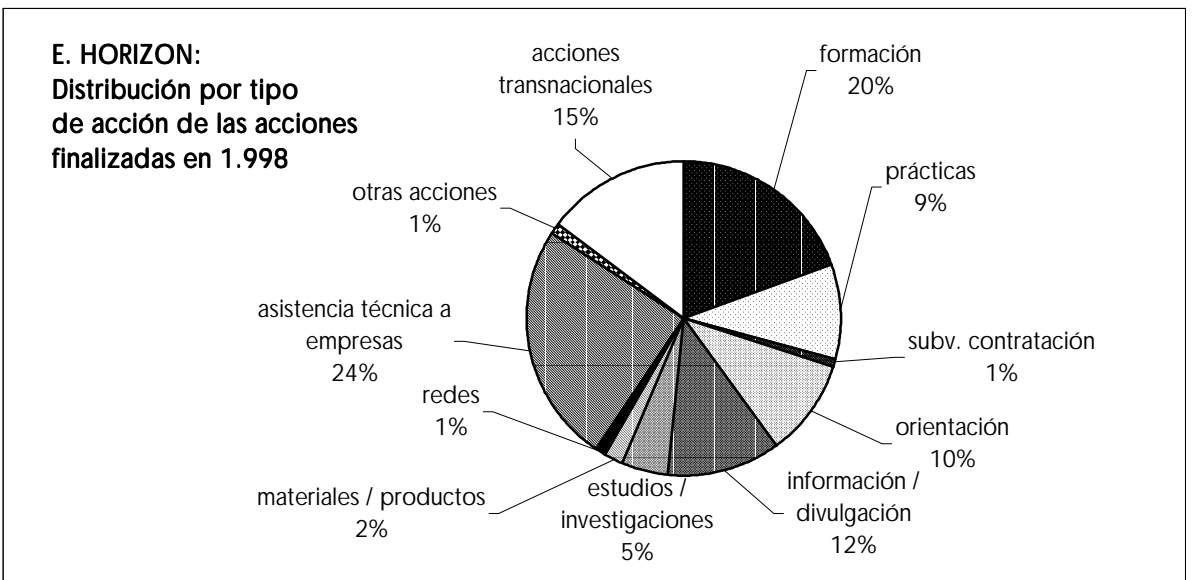
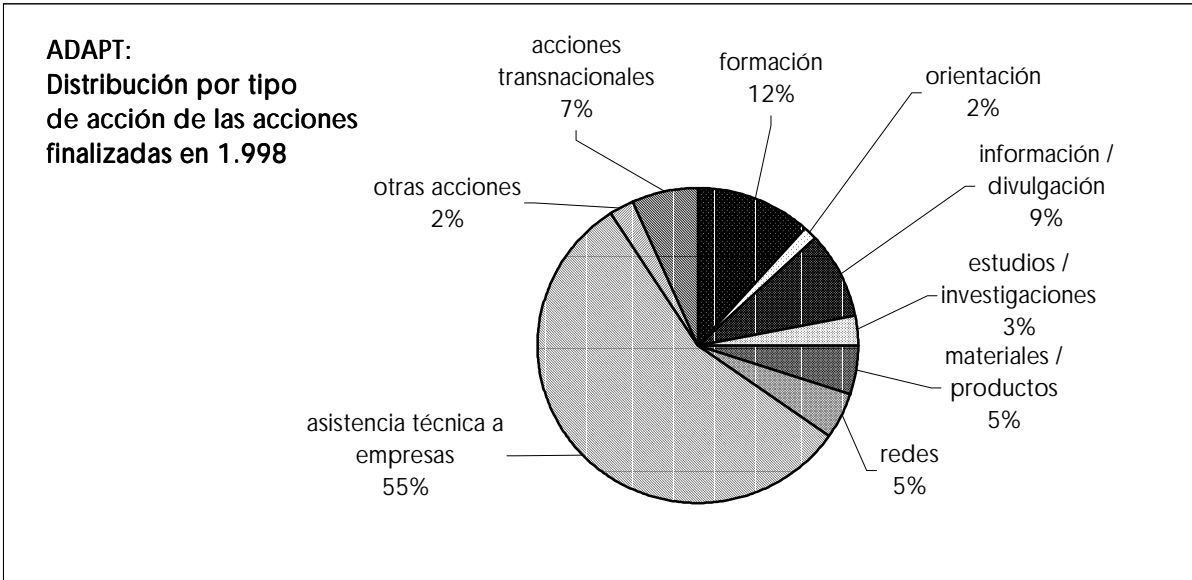

A diferencia de las citadas, el desarrollo de los proyectos acogidos a Now (21%), y, especialmente, Youthstart (34%) e Íntegra (32%), presentó una mayor proporción de acciones de carácter informativo, divulgativo o de sensibilización, acciones que, por lo demás, son características de las fases iniciales en la vida de los proyectos acogidos a Empleo.

Las acciones de formación contaron con una presencia numérica significativa en todos los casos, si bien cabe destacar la especial relevancia alcanzada en los proyectos Now, donde un 38% del total de acciones ejecutadas tuvieron dicho carácter. En el caso de los proyectos Íntegra el 27% del total de acciones fueron formativas.

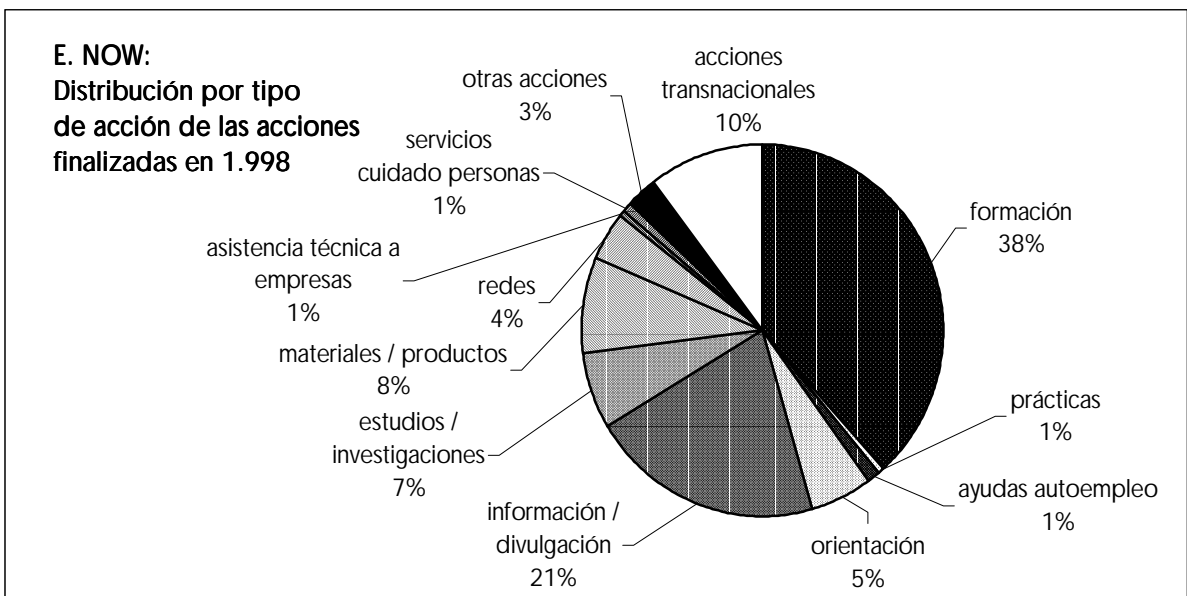
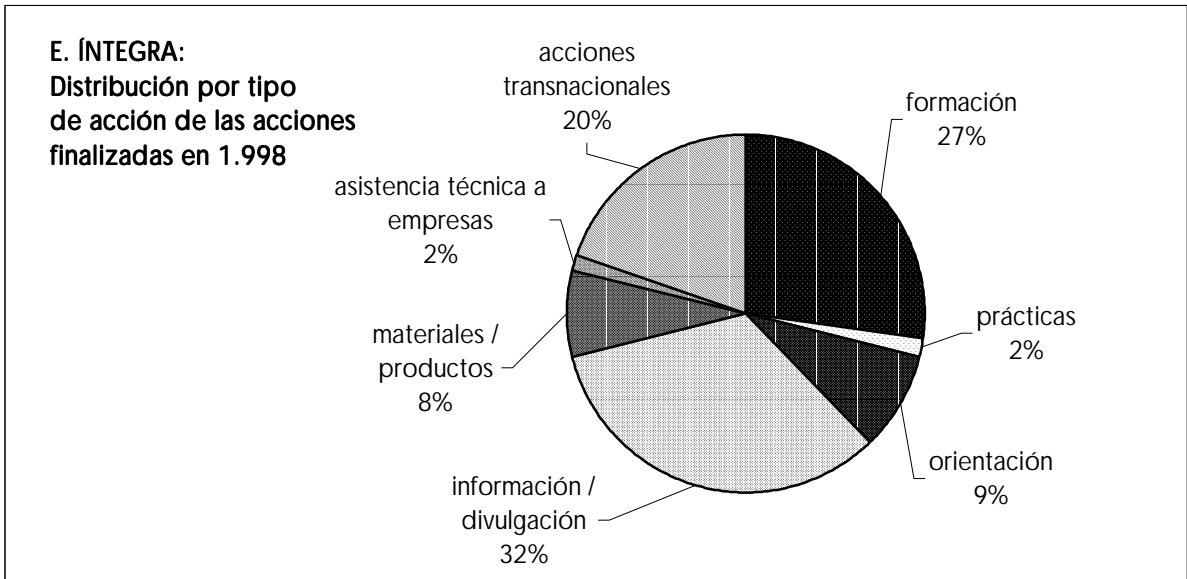

**E. YOUTHSTART:
Distribución por tipo
de acción de las acciones
finalizadas en 1.998**

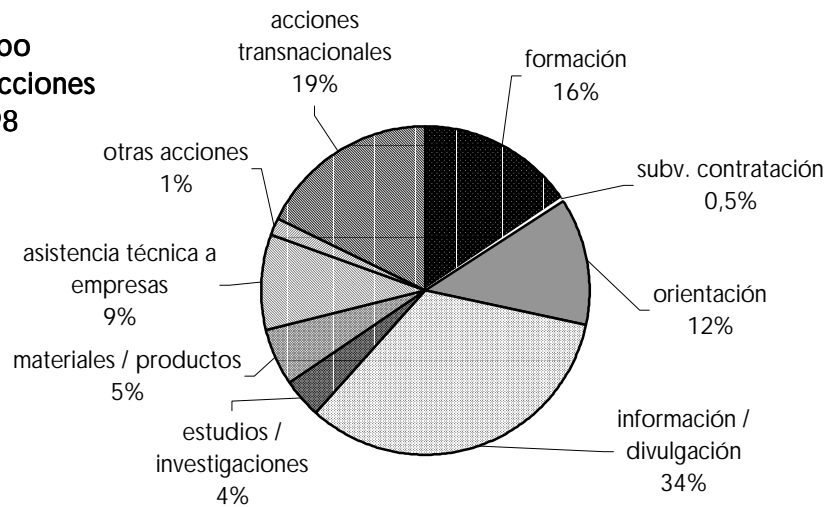

Pero, sin duda, la comprensión y adecuada valoración de lo que ha supuesto el desarrollo de las Iniciativas Comunitarias de Recursos Humanos durante 1.998 pasan por una descripción y análisis que vayan más allá del simple cómputo de las acciones finalizadas en cada categoría.

Se hace necesario así el estudio de los rasgos que han caracterizado la ejecución de las distintas acciones y aún la enumeración de determinados detalles del orden más concreto, el de los propios proyectos. A estos cometidos se dedican los apartados siguientes.

Se presentan apartados específicos para cada uno de los bloques de acciones (FORMACIÓN, EMPLEO y OTROS). Dentro de cada uno de éstos, se dedica un apartado a cada acción tipo caracterizando la ejecución de dichas categorías desde dos dimensiones: una cuantitativa y de conjunto (CIFRAS) y otra descriptiva y desagregada por iniciativas y proyectos de los rasgos de carácter cualitativo más definitorios (DESCRIPCIÓN DE LA ACCIÓN).

3.1 Formación

Acciones de Formación Prácticas en Empresas



Formación, junto con Ayudas al Empleo y Otras acciones de acompañamiento, constituyen los tres grandes bloques en torno a los que se agrupan todas las acciones programadas por los proyectos de Iniciativas Comunitarias de Recursos Humanos.

El bloque de formación se encuentra constituido por "Acciones de formación" (cursos, talleres y seminarios) y por "Prácticas en empresas" desarrolladas generalmente por alumnos/as que han tomado parte en la fase de formación, entendiéndose como una etapa aplicada que termine por culminar la formación adquirida y sirva de antesala a la inserción laboral.

FORMACIÓN EN CIFRAS

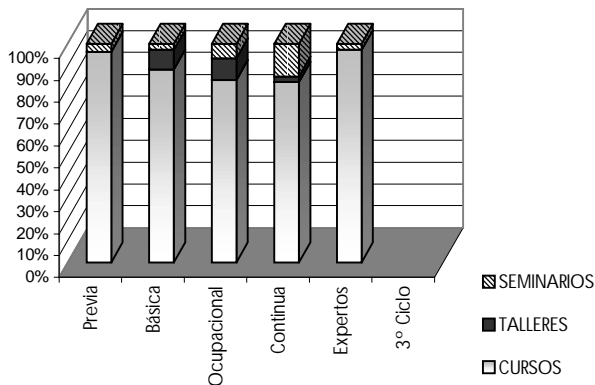

La tabla III.1.1 presenta el cómputo total de acciones de formación finalizadas durante 1998, teniendo en cuenta, tanto el tipo de formación impartida, como el carácter de la misma.

En términos absolutos y uniendo los datos referidos a estos dos parámetros, se observa que la formación que mayoritariamente se ha puesto en marcha, por parte de los proyectos que se describen en el presente Informe de Evaluación, ha sido la de *cursos de formación previa*, seguidos de los de *formación ocupacional*, y completados en 33 de los casos por el desarrollo de prácticas en empresas.

Atendiendo sólo al análisis del tipo de formación impartida (cursos, talleres o seminarios), las diferencias entre las tipologías son bastante evidentes, siendo la modalidad de *cursos* la más instaurada por los distintos proyectos (198 de un total de 222 acciones formativas) y la de *talleres* la menos desarrollada durante 1998.

Por lo que respecta al carácter de la formación, ha sido mayoritaria la oferta de *formación ocupacional* entre los diferentes colectivos beneficiarios, seguida de la *formación previa* (54 acciones) y la *continua* (40 acciones), para finalizar con las 34 acciones impartidas respectivamente bajo las modalidades de *formación básica* y *formación de expertos*.

Tabla III.1.1
TOTAL DE ACCIONES DE FORMACIÓN EN 1.998. SEGÚN SU TIPOLOGÍA Y CARÁCTER.

TIPO	CARÁCTER DE LA FORMACIÓN						TOTAL
	Previa	Básica	Ocupacional	Continua	Expertos	3º Ciclo	
Cursos	52	30	50	33	33		198
Talleres		3	6	1			10
Seminarios	2	1	4	6	1		14
TOTAL FORMACIÓN	54	34	60	40	34		222
TOTAL PRÁCTICAS							33

Si este volumen global de acciones formativas es analizado comparativamente desde las dos Iniciativas y los cuatro capítulos que comprenden los proyectos comunitarios de Recursos Humanos, (Tabla III.1.2) fueron los colectivos de discapacitados (Empleo Horizon) con 60 cursos y 4 talleres, y los de mujeres (Empleo Now) con 53 cursos, 3 talleres y 8 seminarios, los que completaron un mayor número de acciones de formación durante la anterior anualidad.

El carácter de la formación varía igualmente en función de las necesidades de los colectivos a los que se dirige cada uno de los capítulos e iniciativas, así pues es destacable el alto grado de *Formación Previa* puesto en marcha desde proyectos acogidos a la Iniciativa E.Horizon (31 acciones), así como el predominio de acciones de *Formación Continua* y *Formación de Expertos* (28 y 16 acciones respectivamente) desarrolladas para trabajadores/as en activo desde los proyectos Adapt. E.Now, por el contrario se caracteriza por sus acciones de *Formación Ocupacional*, al igual que la oferta proporcionada a colectivos de jóvenes desde los proyectos E.Youthstart, siendo la Iniciativa E.Integra la que presenta las proporciones más similares entre las distintas categorías de acciones formativas.

CONTRATACIONES TRAS LAS PRÁCTICAS EN EMPRESAS

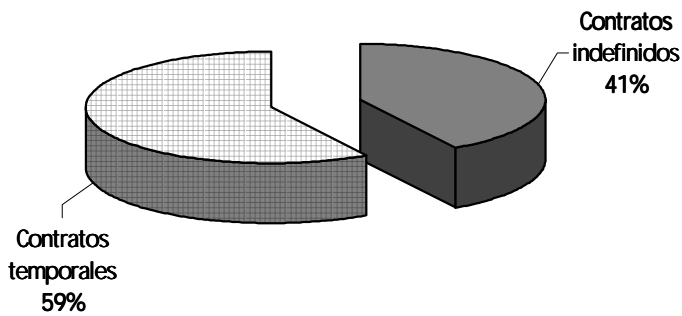

En lo tocante a Prácticas en Empresas ha de destacarse que el 94% de las mismas (31 de un total de 33) se dan en proyectos pertenecientes a la Iniciativa E.Horizon, aspecto que debe añadirse al bajo número de acciones, cosa bastante lógica dado el carácter incipiente que presentan los proyectos en el periodo que se describe.

Dichas Prácticas en Empresas, como podrá observarse en el listado que aparece al final del presente apartado (en el que además se detallan los proyectos, especialidades de prácticas y localidades donde se han llevado a cabo) habían alcanzado, a sólo un mes de su finalización, índices de inserción laboral del 30,6%, dado que de los 134 alumnos/as participantes en las mismas (Tabla III. 1.3) resultaron insertados 41, de los/as cuales 17 personas han sido contratadas de manera indefinida y 24 con contrataciones temporales.

Tabla III.1.2
ACCIONES DE FORMACIÓN POR INICIATIVAS Y CAPÍTULOS. SEGÚN SU TIPOLOGÍA Y CARÁCTER.

INICIATIVAS Y CAPÍTULOS		CARÁCTER DE LA FORMACIÓN						TOTAL
		Previa	Básica	Ocupacional	Continua	Expertos	3º Ciclo	
ADAPT	Cursos			1	26	16		43
	Talleres							
	Seminarios				2			2
	TOTAL			1	28	16		45
	PRÁCTICAS EN EMPRESAS							
		Previa	Básica	Ocupacional	Continua	Expertos	3º Ciclo	TOTAL
EMPLEO HORIZON	Cursos	31	20	4		5		60
	Talleres			4				4
	Seminarios							
	TOTAL	31	20	8		5		64
	PRÁCTICAS EN EMPRESAS							31
		Previa	Básica	Ocupacional	Continua	Expertos	3º Ciclo	TOTAL
EMPLEO INTEGRAL	Cursos	4	1	2		5		12
	Talleres		3					3
	Seminarios	2	1					3
	TOTAL	6	5	2		5		18
	PRÁCTICAS EN EMPRESAS							1
		Previa	Básica	Ocupacional	Conti	Expertos	3º Ciclo	TOTAL
EMPLEO NOW	Cursos	12	3	27	7	4		53
	Talleres			2	1			3
	Seminarios			4	4			8
	TOTAL	12	3	33	12	4		64
	PRÁCTICAS EN EMPRESAS							1
		Previa	Básica	Ocupacional	Continua	Expertos	3º Ciclo	TOTAL
EMPLEO YOUTHSTART	Cursos	5	6	16		3		30
	Talleres							
	Seminarios					1		1
	TOTAL	5	6	16		4		31
	PRÁCTICAS EN EMPRESAS							

ACCIONES DE FORMACIÓN POR INICIATIVAS Y CAPÍTULOOS

Duración de la formación y número total de alumnos/as

Durante 1998 se han impartido 27.382 horas de formación sobre un total de 3.186 alumnos/as, de los/as cuales 134 han sido además beneficiarios/as de Prácticas en Empresas, con una duración de entre 1 y 3 meses.



Tabla III.1.3
TOTAL DE HORAS DE FORMACIÓN Y NÚMERO DE ALUMNOS/AS 1998.

TOTAL FORMACIÓN	27.382 Horas de formación	3.186 Alumnos/as
TOTAL PRÁCTICAS	2,6 mes/alumno	134 Alumnos/as

La duración de la formación se distribuye por Iniciativas y Capítulos (Tabla III.1.4) de forma casi proporcional al volumen de acciones formativas finalizadas, como se vio más arriba (Tabla III.1.2).

Así pues aunque las diferencias, en cuanto al número de horas de formación impartida, siguen inclinando la balanza hacia las Iniciativas E.Now y E.Horizon en ésta última se acentúan considerablemente con respecto al resto de iniciativas y capítulos, ya que el volumen de horas de formación ofertado a colectivos de discapacitados (sin incluir las prácticas en empresas) constituye más del 71% del total (19.479 horas sobre un total de 27.382 h), caracterizándose así por ser la iniciativa con acciones formativas de mayor duración durante 1998. En cuanto al resto de proyectos el número de horas se distribuye desde las 2.532 impartidas desde E.Now hasta las 1.231 de E.Integra, pasando por E.Youthstart e Iniciativa Adapt con 2.099 y 2.041 horas, respectivamente.

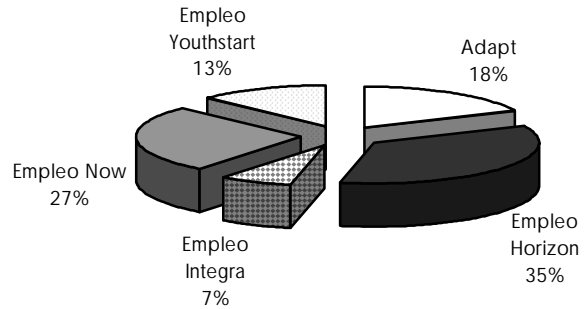
Tabla III.1.4
HORAS DE FORMACIÓN Y NÚMERO DE ALUMNOS/AS, POR INICIATIVAS Y CAPÍTULOS

INICIATIVAS Y CAPÍTULOS		DURACIÓN	ALUMNOS/AS
Adapt	Cursos	1999 h	574
	Talleres		
	Seminarios	42 h	67
	PRÁCTICAS EN EMPRESAS		
	TOTAL	2.041 H	641
Empleo Horizon	Cursos	19447 h	629
	Talleres	32 h	33
	Seminarios		
	PRÁCTICAS EN EMPRESAS	3 meses	120
	TOTAL	19.479 H	782
Empleo Integra	Cursos	798 h	210
	Talleres	365 h	61
	Seminarios	68 h	87
	PRÁCTICAS EN EMPRESAS	1 mes	4
	TOTAL	1.231 H	362
Empleo Now	Cursos	2330 h	639
	Talleres	162 h	173
	Seminarios	40 h	193
	PRÁCTICAS EN EMPRESAS	1 mes	10
	TOTAL	2.532 H	1015
Empleo Youthstart	Cursos	2069 h	515
	Talleres		
	Seminarios	30 h	5
	PRÁCTICAS EN EMPRESAS		
	TOTAL	2.099 H	520

Los cursos, frente a talleres y seminarios, siguen siendo, además de la modalidad formativa más extendida, la de mayor duración, ya que bajo la misma se imparte el 97% del total de horas de formación.

Por último, atendiendo al cómputo total de horas y relacionándolo con los datos ofrecidos en la Tabla III.1. 1 acerca del número de acciones, se extrae que la duración media de las mismas varía considerablemente en función de la iniciativa y capítulo bajo el que se engloban los proyectos, oscilando entre las 304 h/acción computadas por los proyectos E.Horizon y las 15 horas de los acogidos a E.Now. En cuanto al resto de iniciativas y capítulos la duración media de sus acciones formativas es de: 68 horas para E.Integra, 45 h en proyectos Adapt y 17 h en E.Youthstart.

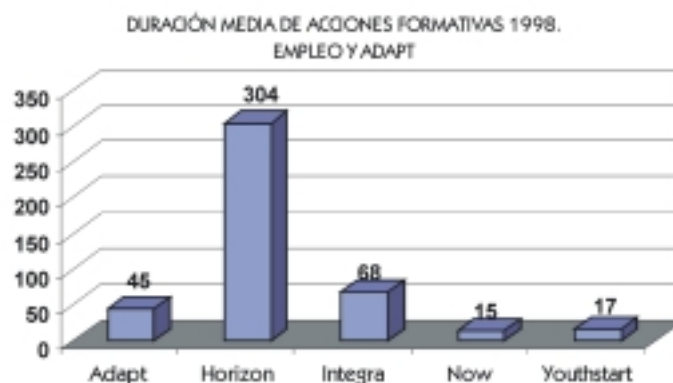

En el caso de las prácticas en empresas, el dato más sobresaliente es que son los proyectos Horizon los que más prolongan la duración de dichas prácticas (3 meses por alumno/a y especialidad), además de implicar en las mismas al 90% del total de los/as alumnos/as (120 de un total de 134), con lo cual se constituye en la iniciativa que ha desarrollado por excelencia la acción de prácticas en empresas para el periodo descrito.

Número de alumnos/as

Incorporando el alumnado beneficiario de prácticas en empresas al resto de alumnos/as de acciones formativas (cursos, talleres y seminarios) se obtiene un volumen total de alumnos/as para el año 1998 de 3.320.

En términos absolutos, casi la tercera parte (31%) son alumnas participantes en proyectos acogidos a la Iniciativa E.Now (1.015 alumnas), seguida de beneficiarios/as de E.Horizon (23,6%) y Adapt con el 19%, distribuyéndose el 36,4% restante entre el alumnado de proyectos Youthstart e Integra.

GRÁFICA COMPARATIVA ENTRE HORAS DE FORMACIÓN Y NÚMERO DE ALUMNOS/AS 1998. EMPLEO Y ADAPT

Relacionando estos datos con la media de alumnos/as por acción formativa, ésta oscila entre 12 y 20 alumnos/acción, a excepción de E.Now en que la media es distorsionada por el gran volumen de alumnas participantes en los 3 talleres y los 8 seminarios organizados desde los proyectos acogidos a la misma, por el contrario si se atiende sólo al número de alumnas beneficiarias de cursos se identifica rápidamente que se encuentran en sintonía con la del resto de Iniciativas y Capítulos (12 alumnas/curso).

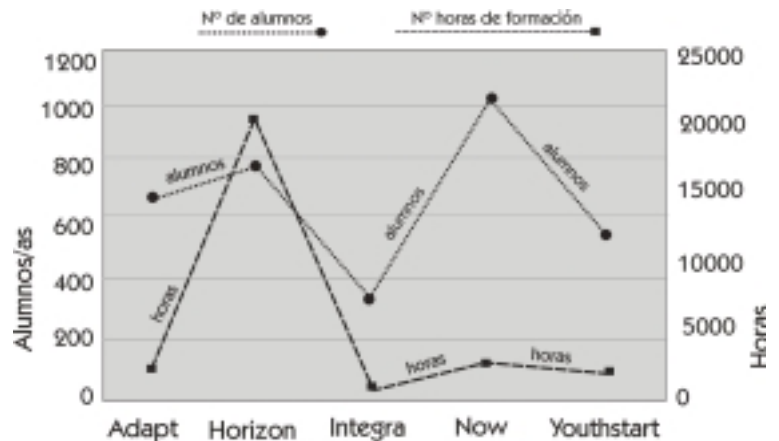

Tras todo lo anterior se puede concluir diciendo que son las iniciativas E. Horizon y E. Now las que han finalizado un mayor número de acciones formativas durante 1998. E. Horizon se caracteriza por la puesta en marcha de acciones con mayor duración y menor ratio (nº de alumnos/acción formativa), mientras que E.Now, junto con E.Youthstart son las que cuentan con acciones de formación más cortas y en el caso de los proyectos Now con el mayor número de alumnas (en términos absolutos) del cómputo total. Por su parte E.Integra es la iniciativa con mayor ratio de alumnos por acción formativa (20 alumnos/acción) mientras que son los proyectos acogidos a la iniciativa Adapt los que presentan la duración y la media de alumnos/as por acción más homogénea (45 horas y 14 alumnos/as por acción).

En el apartado DESCRIPCIÓN DE ACCIONES se recoge en primer lugar una relación de acciones formativas y en segundo lugar otra de prácticas en empresas finalizadas durante 1998. Es ésta, junto con la de CIFRAS, una sección fija (como se explicó al inicio del presente capítulo) incluida en cada apartado de acciones desarrolladas durante 1998.

La información recogida en la descripción de acciones de formación se presenta mediante un listado de cursos, talleres y seminarios puestos en marcha por cada uno de los proyectos, así como la denominación de cada acción formativa relacionada y las localidades donde se impartieron.

En cuanto a las prácticas en empresas, además de recoger los proyectos que las han desarrollado, se presentan las especialidades de prácticas llevadas a cabo, el número de alumnos/as por cada especialidad y las localidades donde han tenido lugar, además de señalar el número de contrataciones temporales o indefinidas contabilizadas a sólo un mes de la finalización de dichas prácticas en empresas.

DESCRIPCIÓN DE ACCIONES DE FORMACIÓN 1998

Acciones formativas finalizadas durante 1998

PROYECTOS	CARÁCTER	DENOMINACIÓN DE LA ACCIÓN FORMATIVA	LOCALIDAD
ADAPT			
ARTESANÍA Y NUEVAS TECNOLOGÍAS	Curso	CURSO PRE-LABORAL DE DECORACIÓN.	CABRA
	Curso	MASTER EN DIRECCIÓN DE EMPRESAS (PADE)	MADRID
	Curso	CURSO DE OFFICE 97	CABRA
	Curso	CURSO INGLÉS AVANZADO	CABRA
	Curso	CURSO DE INGLÉS BÁSICO	CABRA
	Curso	CURSO DE GESTIÓN INTEGRADA: CALIDAD, MEDIOAMBIENTE	MÁLAGA
	Curso	CURSO DE GESTIÓN DE NÓMINAS	CABRA
	Curso	CURSO DEL EURO	MADRID
	Curso	CURSO BÁSICO DE GESTIÓN DEL VALOR.	SEVILLA
	Curso	CURSO DE INICIACIÓN EN PINTURA A PISTOLA	CABRA
	Curso	CURSO DE ADAPTACIÓN AL PLAN GENERAL DE CONTABILIDAD	MADRID
	Curso	SEMINARIO DE FORMACIÓN PROYECTO PROMETEO	VALENCIA
	Curso	CURSO DE 3DSTUDIO MAX	CÓRDOBA
SINFO-SINFRO	Curso	INFORMÁTICA EMPRESARIAL BÁSICA	JEREZ DE LA FRONTERA
	Curso	INFORMÁTICA EMPRESARIAL BÁSICA	JEREZ DE LA FRONTERA
	Curso	INFORMÁTICA EMPRESARIAL BÁSICA	JEREZ DE LA FRONTERA
	Curso	INFORMÁTICA EMPRESARIAL BÁSICA	JEREZ DE LA FRONTERA
	Curso	INFORMÁTICA PARA LA GESTIÓN ECONÓMICA Y PRESUPUESTARIA: EXCEL	JEREZ DE LA FRONTERA
	Curso	INFORMÁTICA PARA LA GESTIÓN ECONÓMICA Y PRESUPUESTARIA: EXCEL	JEREZ DE LA FRONTERA
	Curso	INFORMÁTICA PARA LA GESTIÓN ECONÓMICA Y PRESUPUESTARIA: EXCEL	JEREZ DE LA FRONTERA
	Curso	INFORMÁTICA PARA LA GESTIÓN ECONÓMICA Y PRESUPUESTARIA: EXCEL	JEREZ DE LA FRONTERA
(continúa)			

PROYECTOS	CARÁCTER	DENOMINACIÓN DE LA ACCIÓN FORMATIVA	LOCALIDAD
SINFO-SINFRO	Curso	INFORMÁTICA PARA LA GESTIÓN DE CLIENTES, PROVEEDORES, ETC: ACCESS	JEREZ DE LA FRONTERA
	Curso	INFORMÁTICA PARA LA GESTIÓN DE CLIENTES, PROVEEDORES, ETC: ACCESS	JEREZ DE LA FRONTERA
	Curso	INFORMÁTICA PARA LA ELABORACIÓN DE INFORMES	JEREZ DE LA FRONTERA
	Curso	INFORMÁTICA PARA LA ELABORACIÓN DE INFORMES	JEREZ DE LA FRONTERA
	Curso	INFORMÁTICA PARA LA ELABORACIÓN DE INFORMES	JEREZ DE LA FRONTERA
	Curso	INTERNET EMPRESARIAL	JEREZ DE LA FRONTERA
	Curso	INTERNET EMPRESARIAL	JEREZ DE LA FRONTERA
	Curso	INTERNET EMPRESARIAL	JEREZ DE LA FRONTERA
	Curso	OPCIONES COMPLEJAS DE INTERNET	JEREZ DE LA FRONTERA
	Curso	IMPLANTACIÓN DE UNA INTRANET	JEREZ DE LA FRONTERA
INSTALACIONES INTELIGENTES	Curso	FORMACIÓN DE FORMADORES/AS	SEVILLA
HORECA	Curso	GESTIÓN DE RECURSOS HUMANOS	PUERTO DE STA. MARÍA
	Curso	NUEVAS TECNOLOGÍAS	CÁDIZ
	Curso	NUEVAS TECNOLOGÍAS	JEREZ DE LA FRONTERA
	Curso	NUEVAS TECNOLOGÍAS	OLVERA
	Curso	NUEVAS TECNOLOGÍAS	OLVERA
VYDEC	Curso	TÉCNICAS DE ORIENTACIÓN AL EMPLEO Y GESTIÓN EMPRESARIAL	BONARES
	Curso	COORDINACIÓN TÉCNICA DE LA RED DE OFICINAS	BONARES
	Curso	ASPECTOS PRÁCTICOS DEL DESARROLLO LOCAL	BONARES
	Curso	GESTIÓN DE LA CALIDAD	BONARES
	Seminario	DINAMIZACIÓN DEL SECTOR TURÍSTICO EN EL CONDADO	BONARES
TERRITORIO GUADAJÓZ	Curso	CONTROLES DE FERMENTACIÓN Y ENVASADO DE ACEITUNAS	BAENA
	Curso	MANTENIMIENTO DEL SUELO Y CONTROL SANITARIO DEL OLIVAR	CASTRO DEL RÍO
	Seminario	RECOLECCIÓN DEL OLIVAR	ESPEJO

PROYECTOS	CARÁCTER	DENOMINACIÓN DE LA ACCIÓN FORMATIVA	LOCALIDAD
EMPLEO HORIZON			
FARO	Curso	FORMACIÓN DE PREPARADORES LABORALES PARA LA INSERCIÓN LABORAL	PROVINCIA DE CÁDIZ
	Curso	COMPETENCIAS SOCIALES E INCLUSIÓN EN EL MERCADO LABORAL	SEVILLA
	Curso	FORMACIÓN EN HABILIDADES ADAPTATIVAS	JEREZ DE LA FRONTERA
	Curso	FORMACIÓN EN HABILIDADES ADAPTATIVAS	CÁDIZ
	Curso	FORMACIÓN EN HABILIDADES ADAPTATIVAS	ALGECIRAS
	Curso	FORMACIÓN EN HABILIDADES ADAPTATIVAS	SANLÚCAR DE BARRAMEDA
	Curso	FORMACIÓN EN HABILIDADES ADAPTATIVAS	LA LÍNEA DE LA CONCEPCIÓN
	Curso	FORMACIÓN OCUPACIONAL: JARDINERÍA	SANLÚCAR DE BARRAMEDA
	Curso	RESTAURACIÓN	CÁDIZ
	Curso	FORMACIÓN OCUPACIONAL: LAVANDERÍA y EMPAQUETADO	JEREZ DE LA FRONTERA
	Curso	JARDINERÍA, CARPINTERÍA Y COCINA	LA LÍNEA DE LA CONCEPCIÓN
ALAS	Curso	ESPECIALISTA EN RETRASO MENTAL Y CONDUCTA DELICTIVA	SEVILLA
	Curso	ESPECIALISTA EN RETRASO MENTAL Y CONDUCTA DELICTIVA	SEVILLA
TRANSICIÓN Y EMPLEO	Curso	FORMACIÓN DE EXPERTOS: MEDIADORES	MARBELLA
	Taller	SERVICIOS	SAN PEDRO ALCÁNTARA
	Taller	ARTES GRÁFICAS Y MANIPULADOS	MARBELLA
	Taller	VIVERO	NUEVA ANDALUCÍA (MARBELLA)
	Taller	TALLER CARPINTERÍA	BENAHAVIS
TELETRABAJO	Curso	FORMACIÓN BÁSICA	ANTEQUERA
MULTIMPLICA	Curso	COMPETENCIAS SOCIALES Y ORIENTACIÓN LABORAL	SEVILLA CAPITAL
	Curso	COMPETENCIAS SOCIALES Y ORIENTACIÓN LABORAL	DOS HERMANAS
	Curso	COMPETENCIAS SOCIALES Y ORIENTACIÓN LABORAL	PUEBLA DE CAZALLA
	Curso	COMPETENCIAS SOCIALES Y ORIENTACIÓN LABORAL	CARMONA
	Curso	COMPETENCIAS SOCIALES Y ORIENTACIÓN LABORAL	SEVILLA CAPITAL
SCIL (continúa)	Curso	FORMACIÓN EN COMPETENCIAS SOCIALES	JAÉN (ZONA RURAL)

PROYECTOS	CARÁCTER	DENOMINACIÓN DE LA ACCIÓN FORMATIVA	LOCALIDAD
SCIL	Curso	FORMACIÓN EN COMPETENCIAS SOCIALES	JAÉN (ZONA RURAL)
	Curso	FORMACIÓN COMPLEMENTARIA EN HABILIDADES SOCIALES	POZOBLANCO (CÓRDOBA)
	Curso	FORMACIÓN DE PREPARADORES LABORALES	SEVILLA
	Curso	FORMACIÓN EN COMPETENCIAS SOCIALES	ALMERÍA (ZONA RURAL)
	Curso	FORMACIÓN EN HABILIDADES SOCIALES	ALMERIA (ZONA RURAL)
	Curso	FORMACIÓN EN COMPETENCIAS SOCIALES	ALMERÍA (ZONA URBANA)
	Curso	FORMACIÓN EN HABILIDADES SOCIALES	ALMERÍA (ZONA URBANA)
	Curso	FORMACIÓN EN HABILIDADES ADAPTATIVAS	EL PUERTO DE SANTA MARÍA
	Curso	FORMACIÓN EN TALLERES PROFESIONALES	EL PUERTO DE SANTA MARÍA
	Curso	FORMACIÓN EN HABILIDADES ADAPTATIVAS	UBRIQUE
	Curso	FORMACIÓN COMPLEMENTARIA EN TEMAS DE INTERÉS PERSONAL	UBRIQUE
	Curso	FORMACIÓN EN COMPETENCIAS SOCIALES	PRIEGO DE CÓRDOBA
	Curso	FORMACIÓN EN HABILIDADES ADAPTATIVAS	PRIEGO DE CÓRDOBA
	Curso	FORMACIÓN EN COMPETENCIAS SOCIALES	EL CAMPILLO
	Curso	FORMACIÓN COMPLEMENTARIA EN HABILIDADES SOCIALES	EL CAMPILLO
	Curso	FORMACIÓN COMPLEMENTARIA EN HABILIDADES SOCIALES	JAÉN (ZONA RURAL)
	Curso	FORMACIÓN EN COMPETENCIAS SOCIALES	JAÉN (ZONA URBANA)
	Curso	FORMACIÓN COMPLEMENTARIA EN HABILIDADES SOCIALES	JAÉN (ZONA URBANA)
	Curso	FORMACIÓN EN COMPETENCIAS SOCIALES	HUELVA
	Curso	FORMACIÓN COMPLEMENTARIA EN HABILIDADES SOCIALES	HUELVA
	Curso	FORMACIÓN EN COMPETENCIAS SOCIALES	POZOBLANCO (CÓRDOBA)
	Curso	FORMACIÓN COMPLEMENTARIA EN HABILIDADES SOCIALES	POZOBLANCO (CÓRDOBA)
	Curso	FORMACIÓN EN COMPETENCIAS SOCIALES	RONDA (MÁLAGA)
	Curso	FORMACIÓN COMPLEMENTARIA EN HABILIDADES SOCIALES	RONDA (MÁLAGA)
	Curso	FORMACIÓN COMPETENCIAS SOCIALES	GRANADA (ZONA URBANA)
	Curso	FORMACIÓN COMPLEMENTARIA EN HABILIDADES SOCIALES	GRANADA (ZONA URBANA)

PROYECTOS	CARÁCTER	DENOMINACIÓN DE LA ACCIÓN FORMATIVA	LOCALIDAD
SCIL	Curso	FORMACIÓN COMPLEMENTARIA EN HABILIDADES SOCIALES	GRANADA (ZONA RURAL)
	Curso	FORMACIÓN EN HABILIDADES SOCIALES	GRANADA (ZONA RURAL)
	Curso	FORMACIÓN EN COMPETENCIAS SOCIALES	SEVILLA (ZONA URBANA)
	Curso	FORMACIÓN COMPLEMENTARIA EN HABILIDADES SOCIALES	SEVILLA (ZONA URBANA)
	Curso	FORMACIÓN EN COMPETENCIAS SOCIALES	SEVILLA (ZONA RURAL)
	Curso	FORMACIÓN COMPLEMENTARIA EN HABILIDADES SOCIALES	SEVILLA (ZONA RURAL)
	Curso	FORMACIÓN EN COMPETENCIAS SOCIALES	MÁLAGA (ZONA URBANA)
	Curso	FORMACIÓN COMPLEMENTARIA EN HABILIDADES SOCIALES	MÁLAGA (ZONA URBANA)
VIDA	Curso	DESARROLLO PERSONAL	SEVILLA
	Curso	FORMACIÓN BÁSICA Y COMPENSATORIA	SEVILLA
SERVICIOS TÉCNICOS PARA EL EMPLEO	Curso	INICIACIÓN A LA CONTABILIDAD	ÉCIJA.
	Curso	ACCIONES PARA LA BÚSQUEDA DE EMPLEO	ÉCIJA
	Curso	SUPÉRATE	ÉCIJA
EMPLEO-INTEGRA			
INSERCIÓN SOCIO-LABORAL	Taller	PRETALLER DE FORMACIÓN COMPLEMENTARIA	ATARFE
	Taller	TALLER DE COHESIÓN GRUPAL	GUADAHORTUNA
SAL	Curso	PROGAMA DE EDUCACIÓN BÁSICA	JEREZ DE LA FRONTERA.
	Curso	ORIENTACIÓN PROFESIONAL	JEREZ DE LA FRONTERA.
	Curso	APROVECHAMIENTO DE RECURSOS NATURALES. APICULTURA.	ALGAR
	Curso	FORMACIÓN DE FORMADORES: TEMAS VARIOS	MADRID, CÁDIZ
	Seminario	SEMINARIO COMPLEMENTARIO EDUCACIÓN BÁSICA	JEREZ DE LA FRONTERA.
	Taller	FORMACIÓN LABORAL	JEREZ DE LA FRONTERA.
ES.CA.LA (continúa)	Curso	CURSO DE INFORMÁTICA. INTERNET Y CORREO ELECTRÓNICO	HUELVA
	Curso	CURSO DE INFORMÁTICA. INTERNET Y CORREO ELECTRÓNICO	HUELVA
	Curso	FORMACIÓN PREVIA EN MÓDULO TELETRABAJO	VILLABLANCA
	Curso	FORMACIÓN PREVIA EN MÓDULO MANTENIMIENTO DE EDIFICIOS	EL GRANADO

PROYECTOS	CARÁCTER	DENOMINACIÓN DE LA ACCIÓN FORMATIVA	LOCALIDAD
ES.CA.LA	Curso	FORMACIÓN TECNICOS ESCALA -LAS EMPRESAS DE ECONOMIA SOCIAL	VIVA DE LOS CASTILLEJOS
	Curso	FORMACION MONITORES ESCALA	VIVA DE LOS CASTILLEJOS
ROMPIENDO INERCIAS	Curso	CURSO DE PRESELECCIÓN	BENALÚA
	Curso	CURSO DE PRESELECCIÓN	IZNALLOZ
	Seminario	SEMINARIO DE SELECCIÓN	BANALUA
	Seminario	SEMINARIO DE SELECCIÓN	IZNALLOZ
EMPLEO NOW			
DEMETER	Curso	PREFORMACIÓN	SAN JOSÉ DE LA RINCONADA
	Curso	PREFORMACIÓN	SAN JOSÉ DE LA RINCONADA
	Curso	PREFORMACIÓN	SAN JOSÉ DE LA RINCONADA
	Curso	PREFORMACIÓN	SAN JOSÉ DE LA RINCONADA
	Curso	FORMACIÓN BÁSICA	SAN JOSÉ DE LA RINCONADA
	Curso	PATRONAJE INDUSTRIAL	SAN JOSÉ DE LA RINCONADA
	Curso	TÉCNICAS DE VENTAS	SAN JOSÉ DE LA RINCONADA
EUROEMPRENDER EN FEMENINO	Curso	BENCHMARKING Y COMPETITIVIDAD	JEREZ DE LA FRONTERA
	Curso	MENTALIZACIÓN PARA SER EMPRESARIA	JEREZ DE LA FRONTERA
	Curso	VENTAS Y NEGOCIACIÓN	JEREZ DE LA FRONTERA
	Curso	CONTABILIDAD Y FINANZAS	JEREZ DE LA FRONTERA
	Curso	DERECHO FISCAL Y TRIBUTACIÓN	JEREZ DE LA FRONTERA
	Curso	GESTIÓN DEL MARKETING Y COMUNICACIÓN PARA PYMES	JEREZ DE LA FRONTERA
	Curso	MICRO-INFORMÁTICA PARA WINDOWS	JEREZ DE LA FRONTERA
	Curso	DERECHO LABORAL Y SEGURIDAD SOCIAL	JEREZ DE LA FRONTERA
EMPREDEDORAS RURALES	Curso	TURISMO RURAL: DESARROLLO RURAL Y MEDIO AMBIENTE	ABRUCENA
	Curso	DESARROLLO DE ASPECTOS PERSONALES Y PROFESIONALES	ABRUCENA
ES.CA.LA	Curso	CURSO DE INFORMÁTICA. INTERNET Y CORREO ELECTRÓNICO	HUELVA

PROYECTOS	CARÁCTER	DENOMINACIÓN DE LA ACCIÓN FORMATIVA	LOCALIDAD
ES.CA.LA	Curso	FORMACIÓN MONITORES ESCALA	VILLANUEVA DE LOS CASTILLEJOS
	Curso	EMPRESAS DE ECONOMÍA SOCIAL	VILLANUEVA DE LOS CASTILLEJOS
	Curso	FORMACIÓN BÁSICA ESCALA	TODOS LOS PUEBLOS DE BETURIA
	Curso	FORMACIÓN PREVIA EN MÓDULO TELETRABAJO	VILLABLANCA
ADELA	Curso	FASE INICIAL: CRSOS DE FORMACIÓN OCUPACIONAL	TODAS LAS LOCALIDADES DEL PROYECTO
	Curso	FASE INICIAL: CURSOS DE FORMACIÓN BÁSICA	TODAS LAS LOCALIDADES DEL PROYECTO
CONVENTO	Curso	FORMACIÓN DE FORMADORAS	LORA DEL RÍO, ALCOLEA DEL RÍO
	Taller	GUÍA DE BUENAS PRÁCTICAS LABORALES	ALCOLEA DEL RÍO/LORA DEL RÍO/ PEÑAFLO R/VA DEL RÍO/MINAS
MECENAS	Curso	FORMACION PREVIA DE CARACTER PSICOSOCIAL	ALCALÁ LA REAL
	Curso	FORMACION PREVIA DE CARACTER PSICOSOCIAL	ANDUJAR
	Curso	FORMACION PREVIA DE CARACTER PSICOSOCIAL	BAEZA
	Curso	FORMACION PREVIA DE CARACTER PSICOSOCIAL	JAEN
	Curso	FORMACION PREVIA DE CARACTER PSICOSOCIAL	LA CAROLINA
	Curso	FORMACION PREVIA DE CARACTER PSICOSOCIAL	LINARES
	Curso	FORMACION PREVIA DE CARACTER PSICOSOCIAL	MARTOS
	Curso	FORMACION OCUPACIONAL. RIESGOS LABORALES	ANDUJAR
	Curso	FORMACION OCUPACIONAL. RIESGOS LABORALES	BAEZA
	Curso	FORMACION OCUPACIONAL. RIESGOS LABORALES	LA CAROLINA
	Curso	FORMACION OCUPACIONAL. RIESGOS LABORALES	LINARES
	Curso	FORMACIÓN OCUPACIONAL. RIESGOS LABORALES	JAEN
	TELEBALANCE (continúa)	Curso	TRABAJANDO EN RED CON VISIÓN DE GÉNERO
Curso		LIDERAZGO PERMANENTE.	SEVILLA.

PROYECTOS	CARÁCTER	DENOMINACIÓN DE LA ACCIÓN FORMATIVA	LOCALIDAD
TELEBALANCE	Curso	TRABAJO EN RED. HACIA EL DESARROLLO DE LA ACTIVIDA	SEVILLA
	Curso	GESTIÓN EMPRESARIAL	SEVILLA
	Curso	CONTABILIDAD Y FINANZAS	SEVILLA
	Curso	MARKETING	SEVILLA
	Curso	MARKETING	SEVILLA
	Curso	CONTABILIDAD Y FINANZAS	SEVILLA
	Curso	GESTIÓN EMPRESARIAL	SEVILLA
	Curso	TRABAJO EN RED. HACIA EL DESARROLLO DE LA ACTIVIDAD	SEVILLA
	Curso	LIDERAZGO PERMANENTE	SEVILLA
	Curso	TRABAJANDO EN RED CON VISIÓN DE GÉNERO	SEVILLA
	Seminario	AUTOEMPLEO Y SOCIEDAD DE LA INFORMACIÓN	SEVILLA
	Seminario	NUEVAS ESTRATEGIAS PARA NUEVOS EMPLEOS.	SEVILLA
	Seminario	RED DE MUJERES EMPRESARIAS PROFESIONALES Y EMPRENDEDORAS	SEVILLA
	Seminario	GESTIÓN EMPRESARIAL.	SEVILLA
	Seminario	AUTOEMPLEO Y SOCIEDAD DE LA INFORMACIÓN	SEVILLA
	Seminario	NUEVAS ESTRATEGIAS PARA NUEVOS EMPLEOS	SEVILLA
	Seminario	RED DE MUJERES EMPRESARIAS, PROFESIONALES Y EMPRENDEDORAS	SEVILLA
	Seminario	GESTIÓN EMPRESARIAL	SEVILLA
	Taller	CONSULTORÍAS PARA EL DESARROLLO DE CARRERA.	SEVILLA
	Taller	CONSULTORÍA PARA EL DESARROLLO DE CARRERA	SEVILLA
CONÉCTATE AL EMPLEO	Curso	FORMACIÓN PARA DINAMIZADORAS CULTURALES	SEVILLA
	Curso	FORMACIÓN PARA DINAMIZADORAS CULTURALES	ALMERÍA
	Curso	FORMACIÓN PARA DINAMIZADORAS CULTURALES	SEVILLA
	Curso	FORMACIÓN Y ASESORAMIENTO A LAS AGENTES CULTURALES	SEVILLA/ALMERÍA

PROYECTOS	CARÁCTER	DENOMINACIÓN DE LA ACCIÓN FORMATIVA	LOCALIDAD
EMPLEO-YOUTHSTART			
NORIA	Curso	PREFORMACION DEL CURSO TECNICO EN INFORMACIÓN TURÍSTICA	ESTEPA
	Curso	PREFORMACION DEL CURSO DE INFORMÁTICA Y TELEMÁTICA	ESTEPA
	Curso	PREFORMACION CURSO RESTAURADOR DE MUEBLES	ESTEPA
	Curso	TECNICO EN INFORMACION TURISTICA	ESTEPA
	Curso	INFORMÁTICA Y TELEMÁTICA	ESTEPA
	Curso	RESTAURADOR DE MUEBLES	ESTEPA
DE LA ESCUELA TALLER AL TRABAJO	Curso	FOMENTO DE LAS VOCACIONES EMPRESARIALES (AUTOEMPLEO)	ARMILLA
	Curso	FOMENTO DE LAS VOCACIONES EMPRESARIALES (AUTOEMPLEO)	ARENAS DEL REY
	Curso	FOMENTO DE LAS VOCACIONES EMPRESARIALES (AUTOEMPLEO)	ALMUÑECAR
	Curso	FOMENTO DE LAS VOCACIONES EMPRESARIALES (AUTOEMPLEO)	GRANADA
	Curso	FOMENTO DE LAS VOCACIONES EMPRESARIALES (AUTOEMPLEO)	BAZA
	Curso	FOMENTO DE LAS VOCACIONES EMPRESARIALES (AUTOEMPLEO)	HUÉSCAR
	Curso	TÉCNICAS DE BÚSQUEDA DE EMPLEO POR CUENTA AJENA	ARMILLA
	Curso	TÉCNICAS DE BÚSQUEDA DE EMPLEO POR CUENTA AJENA	IZNALLOZ
	Curso	TÉCNICAS DE BÚSQUEDA DE EMPLEO POR CUENTA AJENA	GRANADA
	Curso	TÉCNICAS DE BÚSQUEDA DE EMPLEO POR CUENTA AJENA	BAZA
	Curso	TÉCNICAS DE BÚSQUEDA DE EMPLEO POR CUENTA AJENA	HUÉSCAR
	Curso	TÉCNICAS DE BÚSQUEDA DE EMPLEO POR CUENTA AJENA	MOLVIZAR
BOSCO	Seminario	SYMPOSIUM SOBRE PROBLEMAS DE CONDUCTA EN EL AULA	GRANADA
FUTURO AVANZA	Curso	FORMACIÓN DE FORMADORES	ATARFE
LINCE	Curso	GESTIÓN EMPRESARIAL	LA PALMA DEL CONDADO
	Curso	GESTIÓN EMPRESARIAL	LA PALMA DEL CONDADO
	Curso	GESTIÓN EMPRESARIAL	LA PALMA DEL CONDADO
	Curso	FORMACIÓN DE FORMADORES EN ORIENTACIÓN PROFESIONAL	BONARES
ANDALUCÍA ORIENTA (continúa)	Curso	PREFORMACIÓN I	CÓRDOBA
	Curso	PREFORMACIÓN II	CÓRDOBA
	Curso	PREFORMACIÓN I	MÁLAGA

PROYECTOS	CARÁCTER	DENOMINACIÓN DE LA ACCIÓN FORMATIVA	LOCALIDAD
ANDALUCÍA ORIENTA	Curso	PREFORMACIÓN II	MÁLAGA
	Curso	PREFORMACIÓN III	MÁLAGA
	Curso	FORMACIÓN EXPERTOS EQUIPOS ANDALUCÍA ORIENTA	CÓRDOBA
	Curso	FORMACIÓN DE EXPERTOS EQUIPOS ANDALUCÍA ORIENTA	SEVILLA

Prácticas en Empresas finalizadas durante 1998.

INDICE INSERCIÓN LABORAL					
PROYECTOS	ESPECIALIDADES DE PRÁCTICAS	ALUMNOS	C. Indef	C. Temp	LOCALIDAD
STELA	ARTES GRAFICAS	5			Tomares
FARO	PANADERÍA / PASTELERÍA	1	1		Provincia de Cádiz
	CALZADO	1		1	Provincia de Cádiz
	SERVICIOS DE CATERING	4	2	1	Provincia de Cádiz
	RESTAURACIÓN	2		1	Algeciras
	GRANDES ALMACENES	1			Algeciras
	AUXILIAR ADMINISTRATIVO	1			Los Barrios / La Linea de la Concepción
	VIVERISMO	1			Los Barrios
	DEPENDIENTE DE COMERCIO	1			La Linea de la Concepción
TRANSICIÓN Y EMPLEO	AUXILIAR ADMINISTRATIVO	1			La Linea de la Concepción
	JARDINERÍA	6	1		Nueva Andalucía / San Pedro de Alcántara
	COCINA	1			Mijas
	MOZO ALMACÉN	1	1		Málaga
	LIMPIEZA	13		2	Marbella
INTERCOM	SERVICIOS AUXILIARES DE OFICINA	5			Puerto de Santa María / Puerto Real / Chiclana / Cádiz
	MANTENIMIENTO INTEGRAL DE EDIFICIOS	4		1	Cádiz / Jerez de la Frontera / San Fernando
MULTIMPLICA	EMPRESAS DE DISTINTOS SECTORES DE ACTIVIDAD	46	2	14	Rinconada / Sevilla / Dos Hermanas / Mairena del Alcor / Écija / Puebla de Cazalla / Tomares / Arahal / San Juan de Aznalfarache / Mairena del Aljarafe / Carmona / Olivares / Alcalá de Guadaíra / Castilleja de la Cuesta / Bormujos
SCIL (continúa)	LIMPIEZA	1			El Ejido
	CONSTRUCCIÓN	2		2	Puerto de Santa María
	EMBALAJE	4		1	Sevilla
	MECANICA	3		1	Sevilla
	COMERCIO DE MUEBLES	2			San Juan de Aznalfarache
	EXTRACCIÓN DE SAL	1			Sevilla
	HOSTELERÍA	1			Sevilla
	LIMPIEZA VIDRIO	1			Sevilla
	BRICOLAGE	1			Tomares

PROYECTOS		ESPECIALIDADES DE PRÁCTICAS	ALUMNO	C. Indef	C. Temp	LOCALIDAD
SCIL		ENSEÑANZA	1			Multiprovincial Andalucía
		DISTRIBUCIÓN	1			Sevilla
		PANADERÍA	1			Ronda
		DISTRIBUCIÓN COMERCIAL	3			Granada
Integra	ES.CA.LA	ELABORADOR DE PRODUCTOS CÁRNICOS	4			Villanueva de los Castillejos
Now	ES.CA.LA	ELABORACIÓN ARTESANAL DE PRODUCTOS CÁRNICOS	10			Villanueva de los castillejos
TOTAL			134	17	24	

3.2 Ayudas al empleo

Subvenciones a la Contratación
Ayudas al Autoempleo



Subvenciones a la contratación y ayudas al autoempleo

Las ayudas al empleo se encuadran dentro del bloque de acciones denominado EMPLEO, bloque dedicado específicamente, dentro del las Iniciativas Comunitarias de Recursos Humanos (Empleo y Adapt), a la implementación de acciones destinadas a apoyar las nuevas contrataciones de colectivos desfavorecidos por su dificultad especial a la hora de insertarse en el mercado de trabajo, o bien potenciar con una ayuda económica determinada la creación de nuevas empresas por parte de personas emprendedoras pertenecientes a dichos colectivos. Dichas ayudas han sido consideradas bajo la denominación de "Subvenciones a la contratación" y "Ayudas al autoempleo".

Las ayudas a la creación de empleo, ya sea bajo modalidades de contratación por cuenta ajena o basada en la construcción del propio puesto de trabajo, son actuaciones especialmente interesantes para los proyectos acogidos a las Iniciativas de Recursos Humanos como vía directa de inserción laboral para grupos con necesidades de inserción y situaciones carenciales añadidas (discapacitados, parados mayores de 45 años, parados de larga duración etc...).

Se trata de acciones a las que la totalidad de proyectos participantes en la actual convocatoria de Iniciativas Comunitarias Empleo y Adapt en Andalucía le otorgan el **8%** de su presupuesto, que asciende en cifras absolutas (como se vio en el apartado de Análisis del Gasto) a **665.816.353 ptas.**

Por lo que respecta a las cifras de ejecución de acciones de Ayudas al Empleo por parte de los proyectos de Iniciativas Comunitarias en Andalucía, serán presentadas en el Informe de Evaluación y Resultados correspondiente al primer semestre de 1999, ya que debido a la tendencia lógica de llevar a cabo este tipo de acciones en fases más avanzadas de desarrollo en esta segunda publicación podrá aportarse una mayor perspectiva y una más completa información acerca del nivel de implementación acumulado hasta dicha fecha en torno a las distintas acciones del bloque "Empleo".

3.3 Otras acciones de acompañamiento

Servicios de información, orientación y/o inserción laboral



SERVICIOS DE INFORMACIÓN, ORIENTACIÓN Y/O INSERCIÓN LABORAL EN CIFRAS

Se entiende por Servicios de Información, Orientación y/o Inserción laboral a todas aquellas actuaciones emprendidas dentro de un proyecto que se relacionen con el acompañamiento a la inserción profesional, desarrollo de la carrera profesional, prestación de servicios de orientación y asesoramiento profesional, creación y desarrollo de estructuras de apoyo (referidas a servicios de acogida/orientación y empleo), así como toda clase de asistencia técnica, información y tutorización a personas. Siempre y cuando se dirija, al menos, a uno de los colectivos recogidos como grupos de incidencia de las Iniciativas Comunitarias de Recursos Humanos.

Dichas acciones se pueden plantear desde un servicio de atención directa al público a través de una ubicación física determinada, o bien por medio del trabajo itinerante de los/as propios/as técnicos del proyecto en el cumplimiento de la adaptación de proyectos a los colectivos destinatarios, ofreciendo dichos servicios sin necesidad de contar con un espacio abierto de atención continua.

Tabla III.3. A1
SERVICIOS DE ORIENTACIÓN Y COBERTURA DE LOS MISMOS 1.998.
POR INICIATIVAS Y CAPÍTULOOS

INICIATIVAS Y CAPÍTULOS	Nº DE SERVICIOS	COBERTURA DEL SERVICIO			
		LOCAL	PROVINCIAL	COMARCAL	REGIONAL
Adapt	6	1			5
Empleo Horizon	33	25	4	1	3
Empleo Integra	6		2	4	
Empleo Now	9	2	2	5	
Empleo Youthstart	25	11	5	8	1
TOTAL	79	39	13	18	9

En el periodo que nos ocupa se han puesto en marcha 79 nuevos servicios de este tipo, ubicados en 39 municipios distintos de nuestra Comunidad Autónoma.

Según los colectivos destinatarios objeto de la información, orientación y/o inserción laboral prestada por los distintos servicios (Tabla III.3.A1), ha de reseñarse que un 42% de los mismos están destinados a colectivos de personas discapacitadas (Horizon), casi un tercio (32%) se dirigen a la atención de jóvenes desempleados menores de 21 años (colectivos Youthstart), seguido de servicios de orientación específicos para mujeres (Now) en el 11% de los casos. Por último y en igual proporción (7,5%) estarían los servicios implantados desde los proyectos Adapt y los acogidos a la iniciativa E.Integra.

De los 79 servicios descritos en la anterior tabla según la cobertura geográfica y poblacional que los define, casi la mitad (49%) actúan fundamentalmente para su municipio, un 23% cubren con su oferta de servicios las demandas de la comarca en la que están situados, casi un 17% lo hacen a nivel provincial y un 11% destinan sus recursos a la atención de usuarios/as de toda la Comunidad Autónoma.

COBERTURA DE LOS SERVICIOS DE ORIENTACIÓN IMPLANTADOS

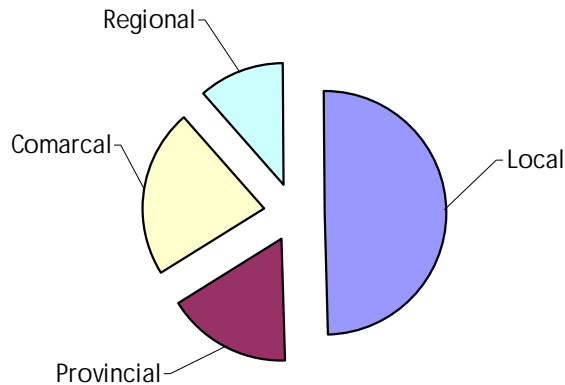

De entre todos los servicios descritos, tal y como puede observarse en una lectura detenida del listado que concluye este apartado, son aquellos que se han creado a partir de los proyectos Youthstart los que presentan una mayor diversidad de ámbitos de actuación, así como una más amplia implantación por todo el territorio andaluz. Los proyectos Adapt, por el contrario son los creadores de un mayor número de servicios de cobertura regional y los dirigidos a personas discapacitadas los que se definen por abarcar ámbitos y colectivos mayoritariamente locales.



Tabla III.3. A2
TOTAL DE USUARIOS/AS ATENDIDOS/AS POR LOS SERVICIOS DE ORIENTACIÓN DURANTE 1.998

SEXO	BENEFICIARIOS/AS
Hombres	4.437
Mujeres	2.960
TOTAL	7.397 beneficiaros/as

Durante 1998 se han atendido desde los 79 servicios de información, orientación y/o inserción laboral a un total de 7.397 usuarios/as, de los/as cuales el 60% son hombres (4.437) y el resto mujeres (2.960).

El perfil de usuario que más utiliza estos servicios es el de hombre, menor de 21 años, de baja cualificación y desempleado sin experiencia laboral alguna. Por el contrario son las personas mayores de 45 años, con titulación universitaria media y trabajadoras en activo, las que menos uso hacen de la oferta de servicios de información, orientación y/o inserción laboral.

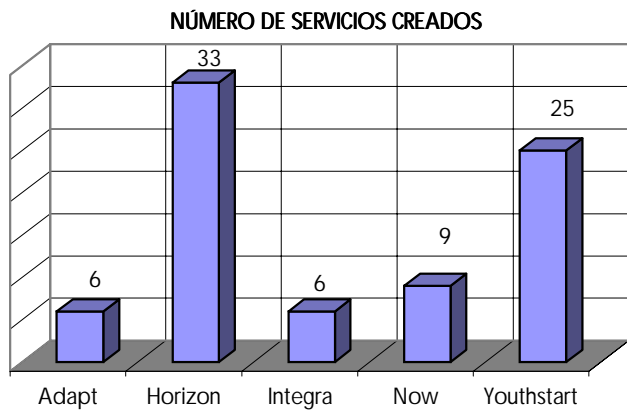
USUARIOS/AS DE LOS SERVICIOS DE ORIENTACIÓN



Tabla III.3. A3
USUARIOS/AS DE LOS SERVICIOS DE ORIENTACIÓN 1.998.
SEGÚN EDAD, NIVEL DE ESTUDIOS Y SITUACIÓN LABORAL.

SEGÚN EDAD, NIVEL DE ESTUDIOS Y SITUACIÓN ANTE EL EMPLEO.	EDAD		NIVEL DE ESTUDIOS		SITUACIÓN LABORAL	
	< 21	56,8%	Nivel básico	75,5%	Desempleados/as sin empleo anterior	63%
	21-25	13,2%	ESO/FP	9,3%		
	26-30	10,9%	BUP/COU/Bachillerato	4,9%	Desempleados/as con experiencia previa	30%
	31-35	9,2%	FPII	3,3%		
	36-40	5,3%	Titulado/a universitario/a de Grado Medio	1,7%	Trabajadores/as en activo	7%
	41-45	2,4%	Titulado/a universitario/a de Grado Superior	5,3%		
	46 o +	2,2%				
	100%		100%		100%	

La distribución por edades de los/as usuarios/as se encuentra bastante polarizada, ya que 8 de cada 10 no superan los 30 años, siendo sólo el 2,2% los que pasan de los 45. Si se atiende al nivel de estudios finalizado por el conjunto de beneficiarios/as, debe destacarse que 75,5% se encuentran en el nivel básico y que el 9,3% no han alcanzado aún el nivel de enseñanza obligatoria. Por último, y en lo tocante a la situación laboral de los/as usuarios/as, como ya hemos citado anteriormente 9 de cada 10 se encuentran en situación de desempleo y de ellos sólo 3 cuentan con alguna experiencia laboral previa, siendo únicamente el 7% los que se identifican como trabajadores/as en activo en el momento de la recogida de información.

EDAD

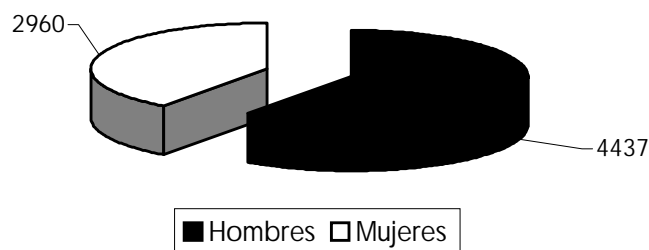
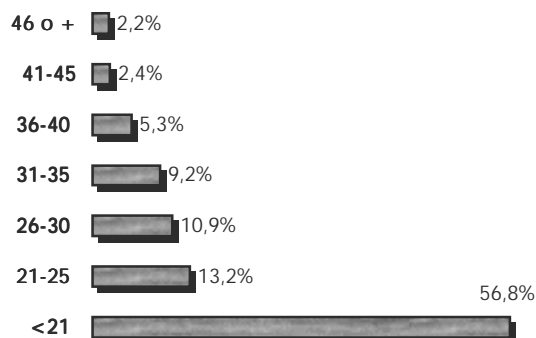

NIVEL DE ESTUDIOS

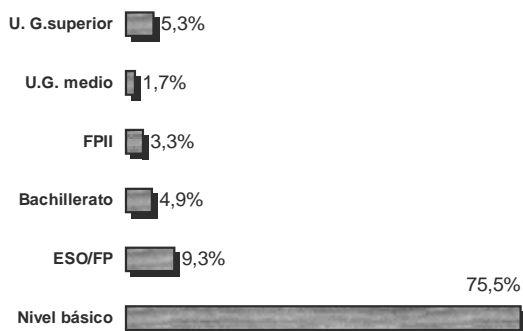

SITUACIÓN ANTE EL EMPLEO

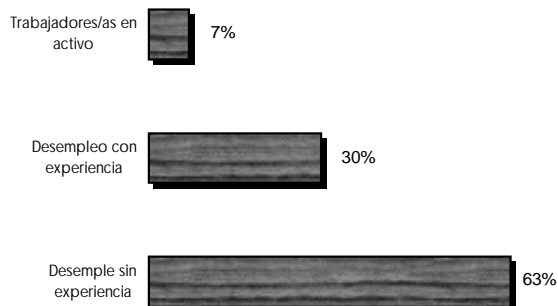

En la DESCRIPCIÓN DE ACCIONES se especifican los proyectos que han puesto en marcha los distintos Servicios de Orientación, así como la denominación de los mismos, ubicación y cobertura de su oferta.

DESCRIPCIÓN DE ACCIONES

Servicios de Información, Orientación y/o Inserción laboral puestos en marcha durante 1998

PROYECTO	DENOMINACIÓN	LOCALIDAD	COBERTURA
ADAPT			
INSTALACIONES INTELIGENTES	OFICINA DE ASISTENCIA TÉCNICA	MAIRENA DEL ALJARAFE (SEVILLA)	Local
BITÁCORA	CENTRO DE RECURSOS DE FORMACIÓN DEL SECTOR PESQUERO ANDALUZ	CÁDIZ	Regional
	CENTRO DE RECURSOS DE FORMACIÓN DEL SECTOR PESQUERO ANDALUZ	ALMERÍA	Regional
	CENTRO DE RECURSOS DE FORMACIÓN DEL SECTOR PESQUERO ANDALUZ	MÁLAGA	Regional
	CENTRO DE RECURSOS DE FORMACIÓN DEL SECTOR PESQUERO ANDALUZ	HUELVA	Regional
	CENTRO DE RECURSOS DE FORMACIÓN DEL SECTOR PESQUERO ANDALUZ	ALGECIRAS	Regional
EMPLEO HORIZON			
FARO	ORIENTACIÓN PROFESIONAL A PERSONAS CON RETRASO MENTAL.	CÁDIZ	Provincial
TRANSICIÓN Y EMPLEO	EQUIPO DE INTEGRACIÓN LABORAL	MARBELLA	Provincial
INTERCOM	SERVICIO DE ORIENTACIÓN E INSERCIÓN LABORAL	CÁDIZ	Provincial
MULTIMPLICA	ESTRUCTURA DE EMPLEO	SEVILLA	Provincial
SCIL (continúa)	PROGRAMA SCIL	ROQUETAS DE MAR	Local
	SERVICIO DE ORIENTACIÓN	SAN AGUSTÍN-EL EJIDO	Local
	SERVICIO DE ORIENTACIÓN	SAN AGUSTÍN-EL EJIDO	Local
	SERVICIO DE ORIENTACIÓN	EL PUERTO DE SANTA MARÍA	Local
	SERVICIO DE ORIENTACIÓN	UBRIQUE	Local
	SERVICIO DE ORIENTACIÓN	PRIEGO DE CÓRDOBA	Local
	SERVICIO DE ORIENTACIÓN	EL CAMPILLO	Local
	SERVICIO DE ORIENTACIÓN	JAÉN	Local
	SERVICIO DE ORIENTACIÓN	JAÉN	Local

PROYECTO	DENOMINACIÓN	LOCALIDAD	COBERTURA
SCIL	SERVICIO DE ORIENTACIÓN	HUELVA	Local
	SERVICIO DE ORIENTACIÓN	POZOBLANCO (CÓRDOBA)	Local
	SERVICIO DE ORIENTACIÓN	RONDA (MÁLAGA)	Local
	SERVICIO DE ORIENTACIÓN	GRANADA	Local
	SERVICIO DE ORIENTACIÓN	HUESCAR	Local
	SERVICIO DE ORIENTACIÓN	SEVILLA (ZONA URBANOL)	Local
	SERVICIO DE ORIENTACIÓN	SEVILLA (ZONA RURAL)	Local
	SERVICIO DE ORIENTACIÓN	MÁLAGA	Local
VIDA	ACOMPANAMIENTO	SEVILLA	Regional
	ESTRUCTURAS DE APOYO	SEVILLA	Regional
SERVICIOS TÉCNICOS PARA EL EMPLEO	DIAGNÓSTICO PREVIO Y DETECCIÓN DE NECESIDADES.	ÉCIJA	Comarcal
POESIA	CENTRO DE RECURSOS PARA EMPRENDEDORES Y AUTOEMPLEADOS SORDOS	ALMERIA	Local
	CENTRO DE RECURSOS PARA EMPRENDEDORES Y AUTOEMPLEADOS SORDOS	CADIZ	Local
	CENTRO DE RECURSOS PARA EMPRENDEDORES Y AUTOEMPLEADOS SORDOS	CORDOBA	Local
	CENTRO DE RECURSOS PARA EMPRENDEDORES Y AUTOEMPLEADOS SORDOS	GRANADA	Local
	CENTRO DE RECURSOS PARA EMPRENDEDORES Y AUTOEMPLEADOS SORDOS	HUELVA	Local
	CENTRO DE RECURSOS PARA EMPRENDEDORES Y AUTOEMPLEADOS SORDOS	JAEN	Local
	CENTRO DE RECURSOS PARA EMPRENDEDORES Y AUTOEMPLEADOS SORDOS	MALAGA	Local
	CENTRO DE RECURSOS PARA EMPRENDEDORES Y AUTOEMPLEADOS SORDOS	SEVILLA	Local
	CENTRO DE RECURSOS PARA EMPRENDEDORES Y AUTOEMPLEADOS SORDOS	GRANADA	Regional

PROYECTO	DENOMINACIÓN	LOCALIDAD	COBERTURA
EMPLEO INTEGRAL			
INSERCIÓN SOCIOLABORAL	SIAFE (SERVICIO INTEGRADO DE ASESORAMIENTO, FORMACIÓN Y EMPLEO)	ATARFE	Comarcal
	S.I.O. INTEGRAL	GUADAHORTUNA	Comarcal
	S. I. O. INTEGRAL	HUESCAR	Comarcal
SAL	PROGRAMA TERAPÉUTICO	JEREZ FRA.	Provincial
	PROGRAMA DE SALUD	JEREZ FRA.	Provincial
ES.CA.LA	ORIENTACIÓN ESCALA	VILLANUEVA DE LOS CASTILLEJOS (HUELVA)	Comarcal
EMPLEO NOW			
DEMETER	ORIENTACIÓN PROFESIONAL Y ASESORAMIENTO EMPRESARIAL	SAN JOSÉ DE LA RINCONADA	Local
EUROEMPRESAR EN FEMENINO	CENTRO NOW	JEREZ DE LA FRONTERA	Local
DIANA	ORIENTACIÓN DIANA	MINAS DE RIOTINTO	Comarcal
	ASESORAMIENTO A EMPRENDEDORAS	MINAS DE RIOTINTO	Comarcal
EMPRENDEDORAS RURALES	SERVICIO DE ACOMPAÑAMIENTO, ASESORAMIENTO E INFORMACIÓN	ABRUCENA	Comarcal
ES.CA.LA	ORIENTACIÓN ESCALA	VILLANUEVA DE LOS CASTILLEJOS	Comarcal
CONVENTO	TALLER DE DIVERSIFICACIÓN DE ACCIONES PROFESIONALES	ALCOLEA DEL RÍO, LORA DEL RÍO, PEÑAFLOR, VVA. DEL RÍO Y MINAS	Comarcal
MECENAS	CREACIÓN Y DESARROLLO DE ESTRUCTURAS DE APOYO	*SIN ESPECIFICAR	Provincial
TELEBALANCE	ACOMPAÑAMIENTO AL DESARROLLO DE CARRERA PROFESIONAL	SEVILLA	Provincial
EMPLEO YOUTHSTART			
NORIA (continúa)	ORIENTACION LABORAL A LOS ALUMNOS:TECNICOS EN INFORMACIÓN TURÍSTICA	ESTEPA	Local
	ORIENTACION LABORAL A ALUMNOS:INFORMATICA Y TELEMATICA	ESTEPA	Local
	ORIENTACION LABORAL A ALUMNOS:RESTAURACIÓN DE MUEBLES	ESTEPA	Local
	SERVICIO INTEGRADO DE ORIENTACION LABORAL	ESTEPA	Comarcal
	ASISTENCIA TÉCNICA A PROYECTOS EMPRESARIALES	ESTEPA	Comarcal

PROYECTO	DENOMINACIÓN	LOCALIDAD	COBERTURA
NORIA	VENTANA JOVEN	ESTEPA	Comarcal
	GABINETE PSICOPEDAGOGICO	ESTEPA	Comarcal
DE LA ESCUELA TALLER AL TRABAJO	DE LA ESCUELA TALLER AL TRABAJO	GRANADA	Provincial
DÉDALO	CD. AUTOEMPLEO. CD BUSQUEDA	FUENTEHERIDOS	Local
	CD. AUTOEMPLEO. CD. BUSQUEDA	VALVERDE DEL CAMINO	Local
	CD. AUTOEMPLEO. CD. BUSQUEDA	SANTA OLALLA DEL CALA	Local
	INICIACIÓN AL AUTOEMPLEO	PALOS DE LA FRONTERA	Local
	INICIACIÓN AL AUTOEMPLEO	VALVERDE DEL CAMINO	Local
	INICIACIÓN AL AUTOEMPLEO	GIBRALEÓN	Local
	INICIACIÓN AL AUTOEMPLEO	MINAS DE RIOTINTO	Local
	INICIACIÓN AL AUTOEMPLEO	PATERNA DEL CAMPO	Local
FUTURO AVANZA	ORIENTACIÓN/ASESORAMIENTO PROFESIONAL	ATARFE (GRANADA)	Comarcal
	ORIENTACIÓN/ASESORAMIENTO PROFESIONAL	SANTA FE Y PINOS PUENTE	Comarcal
	S.I.A.F.E. (SERVICIOS INTEGRADOS DE ASESORAMIENTO, FORMACIÓN Y EMPLEO)	ATARFE (GRANADA)	Comarcal
LINCE	ATENCIÓN INDIVIDUALIZADA	BOLLULLOS, BONARES, HINOJOS, CHUCENA, ESCACENA, MA	Comarcal
LABORA	SERVICIO DE INFORMACIÓN Y ORIENTACIÓN	TODAS LAS CAPITALES	Regional
ANDALUCÍA ORIENTA	SERVICIO DE ORIENTACIÓN ANDALUCÍA ORIENTA	SEVILLA	Provincial
	SERVICIO DE ORIENTACIÓN ANDALUCÍA ORIENTA	GRANADA	Provincial
	SERVICIO DE ORIENTACIÓN ANDALUCÍA ORIENTA	CÓRDOBA	Provincial
	SERVICIO DE ORIENTACIÓN ANDALUCÍA ORIENTA	MÁLAGA	Provincial

Información, divulgación y/o sensibilización



ACCIONES DE INFORMACIÓN, DIVULGACIÓN Y/O SENSIBILIZACIÓN EN CIFRAS

La dedicación de las distintas Entidades Promotoras encaminada a la proyección y promoción de sus actividades ha sido, tal y como se dijo al principio de este capítulo, una de las labores que destacan en el cómputo total de acciones para 1998.

Darse a conocer, sensibilizar, informar y captar se convierten en objetivos prioritarios de todo proyecto incipiente, máxime cuando la pretensión lógica es desarrollar un trabajo e implementar una serie de actuaciones dirigidas a colectivos y ámbitos específicos.

Durante 1998 se han puesto en marcha 196 acciones encaminadas a informar, divulgar y sensibilizar, bien sea a colectivos destinatarios o a público en general, sobre las problemáticas de referencia, los objetivos y acciones propuestas desde los distintos proyectos Empleo y Adapt.

En esta primera fase de puesta en marcha, la vía más utilizada por los 49 proyectos para darse a conocer ha sido la celebración de *Sesiones Informativas*, concebidas mayoritariamente como sistema de información directa y personalizada desde los propios equipos técnicos y/o directivos hacia grupos, entidades, agentes socioeconómicos y demás colectivos de interés para una mejor ejecución de acciones. Destacan en el desarrollo de esta acción los proyectos acogidos a E.Youthstart, por generar el 63% de todas las sesiones celebradas. En segundo lugar, otra de las acciones más comunes y generalizadas dentro de las labores de publicidad de un proyecto ha sido la *Edición de Material publicitario* (dípticos, carteles, anuncios en los distintos medios de comunicación, etc...), método mayoritariamente empleado para la captación y sensibilización de colectivos relacionados con el mundo de la empresa (Adapt) y con la mujer (Now). Además de esto hay que destacar la puesta en marcha de 24 *Campañas de Sensibilización*, la publicación de 20 nuevos *Materiales Divulgativos* (vídeos, CD-ROM y material impreso) y la celebración de 13 *Encuentros y Jornadas* divulgativas por todo el territorio andaluz.

Tabla III.3. B1
ACCIONES DE INFORMACIÓN 1.998. POR INICIATIVAS Y CAPÍTULOOS

TIPO DE ACCIÓN DESARROLLADA	INICIATIVAS Y CAPÍTULOOS					TOTAL
	Adapt	Empleo Horizon	Empleo Integra	Empleo Now	Empleo Youthstart	
	Nº Acciones	Nº Acciones	Nº Acciones	Nº Acciones	Nº Acciones	
MATERIAL PUBLICITARIO (Carteles, dípticos, anuncios...)	10	6	4	13	8	41
MATERIAL DIVULGATIVO (Material impreso, multimedia, vídeos...)	7	3	2	1	7	20
SESIONES INFORMATIVAS	5	5	5	5	34	54
VISITAS DE CAPTACIÓN		2	1		2	5
CAMPAÑAS DE SENSIBILIZACIÓN Y/O PROMOCIÓN	5	7	1	6	5	24
ENCUENTROS Y/O JORNADAS	3	5	3		2	13
OTRAS	4	10	6	10	9	39
TOTAL	34	38	22	35	67	196

De entre la totalidad de proyectos Adapt y Empleo tenidos en cuenta en el presente informe destacan los esfuerzos desplegados desde la Iniciativa E.Youthstart, ya que se han caracterizado por la utilización de todo tipo de prácticas divulgativas así como por el volumen de las mismas, poniendo en marcha el 34% del total.

Tipo de información, divulgación y/o sensibilización llevada a cabo:

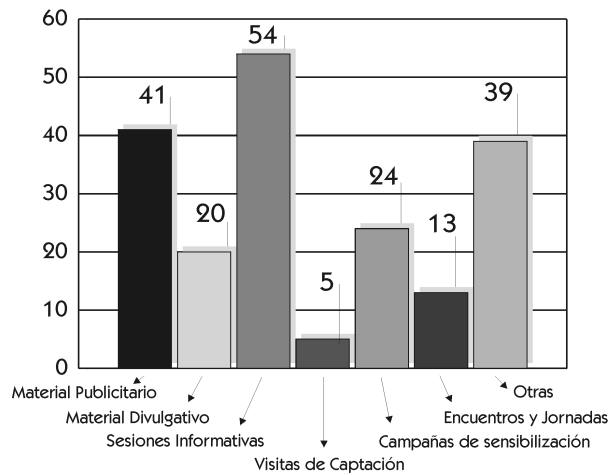

Información, divulgación y/o sensibilización según Iniciativas y Capítulos:

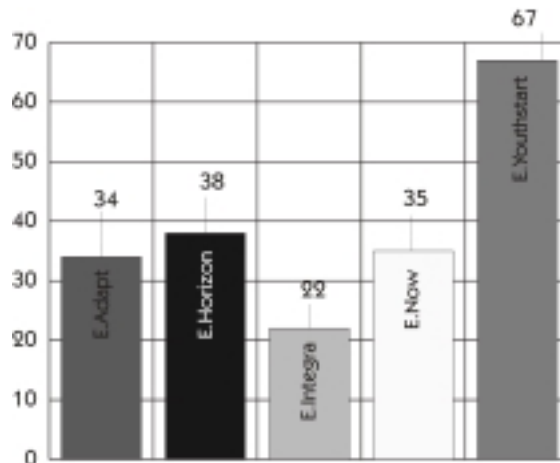

Realización de estudios e investigaciones



ESTUDIOS E INVESTIGACIONES EN CIFRAS

La labor de prospección e investigación proveniente de los intereses y necesidades propias de cada uno de los proyectos Empleo y Adapt tenidos en cuenta para la redacción del presente Informe de Evaluación, se concreta en la realización de un total de 46 estudios a lo largo del año 1998.

Estas investigaciones son planteadas desde el interés cualitativo que le otorga su carácter novedoso, ya que son trabajos no realizados con anterioridad y planteados a partir de unas necesidades concretas que el propio desarrollo del proyecto detecta y a las que hay que dar respuesta. Esto quiere decir que ya sea por el tema tratado, por el ámbito tenido en cuenta o por las características de los colectivos y/o sectores de actividad estudiados, las actuaciones que se describen a continuación como parte integrante de la acción "Realización de estudios e investigaciones" han sido puestas en marcha desde la propia dinámica suscitada en el seno del trabajo de Iniciativas Comunitarias de Recursos Humanos (Empleo y Adapt) en Andalucía.

Tabla III.3. C1
ESTUDIOS REALIZADOS EN 1.998. POR INICIATIVAS Y CAPÍTULOS.
SEGÚN TIPOLOGÍA, ÁMBITO Y ANÁLISIS UTILIZADO.

SEGÚN LA INICIATIVA Y/O CAPÍTULO		SEGÚN EL TIPO DE INVESTIGACIÓN		SEGÚN EL ÁMBITO ESTUDIADO		SEGÚN EL TIPO DE ANÁLISIS UTILIZADO	
ADAPT	12	E. DE MERCADO	1	LOCALES	20	CUANTITATIVOS	17
E. HORIZON	15	E. SOCIOECONÓMICOS	6	COMARCALES	9	CUALITATIVOS	16
		E. DE DETECCIÓN DE NECESIDADES	22	PROVINCIALES	9	AMBOS	13
E. NOW	11	OTROS	17	REGIONALES	6		
E. YOUTHSTART	8			NACIONALES	1		
				INTERNACIONALES	1		
TOTAL	46	TOTAL	46	TOTAL	46	TOTAL	46

En el análisis de los capítulos e iniciativas desde los que han sido planteados los 46 estudios se refleja que 15 de los mismos se han realizado desde proyectos Horizon, 12 desde proyectos Adapt, 11 desde proyectos Now y 8 desde proyectos Youthstart.

El tipo de investigación más generalizada, en términos globales (Tabla III.3. C1), ha sido la de "Estudio de detección de necesidades" en un 48% de los casos, seguido de la categoría "Otros" (17%) que agrupa a aquellas prospecciones, análisis e investigaciones realizadas que por su especificidad no son encuadradas por las Entidades Promotoras en ninguna de las categorías propuestas. Un 13% son "Estudios socioeconómicos" y sólo un 2% del total se encuadran dentro de "Estudios de mercado".

La Iniciativa E.Horizon y Adapt se caracterizan por la puesta en marcha de la mayoría de las investigaciones sobre detección de necesidades, llegando a completar 10 y 8 estudios (respectivamente) de los 22 contabilizados dentro de dicha categoría.



Por su parte, los proyectos Now analizados son los que cuentan con mayor proporción de estudios socioeconómicos (4 de los 6 existentes para 1998) y los Youthstart destacan por la diversificación empleada a la hora de definir la tipología de sus investigaciones (6 de los 17 estudios encuadrados bajo la categoría "otros").

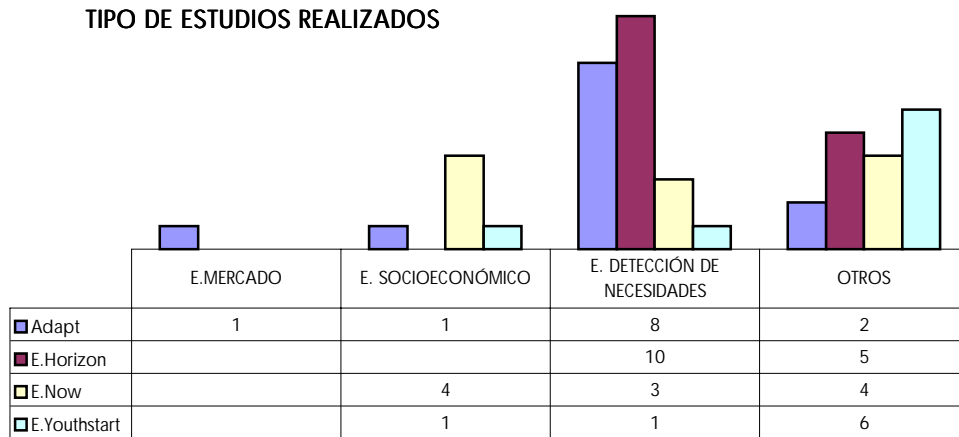

Atendiendo al ámbito estudiado por las diferentes investigaciones se observa que casi la mitad (20) son de carácter local, 9 son provinciales, otras tantas son comarcales y 6 abarcan aspectos relacionados con toda la Comunidad Autónoma, existiendo un estudio de ámbito nacional y otro de ámbito internacional.

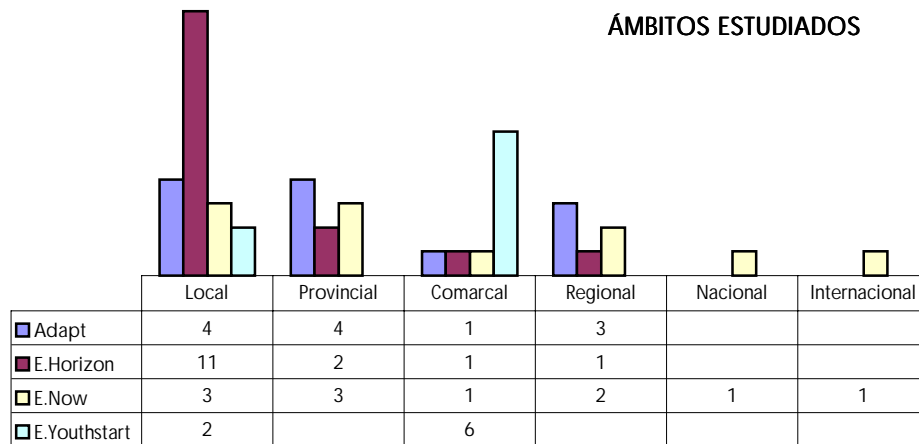

Por último, destacar que es el análisis cuantitativo el más utilizado para el estudio de las distintas realidades propuestas desde las 46 investigaciones. Así pues, de los 17 estudios cuantitativos 10 pertenecen a proyectos Horizon, 3 a Adapt, 2 a E.Now y 2 a Youthstart. Por lo que respecta a las investigaciones cualitativas, de un total de 16, la mayor parte se han llevado a cabo desde los proyectos Youthstart, y han sido 13 los estudios que desde los distintos capítulos e iniciativas, han integrado ambas formas de análisis (cuantitativa y cualitativa).

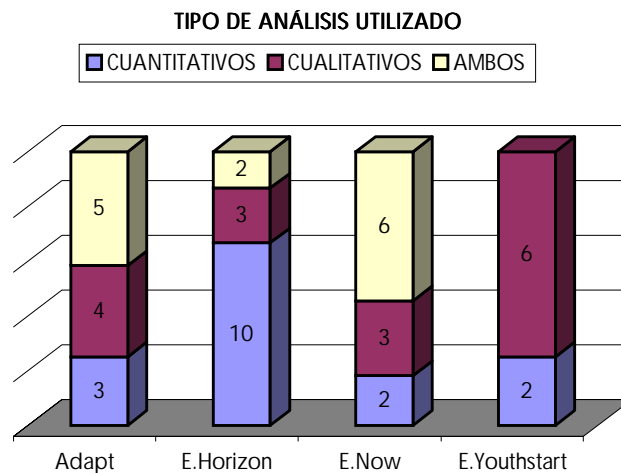

La temática de investigación escogida por los diferentes proyectos (tal y como se observa en la relación pormenorizada que se presenta a continuación de los estudios finalizados durante 1998) se encuentra marcada por las diferentes necesidades presentadas en torno a los colectivos a los que se dirigen. Los proyectos Adapt dedican la mayor parte de sus esfuerzos al análisis de la situación y necesidades formativas en sectores de actividad específicos (sector pesquero, sector de la madera, hostelería...), así como a las condiciones laborales y de riesgo del trabajador en activo. Desde la iniciativa E.Horizon se indaga acerca de las distintas metodologías de adaptación al mercado laboral para los colectivos de discapacitados (análisis de problemáticas específicas, adaptación de los programas formativos, inserción individual, social y laboral...). Por su parte los proyectos Now ponen su atención en el conocimiento de la realidad que presenta la mujer en los diferentes ámbitos socioeconómicos (la mujer y el mundo rural, la participación de la mujer en su entorno..) y laborales (Igualdad de oportunidades ante el empleo, la mujer emprendedora y empresaria...), como vía para potenciar una mayor y más adecuada inserción en el mercado de trabajo.

Por último, son las investigaciones desarrolladas desde los proyectos Youthstart las que profundizan acerca de aspectos tales como, orientación laboral, oferta formativa para jóvenes y desempleo existente en los diversos ámbitos para los que actúan dichos proyectos.

El siguiente listado supone una muestra lo suficientemente ilustrativa de todo lo expuesto con anterioridad, acerca de los estudios finalizados durante el año 1998, así como alguna información complementaria acerca de los mismos (tal y como ha sido remitida por las propias Entidades Promotoras de proyectos), que ofrecerá al lector una aproximación a las temáticas, ámbitos estudiados, así como las técnicas empleadas en la recogida de datos, tipo de análisis llevado a cabo y breve descripción del sujeto de estudio.

DESCRIPCIÓN DE ACCIONES
Estudios e Investigaciones finalizadas durante 1998

PROYECTO	TITULO	AMBITO	TEC. RECOGIDA	ANALISIS	SUJETO
ADAPT					
NAUTILUS	DIAGNOSTICO PROSPECTIVO DEL SECTOR PESQUERO EN LA ZONA LITORAL GRANADINA	Provincial	Otros	Cualitativo	
	ESTADISTICAS PESQUERAS	Comarcal	Encuesta	Cuantitativo	
	ANALISIS DE LAS ENTREVISTAS AL SECTOR PESQUERO	Provincial	Entrevistas	Cualitativo	
ARTESANÍA Y NUEVAS TECNOLOGÍAS	RESTRUCTURACIÓN DEL DEPARTAMENTO DE SERVICIOS GENERALES	Local	Encuesta	Cuantitativo	PROMI
	ESTUDIO DE PREVENCIÓN DE RIESGOS LABORALES	Local	Observación	Ambos	FABRICAS DE MADERA Y METAL.
	ESTUDIO DE EVALUACIÓN DE PUESTOS DE TRABAJO EN FÁBRICA	Local	Observación	Cualitativo	PERSONAL DE FÁBRICAS DE MADERA Y METAL.
	ESTUDIOS DESTINADOS A LA MEJORA Y DESARROLLO	Provincial	Observación	Ambos	CENTROS DE PROMI EN ALCALÁ LA REAL Y VILLANUEVA DE CÓRDOBA
HORECA	ESTUDIO SOCIOLOGÍCO PARA LA MEJORA DE LA COMPETITIVIDAD DE LA HOSTELERÍA	Provincial	Entrevistas	Ambos	UNIDADES DE ANÁLISIS GERENTES, TRABAJADORES Y USUARIOS DE: ✓ ESTABLECIMIENTOS HOTELEROS: 355 UNIDADES (20.123 PLAZAS) ✓ APARTAMENTOS HOTELEROS: 20 UNIDADES (2.962 PLAZAS) ✓ CAMPAMENTOS DE TURISMO: 36 UNIDADES
NUEVAS TECNOLOGÍAS DEL SECTOR DE LA MADERA	ESTUDIO DEL SECTOR MADERA MUEBLE EN ANDALUCÍA	Regional	Encuesta	Ambos	PYMES DEL SECTOR DE LA MADERA DE ANDALUCÍA
	ESTUDIO DE NECESIDADES FORMATIVAS DEL SECTOR DE LA MADERA	Regional	Encuesta	Cualitativo	EMPRESARIOS Y TRABAJADORES DE PYMES DEL SECTOR DE LA MADERA DE ANDALUCÍA
	GESTIÓN MEDIOAMBIENTAL EN EL SECTOR DE LA MADERA	Local	Estudio de fuentes secundarias	Ambos	NO PROCEDE
BITÁCORA	ESTUDIO DE CARACTERIZACIÓN Y DETECCIÓN DE NECESIDADES FORMATIVAS DEL SISTEMA PESQUERO ANDALUZ	Regional	Entrevistas	Cualitativo	EMPRESAS Y ENTIDADES PÚBLICAS Y PRIVADAS DEL SECTOR PESQUERO ANDALUZ

PROYECTO	TITULO	AMBITO	TEC. RECOGIDA	ANALISIS	SUJETO
EMPLEO HORIZON					
CAMALEÓN	ELABORACION DEL CENSO DE PERSONAS DISCAPACITADAS	Local	Otros	Cualitativo	DISCAPACITADOS DE LEPE E ISLA CRISTINA
	ESTUDIO Y ADAPTACION DE LOS PROGRAMAS FORMATIVOS, DE ACUERDO CON LAS CAPACIDADES E INTERESES DE LOS USUARIOS	Local	Otros	Cuantitativo	USUARIOS
	ANALISIS DE LOS PROBLEMAS A LOS QUE SE ENFRENTA EL COLECTIVO DE PERSONAS DISCAPACITADAS EN SU PROCESO DE INTEGRACION SOCIOLABORAL	Local	Otros	Cuantitativo	USUARIOS
	ANALISIS DE LAS NECESIDADES INDIVIDUALES Y SOCIALES DEL COLECTIVO	Local	Otros	Cuantitativo	USUARIOS
	ESTUDIO DEL NIVEL DE SOPORTE NECESARIO PARA MANTENER UNA CONDUCTA ADAPTIVA EN EL PUESTO DE TRABAJO	Local	Otros	Cuantitativo	USUARIOS
	ANALISIS DE LOS RECURSOS ECONOMICOS EXISTENTES EN LA ZONA	Local	Otros	Cuantitativo	ECONOMIA DE LA ZONA
	ESTUDIO DEL INDICE DE INSERCIÓN LABORAL DE PERSONAS DISCAPACITADAS DE LA ZONA	Local	Otros	Cuantitativo	PERSONAS DISCAPACITADAS DE LA ZONA
	ANALISIS DE LOS MEDIOS TÉCNICOS Y HUMANOS ADECUADOS PARA LA ÓPTIMA INSERCIÓN LABORAL DEL COLECTIVO	Local	Otros	Cuantitativo	PERSONAS DISCAPACITADAS DE LA ZONA
	ESTUDIO DE REDES COMERCIALES Y VIABILIDAD DE LOS PRODUCTOS ARTESANALES	Local	Otros	Cuantitativo	PRODUCTOS QUE ELABORARAN LOS USUARIOS EN LOS TALLERES OCUPACIONALES
	ANALISIS DE LA ACTIVIDAD EMPRESARIAL	Local	Otros	Cuantitativo	PERSONAS DISCAPACITADAS CON ACTIVIDAD EMPRESARIAL
INTERCOM	ESTUDIO COMPARATIVO ENTRE LOS DISTINTOS MÉTODOS UTILIZADOS	Local	Otros	Cualitativo	ALUMNOS DE LOS CURSOS DE FORMACIÓN QUE SE HAN IMPARTIDO EN LA ASDOWN
	CENTRO ESPECIAL DE EMPLEO	Provincial	Estudio de fuentes secundarias	Cualitativo	OTROS CENTROS ESPECIALES DE EMPLEO Y EMPRESAS DE INSERCIÓN LABORAL.
SCIL	ESTUDIOS SOBRE COMPETENCIAS SOCIALES E INTEGRACIÓN	Provincial	Encuesta	Cuantitativo	EMPRESARIOS DE SEVILLA Y PROVINCIA INCLUIDOS EN EL DIRECTORIO 1997 DEL INSTITUTO DE FOMENTO ANDALUZ DE EMPRESAS. SECTORES: TEXTIL, INDUSTRIAS GRÁFICAS, SERVICIOS Y COMERCIO

PROYECTO	TITULO	AMBITO	TEC. RECOGIDA	ANALISIS	SUJETO
SERVICIOS TÉCNICOS PARA EL EMPLEO	DIAGNÓSTICO PREVIO Y ESTUDIO DE NECESIDADES.	Comarcal	Entrevistas	Ambos	PERSONAS EN EDAD LABORAL QUE PRESENTEN UNA MINUSVALÍA FÍSICA, PSÍQUICA O SENSORIAL IGUAL O SUPERIOR AL 33%.
EMPLEO NOW					
NUEVAS TRABAJADORAS	GRADO DE CONOCIMIENTO Y SENSIBILIZACIÓN DE LAS EMPRESAS ANDALUZAS ANTE EL TELETRABAJO	Regional	Entrevistas	Cuantitativo	✓ EMPRESAS UBICADAS EN ANDALUCÍA CON FACTURACIÓN SUPERIOR A 100 MILLONES DE PESETAS ANUALES. ✓ O QUE CUENTEN CON MÁS DE 5 TRABAJADORES EN PLANTILLA.
	GRADO DE CONOCIMIENTO Y SENSIBILIZACIÓN DE LA POBLACIÓN ANDALUZA ANTE EL TELETRABAJO	Regional	Entrevistas	Cuantitativo	MUJERES DE ENTRE 20 Y 54 AÑOS, RESIDENTES EN ANDALUCÍA Y QUE SEAN POBLACIÓN ACTIVA.
DEMETER	LAS MUJERES EN EL ÁMBITO RURAL: POSIBILIDADES DE EMPLEO Y AUTOEMPLEO	Local	Otros	Ambos	POBLACIÓN FEMENINA DEL MUNICIPIO DE LA RINCONADA
EUROEMPREDER EN FEMENINO	DISEÑO PLAN FORMATIVO EMPRESARIAS	Provincial	Estudio de fuentes secundarias	Ambos	NO PROCEDE.
	METODOLOGÍA COMÚN RED "EUROEMPREDER EN FEMENINO"	Internacional	Otros	Ambos	NO PROCEDE
EMPRENDEDORAS RURALES	ANÁLISIS DE LAS POTENCIALIDADES DEL SECTOR SERVICIOS	Local	Estudio de fuentes secundarias	Ambos	MUNICIPIOS DE ABRUCENA Y FIÑANA.
PARQUES MEDITERRANEOS	IGUALDAD DE OPORTUNIDADES DE EMPLEO PARA LA MUJER	Comarcal	Estudio de fuentes secundarias	Ambos	LOS RECURSOS NATURALES Y SU APROVECHAMIENTO, EN RELACIÓN CON LA PARTICIPACIÓN DE LAS MUJERES RESIDENTES EN EL ENTORNO GEOGRÁFICO DE LOS PARQUES NATURALES
TELEBALANCE (continúa)	DIAGNÓSTICO DE NECESIDADES FORMATIVAS PARA EL DESARROLLO DE CARRERA	Provincial	Entrevistas	Cualitativo	MUJERES PROFESIONALES, EMPRESARIAS Y EMPRENDEDORAS DE LA PROVINCIA DE SEVILLA.

PROYECTO	TITULO	AMBITO	TEC_RECOGIDA	ANALISIS	SUJETO
TELEBALANCE	DIAGNÓSTICO DE NECESIDADES TECNOLÓGICAS PARA EL DESARROLLO DE CARRERA	Provincial	Encuesta	Cualitativo	MUJERES PROFESIONALES, EMPRESARIAS Y EMPRENDEDORAS DE LA PROVINCIA DE SEVILLA.
CONÉCTATE AL EMPLEO	INVENTARIO DE RECURSOS PATRIMONIALES	Local	Estudio de fuentes secundarias	Cualitativo	RECURSOS PATRIMONIALES (ETNOLÓGICOS, HISTÓRICO- ARTÍSTICOS Y NATURALES), ASÍ COMO OFERTA COMPLEMENTARIA Y ESTRUCTURA DE SOPORTE.
EMPLEO YOUTHSTART					
NORIA	MANUAL DE PROCEDIMIENTOS	Comarcal	Estudio de fuentes secundarias	Cualitativo	CENTROS DE FORMACION PROFESIONAL OCUPACIONAL
	PREFORMACION, ESTRUCTURA CURRICULAR	Comarcal	Estudio de fuentes secundarias	Cualitativo	PROGRAMAS FORMATIVOS
	SERVICIO INTEGRADO DE ORIENTACION LABORAL	Comarcal	Estudio de fuentes secundarias	Cualitativo	MANUALES DE ORIENTACION LABORAL
	EDUCACION Y TOXICOMANIAS	Comarcal	Estudio de fuentes secundarias	Cualitativo	NO PROCEDE
	LA MARGINACION JUVENIL	Comarcal	Estudio de fuentes secundarias	Cualitativo	NO PROCEDE
	EMPLEO Y DESEMPLEO EN LA COMARCA DE ESTEPA AÑO 1998	Comarcal	Estudio de fuentes secundarias	Cuantitativo	ESTADISTICAS DEL INSTITUTO NACIONAL DE EMPLEO
EDHOM	ESTUDIO SOCIO - ECONÓMICO DEL MUNICIPIO DE BAZA	Local	Estudio de fuentes secundarias	Cualitativo	EL MUNICIPIO DE BAZA, EN SUS VERTIENTES DE HISTORIA, POBLACIÓN, TERRITORIO Y ESTRUCTURA ECONÓMICA.
	ESTUDIO DE LA OFERTA FORMATIVA LOCAL	Local	Observación	Cuantitativo	OFERTA FORMATIVA LOCAL VINCULADA A LA FORMACIÓN PROFESIONAL OCUPACIONAL

Elaboración de productos, materiales e instrumentos



PRODUCTOS, MATERIALES E INSTRUMENTOS EN CIFRAS

El desarrollo de los proyectos acogidos a Iniciativas Comunitarias de Recursos Humanos conlleva en muchos casos, como paso previo, como resultado de alguna acción, o como acción en sí misma, la realización de una amplia gama de productos, materiales o instrumentos. Destinados a cubrir determinadas necesidades o al cumplimiento de objetivos planteados por los proyectos, el desarrollo de estos materiales comprende todo tipo de soportes (escrito, audiovisual, magnético,...) y adquiere todo tipo de configuraciones (manuales, guías, programas informáticos, etc.). En la mayoría de los casos, y al término de las actuaciones, estos materiales constituyen una buena expresión y un inmejorable vehículo para la difusión y conocimiento de las experiencias y prácticas desarrolladas.

Durante 1.998 se finalizaron 56 acciones relacionadas con la elaboración de productos, materiales o instrumentos. La tabla adjunta ofrece información las características asociadas a la ejecución de dichas acciones por parte de los proyectos cuyos resultados se difunden en el presente informe.

Tabla III.3.D1
TOTAL DE PRODUCTOS FINALIZADOS EN 1.998.
POR TIPO DE PRODUCTO Y DIFUSIÓN REALIZADA

SEGÚN LA INICIATIVA Y/O CAPÍTULO				SEGÚN EL TIPO DE PRODUCTO	
INICIATIVAS Y CAPÍTULOS	DIFUSIÓN REALIZADA O PREVISTA			TIPO DE PRODUCTOS	
	SI	NO	TOTAL		
ADAPT	15	4	19	MONOGRAFÍAS	6
E. HORIZON	3	4	7	MANUALES	14
E. INTEGRA	2	3	5	MATERIAL MULTIMEDIA	3
E. NOW	11	3	14	MATERIAL AUDIOVISUAL	2
E. YOUTHSTART	5	6	11	HERRAMIENTAS INFORMÁTICAS	11
				OTROS	20
TOTAL	36	20	56	TOTAL	56

La distribución de las acciones que han supuesto la elaboración de materiales por Iniciativa permite destacar al conjunto de proyectos Adapt, Youthstart y Now como los que han desarrollado un mayor número de productos. Resulta asimismo significativo que el 64% del conjunto de dichos productos contaran durante 1.998 con difusión, o tuvieran ésta prevista a corto plazo.

En lo referente al tipo de producto debe llamarse la atención sobre la predominancia de manuales y herramientas informáticas sobre otro tipo de elaboraciones tales como monografías, material multimedia o audiovisual.

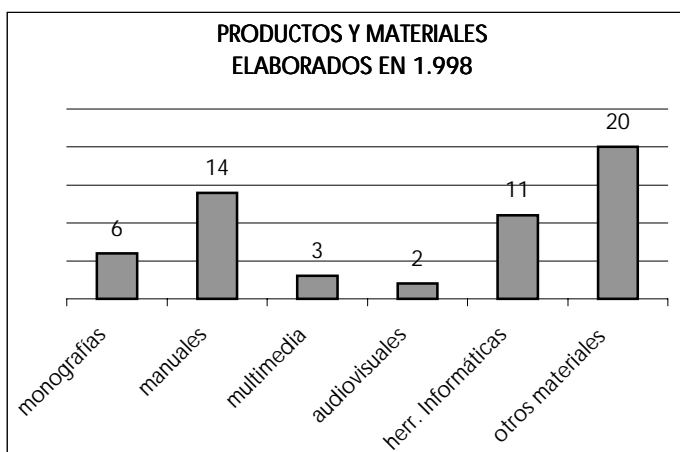

Conviene advertir que en muchos casos la especificidad del material elaborado ha conducido a su inclusión en la categoría "otros materiales" (tal y como son descritos en los listados que siguen al presente apartado).

Los productos relacionados con la elaboración de manuales o guías estuvieron en su mayoría al servicio de acciones formativas, adoptando la forma de materiales didácticos.

Dentro de las herramientas informáticas destacan de manera especial el diseño y desarrollo de bases de datos, bien asociadas a funcionalidades de gestión informatizada de los propios proyectos, bien como instrumentos para la gestión y distribución de información de interés para los/as beneficiarios/as de los mismos (datos sobre empresas, profesionales, etc.).

Aunque figuran en la previsión de actuaciones de numerosos proyectos en fases más avanzadas de los mismos, cuatro de los proyectos incluidos en el presente informe señalan la elaboración durante 1.998 de páginas web, productos que han sido concebidos, en función de los distintos contenidos que albergan, como herramientas informáticas o material multimedia.

Tabla III.3.D 2
PRODUCTOS Y MATERIALES ELABORADOS POR INICIATIVAS Y CAPÍTULOS.

	ADAPT	HORIZON	ÍNTEGRA	NOW	YOUTHSTART	TOTAL
Monografías	4	2				6
Manuales			3	6	5	14
Multimedia	2			1		3
Audiovisuales	2					2
Herr. Informáticas	5		1	2	3	11
Otros materiales	6	5	1	5	3	20
TOTAL	19	7	5	14	11	56

A continuación se ofrece un listado conteniendo la enumeración de los productos y materiales elaborados, el proyecto e iniciativa que lo enmarca y la denominación de los mismos en aquellos casos en que la información trasladada por la Entidad Promotora de la acción, basada en la concepción hecha de sus contenidos, ha permitido su incorporación objetiva e inequívoca a la presente categoría.

DESCRIPCIÓN DE ACCIONES
Productos, Materiales e Instrumentos 1998

TIPO DE PRODUCTO	PROYECTO E INICIATIVA	DENOMINACIÓN
HERRAMIENTAS INFORMÁTICAS	SINFO-SINFRO ADAPT	BASE DE DATOS
	VYDEC ADAPT	BASE DE DATOS PARA EL CONTROL Y SEGUIMIENTO DE LAS ACCIONES FORMATIVAS
	VYDEC ADAPT	BASE DE DATOS PARA EL ESTUDIO DE LA VIABILIDAD DE PROYECTOS EMPRESARIALES
	VYDEC ADAPT	BASE DE GESTION DE EXPEDIENTES DEL PROYECTO
	BITÁCORA ADAPT	BASE DE DATOS
	SAL ÍTEGRA	GESTIÓN INFORMÁTICA DEL PROYECTO
	TELEBALANCE NOW	PÁGINA WEB Y CD ROM
	TELEBALANCE NOW	BASE DE DATOS DE PROFESIONALES/EMPRESARIAS Y EXPERTAS/OS
	DE LA ESCUELA TALLER AL TRABAJO YOUTHSTART	BASES DE DATOS
	LINCE YOUTHSTART	PLAN DE VIABILIDAD INFORMATIZADO
	LINCE YOUTHSTART	BASE DE DATOS
	ESCALA ÍTEGRA	MANUAL DE FORMACIÓN ESCALA
	ESCALA ÍTEGRA	MANUAL DE GESTIÓN Y CONTROL FINANCIERO ESCALA
	MANUALES	ESCALA ÍTEGRA
(continúa)	EMPRENDEDORAS RURALES NOW	CURSO DE TURISMO RURAL: DESARROLLO RURAL Y MEDIO AMBIENTE

TIPO	PROYECTO	DENOMINACIÓN
MANUALES	NOW ESCALA	MANUAL DE FORMACIÓN ESCALA
	NOW ESCALA	MANUAL DE GESTIÓN Y CONTROL FINANCIERO ESCALA
	NOW ESCALA	MANUAL DE SIMULACIÓN DE EMPRESA ESCALA
	MECENAS NOW	MATERIAL PSICOSOCIAL PARA LA FORMACIÓN PREVIA
	TELEBALANCE NOW	GUÍA DE AUTOUSO PARA EL DESARROLLO DE CARRERA.
	FUTURO AVANZA YOUTHSTART	GUÍA DIDÁCTICA DEL CURSO DE F.P.O. INSTALADOR DE EQUIPOS DE AIRE ACONDICIONADO
	FUTURO AVANZA YOUTHSTART	GUÍA DIDÁCTICA DEL CURSO DE F.P.O. SOLDADOR DE ESTRUCTURAS METÁLICAS AC CAR
	FUTURO AVANZA YOUTHSTART	GUÍA DIDÁCTICA DEL CURSO DE F.P.O. CARNICERO
	FUTURO AVANZA YOUTHSTART	GUÍA DIDÁCTICA DE FORMACIÓN DE FORMADORES
	LINCE YOUTHSTART	CUESTIONARIO DE EVALUACIÓN
	VYDEC ADAPT	CARTEL DE PROMOCIÓN Y REVALORIZACION DE LOS RECURSOS DE LA COMARCA
MATERIAL AUDIOVISUAL	VYDEC ADAPT	ARCHIVO FOTOGRAFICO
	VYDEC ADAPT	PAGINA WEB DE LA MANCOMUNIDAD
MATERIAL MULTIMEDIA	VYDEC ADAPT	CD DE LA MANCOMUNIDAD
	EUROEMPRESAR EN FEMENINO NOW	PÁGINA WEB TRANSNACIONAL (www.euronow.org)

TIPO	PROYECTO	DENOMINACIÓN
MONOGRAFÍAS	VYDEC ADAPT	ESTUDIO SOBRE LAS NECESIDADES FORMATIVAS DEL TEJIDO EMPRESARIAL DEL CONDADO
	VYDEC ADAPT	ESTUDIO DE LAS NECESIDADES FORMATIVAS DEL TEJIDO EMPRESARIAL DEL CONDADO
	VYDEC ADAPT	ESTUDIO DEL SECTOR TURISTICO DE LA COMARCA
	VYDEC ADAPT	ESTUDIO DE INVESTIGACION SOBRE LA PRODUCCION Y COMERCIALIZACION EN EL SECTOR PRIMARIO DEL CONDADO DE HUELVA
	SCIL HORIZON	INFOMES DE EJECUCIÓN
	SCIL HORIZON	INFORMES DE EJECUCIÓN
	SINFO-SINFRO ADAPT	WWW.SINFO.ORG
	VYDEC ADAPT	ENCUESTA PARA LA DETECCIÓN DE NECESIDADES FORMATIVAS
	VYDEC ADAPT	ENCUESTA DE OPINIÓN SOBRE EL TURISMO EN EL CONDADO DE HUELVA
	OTROS	VYDEC ADAPT
ALAS HORIZON		CUESTIONARIO PARA LA DETECCIÓN DEL RETRASO MENTAL
INTERCOM HORIZON		CURRICULUM Y EVALUACIÓN PROFESIONAL DEL DISMINUIDO
SCIL HORIZON		TEST DE COMPETENCIAS SOCIALES
VIDA HORIZON		FICHAS EVALUATORIAS
SERVICIOS TÉCNICOS PARA EL EMPLEO HORIZON		BASE DE DATOS DE PERSONAS QUE PRESENTAN UNA MINUSVALÍA PSÍQUICA, FÍSICA O SENSORIAL IGUAL O SUPERIOR AL 33%.
ESCALA ÍNTEGRA		INSTRUMENTOS Y HERRAMIENTAS DE FUNCIONAMIENTO DE ESCALA
EUROEMPRESAR EN FEMENINO NOW		MEMORIAS SEMESTRALES
(continúa)		

TIPO	PROYECTO	DENOMINACIÓN
OTROS	NOW ESCALA	INSTRUMENTOS Y HERRAMIENTAS DE FUNCIONAMIENTO DE ESCALA
	CONÉCTATE AL EMPLEO NOW	GUÍA DE RECURSOS PARA EL EMPLEO
	CONÉCTATE AL EMPLEO NOW	MATERIAL DIDÁCTICO PARA DINAMIZADORAS CULTURALES
	CONÉCTATE AL EMPLEO NOW	MATERIAL DIDÁCTICO PARA AGENTES CULTURALES
	DÉDALO YOUTHSTART	PLAN DE ACTUACIONES
	FUTURO AVANZA YOUTHSTART	COMPROMISO DEL BENEFICIARIO
	FUTURO AVANZA YOUTHSTART	CUESTIONARIO DE EVALUACIÓN DEL CURSO DE FORMACIÓN DE FORMADORES

Creación de redes y/o intercambios empresariales



CREACIÓN DE REDES Y/O INTERCAMBIOS INTEREMPRESARIALES EN CIFRAS

En el transcurso de los proyectos Empleo y Adapt se establecen como acciones incardinadas en los objetivos de los distintos proyectos, acuerdos de colaboración y cooperación entre entidades y empresas. Bajo la denominación de creación de redes y/o intercambios interempresariales se entienden acciones que han tenido por objeto el establecimiento y/o desarrollo de acuerdos o asociaciones entre entidades y/o beneficiarios/as (redes comerciales, de cooperación y/o información, sinergia e intercambios interempresariales etc.), surgidos de acciones promovidas desde el proyecto o impulsadas como efecto de la intervención desarrollada.

La tabla adjunta recoge la información más destacada sobre el desarrollo de la acción a lo largo de 1.998, permitiendo establecer la iniciativa, tipo, ámbito y periodo de vigencia de las 28 redes o intercambios desarrollados.

Tabla III.3.E1
REDES Y COLABORACIONES PUESTAS EN MARCHA EN 1998.
POR INICIATIVAS Y CAPÍTULOS.

SEGÚN LA INICIATIVA Y/O CAPÍTULO		SEGÚN EL TIPO DE RED		SEGÚN EL ÁMBITO ABARCADO POR LA COLABORACIÓN		PERIODO DE LA COLABORACIÓN	
	Nº		Nº		Nº		Nº
ADAPT	18	Colaboración e intercambio de información	10	LOCALES	11	FINALIZADAS EN 1998	11
E. HORIZON	3	Redes de compras	8	COMARCALES	2		
E. INTEGRÁ		Redes de comercialización	3	PROVINCIALES	4		
E. NOW	7	Redes interempresariales	3	REGIONALES	3	CON CONTINUIDAD DURANTE 1999	17
E. YOUTHSTART		Redes de asociaciones	2	NACIONALES	5		
		Otras	2	INTERNACIONALES	3		
TOTAL	28	TOTAL	28	TOTAL	28	TOTAL	28

Como resulta lógico, al tener como colectivo destinatario natural al tejido empresarial y a sus recursos humanos, son los proyectos Adapt, los que presentan como acción el mayor número de redes (18 de las 28 establecidas). Puede destacarse asimismo el desarrollo de acciones conducentes al establecimiento de redes en los casos de las Iniciativas E.Now (7 redes) y E.Youthstart (3).

Según el tipo de red, cabe resaltar la mayoritaria presencia de redes de colaboración e intercambio de información, por un lado, y de compras, por otro, frente a otro tipo de categorías. El ámbito local resultó el predominante (11 casos) a la hora de establecer redes o acuerdos con otras empresas o entidades. A su vez, conviene señalar como significativo la vocación de permanencia o continuidad que la mayoría de las redes creadas en el marco de los proyectos durante 1.998 planteaban con respecto a 1.999.

El listado adjunto ofrece como complemento a la información tabulada la denominación y procedencia de todas las entidades y empresas que se encuentran integradas en redes de cooperación junto a las Entidades Promotoras de los distintos proyectos de Adapt y Empleo que abarca el presente informe.

DESCRIPCIÓN DE ENTIDADES PARTICIPANTES EN LAS REDES Y/O INTERCAMBIOS
CONSTITUIDOS EN 1998

LISTADO DE ENTIDADES

ENTIDAD	PROCEDENCIA
AGRUPACIÓN DE COOPERATIVAS DEL VALLE DEL JERTE	CÁCERES
AIDIMA	VALENCIA
ALPE	MADRID
AMICA	TORRELAVEGA (CANTABRIA)
AMICA	SANTANDER
APROSE	SEVILLA
ARCONET SERVICIOS TELEMÁTICOS, SL	CÁDIZ
ASOCIACIÓN COMARCAL GRAN VEGA	SEVILLA
ASOCIACIÓN DE MAYORISTAS Y MINORISTAS DE PESCADO	GRANADA
ASOCIACIÓN DE PRODUCTORES PESQUEROS PESCA	GRANADA
ASOCIACIÓN DE PROFESIONALES PARA LA INTEGRACIÓN	TOLEDO
ASOCIACIÓN DE TURISMO RURAL DEL VALLE DEL JERTE	CÁCERES
ASOCIACION EMPRESARIAL DE DETALLISTAS DE PESCADOS	MALAGA
ASOCIACIÓN LAS ENCINAS	MURCIA
ASPANDEM	SAN PEDRO ALCANTARA (MÁLAGA)
ASPANDEM	MÁLAGA
AUTORIDAD PORTUARIA DE ALMERIA-MOTRIL.	GRANADA
AYUNTAMIENTO A CORUÑA. INLAMI	A CORUÑA
AYUNTAMIENTO DE ALCOLEA DEL RÍO	SEVILLA
AYUNTAMIENTO DE LORA DEL RÍO	SEVILLA
AYUNTAMIENTO DE MOTRIL	GRANADA
AYUNTAMIENTO DE PEÑAFLORES	SEVILLA
AYUNTAMIENTO DE VILLANUEVA DEL RÍO Y MINAS	SEVILLA
AYUNTAMIENTO VILLARROBLEDO	VILLARROBLEDO (ALBACETE)
AZUCARERA DEL GUADALFEO, SA	GRANADA
BANCO DE SABADELL	CÁDIZ
BODEGAS ANDRADE	HUELVA
BODEGAS CONTRERAS RUIZ S.L.	HUELVA
BODEGAS DÍAZ S.L.	HUELVA
BODEGAS IGLESIAS	HUELVA
BODEGAS OLIVEROS	HUELVA
CAJA GENERAL DE AHORROS DE GRANADA	GRANADA
CC.OO.	GRANADA
CEEH	COMUNIDAD EUROPEA

ENTIDAD	PROCEDENCIA
CENTRO ASESOR DE LA MUJER	CÁDIZ
CENTRO DE EMPRESAS DEL VALLE DEL JERTE	CÁCERES
CENTRO ITALIANO FEMMINILE. ROMA	ITALIA
CIOFS-FP.GENOVA	ITALIA
COFRADÍA DE PESCADORES DE MOTRIL.	GRANADA
CONSEJERÍA DE AGRICULTURA Y PESCA.	GRANADA
COVIME	HUELVA
CRECER	MURCIA
CRECER	MURCIA/SEVILLA
EMPRESAS Y ORGANISMOS DEL SECTOR PESQUERO	ALMERÍA
EMPRESAS Y ORGANISMOS DEL SECTOR PESQUERO	CÁDIZ
EMPRESAS Y ORGANISMOS DEL SECTOR PESQUERO	HUELVA
EMPRESAS Y ORGANISMOS DEL SECTOR PESQUERO	MÁLAGA
EMPRESAS Y ORGANISMOS DEL SECTOR PESQUERO	SEVILLA
ENAIIP. LIGURIA	ITALIA
ENAIIP.PUGLIA	ITALIA
ENAIIP.SARDEGNA	ITALIA
ESCUELA DE NEGOCIOS DE JEREZ	CÁDIZ
EXTERNATO OLIVEIRA MARTINS. ESPINHO	PORTUGAL
FADME	SEVILLA
FUNDACIÓN DIRECTA	NACIONAL
FUNDACIÓN MUNICIPAL DE FORMACIÓN Y EMPLEO	CÁDIZ
GELDEMESA	CÁDIZ
GOKAI	VITORIA-GASTEIZ
GOKAI	ALAVA
GOKAI	VITORIA
GRANJA PISCICOLA COSTA DEL SOL, SL	MALAGA
HOSTELERÍA FIN DE SIGLO	HUELVA
IB-INTERNATIONALER BUND.STUTTGART	ALEMANIA
IGON	BILBAO
IGON	VIZCAYA
INLAMI	A CORUÑA
INSTITUTO CANARIO DE LA MUJER	CANARIAS
JAMONES SÁNCHEZ	HUELVA
JESYTEL	CÁDIZ
LAS ENCINAS	GUADALAJARA
LOS ANTONIOS S.L.	HUELVA
MANCOMUNIDAD DE MUNICIPIOS COSTA TROPICAL	GRANADA
MANCOMUNIDAD DE MUNICIPIOS PARA EL DESARROLLO SOCIOECONÓMICO DEL CONDADO DE HUELVA	HUELVA
MERJEL	MADRID

ENTIDAD	PROCEDENCIA
PAIDEIA	A CORUÑA
PAZ Y BIEN	SEVILLA
PESCADOS ELABORADOS HUELVA S.L.	HUELVA
PISCIFACTORIAS SIERRA NEVADA, SL	GRANADA
PROMI	CABRA (CORDOBA)
PROMI	CÓRDOBA
RED DE MUJERES DE TELEBALANCE	SEVILLA
REEPDIS	ESPAÑA
RESTAURANTE EL POSTIGO	HUELVA
SOCIEDAD COMARCAL LA ACEÑA	SEVILLA
SOCIEDAD PARA LA PROMOCIÓN Y DESARROLLO DEL VALLE DEL JERTE	CÁCERES
SODEL	SEVILLA
VDAB.BRUSSEL	BÉLGICA
VILLANUEVA DEL RÍO Y MINAS	SEVILLA
VINÍCOLA DEL CONDADO S.C.A.	HUELVA

Asistencia Técnica a Empresas



La Asistencia Técnica respecto de las empresas y los recursos humanos que las integran, puede equipararse a la labor que preside los Servicios de Información, Orientación y/o Inserción laboral respecto de las personas desempleadas o en búsqueda de mejora profesional.

Con esto se entiende que, tal y como está definido al principio del capítulo III del presente Informe de Evaluación, la Asistencia Técnica a Empresas, al igual que ocurre con los Servicios de Orientación, podrá desarrollarse a través de la creación de estructuras permanentes o a través de prestación concreta de servicios especializados.

De igual manera sus objetivos irán encaminados al desarrollo de un conjunto de acciones de apoyo o asesoramiento técnico-profesional a empresas, empresarios/as y recursos humanos en general, relacionándolas siempre con la respuesta a necesidades detectadas en cualquiera de las áreas que integran el ámbito en el que se desarrolla su actividad. Mientras que los Servicios de Orientación asesorarán, orientarán y darán respuesta a las necesidades detectadas a usuarios/as individuales acerca de su inserción o mejora dentro del mercado laboral.

Dicho esto y antes de presentar los resultados obtenidos acerca de la labor llevada a cabo por los proyectos con relación a esta acción, ha de aclararse la diferencia entre las variables: "número de asistencias" y "número de acciones de asistencia técnica" que aparecen en la Tabla III.3.F1.

El *número de asistencias* está referido a las empresas y entidades sobre las que el conjunto de proyectos declaran estar llevando a cabo dicha labor de apoyo técnico. Así pues, se corresponden con el número de empresas andaluzas distintas, asistidas durante 1998.

Por su parte, el *número de acciones de asistencia técnica* se corresponde con la cantidad de prestaciones de asesoramiento y apoyo técnico alcanzada durante la anterior anualidad sobre las empresas y entidades que se computan (*nº de asistencias*).

ASISTENCIA TÉCNICA A EMPRESAS EN CIFRAS

Tabla III.3.F1
ASISTENCIA TÉCNICA A EMPRESAS 1.998.
POR INICIATIVAS Y CAPÍTULO Y SECTORES DE ACTIVIDAD.

SEGÚN LA INICIATIVA Y/O CAPÍTULO			SEGÚN LOS SECTORES DE ACTIVIDAD		
	Nº DE ASISTENCIAS	Nº DE ACCIONES DE A. TÉCNICA		Nº DE ASISTENCIAS	Nº DE ACCIONES DE A. TÉCNICA
ADAPT	218	794	AGRICULTURA, GANADERÍA Y PESCA	51	138
E. HORIZON	81	1.968	INDUSTRIA Y CONSTRUCCIÓN	78	970
E. INTEGRA	1	1	SERVICIOS	191	1733
E. NOW	1	1			
E. YOUTHSTART	19	77			
TOTAL	320	2.841	TOTAL	320	2.841

El volumen de empresas y entidades tratadas por los equipos técnicos destinados a la prestación de los servicios de asistencia a lo largo de 1998 asciende a un total de 320. Dichas empresas se caracterizan mayoritariamente por desarrollar su actividad dentro del Sector Servicios y por ser beneficiarias de proyectos Adapt.

Así pues, el 68% de las empresas asistidas pertenecen a la labor desarrollada desde Adapt, un 24% a empresas beneficiarias de proyectos Horizon y un 6% a las asistidas desde Youthstart. Distinguiendo esta vez por los sectores de actividad a los que pertenecen las empresas consignadas como beneficiarias de acciones, se observa que efectivamente la mayoría tienen que ver con el Sector Servicios, ya que a este ámbito de la actividad pertenecen 6 de cada 10, por su parte las empresas dedicadas a Industria y Construcción suponen prácticamente la cuarta parte del total (24%) y las pertenecientes al Sector Primario (Agricultura, Ganadería y Pesca) el 16% restante.

TABLA COMPARATIVA ENTRE Nº DE ASISTENCIAS Y Nº DE ACCIONES DE ASISTENCIA TÉCNICA

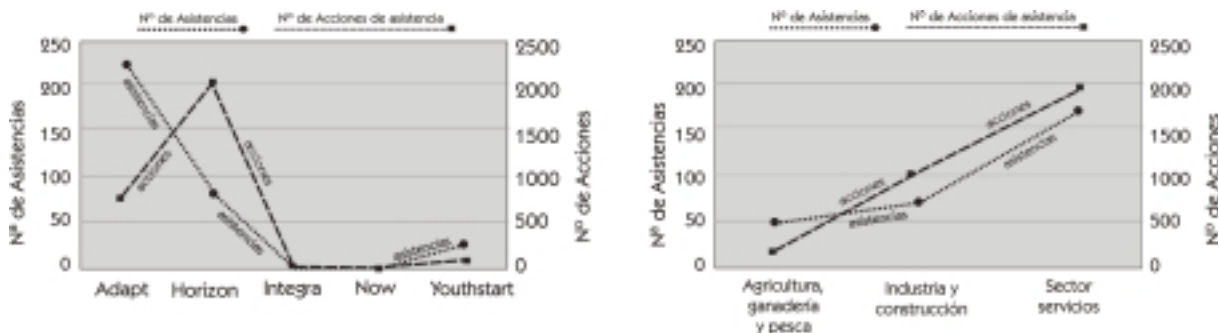

Además de la caracterización hecha acerca de las empresas y entidades asistidas podemos aproximarnos más a la labor llevada a cabo si se observan los datos referidos al número de acciones de asistencia técnica efectuados durante 1998.

En primer lugar hay que destacar el gran volumen de trabajo que denota la realización de 2.841 acciones de asistencia técnica llevadas a cabo sobre las 320 empresas citadas. En segundo lugar, el dato más relevante es que, si bien son los proyectos Adapt los que más empresas han captado en el desarrollo de esta acción, han sido por el contrario, los que se inscriben dentro de la iniciativa E.Horizon los proyectos que más acciones han llevado a cabo, llegando a contabilizar un 69% del total de asistencias computadas (1.968 acciones sobre 81 empresas), lo cual arroja la conclusión de que es ésta una asistencia técnica de carácter eminentemente intensivo.

Por lo que respecta a los sectores de actividad sobre los que se ha trabajado, este dato sigue caracterizándose por el predominio de acciones de asesoramiento hacia el sector de los Servicios con 1.733 asistencias, seguido del de Industria y Construcción (970 asistencias) y de las 138 acciones desarrolladas para las 51 empresas dedicadas a labores agrícolas, ganaderas o pesqueras.

Tabla III.3.F2
CARACTERIZACIÓN DE LA ASISTENCIA TÉCNICA DESARROLLADA DURANTE 1.998

NÚMERO TOTAL DE ACCIONES DE ASISTENCIA TÉCNICA			
2.841			
R.R.H.H. BENEFICIARIOS DE LA ASISTENCIA TÉCNICA		ÁREAS DE LA EMPRESA SOBRE LAS QUE SE HA LLEVADO A CABO LA ASISTENCIA TÉCNICA	
NÚMERO DE GERENTES Y/O EMPRESARIOS/AS	NÚMERO DE TRABAJADORES/AS		%
250	591	MANTENIMIENTO	11
		ALMACENAMIENTO	11
		SUMINISTROS	10,7
		DISTRIBUCIÓN	10,5
		CONTROL	10,4
		PRODUCCIÓN	10,3
		SEGURIDAD E HIGIENE	9,4
		COMERCIALIZACIÓN	9,4
		ADMINISTRACIÓN	6,9
		DIRECCIÓN	5,6
		RR.HH	4,8
		TOTAL	841

Si bien es cierto que hasta ahora sólo se ha hablado de la empresa como ente beneficiario de las acciones de asistencia técnica, no se ha de perder de vista que los verdaderos beneficiarios objeto de dichas acciones no son otros que los recursos humanos que la integran. En ese sentido, durante el año 1998 los 49 proyectos Adapt y Empleo tenidos en cuenta en el presente informe han trabajado en la formación y mejora profesional de 841 trabajadores/as pertenecientes a 320 empresas andaluzas, mediante la prestación de un total de 2.841 acciones de apoyo, asesoramiento y asistencia técnica profesionalizada.

Las áreas de la empresa sobre las que se ha demandado y prestado un mayor apoyo técnico han sido las de mantenimiento, almacenamiento y suministros. Sin embargo la escasa diferencia con respecto al resto de departamentos tratados hace pensar que la tónica general que preside esta labor es la diversidad y amplitud de servicios prestados por los equipos técnicos que cubren las necesidades de asistencia desde los distintos proyectos.

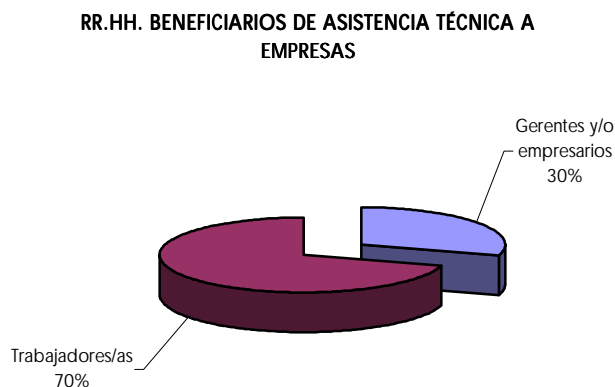

Proyectos Transnacionales

Capítulo 4

Proyectos y Entidades que los desarrollan

Como es sabido cada proyecto acogido a Iniciativas Comunitarias Empleo y Adapt ha de llevar aparejado un proyecto transnacional que sea desarrollado conjuntamente entre cada Entidad Promotora de acciones en nuestro país y al menos un socio de otro Estado Miembro de la Unión Europea.

Esta colaboración o asociación ha de establecerse con el objeto de diseñar y llevar a cabo un programa conjunto de actividades distintas de las contenidas en cada proyecto nacional.

La transnacionalidad es por tanto, un elemento clave de las Iniciativas Comunitarias y un aspecto indispensable para la participación en las mismas, así como para el desarrollo de intervenciones de calidad.

Todos y cada uno de los **49** proyectos que han dado contenido al primer Informe de Evaluación y Resultados se encuentran desarrollando un proyecto transnacional paralelamente a la implementación de acciones que componen su proyecto nacional.

Las siguientes tablas ofrecen información referida a la correspondencia existente entre los proyectos ya descritos en capítulos anteriores, Entidades que los están llevando a cabo y denominación de los proyectos transnacionales de los que forman parte, siempre en colaboración con otras Entidades del ámbito comunitario.

TABLA IV.
PROYECTOS TRANSNACIONALES POR INICIATIVAS Y CAPÍTULOS.

PROYECTOS ADAPT

PROYECTO	ENTIDAD	PROYECTO TRANSNACIONAL
NAUTILUS	DIPUTACIÓN DE GRANADA	SYRIUS
ARTESANÍA Y NUEVAS TECNOLOGÍAS	PROMI (Asociación para la promoción del minusválido)	E-MAILS (EMPLOYMENT, MEDICINE, ASISTENCE, INFORMATIC, LABOUR AND SANITARY)
SINFO-SINFRO	AYUNTAMIENTO DE JEREZ	PEGASO NET
INSTALACIONES INTELIGENTES	FEDEME (Federación de empresarios del metal)	INTELLIGENT BUILDING-DYNAMO
HORECA	HORECA (Federación de empresarios de Hostelería de Cádiz)	QUALITY IN HOSPITALITY
NUEVAS TECNOLOGÍAS SECTOR MADERA	CEMER (Consortio Escuela de la Madera)	DYNAMO MADERA/INEXFORT
VYDEC	MANCOMUNIDAD DE MUNICIPIOS DEL CONDADO DE HUELVA	TRANSPME
BITÁCORA	CONSEJERÍA DE AGRICULTURA Y PESCA. D.Gral de Pesca	SYRIUS
TERRITORIO GUADAJOZ	MANCOMUNIDAD DE GUADAJOZ Y CAMPIÑA ESTE	TERRITORIO

PROYECTOS EMPLEO HORIZON

PROYECTO	ENTIDAD	PROYECTO TRANSNACIONAL
STELA	CONSEJERÍA DE SALUD. Gerencia Provincial de Sevilla	STELA
FARO	FEPROAMI (Fed. Prov. de Asociaciones protectoras de minusválidos)	FARO: METODOLOGIA PARA CONSEGUIR UNA MEJOR CAPACITACION
ALAS	FUNDACIÓN TUTELAR TAU	WHY OUT-A POSSIBILITY?
TRANSICION Y EMPLEO	ASPANDEM (Asoc. de padres de niños deficientes mentales)	TEWILD
TELETRABAJO	ANTAKIRA. Asociación de Centros de Formación y Creación de Empleo.	FARO (TELEMATIC NET FOR INTEGRATION)
CAMALEON	MANCOMUNIDAD ISLANTILLA	TECAMAL
INTERCOM	ASDOWN (Asoc. Síndrome de Down de Cádiz)	INTERCOM
MULTIMPLICA	APROSE (Agrupación Prov. Sevillana de asociaciones protectoras de deficientes)	MULTI-IMPLICA
SCIL	F.A.D.M.E. (Federación andaluza de asociaciones pro deficientes mentales)	SCIL (SOCIAL COMPETENCE FOR INCLUSION IN THE LABOUR MARKET)
VIDA	ASOCIACIÓN CRECER	SOLUTIONS
SERVICIOS TECNICOS PARA EL EMPLEO	MANCOMUNIDAD COMARCA DE ECUIJA.	MISTRAL
EQUITACIÓN TERAPEUTICA	ASOCIACIÓN "EL CABALLO AYUDA"	EQUITACIÓN TERAPÉUTICA - SAGITTARIUS
POESIA	F.A.S.S. (Federación Andaluza de Asociaciones de Sordos)	FORUM

PROYECTOS EMPLEO INTEGRA

PROYECTO	ENTIDAD	PROYECTO TRANSNACIONAL
INSERCIÓN SOCIO-LABORAL DE LA COMUNIDAD GITANA	DIPUTACIÓN DE GRANADA	PROKLISI
SAL	PROYECTO HOMBRE JEREZ	EUROSIL
ES.CA.LA	MANCOMUNIDAD DE MUNICIPIOS BETURIA	AEXPLE
ROMPIENDO INERCIAS	LÍDER COMARCA GUADIX S.L.	ROAD (ROMANO DROM)
LABORA VITA	CONSEJERÍA DE TRABAJO E INDUSTRIA. D. Gral. de Formación Profesional y Empleo.	LABORA VITA

PROYECTOS EMPLEO NOW

PROYECTO	ENTIDAD	PROYECTO TRANSNACIONAL
NUEVAS TRABAJADORAS	EUROCEI	WIN-WOMEN IN THE NETWORK
DEMETER	AYTO. DE LA RINCONADA	DEMETER EUROPE
EUROEMPRESAR EN FEMENINO.	AYTO. DE JEREZ	EUROEMPRESAR EN FEMENINO
DIANA	MANCOMUNIDAD CUENCA MINERA RIOTINTO	COMUNICACION E INTERCAMBIO
EMPRENEDORAS RURALES	CODEM (Consortio Desarrollo Local Abucena y Fiñana)	F.E.T.E.
ESCALA	MANCOMUNIDAD DE MUNICIPIOS BETURIA	EVA
ADELA	CAVE (Confederación De Asoc. De Vecinos De España)	PASO A PASO
CONVENTO	SOCIEDAD COMARCAL LA ACENA S.A.	CONVENTO
MECENAS	DELEGACIÓN DE TRABAJO E INDUSTRIA DE JAÉN	JUANA DE ARCO
PARQUES MEDITERRÁNEOS SIGLO XXI	CONSEJERÍA DE MEDIO AMBIENTE . D. Gral de Participación y Servicios Ambientales.	WOMEN AND HANDCRAFT
TELEBALANCE	FUNDACIÓN DIRECTA	CONCILIAR
CONÉCTATE AL EMPLEO	Cª TRABAJO E INDUSTRIA. D. Gral. de Formación Profesional y Empleo. INSTITUTO ANDALUZ DE LA MUJER	REDA, RED EUROPEA DE ACOMPAÑAMIENTO DE MUJERES HACIA EL EMPLEO

PROYECTOS EMPLEO YOUTHSTART

PROYECTO	ENTIDAD	PROYECTO TRANSNACIONAL
ALCALÁ J.E.A.N.S	AYTO. DE ALCALÁ DE GUADAIRA	YOUT CLUB JEANS
NORIA	AYTO. DE ESTEPA	MEDITERRANEA SKYLINE -- DEMETRA
DE LA ESCUELA TALLER AL TRABAJO	DIPUTACIÓN DE GRANADA	INSERJOVEN
BOSCO	AYTO. DE PUNTA UMBRÍA	TRY
DÉDALO	DIPUTACIÓN DE HUELVA	DÉDALO 2000
FUTURO AVANZA	CONSORCIO LA VEGA-SIERRA ELVIRA	INSERJOVEN
EDHOM	AYTO. DE BAZA	INSERJOVEN
LINCE	MANCOMUNIDAD DE MUNICIPIOS CONDADO DE HUELVA	VALORACION DEL EMPLEO/HERMES
LABORA	CONSEJERÍA DE ASUNTOS SOCIALES. D. Gral. de Atención al Niño.	ASTER-YOUTHSTART T.W.O.
ANDALUCÍA ORIENTA	CONSEJERÍA DE TRABAJO E INDUSTRIA. D. Gral. de Formación Profesional y Empleo.	LABORO

La dimensión transnacional es entendida y definida por cada red atendiendo fundamentalmente a dos nexos de unión. Por un lado la coincidencia de intereses y objetivos de trabajo y por otro los colectivos destinatarios hacia los que van dirigidas las distintas intervenciones nacionales.

Teniendo en cuenta estos dos ejes de unión se puede dibujar una panorámica general en torno a la que giran la mayor parte de las actuaciones diseñadas desde cada capítulo e iniciativa marco de los 49 proyectos transnacionales.

Como aspectos transversales de partida reflejados en la práctica totalidad de proyectos transnacionales destacan las acciones destinadas al desarrollo de infraestructuras y canales de comunicación entre los socios, así como la elaboración conjunta de materiales, herramientas

informáticas y telemáticas, y el desarrollo e investigación sobre nuevas metodologías de intervención en los territorios y sobre los colectivos.

Del análisis de los objetivos marcados por los distintos proyectos se desprenden lógicas diferencias entre las distintas colaboraciones establecidas, en función de la iniciativa y capítulo a la que se encuentren acogidas.

Así pues, desde las redes transnacionales constituidas por proyectos Adapt se presta una mayor atención a cuestiones relacionadas con la investigación y desarrollo de nuevas tecnologías en el ámbito de la empresa, teleservicios, teletrabajo, telecomunicación y teleformación dirigida a los recursos humanos de las mismas.

Las colaboraciones que se establecen desde las iniciativas E.Horizon y E.Integra ponen sus esfuerzos en el aprendizaje de experiencias puestas en marcha en otros territorios y en el desarrollo de nuevas metodologías de intervención sobre los colectivos específicos a los que se dirigen, centrándose en la mayoría de los casos, sobre cuestiones relacionadas con nuevas prácticas terapéuticas, de inserción personal, social y laboral, así como de sensibilización del entorno hacia la especificidad de necesidades que marcan la efectiva inserción en el mundo laboral de colectivos con riesgo de exclusión social así como de discapacitados.

Los proyectos transnacionales diseñados desde la iniciativa E.Now se inclinan predominantemente hacia el apoyo de fórmulas de autoempleo como medio de inserción laboral de la mujer, coincidiendo con los intereses de los proyectos Youthstart en la indagación sobre los nuevos yacimientos de empleo, nuevas formas de organización del trabajo y nuevas opciones profesionales para jóvenes y mujeres, así como en la importancia de la formación a la hora de conseguir una mayor calidad de inserción laboral para dichos colectivos. Específicamente esta última iniciativa (Youthstart) suele distinguirse del resto de redes transnacionales por su repetida colaboración en torno al estudio de nuevas herramientas y metodologías para la orientación, tutorización y formación profesional, así como por los intercambios y prácticas de empresa en el extranjero.

Atendiendo a los colectivos y sectores de actividad específicos a los que van dirigidos los trabajos que se proyectaron desde las redes transnacionales descritas, sobresalen las colaboraciones Adapt sobre la pequeña y mediana empresa en general así como sobre sectores económicos en particular (sector pesquero, agricultura, hostelería y sector de la madera). De entre los proyectos acogidos a la Iniciativa Empleo destacan como principales destinatarios los colectivos específicos de discapacitados físicos, psíquicos, sensoriales, personas afectadas por el síndrome de Down y mujeres con algún tipo de discapacidad (E. Horizon), comunidad gitana y colectivos de riesgo de exclusión social en general (E.Integra), mujer del entorno rural, empresarias y emprendedoras (E.Now) y jóvenes (E.Youthstart).

4.1

Acciones Transnacionales



Cada proyecto transnacional, como se dijo más arriba, ha de incluir un programa conjunto de actividades, o lo que es lo mismo, todas las entidades participantes han de adquirir el compromiso de diseñar y colaborar en la puesta en marcha de las diferentes acciones que configuren su proyecto transnacional. Dichas acciones tendrán como sentido último el logro de objetivos comunes y adoptarán la forma y carácter que los propios países miembros decidan para ello. Así pues, la gama de intervenciones propuestas pueden ser múltiples y variadas, pudiendo ir desde los intercambios de información y experiencias hasta el desarrollo conjunto de productos y materiales, pasando por la creación de redes de todo tipo.

En este contexto, y entrando ya en el desarrollo alcanzado por los proyectos transnacionales durante 1998, ha de resaltarse el carácter central (de entre el cómputo total de acciones) que adoptan la celebración de Encuentros transnacionales como actuación en sí misma y como vía para la implementación del resto de actuaciones incluidas en cada uno de los proyectos.

ENCUENTROS TRANSNACIONALES EN CIFRAS

Tabla IV.1.1
ENCUENTROS TRANSNACIONALES CELEBRADOS DURANTE 1.998. POR INICIATIVAS Y CAPÍTULOS.

	Nº DE ENCUENTROS	MEDIA DE ENCUENTROS POR PROYECTO
ADAPT	22	2,75
E. HORIZON	30	2,72
E. INTEGRA	12	2,4
E. NOW	14	1,6
E. YOUTHSTART	30	3,3
TOTAL	108	2,6

La tabla IV.1.1 indica que durante 1998 los proyectos tratados desde Empleo y Adapt han participado en un total de 108 Encuentros transnacionales encaminados a desarrollar sus programaciones en colaboración con otras Entidades pertenecientes a países miembros de la Unión Europea.

Han sido los proyectos acogidos a la iniciativa E.Youthstart los que más contactos de este tipo han establecido con sus socios, llegando a asistir a una media de 3 encuentros por año. Por el contrario, han sido los proyectos Now los que han desarrollado con menor frecuencia dicha actividad en el año 98.

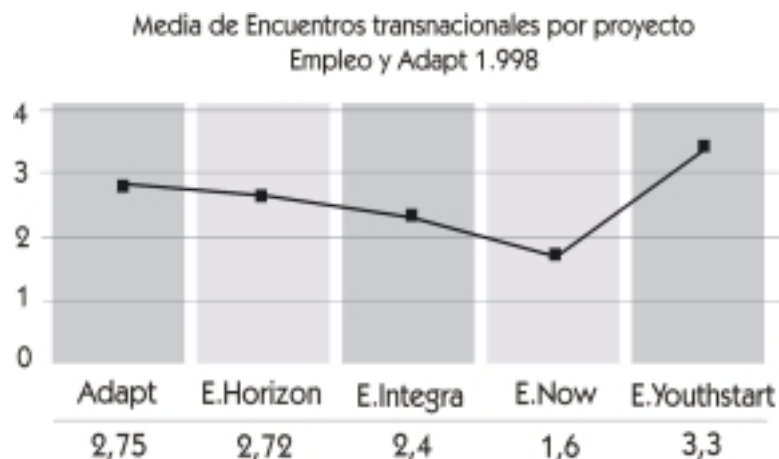

PAISES ANFITRIONES DE ENCUENTROS TRANSNACIONALES 1998

TABLA IV.1.2
PAÍSES ANFITRIONES DE ENCUENTROS TRANSNACIONALES 1.998

PAISES ANFITRIONES	Nº ENCUENTROS CELEBRADOS
ESPAÑA	31
FRANCIA	24
ITALIA	20
REINO UNIDO	9
ALEMANIA	7
PORTUGAL	6
SUECIA	3
DINAMARCA	3
GRECIA	2
FINLANDIA	1
IRLANDA	1
BELGICA	1

Como se puede observar casi 3 de cada 10 Encuentros Transnacionales celebrados durante 1998 han tenido como sede a España, un 22% han tenido lugar en Francia y un 19% en Italia.

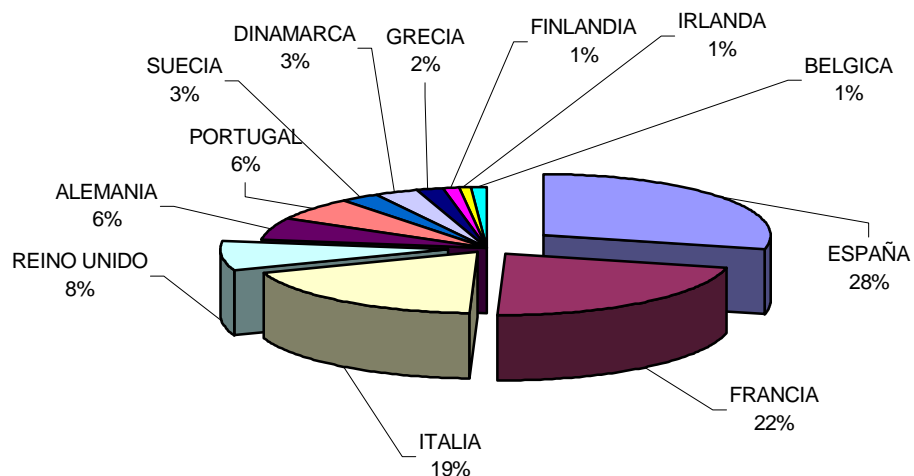

Estos datos además de mostrar los países que mayoritariamente han ejercido de anfitriones ante la celebración de los citados eventos, ofrecen una panorámica general acerca del origen de las Entidades que comparten el desarrollo de proyectos transnacionales conjuntamente con las que trabajan en Iniciativas Comunitarias en Andalucía.

Los contenidos de dichos encuentros varían en función de los programas definidos en el seno de cada proyecto, sin embargo dado que 1998 es la fase de toma de contacto y puesta en marcha de las colaboraciones los temas centrales tratados en los distintos Encuentros Transnacionales suelen coincidir en torno a cuestiones de organización, definición y consolidación de los acuerdos sobre la definición de proyectos y planificación de actuaciones futuras.

A continuación se presenta una relación ordenada por los temas más tratados (tal y como han sido emitidos desde las distintas Entidades Promotoras) en los programas que han vertebrado el trabajo puesto en marcha desde los Encuentros celebrados durante 1998, atendiendo tanto a cuestiones generales como a aspectos específicos derivados de los distintos intereses que originan las colaboraciones constituidas.

1.- PRESENTACIÓN ANTE LOS SOCIOS DE LOS DISTINTOS PROYECTOS NACIONALES

2.- ORGANIZACIÓN Y PLANIFICACIÓN DEL PROYECTO TRANSNACIONAL CONJUNTO

- Objetivos
- Metodología de trabajo
- Plan de trabajo
- Reparto y asunción de tareas

3.- CREACIÓN DE SINERGIAS E INTERCAMBIOS

- Tecnológicos
- Metodológicos
- De beneficiarios/as
- Comerciales
- Formativos
- De técnicos

4.- ESTUDIO Y PROFUNDIZACIÓN EN TEMAS E INTERESES COMUNES

Ejemplos.-

- Sistema formativo íntegro desde la infancia
- Proceso de integración en las empresas y actividades y rehabilitación cognitivas
- Resultados de la motivación, actitudes familiares e itinerarios
- Estudio de nuevas estrategias: terapia dual y metadona
- Formación para mujeres en el sector turístico
- Orientación profesional
- Integración en la empresa
- Búsqueda de perfiles profesionales en el área de la telemedicina y teleasistencia
- Estudio sobre vida independiente y auto protección
- Investigación sobre competencias sociales y diagnóstico: la orientación de los/as usuarios/as
- Grado de conocimiento y sensibilización ante el teletrabajo

5.- DISEÑO DE ACCIONES Y PRODUCTOS CONJUNTOS

- Campañas de sensibilización
- CD-Rom
- Páginas Web
- Creación de grupos monográficos de trabajo

6.- CONOCIMIENTO DE LA REALIDAD EN LOS DISTINTOS PAÍSES Y APRENDIZAJE DEL TRABAJO DESARROLLADO

Ejemplos.-

- Jóvenes en situación de desventaja social en la ciudad de Manchester
- Experiencias relacionadas con el tránsito, la conversión y el empleo con apoyo
- Ejemplos de autoempleo de mujeres en los distintos países socios
- Programas existentes de ayuda a domicilio
- Métodos de formación utilizados por los distintos socios
- Red institucional en materia de Formación y Empleo para colectivos desfavorecidos en Suecia
- Medidas de empleo y creación de empresas en vigor en los distintos estados miembros

7.- DESARROLLO Y SEGUIMIENTO DE LAS ACCIONES PLANIFICADAS

OTRAS ACCIONES TRANSNACIONALES

Tipo de acciones desarrolladas

OTRAS ACCIONES TRANSNACIONALES

1. Organización de encuentros transregionales
2. Participación de los proyectos nacionales en acciones de formación, jornadas y ferias de carácter internacional
 - Semana del empleo de Bruselas
 - Seminario transnacional de la Reiiies
 - Muestra europea para la conservación de edificios históricos y renovación urbana
 - Jornadas Training 2000 de Leonardo en Bruselas
- 3.- Elaboración de productos
 - Pg Web
 - Documentos conjuntos (Lettre)
4. Contactos institucionales y con otras entidades de los países socios del proyecto
5. Visitas a instituciones, centros productivos, organizaciones etc...
6. Intercambios programados de beneficiarios/as
7. Intercambios bilaterales entre socios

Por último y con respecto a aquellas acciones que las Entidades Promotoras de proyectos nacionales entienden como distintas de los Encuentros desarrollados conjuntamente con sus socios, se observa que durante 1998 la mayor parte de ellas se han basado en la asistencia a otro tipo de encuentros, jornadas, ferias y experiencias puestas en marcha en el nuestro o en otros países y que tienen que ver con el trabajo y los intereses de los distintos proyectos.

Igualmente destacan la elaboración de productos transnacionales, consistentes en la mayoría de los casos en la elaboración de materiales y herramientas telemáticas de fácil consulta y alta difusión. Siendo un tercer bloque de acciones el compuesto por toda clase de actos institucionales, visitas e intercambios programados desde la colaboración entablada entre países y como vía para conocer con detalle las distintas experiencias, territorios, colectivos, profesionales que implementan acciones e instituciones y entidades con las que poder estrechar o incluso constituir asociaciones de carácter más permanente.

ÍNDICE DE TABLAS

ANÁLISIS DEL GASTO		
Tabla 0.1	GASTO Y NIVEL DE EJECUCIÓN PARA 1998. POR INICIATIVAS Y CAPÍTULOS.	11
Tabla 0.2	COSTE TOTAL, GASTO Y NIVEL DE EJECUCIÓN PARA 1998. POR BLOQUES DE ACCIONES.	12
II DESCRIPCIÓN DE LOS PROYECTOS		
Tabla II.1.1	DATOS IDENTIFICATIVOS DE PROYECTOS POR INICIATIVAS Y CAPÍTULOS.	21
Tabla II.1.2	ENTIDADES COLABORADORAS DE PROYECTOS.	24
Tabla II.2.1	BENEFICIARIOS/AS DE ACCIONES 1998. POR INICIATIVAS Y CAPÍTULOS.	30
Tabla II.2.2	BENEFICIARIOS/AS POR SEXO Y BLOQUES DE ACCIONES.	30
Tabla II.2.3	BENEFICIARIOS/AS POR INICIATIVAS Y CAPÍTULOS SEGÚN EDAD Y SITUACIÓN ANTE EL EMPLEO.	30
Tabla II.2.4	BENEFICIARIOS/AS POR BLOQUES DE ACCIONES. SEGÚN EDAD Y SITUACIÓN ANTE EL EMPLEO.	31
III ACCIONES DESARROLLADAS DURANTE 1998		
Tabla III	ACCIONES FINALIZADAS EN 1.998 POR TIPO DE ACCIÓN E INICIATIVA.	35
Tabla III.1.1	TOTAL DE ACCIONES DE FORMACIÓN EN 1998. SEGÚN SU TIPOLOGÍA Y CARÁCTER.	42
Tabla III.1.2	ACCIONES DE FORMACIÓN POR INICIATIVAS Y CAPÍTULOS. SEGÚN SU TIPOLOGÍA Y CARÁCTER.	43
Tabla III.1.3	TOTAL DE HORAS DE FORMACIÓN Y NÚMERO DE ALUMNOS/AS 1998.	44
Tabla III.1.4	HORAS DE FORMACIÓN Y NÚMERO DE ALUMNOS/AS POR INICIATIVAS Y CAPÍTULOS.	45
Tabla III.3. A1	SERVICIOS DE ORIENTACIÓN Y COBERTURA DE LOS MISMOS 1998. POR INICIATIVAS Y CAPÍTULOS.	61
Tabla III.3. A2	TOTAL DE USUARIOS/AS ATENDIDOS/AS POR LOS SERVICIOS DE ORIENTACIÓN DURANTE 1998.	63
Tabla III.3. A3	USUARIOS/AS DE LOS SERVICIOS DE ORIENTACIÓN 1998. SEGÚN EDAD, NIVEL DE ESTUDIOS Y SITUACIÓN LABORAL.	64
Tabla III.3 B1	ACCIONES DE INFORMACIÓN 1998. POR INICIATIVAS Y CAPÍTULOS.	69
Tabla III.3. C1	ESTUDIOS REALIZADOS EN 1998. POR INICIATIVAS Y CAPÍTULOS. SEGÚN TIPOLOGÍA, ÁMBITO Y ANÁLISIS UTILIZADO.	71
Tabla III.3 D1	TOTAL DE PRODUCTOS FINALIZADOS EN 1998. POR TIPO DE PRODUCTO Y DIFUSIÓN REALIZADA.	79
Tabla III.3 D2	PRODUCTOS Y MATERIALES ELABORADOS POR INICIATIVAS Y CAPÍTULOS.	80

Tabla III.3 E1	REDES Y COLABORACIONES PUESTAS EN MARCHA EN 1998. POR INICIATIVAS Y CAPÍTULOS.	85
Tabla III.3 F1	ASISTENCIA TÉCNICA A EMPRESAS 1998. POR INICIATIVAS Y CAPÍTULOS Y SECTORES DE ACTIVIDAD.	89
Tabla III.3 F2	CARACTERIZACIÓN DE LA ASISTENCIA TÉCNICA DESARROLLADA DURANTE 1998.	91

IV **PROYECTOS TRANSNACIONALES**

Tabla IV.	PROYECTOS TRANSNACIONALES POR INICIATIVAS Y CAPÍTULOS.	93
Tabla IV.1.1	ENCUENTROS TRANSNACIONALES CELEBRADOS DURANTE 1998. POR INICIATIVAS Y CAPÍTULOS.	97
Tabla IV.1.2	PAISES ANFITRIONES DE ENCUENTROS TRANSNACIONALES 1998.	98