

INSTITUTO ANDALUZ DE ADMINISTRACIÓN PÚBLICA
PROCESO SELECTIVO DE PROMOCIÓN INTERNA PARA INGRESO EN EL CUERPO SUPERIOR FACULTATIVO,
OPCIÓN CONSERVADORES DE PATRIMONIO
(A1.2025)
CORRESPONDIENTE A LA OFERTA DE EMPLEO PÚBLICO 2023

EJERCICIO ÚNICO:
Primera parte TEÓRICA
Segunda parte PRÁCTICA

ADVERTENCIAS:

1. No abra este cuestionario hasta que se le indique.
2. Sólo se calificarán las respuestas marcadas en la Hoja de Examen.
3. Este cuestionario puede utilizarse en su totalidad como borrador.
4. El presente ejercicio, de carácter teórico-práctico, está compuesto de dos partes, siendo ambas obligatorias.
5. La primera parte, de **carácter teórico**, consta de **105 preguntas** tipo test con tres respuestas alternativas, siendo sólo una de ellas la correcta. Las 100 primeras son preguntas ordinarias y evaluables (**a contestar de la 1 a la 100 inclusive**) y 5 son de reserva, las tres primeras correspondientes a la parte común a todas las subopciones (**de la 151 a la 153 inclusive**), y las dos últimas, correspondientes a cada subopción (**de la 154 a la 155 inclusive**).
6. La segunda parte, de **carácter práctico**, consta de **23 preguntas** tipo test con tres respuestas alternativas, siendo sólo una de ellas la correcta. Las 20 primeras son preguntas ordinarias y evaluables (**a contestar de la 101 a la 120 inclusive**) y 3 son de reserva, las dos primeras correspondientes a la parte común a todas las subopciones (**de la 156 a la 157 inclusive**), y la última, correspondiente a cada subopción (**158**).
7. Este ejercicio tiene cinco subopciones debiéndose elegir una, la misma para la parte teórica y práctica. Para indicar la subopción elegida **marque la respuesta A** en la pregunta que corresponda según se indica:
 - PATRIMONIO ARQUEOLÓGICO - 161
 - PATRIMONIO ARQUITECTÓNICO - 162
 - PATRIMONIO ARTÍSTICO - 163
 - PATRIMONIO ETNOGRÁFICO - 164
 - RESTAURACIÓN DE BIENES MUEBLES - 165
8. La puntuación de cada parte del ejercicio, así como su cálculo, será la que se ha publicado en la correspondiente convocatoria.
9. Si observa alguna anomalía en la impresión del cuestionario, solicite su sustitución.
10. El tiempo total para la realización de este ejercicio es de **180 minutos**.
11. Compruebe siempre que el número de la respuesta que señale en su Hoja de Examen es el que corresponde al número de la pregunta del cuestionario.
12. Si necesita alguna aclaración, por favor, levante la mano y pídalo en voz baja al personal del Aula, de tal forma que se evite molestar al resto del Aula. El personal del Aula no le podrá dar información acerca del contenido del examen.

Si desea un ejemplar de este cuestionario podrá obtenerlo en la siguiente página web www.juntadeandalucia.es/institutodeadministracionpublica el mismo día de la realización del presente ejercicio.

PARTE TEÓRICA. PREGUNTAS ORDINARIAS Y EVALUABLES COMUNES A TODAS LAS SUBOPCIONES.

1. **Según el artículo 106 de la Ley 39/2015 de 1 de octubre, del Procedimiento Administrativo Común de las Administraciones Públicas, referido a la Revisión de disposiciones y actos nulos:**
 - A) Cuando el procedimiento se hubiera iniciado a solicitud de interesado, el transcurso del plazo de seis meses desde su inicio sin dictarse resolución producirá la caducidad del mismo.
 - B) Cuando el procedimiento se hubiera iniciado de oficio, el transcurso del plazo de seis meses desde su inicio sin dictarse resolución producirá la caducidad del mismo.
 - C) Si el procedimiento se hubiera iniciado de oficio, se podrá entender la misma desestimada por silencio administrativo.

2. **Conforme al artículo 107 de la Ley 39/2015 de 1 de octubre, del Procedimiento Administrativo Común de las Administraciones Públicas, sobre la declaración de lesividad de actos anulables.**
 - A) La declaración de lesividad podrá adoptarse una vez transcurridos cuatro años desde que se dictó el acto administrativo.
 - B) Transcurrido el plazo de tres meses desde la iniciación del procedimiento sin que se hubiera declarado la lesividad, se producirá la caducidad del mismo.
 - C) Transcurrido el plazo de seis meses desde la iniciación del procedimiento sin que se hubiera declarado la lesividad, se producirá la caducidad del mismo.

3. **Según el artículo 112 de la Ley 39/2015 de 1 de octubre, del Procedimiento Administrativo Común de las Administraciones Públicas:**
 - A) Contra las disposiciones administrativas de carácter general no cabrá recurso en vía administrativa.
 - B) Contra las disposiciones administrativas de carácter general cabrá recurso en vía administrativa.
 - C) Los recursos contra un acto administrativo que se funden únicamente en la anualidad de alguna disposición administrativa de carácter general podrán interponerse directamente ante el órgano que dictó dicha disposición.

4. **Conforme al Artículo 112 de la Ley 9/2007, de 22 de octubre, de la Administración de la Junta de Andalucía, en el ámbito de la Administración de la Junta de Andalucía, ponen fin a la vía administrativa las resoluciones, actos o acuerdos de los siguientes órganos y autoridades:**
 - A) Los de la persona titular de la Presidencia de la Junta de Andalucía, así como los del Consejo de Gobierno y sus Comisiones Delegadas.
 - B) Los de las personas titulares de las Consejerías, salvo que una disposición reglamentaria prevea específicamente un recurso ante el Consejo de Gobierno.
 - C) Los de las autoridades de rango inferior al de la persona titular de la Consejería que resuelvan por delegación de esta o de otro órgano cuyas resoluciones no agoten la vía administrativa.

5. **Los actos de violencia de género a los que se refiere el apartado 4 del artículo 3 de la Ley 13/2007, de 26 de noviembre, de medidas de prevención y protección integral contra la violencia de género, podrán responder a cualquiera de la siguiente tipología:**
 - A) Física, psicológica y acoso sexual.
 - B) Física, psicológica y económica.
 - C) Física, psicológica, sexual y económica.

- 6. Conforme al artículo 122 de la Ley 39/2015, del procedimiento Administrativo Común de las Administraciones Públicas, en relación al recurso de alzada.**
- A) El plazo máximo para dictar y notificar la resolución será de seis meses. Transcurrido este plazo sin que recaiga resolución, se podrá entender desestimado el recurso, salvo en el supuesto previsto en el artículo 24.1, tercer párrafo.
 - B) El plazo máximo para dictar y notificar la resolución será de tres meses. Transcurrido este plazo sin que recaiga resolución, se podrá entender estimado el recurso, salvo en el supuesto previsto en el artículo 24.1, tercer párrafo.
 - C) El plazo máximo para dictar y notificar la resolución será de tres meses. Transcurrido este plazo sin que recaiga resolución, se podrá entender desestimado el recurso, salvo en el supuesto previsto en el artículo 24.1, tercer párrafo.
- 7. Según el artículo 43 de la Ley 29/1998, de 13 de julio, reguladora de la Jurisdicción Contencioso-administrativa, cuando la propia Administración autora de algún acto pretenda demandar su anulación ante la Jurisdicción Contencioso- Administrativa deberá:**
- A) Previamente, declararlo lesivo para el interés público.
 - B) Declararlo lesivo para el interés público tras la admisión a trámite del recurso contencioso-administrativo.
 - C) Interponer el recurso contencioso-administrativo directamente.
- 8. Respecto al artículo 124.2 de la Ley 39/2015, del procedimiento Administrativo Común de las Administraciones Públicas, el plazo máximo para dictar y notificar la resolución del recurso potestativo de reposición será:**
- A) Un mes.
 - B) Dos meses.
 - C) Tres meses.
- 9. A tenor del artículo 115.2 de la Ley 39/2015, del procedimiento Administrativo Común de las Administraciones Públicas, en relación con la interposición de recursos administrativos, el error o la ausencia de la calificación del recurso por parte del recurrente:**
- A) No será obstáculo para su tramitación, siempre que se deduzca su verdadero carácter.
 - B) No podrán ser alegados por quienes los hubieren causado.
 - C) Serán causa de inadmisión.
- 10. Conforme al artículo 27.2 de la Ley 9/2017, de 8 de noviembre, de Contratos del Sector Público, el orden jurisdiccional civil será el competente para resolver de las cuestiones referidas a efectos y extinción de los contratos que celebren las entidades del sector público:**
- A) Que no tengan el carácter de poderes adjudicadores.
 - B) Que tengan el carácter de poderes adjudicadores.
 - C) Siempre, en todo caso.
- 11. Según lo establecido en el artículo 291 de la Ley 9/2017, de 8 de noviembre, de Contratos del Sector Público, los bienes afectos a la concesión que vayan a revertir a la Administración en virtud de lo establecido en el presente artículo, no podrán ser objeto de:**
- A) Embargo.
 - B) Venta.
 - C) Arrendamiento.

12. De acuerdo con el artículo 1 de la Ley 1/1988, de 17 de marzo, de la Cámara de Cuentas de Andalucía, la Cámara de Cuentas de Andalucía es un órgano técnico:
- A) Dependiente del Tribunal de Cuentas.
 - B) Al que corresponde la fiscalización externa de la gestión económica, financiera y contable de los fondos públicos de la Comunidad Autónoma de Andalucía.
 - C) Al que corresponde la fiscalización interna de la gestión económica, financiera y contable de los fondos públicos de la Comunidad Autónoma de Andalucía.
13. Conforme el artículo 89 del Decreto Legislativo 1/2010, de 2 de marzo, por el que se aprueba el Texto Refundido de la Ley General de Hacienda Pública de la Junta de Andalucía, estarán sujetas a control previo:
- A) Las Consejerías y agencias administrativas, con las excepciones que se prevean en norma legal o reglamentariamente.
 - B) Las Consejerías y agencias públicas empresariales, con las excepciones que se prevean en norma legal o reglamentariamente.
 - C) Las Consejerías y agencias de régimen especial, con las excepciones que se prevean en norma legal o reglamentariamente.
14. Conforme el artículo 3 de la Ley Orgánica 8/1980, de 22 de septiembre, de Financiación de las Comunidades Autónomas, para su adecuado funcionamiento, el Consejo de Política Fiscal y Financiera elaborará un reglamento de régimen interior, que será aprobado por:
- A) La mayoría absoluta de sus miembros.
 - B) La mayoría simple de sus miembros.
 - C) La mayoría cualificada de sus miembros.
15. La Ley 12/2007, de 26 de noviembre, para la promoción de la igualdad de género en Andalucía, en su artículo 3 de definiciones, se entiende que la situación en que se encuentra una persona que sea, haya sido o pudiera ser tratada, en atención a su sexo, de manera menos favorable que otra en situación equiparable, es:
- A) Discriminación directa por razón de sexo.
 - B) Discriminación indirecta por razón de sexo.
 - C) Acoso por razón de sexo.
16. ¿Qué artículo de la Ley Orgánica 2/2007, de 19 de marzo, de reforma del Estatuto de Autonomía para Andalucía, regula la igualdad de género?
- A) 14.
 - B) 15.
 - C) 16.
17. De acuerdo con el artículo 8 de la Ley 12/2007, de 26 de noviembre, para la promoción de la igualdad de género en Andalucía, emitir el informe de evaluación de impacto de género sobre el proyecto de Ley del Presupuesto de la Comunidad Autónoma de cada ejercicio, es competencia de:
- A) La Comisión de Impacto de Género en los presupuestos de la Comunidad Autónoma de Andalucía.
 - B) La Comisión Interdepartamental para la igualdad de mujeres y hombres en Andalucía.
 - C) La Consejería competente en materia de Presupuestos.

18. De acuerdo con el artículo 3 de la Ley 12/2007, de 26 de noviembre, para la promoción de la igualdad de género en Andalucía, define al instrumento para integrar la perspectiva de género en el ejercicio de las competencias de las distintas políticas y acciones públicas, desde la consideración sistemática de la igualdad de género, como:
- A) La interseccionalidad.
 - B) La transversalidad.
 - C) La representación equilibrada.
19. Según el artículo 49 de la Ley 1/2014, de 24 de junio, de Transparencia Pública de Andalucía, el órgano de participación y consulta en materia de transparencia y protección de datos es:
- A) La Comisión Consultiva de la Transparencia y la Protección de Datos.
 - B) La Comisión General Transparencia y la Protección de Datos.
 - C) Las Unidades de Transparencia y Protección de Datos.
20. Conforme el artículo 8 de la Ley 13/2007, de 26 de noviembre, de medidas de prevención y protección integral contra la violencia de género, el Plan integral de sensibilización y prevención contra la violencia de género en Andalucía:
- A) Lo aprobará el Consejo de Gobierno cada cinco años.
 - B) Lo aprobará el Consejo de Gobierno cada cuatro años.
 - C) Lo aprobará la Consejería competente en materia de violencia de género cada cinco años.
21. ¿Qué países pueden concurrir a la convocatoria promovida por el Consejo de Europa «Premio Europeo del Paisaje»?
- A) Los Estados miembros de la Unión Europea.
 - B) Los Estados miembros del Consejo de Europa y los Países observadores.
 - C) Los Estados miembros que hayan ratificado el Convenio europeo del paisaje.
22. El primer documento doctrinal aprobado por el Comité Nacional del Consejo Internacional de los Monumentos y Sitios en España es:
- A) La Carta de ICOMOS-España para la Gestión Integrada del Arte Rupestre Prehistórico y sus Paisajes.
 - B) La Carta para la Cogobernabilidad en la gestión del Patrimonio Local.
 - C) La Carta ibérica DOCE-Cult.
23. En virtud de lo preceptuado en la Ley 16/1985, de 25 de junio, de Patrimonio Histórico Español, se considerarán de interés cultural, a los efectos de la aplicación del régimen jurídico contenido en ese texto legal, los bienes que son objeto de regulación normativa por el Decreto del Ministerio de Educación Nacional de 22 de abril de 1949 sobre Protección de los Castillos Españoles:
- A) Según la disposición adicional primera.
 - B) Según la disposición adicional segunda.
 - C) Según la disposición transitoria tercera.
24. El «Sello de Patrimonio Europeo» se crea en el 2011 con el fin de fomentar el concepto de cultura europea y se concede a los sitios de la Unión que han desempeñado un papel importante en la historia, la cultura y la construcción europea. La Decisión 1194/2011/UE prevé tres categorías de sitios:
- A) Sitios únicos, sitios transnacionales y sitios temáticos nacionales.
 - B) Sitios históricos, sitios naturales y sitios político-institucionales.
 - C) Sitios culturales, sitios temáticos y sitios internacionales.

25. **La Ley 10/2015, de 26 de mayo, para la salvaguardia del Patrimonio Cultural Inmaterial, contempla:**
- A) Un Plan Nacional de Salvaguardia del Patrimonio Cultural Inmaterial.
 - B) Un Catálogo General del Patrimonio Cultural Inmaterial.
 - C) Una Carta de Riesgo del Patrimonio Cultural Inmaterial.
26. **Según el artículo 49.4 de la Ley 16/1985, de 25 de junio, del Patrimonio Histórico Español, integran asimismo el Patrimonio Documental los documentos generados, conservados o reunidos por cualesquiera otras entidades particulares o personas físicas**
- A) Con una antigüedad superior a los 50 años.
 - B) Con una antigüedad superior a los 75 años.
 - C) Con una antigüedad superior a los 100 años.
27. **La Sentencia 17/1991, de 31 de enero del Tribunal Constitucional de recursos de inconstitucionalidad contra determinados preceptos de la Ley 16/1985, de 25 de junio, de Patrimonio Histórico Español:**
- A) No declaró inconstitucional ningún artículo o apartado de la Ley 16/1985, de 25 de junio, de Patrimonio Histórico Español. Todos los preceptos impugnados fueron declarados constitucionales.
 - B) No declaró inconstitucional ningún artículo o apartado de la Ley 16/1985, de 25 de junio, de Patrimonio Histórico Español, pero aplicó la técnica del fallo interpretativo a varios preceptos que sólo son constitucionales si se interpretan como señala la sentencia.
 - C) Declaró inconstitucional únicamente los artículos 2.3, 9.1, 9.2, 9.5 párrafo final y 49.5. de la Ley 16/1985, de 25 de junio, de Patrimonio Histórico Español.
28. **El Estado, según el artículo 149.1.28ª de la Constitución Española, tiene competencia exclusiva en la defensa del patrimonio cultural, artístico y monumental español contra la exportación y la expoliación, así como con relación a los museos, bibliotecas y:**
- A) Archivos de titularidad autonómica y estatal, sin perjuicio de su gestión por parte de las Comunidades Autónomas.
 - B) Archivos de titularidad estatal, sin perjuicio de su gestión por parte de las Comunidades Autónomas.
 - C) Archivos, independientemente de su titularidad.
29. **Los planes nacionales nacieron en la segunda mitad de la década de 1980, una vez que las competencias sobre patrimonio habían sido transferidas a las Comunidades Autónomas y existía una nueva Ley de Patrimonio Histórico. El primer Plan Nacional fue el de Catedrales, elaborado a partir de 1987 y aprobado en 1990, al que siguieron, entre otros:**
- A) Los de Patrimonio Industrial, Paisaje Cultural, Abadías, Monasterios y Conventos, y Arquitectura Defensiva, en la primera década del siglo XXI.
 - B) Los de Patrimonio Documental, Arquitectura Efímera, Arquitectura Religiosa y Estructuras Megalíticas en la primera década del siglo XXI.
 - C) Los de Patrimonio Documental, Patrimonio Bibliográfico, Paisaje Urbano, Recintos Sagrados y Patrimonio Etnográfico en la primera década del siglo XXI.
30. **El Sistema Integrado de Documentación y Gestión Museográfica, desarrollado por el Ministerio de Cultura y Deporte se denomina:**
- A) ACCUA.
 - B) SIDOGEM.
 - C) DOMUS.

31. **¿Cuál es el nombre completo de la conocida como Carta de Venecia de 1964?**
- A) Carta internacional sobre la conservación de Monumentos y Conjuntos Histórico-Artísticos.
 - B) Carta internacional sobre la Conservación y Restauración de Monumentos y Sitios.
 - C) Carta internacional sobre la Conservación de Monumentos, Conjuntos Arqueológicos y Conjuntos Histórico-Artísticos.
32. **¿Qué documento internacional establece que: *la conservación y restauración de monumentos constituye una disciplina que abarca todas las ciencias y todas las técnicas que puedan contribuir al estudio y la salvaguarda del patrimonio monumental (Artículo 2)*?**
- A) Carta de Cracovia, 2000.
 - B) Normas de Quito, 1967.
 - C) Carta de Venecia, 1964.
33. **Además de la defensa, promoción y puesta en valor del patrimonio cultural y natural, ¿qué otra misión tiene la Asociación Hispania Nostra?**
- A) Promover la participación social en las actividades de protección, conservación y difusión del Patrimonio Cultural y Natural.
 - B) La protección de los bienes culturales en caso de conflicto armado.
 - C) La redacción de normas científicas y recomendaciones técnicas.
34. **¿En qué se puede considerar pionera la Comisaría Regia de Turismo, creada en 1911, bajo la dirección del Marqués de la Vega-Inclán?**
- A) En la elaboración del primer catálogo de bienes histórico-artísticos español.
 - B) En la elaboración del primer catálogo de monumentos de interés turístico.
 - C) En relacionar íntimamente patrimonio cultural y el turismo.
35. **Según el artículo primero de la Ley 16/1985, de 25 de junio, del Patrimonio Histórico Español, los bienes más relevantes del Patrimonio Histórico Español deberán:**
- A) Ser inventariados o declarados de interés cultural a petición de la comunidad autónoma que le corresponda por su ubicación.
 - B) Ser inventariados o declarados de interés cultural en los términos previstos en esta Ley.
 - C) Ser inventariados en los términos previstos por la legislación autonómica que le corresponda.
36. **¿Qué organización privada de valoración y preservación del arte mundial y del patrimonio cultural a nivel internacional, tiene su sede en Los Ángeles?**
- A) Instituto Smithsonian.
 - B) Fundación Getty.
 - C) Centro de Conservación del Patrimonio Cultural (CENCREM).
37. **¿Cuál fue el motivo fundamental para la concesión en el año 2006, del premio Nacional de Restauración y Conservación al Instituto Andaluz de Patrimonio Histórico?**
- A) Por el estudio y restauración del carro tartésico de la tumba número 17 del yacimiento arqueológico de la Joya (Huelva).
 - B) Por los trabajos de conservación y restauración que culminaron en la reposición del Giraldillo original de la Catedral de Sevilla.
 - C) Por su trayectoria en el campo de la conservación y restauración, así como en investigación y difusión de los bienes culturales en Andalucía durante el siglo XX.

38. Según el artículo 48 de la Ley 14/2007, de 26 de noviembre, de Patrimonio Histórico de Andalucía, en el procedimiento de declaración de las Zonas de Servidumbre Arqueológica se abrirá un período de información pública por plazo de:
- A) Un mes.
 - B) 15 días.
 - C) Tres meses.
39. La moderna definición de la profesión de conservador de bienes culturales se realizó por el Consejo Nacional de Museos (ICOM) en su reunión de:
- A) París, 1898.
 - B) Copenhague, 1984.
 - C) Atenas, 1931.
40. ¿Qué son «los Principios de Dublín»?
- A) Principios éticos para la Salvaguardia del Patrimonio Cultural Inmaterial establecidos por la UNESCO.
 - B) Principios conjuntos establecidos entre ICOMOS y DOCOMOMO sobre arquitectura moderna.
 - C) Principios conjuntos ICOMOS–TICCIH para la conservación de sitios, estructuras aéreas y paisajes del patrimonio industrial.
41. No forman parte de la tipología de bienes inmuebles que por su interés para la Comunidad Autónoma sean objeto de inscripción como Bien de Interés Cultural en el Catálogo General del Patrimonio Histórico Andaluz:
- A) Las Zonas Patrimoniales.
 - B) Las Zonas de Interés Arqueológico.
 - C) Los Lugares de Interés Industrial.
42. El derecho de tanteo previsto en el artículo 17 de la Ley 14/2007, de 26 de noviembre, del Patrimonio Histórico de Andalucía, obliga a los titulares de inmuebles situados en los Conjuntos Históricos a notificar las transmisiones de:
- A) Inmuebles individualmente inscritos en el Catálogo General del Patrimonio Histórico Andaluz, así como inmuebles que cuenten con una antigüedad igual o superior a cincuenta años.
 - B) Inmuebles que cuenten con una antigüedad igual o superior a cincuenta años y estén incluidos los catálogos urbanísticos como objeto de protección integral.
 - C) Inmuebles individualmente inscritos en el Catálogo General del Patrimonio Histórico Andaluz y, en su caso, a los señalados a estos efectos en las instrucciones particulares, así como a los inmuebles situados en los Conjuntos Históricos que estén incluidos en los catálogos urbanísticos y formen parte del Inventario de Bienes Reconocidos del Patrimonio Histórico Andaluz.
43. Según el artículo 14 de la Ley 7/2011, de 3 de noviembre, de Documentos, Archivos y Patrimonio Documental de Andalucía, el Patrimonio Documental de Andalucía es:
- A) El conjunto de los documentos producidos por las personas físicas o jurídicas, tanto públicas como privadas, ubicados en Andalucía, que poseen, por su origen, antigüedad o valor, interés para la Comunidad Autónoma.
 - B) El conjunto de los documentos producidos por los andaluces, recibidos o reunidos por las personas físicas o jurídicas, tanto públicas como privadas, que poseen, por su origen, antigüedad o valor, interés para la Comunidad Autónoma.
 - C) El conjunto de los documentos producidos, recibidos o reunidos por las personas físicas o jurídicas, tanto públicas como privadas, ubicados en Andalucía, que poseen, por su origen, antigüedad o valor, interés para la Comunidad Autónoma.

- 44. La Carta de Florencia de 1981 puede considerarse una extensión de los criterios de la Carta de Venecia de 1964 aplicado a:**
- A) Los jardines históricos.
 - B) La arquitectura vernácula.
 - C) Los yacimientos arqueológicos.
- 45. El proyecto de conservación exigido en la Ley 14/2007, de 26 de noviembre de Patrimonio Histórico de Andalucía, incluye en su artículo 21.2 la necesidad de:**
- A) La realización de los estudios previos necesarios para su redacción.
 - B) La presentación de un informe de ejecución.
 - C) La formación de un equipo multidisciplinar.
- 46. El Sistema de Información para la Gestión Integral del Patrimonio Cultural de Andalucía (MOSAICO) incluye un Sistema de Información Geográfica (SIG) en el grupo denominado:**
- A) Área de Conocimiento.
 - B) Gestión del Patrimonio Cultural.
 - C) Núcleo del Sistema.
- 47. La finalidad de las Evaluaciones de Impacto Patrimonial (EIP-HIA) es:**
- A) Evaluar de manera eficaz el impacto de un proyecto de desarrollo potencial sobre los BIC y su entorno.
 - B) Evaluar de manera eficaz el impacto de un proyecto de desarrollo potencial en el Valor Universal Excepcional de los bienes inscritos en la Lista del Patrimonio Mundial.
 - C) Evaluar de manera eficaz el impacto de un proyecto de desarrollo potencial sobre los bienes inscritos en el CGPHA y su entorno.
- 48. El Cuerpo de Conservadores del Patrimonio Histórico se crea en la Junta de Andalucía en el año:**
- A) 1992.
 - B) 1987.
 - C) 1984.
- 49. En los instrumentos de políticas públicas culturales puestos en marcha en Andalucía, destaca por su perspectiva territorial:**
- A) El Estatuto de Autonomía.
 - B) El Plan Estratégico de la Cultura en Andalucía.
 - C) El Registro de Paisajes de Interés Cultural de Andalucía.
- 50. Los informes periódicos sobre la aplicación de la Convención del Patrimonio Cultural se realizan por los Estados Parte en ciclos de:**
- A) Dos años.
 - B) Cuatro años.
 - C) Seis años.
- 51. ¿Cuál de las siguientes tipologías de bienes inmuebles no eran objeto de inscripción en el Catálogo General del Patrimonio Histórico Andaluz en la Ley 1/1991, de 3 de julio, de Patrimonio Histórico de Andalucía?**
- A) Lugares de Interés Etnológico.
 - B) Lugares de Interés Industrial.
 - C) Zonas Arqueológicas.

- 52. La Ley 14/2007, de 26 de noviembre, del Patrimonio Histórico de Andalucía, establece en su artículo 31 los contenidos mínimos de protección que deberán contener los planes urbanísticos que afecten a:**
- A) Todos los bienes inmuebles inscritos en el Catálogo General del Patrimonio Histórico Andaluz.
 - B) Los Conjuntos Históricos, Sitios Históricos, Lugares de Interés Etnológico, Lugares de Interés Industrial y Zonas Patrimoniales.
 - C) Sólo a los bienes inmuebles inscritos como Monumentos o Jardines Históricos en el Catálogo General del Patrimonio Histórico Andaluz con la categoría de Bienes de Interés Cultural.
- 53. Entre las funciones establecidas en la legislación vigente de patrimonio histórico a las Comisiones Provinciales de Patrimonio Histórico, NO se encuentran:**
- A) Autorizar las obras y cualesquiera otras intervenciones en bienes inscritos en el Catálogo General del Patrimonio Histórico Andaluz como Bienes de Interés Cultural con la tipología de Monumentos y Jardines Históricos así como en sus entornos, siempre que no se haya producido la delegación de competencias prevista en el artículo 40.
 - B) Informar las propuestas de declaración de Zonas de Servidumbre Arqueológica.
 - C) Informar cuando excepcionalmente sean requeridas para ello por la persona titular de la Delegación Provincial de la Consejería competente en materia de patrimonio histórico.
- 54. Los planes urbanísticos de acuerdo al artículo 29 de la Ley 14/2007, de 26 de noviembre, del Patrimonio Histórico de Andalucía, deberán contar con un análisis arqueológico:**
- A) Solamente en suelos urbanizables.
 - B) En suelos urbanos no consolidados y urbanizables.
 - C) En suelos urbanos no consolidados, urbanizables y los sistemas general previstos.
- 55. Ley 14/2007, de 26 de noviembre, del Patrimonio Histórico de Andalucía, establece que en toda obra pública financiada total o parcialmente por la administración de la Junta de Andalucía se incluirá una partida equivalente al menos al 1 por ciento de la aportación autonómica destinada a obras de conservación y acrecentamiento del Patrimonio Histórico Andaluz, cuando su presupuesto exceda de:**
- A) Dos millones de euros.
 - B) Un millón de euros.
 - C) Cuatro millones de euros.
- 56. Según el artículo 105 de la Ley 14/2007, de 26 de noviembre, del Patrimonio Histórico de Andalucía, el Plan General de Inspección es el documento que establece las líneas genéricas de la actividad inspectora. Dicho Plan será aprobado:**
- A) Mediante Resolución de la persona titular de la Delegación Territorial competente en materia de patrimonio histórico.
 - B) Mediante Orden de la persona titular de la Consejería competente en materia de administración pública.
 - C) Mediante Orden de la persona titular de la Consejería competente en materia de patrimonio histórico.

- 57. Según el artículo 33.3 de la Ley 14/2007, de 26 de noviembre, del Patrimonio Histórico de Andalucía, no será necesaria la autorización de la Consejería competente en materia de patrimonio histórico para:**
- A)** La realización de obras en los inmuebles comprendidos en los entornos de un Bien de Interés Cultural con la tipología de Conjunto Histórico, Sitio Histórico, Zona Arqueológica, Lugar de Interés Etnológico, Lugar de Interés Industrial o Zona Patrimonial, que no estén inscritos en el Catálogo General del Patrimonio Histórico Andaluz como Monumentos y Jardines Históricos.
 - B)** La realización de obras en los inmuebles comprendidos en los Bienes de Interés Cultural con la tipología de Conjunto Histórico, Sitio Histórico, Zona Arqueológica, Lugar de Interés Etnológico, Lugar de Interés Industrial o Zona Patrimonial, que no estén inscritos en el Catálogo General del Patrimonio Histórico Andaluz como Monumentos y Jardines Históricos.
 - C)** La realización de obras de escasa entidad constructiva y sencillez técnica que no requieran proyecto de acuerdo con la legislación vigente en materia de edificación en los inmuebles comprendidos en los Bienes de Interés Cultural con la tipología de Conjunto Histórico, Sitio Histórico, Zona Arqueológica, Lugar de Interés Etnológico, Lugar de Interés Industrial o Zona Patrimonial, que no estén inscritos en el Catálogo General del Patrimonio Histórico Andaluz como Monumentos y Jardines Históricos.
- 58. La Convención para la Salvaguardia del Patrimonio Cultural Inmaterial, UNESCO (2003), fue ratificada por el Reino de España:**
- A)** Aún no ha sido ratificada.
 - B)** En el año 2006.
 - C)** En el año 2004.
- 59. ¿Cuál de las siguientes figuras de protección de bienes inmuebles NO incluye entre sus valores el interés etnológico?**
- A)** Monumento.
 - B)** Lugar de Interés Industrial.
 - C)** Lugar de Interés Etnológico.
- 60. Según el artículo 78 de la Ley 14/2007, de 26 de noviembre, del Patrimonio Histórico de Andalucía, los Conjuntos Culturales:**
- A)** Son aquellos Espacios Culturales que por su relevancia patrimonial cuentan con un órgano de gestión propio.
 - B)** Se regirán por lo dispuesto en la legislación reguladora de museos, sin perjuicio de las previsiones contenidas en esta ley, en su reglamento de desarrollo y en lo que disponga la respectiva norma de creación del conjunto.
 - C)** Ambas respuestas son incorrectas.
- 61. ¿Qué documento recoge el código deontológico de la profesión de conservador–restaurador?**
- A)** Documento de Pavía. 1997.
 - B)** El conservador-restaurador: una definición de la profesión. ICOM, 1984.
 - C)** La Guía profesional de ECCO. 1993-1994.
- 62. ¿En qué reunión se adoptó el documento internacional que recoge los principios para la preservación, conservación y restauración de pinturas murales?**
- A)** Conferencia Internacional sobre Conservación. Cracovia. 2000.
 - B)** Asamblea Nacional del TICCIH. Moscú. 2003.
 - C)** 14ª Asamblea General del ICOMOS. Zimbabwe. 2003.

63. **¿Qué institución propone una tabla con la clasificación de los disolventes y mezcla de los mismos ordenada según su acción, proporciones de uso y categorías por poder de penetración y retención, para su empleo en la limpieza de las capas pictóricas?**
- A) ICCROM (Centro Internacional de Estudios de Conservación y Restauración de los Bienes Culturales).
 - B) IRPA (Real Instituto del Patrimonio Cultural).
 - C) CCI (Instituto Canadiense de Conservación).
64. **¿Qué documento internacional denuncia el desmontaje sistemático de retablos, por el riesgo que conlleva esta operación para su integridad física, por la pérdida innecesaria de elementos estructurales y de anclajes originales y de una rica información sobre antiguos sistemas constructivos que muy raramente se documentan?**
- A) Principios de la Valeta. 2011.
 - B) Carta de Conservación y Restauración de los Objetos de Arte y Cultura. 1987.
 - C) Carta de los Retablos de Cartagena de Indias. 2003.
65. **¿Qué documento internacional recoge en sus consideraciones que: «el conservador-restaurador debe participar en el proceso de toma de decisiones desde el principio del proyecto y que, en colaboración con los otros profesionales implicados debe asumir la responsabilidad derivada de su competencia, como son el diagnóstico, la definición, la realización y la documentación de la intervención»?**
- A) Declaración de Radenci.
 - B) Documento de Pavía.
 - C) Carta Ename.
66. **Según la Ley 16/1985, de 25 de junio, del Patrimonio Histórico Español, los bienes muebles declarados de interés cultural y los incluidos en el Inventario General que estén en posesión de instituciones eclesíásticas, en cualquiera de sus establecimientos o dependencias, podrán ser enajenadas, entre otras, a:**
- A) Entidades mercantiles.
 - B) Entidades de Derecho Público.
 - C) Particulares.
67. **¿Qué grado de protección tienen los inmuebles destinados a la instalación de Archivos, Bibliotecas y Museos de titularidad estatal, así como los bienes muebles integrantes del Patrimonio Histórico Español en ellos custodiados?**
- A) Bienes de Interés Cultural.
 - B) Bienes de Catalogación General.
 - C) Dependerá de sus valores culturales.
68. **¿Qué Capítulo del Título IV de la Ley 8/2007, de 5 octubre, de Museos y Colecciones Museográficas de Andalucía se dedica a la conservación y restauración de los fondos museísticos?**
- A) Capítulo III.
 - B) Capítulo IV.
 - C) Capítulo V.

- 69. Según el Convenio suscrito en 1994 entre el Ministerio de Cultura y la Consejería de Cultura y Medio Ambiente, ¿qué autorización requieren las intervenciones de conservación y restauración de fondos de titularidad estatal conservados en los Archivos y Museos de titularidad estatal de gestión transferida?**
- A) Autorización de la Administración General del Estado como titular de los bienes.
 - B) Autorización de la Administración de la Junta de Andalucía como gestora de los bienes.
 - C) Autorización de la Junta de Andalucía y el consentimiento de la Administración General de Estado.
- 70. ¿Qué es el «método filológico»?**
- A) Doctrina de restauración que asume la obra de arte como documento susceptible de examinarse y recomponerse en sus elementos constitutivos, rechazando cualquier versión especulativa y transcendental del arte.
 - B) Doctrina de restauración que rechaza toda reconstrucción y cualquier tipo de modificación o innovación en los bienes del pasado, respetando la autenticidad histórica y el mantenimiento permanente de los edificios para salvaguardar el patrimonio cultural.
 - C) Doctrina de restauración basada en la observación del monumento como punto de partida para cualquier actuación, para esclarecer sus valores asignados originales, para el mantenimiento de su forma original y la posibilidad de reconstrucción en función de su reutilización.
- 71. ¿Cuál fue la primera norma para la preservación del patrimonio en España?**
- A) Instrucción de 26 de marzo de 1802.
 - B) Ley de Instrucción Pública de 9 de septiembre de 1857.
 - C) Real Decreto de 1844 de creación de las Comisiones de Monumentos Históricos y Artísticos.
- 72. ¿Qué arquitecto español se convirtió en apasionado seguidor de la corriente teórica de la restauración en estilo enunciada por Viollet le Duc?**
- A) Demetrio de los Ríos y Serrano.
 - B) Ricardo Velázquez Bosco.
 - C) Leopoldo Torres Balbás.
- 73. ¿Sobre qué tema trata la Carta elaborada por ICOMOS en Burra (Australia) en 1979?**
- A) Ciudades Patrimonio Mundial.
 - B) La autenticidad.
 - C) Los sitios de significación cultural.
- 74. ¿Qué efeméride, impulsada por ICOMOS y aprobada por la UNESCO en 1983, se celebra el 18 de abril?**
- A) Día Internacional del Patrimonio Histórico.
 - B) Día Internacional de los Museos y Monumentos.
 - C) Día Internacional de los Monumentos y Sitios.
- 75. ¿En qué ciudad se ubica el centro de documentación musical de Andalucía, que dedica un interés preferente a la recopilación de la música tradicional andaluza?**
- A) Jerez de la Frontera.
 - B) Granada.
 - C) Córdoba.
- 76. ¿Sobre qué tema trata la Carta de Nizhny Tagil de 2003?**
- A) Sobre el Patrimonio Industrial.
 - B) Sobre el Patrimonio Mueble.
 - C) Sobre el Patrimonio Rural.

77. **¿Cómo se denomina a la Biblioteca Digital Europea que fue lanzada por la Comisión en noviembre de 2008 iniciando un proyecto que pretende crear un portal de la cultura europea digitalizada y de fácil acceso para el usuario?**
- A) BIDIE.
 - B) Europea.
 - C) EUDILI.
78. **¿Qué paisaje cultural ha entrado en el año 2023 en la Lista Indicativa española de Patrimonio Mundial?**
- A) El olivar.
 - B) Hoya de Guadix.
 - C) Carmona.
79. **Según la Ley 13/2011, de 23 de diciembre, del Turismo en Andalucía, quiénes son los encargados de prestar servicios de información turística sobre los bienes integrantes del Catálogo General del Patrimonio Histórico Andaluz.**
- A) Los guías de turismo.
 - B) Los intérpretes del patrimonio histórico.
 - C) Los licenciados o graduados en Historia.
80. **¿Puede la Consejería competente en materia de patrimonio histórico ocupar inmuebles, cuya titularidad no es suya, para la realización de actividades arqueológicas?**
- A) Sí, en cualquier caso.
 - B) Sí, previa la declaración de utilidad pública.
 - C) No, en cualquier caso.
81. **Según el artículo 68.2 del Estatuto de Autonomía de Andalucía, la Comunidad Autónoma asume competencias ejecutivas sobre los museos, bibliotecas, archivos y otras colecciones de naturaleza análoga de titularidad estatal situados en su territorio cuya gestión no se reserve el Estado, lo que comprende, en todo caso:**
- A) La titularidad de sus fondos.
 - B) La titularidad de los inmuebles a ellos destinados.
 - C) La regulación del funcionamiento, la organización y el régimen de su personal.
82. **Recientemente la UNESCO verificó daños en 351 sitios desde el 24 de febrero de 2022 en Ucrania, de los cuales 129 sitios son religiosos, 157 edificios de interés histórico y/o artístico, 31 museos, 19 monumentos, 14 bibliotecas y 1 archivo. ¿Qué Convención para la Protección de los Bienes Culturales en caso de Conflicto Armado ha cumplido 70 años desde su creación en 1954?**
- A) La Convención de La Haya.
 - B) La Convención de Ginebra.
 - C) La Convención de Ucrania.
83. **Según el preámbulo de la Ley 14/2007, de 26 de noviembre, de Patrimonio Histórico de Andalucía, se entiende por «Patrimonios especiales», según la terminología más extendida en la doctrina jurídica, los dedicados respectivamente a los patrimonios:**
- A) Arqueológico, Etnológico e Industrial,
 - B) Arqueológico, Etnológico, Industrial y Museológico.
 - C) Arqueológico, Etnológico, Industrial, Documental y Bibliográfico.

84. El concepto patrimonio negativo fue introducido en 2002 por la antropóloga Lynn Meskell. Lo define como «un lugar conflictivo que se convierte en el repositorio de recuerdos negativos en el imaginario colectivo». Otros investigadores han preferido utilizar términos como patrimonio incómodo, en disputa o conflictivo. La última controversia ha sido la declaración de Bien de Interés Cultural de:

- A)** El Valle de Cuelgamuros (San Lorenzo de el Escorial, Madrid).
- B)** La Pirámide de los Italianos (Valle Valdebezana, Burgos) .
- C)** El monumento al general Emilio Mola (Alcocero, Burgos).

85. Señale cuál de las siguientes es una función de la Dirección General competente en materia de Museos y Conjuntos Culturales:

- A)** La emisión de informe previo sobre los planes, planes directores, programas y, en general, actuaciones museológicas o museográficas que afecten a los museos y colecciones museográficas, espacios culturales y enclaves.
- B)** La gestión y ejecución de las acciones y programas destinados al apoyo y fomento de la actividad turística, así como de los dirigidos a la potenciación de la calidad e innovación.
- C)** La protección y conservación del patrimonio arqueológico, etnológico e industrial y la salvaguarda del patrimonio inmaterial.

PARTE TEÓRICA. PREGUNTAS DE RESERVA COMUNES A TODAS LAS SUBOPCIONES.

151. El historiador del arte austriaco Alois Riegl (1858-1905), establece en «El culto moderno a los monumentos» (1903) dos categorías de valores principales para los monumentos, a partir de las cuales se desarrollan todos los demás, indique cuáles:

- A) Valores rememorativos y valores de contemporaneidad.
- B) Valores de antigüedad y valores artísticos.
- C) Valores intencionados y valores no intencionados.

152. ¿Cual de los siguientes objetivos NO forma parte del Plan de Arquitectura Defensiva de Andalucía (PADA)?

- A) Explotación turística de los inmuebles.
- B) Realizar actuaciones de conservación y restauración.
- C) Desarrollar un inventario documental y gráfico.

153. ¿El ICOM es?

- A) Una organización intergubernamental que trabaja al servicio de sus Estados Miembros de Europa para promover la conservación de todas las formas de patrimonio cultural en todas las regiones del mundo.
- B) Una organización internacional de museos y profesionales, dirigida a la conservación, mantenimiento y comunicación del patrimonio natural y cultural del mundo, presente y futuro, tangible e intangible.
- C) Una organización internacional de profesionales de los museos, dirigida a la conservación, mantenimiento y comunicación del patrimonio natural y cultural del mundo, presente y futuro, tangible e intangible.

PARTE TEÓRICA. PREGUNTAS ORDINARIAS Y EVALUABLES SUBOPCIÓN PATRIMONIO ARQUEOLÓGICO.

- 86. ¿Qué disposición anula la disposición adicional tercera del Reglamento de Actividades Arqueológicas aprobado por el Decreto 168/2003, de 17 de junio?**
- A) Disposición derogatoria única del Decreto-ley 26/2021, de 14 de diciembre, por el que se adoptan medidas de simplificación administrativa y mejora de la calidad regulatoria para la reactivación económica en Andalucía.
 - B) Disposición derogatoria tercera del Decreto-ley 26/2021, de 14 de diciembre, por el que se adoptan medidas de simplificación administrativa y mejora de la calidad regulatoria para la reactivación económica en Andalucía.
 - C) Disposición derogatoria única del Decreto número 379/2011 de la Consejería de Cultura, de 30 diciembre. Modifica el Reglamento de Creación de Museos y de Gestión de Fondos Museísticos de la Comunidad Autónoma de Andalucía y el Reglamento de Actividades Arqueológicas.
- 87. Según se establece en el artículo 26 del texto consolidado del Decreto número 168/2003, de 17 de junio, por el que se aprueba el Reglamento de Actividades Arqueológicas, en relación a la dirección de una actividad arqueológica, la suma total de las ausencias en ningún caso podrá exceder:**
- A) Del 10% de las jornadas que comprenda la actividad autorizada.
 - B) Del 20% de las jornadas que comprenda la actividad autorizada.
 - C) Del 25% de las jornadas que comprenda la actividad autorizada.
- 88. «Lekithos» hace referencia a:**
- A) Cargo militar romano.
 - B) Ungüentario.
 - C) Cargo administrativo griego.
- 89. ¿Qué es una raedera?**
- A) Pieza decorativa arquitectónica del arte islámico peninsular.
 - B) Útil lítico prehistórico.
 - C) Forma cerámica característica del mundo funerario ibérico.
- 90. ¿Qué es una fusayola?**
- A) Pieza del telar.
 - B) Elemento decorativo del mosaico.
 - C) Tipo de espada característica del Bronce Final.
- 91. ¿Qué importante yacimiento arqueológico se compone de un poblado con cuatro líneas de murallas concéntricas, una necrópolis de tumbas colectivas y un conjunto de 13 fortines?**
- A) Los Millares, Santa Fe de Mondújar (Almería).
 - B) Valencina de la Concepción (Sevilla).
 - C) Marroquíes Bajos (Jaén).
- 92. Max Uhle, uno de los pioneros de la arqueología científica, destacó por sus excavaciones y estudios en:**
- A) Egipto.
 - B) Italia.
 - C) Sudamérica.

93. **¿Quién fue una mujer pionera de la arqueología?**
- A) Julia Robinson.
 - B) Emmy Noether.
 - C) Mary Leakey.
94. **Las fechas obtenidas mediante Carbono 14 no eran demasiado exactas debido a que la concentración de C14 en la atmósfera no ha sido constante a lo largo del tiempo, debido, en gran parte, a:**
- A) El deterioro de la capa de ozono.
 - B) Los cambios en el campo magnético.
 - C) La cantidad diferencial de radioactividad según las zonas geográficas del planeta.
95. **¿Cuál de los siguientes NO es un método de datación arqueológica?**
- A) Bario-nitrógeno.
 - B) Potasio-argón.
 - C) Termoluminiscencia.
96. **La Orden de 20 de abril de 2009 de la Consejería de Cultura declara 42 espacios como Zonas de Servidumbre Arqueológica. ¿Cuál es la provincia Andaluza con mayor número de espacios declarados en dicha Orden?**
- A) Málaga.
 - B) Cádiz.
 - C) Almería.
97. **Con la celebración del Día Europeo del Arte Rupestre se conmemora la aceptación oficial por la comunidad internacional de las dataciones paleolíticas del arte rupestre de la cueva prehistórica de:**
- A) Lascaux.
 - B) Chauvet.
 - C) Altamira.
98. **Según define el apartado d) del artículo 3 del Decreto número 168/2003, de 17 de junio, por el que se aprueba el Reglamento de Actividades Arqueológicas, el análisis arqueológico de estructuras emergentes:**
- A) Es la actividad dirigida a la protección de las estructuras arquitectónicas que forman o han formado parte de un inmueble.
 - B) Es la actividad dirigida a la conservación de las estructuras arquitectónicas que forman o han formado parte de un inmueble.
 - C) Es la actividad dirigida a la documentación de las estructuras arquitectónicas que forman o han formado parte de un inmueble.
99. **Según define el apartado b) del artículo 3 del Decreto número 168/2003, de 17 de junio, por el que se aprueba el Reglamento de Actividades Arqueológicas, el sondeo arqueológico:**
- A) Es la excavación de terreno vertical que tiene por objeto recuperar los restos arqueológicos en áreas delimitadas en Zonas Arqueológicas.
 - B) Es la remoción de tierra en la que predomina la profundidad de la superficie a excavar sobre la extensión, con la finalidad de documentar la secuencia estratigráfica completa del yacimiento.
 - C) Es la excavación arqueológica con predominio de la verticalidad sobre la horizontalidad, ya sea terrestre o acuática, con la finalidad de recuperar los restos materiales para su catalogación y estudio.

100. Según el artículo 14 del Decreto número 168/2003, de 17 de junio, por el que se aprueba el Reglamento de Actividades Arqueológicas, los Proyectos Generales de Investigación:

- A)** Son documentos de carácter básico donde se explicitan los objetivos de investigación histórica, conservación y puesta en valor en un ámbito territorial determinado.
- B)** Son documentos académicos de carácter general donde se establecen las medidas de protección, conservación, restauración y difusión de un yacimiento o yacimientos determinados.
- C)** Son documentos técnicos de carácter general donde se establecen las principales directrices que según la metodología y estado de la cuestión del momento se determinan en materia de arqueología.

PARTE TEÓRICA. PATRIMONIO ARQUEOLÓGICO. PREGUNTAS DE RESERVA.

154. El Plan Nacional de Ortofotografía Aérea (PNOA) tiene como objetivo la obtención de ortofotografías aéreas digitales de todo el territorio español. Esta infraestructura de datos geográficos es extremadamente útil en arqueología. El PNOA se inicia en el año:

- A) 1995.
- B) 2004.
- C) 2010.

155. Según el Reglamento de Actividades Arqueológicas, aprobado por el Decreto 168/2003, de 17 de junio, la duración temporal de un Proyecto General de Investigación es de:

- A) Cuatro años como máximo, ampliable por otro periodo de tiempo de igual o menor.
- B) Cinco años como máximo.
- C) Seis años como máximo, ampliable por otro periodo de tiempo de igual o menor.

PARTE TEÓRICA. PREGUNTAS ORDINARIAS Y EVALUABLES SUBOPCIÓN PATRIMONIO ARQUITECTÓNICO.

- 86. ¿Cuál es el objeto del proyecto de investigación desarrollado por el Instituto Andaluz de Patrimonio Histórico de Andalucía denominado: *Patrimonio Mueble Urbano de Andalucía*?**
- A) Confeccionar un instrumento metodológico desde la perspectiva arquitectónica de los monumentos públicos, proporcionando una lectura local de este tipo de manifestaciones artísticas.
 - B) Confeccionar un instrumento metodológico desde la perspectiva arquitectónica de los monumentos públicos, proporcionando una lectura regional de este tipo de manifestación artística.
 - C) Confeccionar un instrumento metodológico de acercamiento a los estudios del espacio urbano desde la perspectiva de los monumentos públicos, proporcionando una lectura regional de este tipo de manifestación artística.
- 87. En el año 1985 se firmó por parte del Consejo Europeo un importante Convenio para la protección de los bienes culturales, fue:**
- A) Convenio Europeo para las infracciones relativas a los Bienes Culturales.
 - B) Convenio para la Salvaguarda del Patrimonio Arquitectónico Europeo.
 - C) Convenio para la protección de las ciudades Patrimonio Mundial de Europa.
- 88. ¿Qué arquitecto publica en 1947 el ensayo «Las invariantes castizas de la arquitectura española»?**
- A) Manuel Lorente Junquera.
 - B) Fernando Chueca Goitia.
 - C) Francisco Prieto-Moreno.
- 89. ¿Qué arquitecto proyecta y construye entre 1939-1940 el cine Aliatar de la ciudad de Granada?**
- A) José Galnares Sagastizábal.
 - B) Leopoldo Torres Balbás.
 - C) Francisco Prieto-Moreno Pardo.
- 90. ¿En qué libro de 1988, el arquitecto Antón Capitel desarrolla su teoría de la restauración?**
- A) Historia de la arquitectura restaurada. De la Antigüedad al Movimiento Moderno.
 - B) Metamorfosis de monumentos y teorías de la restauración.
 - C) La memoria construida: patrimonio cultural y modernidad.
- 91. ¿Quién acuñó en el año 1990 el término «arqueología de la arquitectura»?**
- A) Lucio Passarelli.
 - B) Tiziano Mannoni.
 - C) Manfredi Nicolletti.
- 92. ¿En qué objetivo de la Agenda 2030 se incluye la meta: «Redoblar los esfuerzos para proteger y salvaguardar el patrimonio cultural y natural del mundo»?**
- A) Objetivo 9: Construir infraestructuras resilientes, promover la industrialización sostenible y fomentar la innovación.
 - B) Objetivo 17: Revitalizar la Alianza Mundial para el Desarrollo Sostenible.
 - C) Objetivo 11: Lograr que las ciudades sean más inclusivas, seguras, resilientes y sostenibles.

93. **¿Qué arquitecto, autor de la reconstrucción de la fachada de la Catedral de Cuenca, fue la figura más sobresaliente de la «escuela restauradora» en España?**
- A) Joseph Puig y Cadafalch (1867-1956).
 - B) Vicente Lampérez y Romea (1861-1923).
 - C) Alejandro Ferrant Vázquez (1897-1976).
94. **¿Qué restos arquitectónicos alberga el enclave arqueológico de Puerta de Almería que se localiza en el Parque Nicolás Salmerón de la capital almeriense?**
- A) Una factoría de salazones y una de las puertas de la muralla islámica que cerraba la ciudad por el sur.
 - B) Un fragmento de puerta de una basílica, una factoría de salazones y una necrópolis romana.
 - C) Una puerta de la muralla islámica, resto de cimentaciones y pavimentos de las casas medievales adosadas a la misma.
95. **¿Qué característica constructiva tiene el tapial con brencas?**
- A) Son muros de tierra apisonada con cal forrando el exterior.
 - B) Tiene refuerzo con mortero de yeso y piedras, usualmente en huecos y jambas de puertas.
 - C) Contiene tongadas de lechadas de mortero rico en cal que se van alternando con las tongadas de tierra.
96. **¿En qué ciudad se celebró en 1991 el «Primer Coloquio Internacional de la Ciudades Patrimonio Mundial»?**
- A) París (Francia).
 - B) Fez (Marruecos).
 - C) Québec (Canadá).
97. **En una cercha de madera, ¿cómo se denomina el elemento vertical cuya función es unir una parte de la cumbrera con el tirante?**
- A) Par.
 - B) Pendolón.
 - C) Tornapunta.
98. **¿Cuál es el enclave que constituye una pequeña construcción situada en el sector occidental del Conjunto Histórico de la ciudad, conocido como barrio de la judería y anexa a la antigua muralla de la medina islámica, ejemplo de la arquitectura mudéjar y que constituye el único testimonio de la arquitectura religiosa hebraica conservado en la misma?**
- A) Enclave Monumental de la Sinagoga de Granada.
 - B) Enclave Monumental de la Sinagoga de Málaga.
 - C) Enclave Monumental de la Sinagoga de Córdoba.
99. **¿En qué año fue nombrado Leopoldo Torres Balbás arquitecto conservador de la Alhambra?**
- A) 1930.
 - B) 1919.
 - C) 1923.
100. **¿Sobre qué tema versa el documento de la UNESCO denominado «Memorandum de Viena» del año 2005?**
- A) Ciudades Patrimonio Mundial y Centros Históricos protegidos.
 - B) Patrimonio Mundial y la Arquitectura Contemporánea. Gestión del Paisaje Histórico Urbano.
 - C) Ciudades Patrimonio Mundial y la Gestión del Paisaje Natural.

PARTE TEÓRICA. SUBOPCIÓN PATRIMONIO ARQUITECTÓNICO. PREGUNTAS DE RESERVA.

154. ¿Quiénes fueron los catedráticos españoles que participaron como miembros del Comité Científico de la *Conferencia Internacional de Cracovia 2000*, auspiciada por la Unión Europea?

- A) Javier Rivera Blanco y Salvador Pérez Arroyo.
- B) M^a José Martínez Justicia y José Castillo Ruiz.
- C) M^a Victoria García Morales y José Castillo Ruiz.

155. ¿Qué iglesia posee una portada gótico mudéjar de cantería situada a los pies de la nave central con potente arquivolta abocinada de baquetones trebolados y cornisas de mascarones elevada, entre las que se intercala un campo decorado con escudos nobiliarios de la casa de Guzmán y de la Cerda sostenidos por leones rampantes y delicadas filigranas de arquerías ciegas polilobuladas?

- A) Iglesia del Convento de Santa Paula (Sevilla).
- B) Iglesia de Nuestra Señora de la O de Sanlúcar de Barrameda (Cádiz).
- C) Iglesia de la Inmaculada Concepción de Lecrín (Granada).

PARTE TEÓRICA. PREGUNTAS ORDINARIAS Y EVALUABLES SUBOPCIÓN PATRIMONIO ARTÍSTICO.

- 86. La llamada «Puerta de la Luna» de la Catedral de Baeza es una puerta mudéjar compuesta por un arco de herradura apuntado polilobulado que data del siglo:**
- A) XV.
 - B) XIV.
 - C) XII.
- 87. La Plaza del Triunfo de la ciudad de Granada conserva uno de los principales monumentos andaluces dedicados a la Inmaculada, cuya escultura es una de las obras señeras de:**
- A) Alonso de Mena.
 - B) Alonso Cano.
 - C) Pablo de Rojas.
- 88. El arquitecto sevillano José María García de Paredes es autor del siguiente edificio incluido en el registro del DOCOMOMO ibérico:**
- A) El auditorio Manuel de Falla en Granada.
 - B) La presa del río Jándula en Andújar (Jaén).
 - C) Las viviendas de la calle María Coronel en Sevilla.
- 89. En 1984, José Miguel Sánchez Peña procedía a la restauración del Ecce Homo de la Catedral de Cádiz, obra destacada de la escultura barroca andaluza, en el interior del cual apareció el documento que confirmaba la autoría de:**
- A) Pedro de Mena.
 - B) Luisa Roldán.
 - C) Juan de Mesa.
- 90. Entre los grandes arquitectos nacidos en Andalucía, que realizaron la definición del «nuevo estilo» renacentista, se encuentra el autor del cuerpo de campanas de la Giralda de Sevilla (1558-1568):**
- A) Martín de Gaínza.
 - B) Diego de Siloé.
 - C) Hernán Ruiz II.
- 91. El diseño de la Iglesia neoclásica de Santa Victoria en Córdoba fue realizado en 1759 por el arquitecto:**
- A) Ventura Rodríguez.
 - B) Luis Guilbert.
 - C) Alonso Gómez de Sandoval.
- 92. El artista jiennense Manuel Ángeles Ortiz (1895-1984), parte de cuya obra puede encuadrarse dentro del cubismo, pintó en este estilo una serie dedicada al barrio andaluz de:**
- A) El Albaicín (Granada).
 - B) Santa Cruz (Sevilla).
 - C) La Chanca (Almería).

93. Carmen Laffón destaca por ser una de las pintoras de referencia en el arte contemporáneo andaluz. En 1965 fundó en Sevilla, junto a Teresa Duclós, Enrique Roldán y Pepe Soto la galería de arte:
- A) El Gallo.
 - B) La Pasarela.
 - C) Haurie.
94. La llamada casa de Ya'far, es una de las grandes residencias del conjunto arqueológico de Madinat al-Zahra, que forma parte de:
- A) La medina.
 - B) El sector oficial del alcázar.
 - C) El sector privado del alcázar.
95. Una de las obras renacentistas más importantes de la provincia de Córdoba, realizada por el arquitecto Hernán Ruiz II (1508-1569) es la portada de:
- A) La casa del Inca Garcilaso en Montilla.
 - B) La Iglesia de san Juan Bautista en Hinojosa del Duque.
 - C) Las Casas Consistoriales de Montoro.
96. Una importante fuente primaria para la historia del arte en Andalucía es el libro escrito por el pintor sanluqueño Francisco Pacheco entre 1599 y 1644 bajo el título:
- A) El museo pictórico y escala óptica.
 - B) Las vidas de los más excelentes arquitectos, pintores y escultores.
 - C) Libro de descripción de verdaderos retratos de ilustres y memorables varones.
97. En agosto de 2019, durante el transcurso de unas obras en la C/ Sevilla de la ciudad de Carmona, encontraron un mausoleo funerario romano fechado en el s. I, con ocho «loculi». Entre los hallazgos destaca:
- A) Una urna de cristal con restos óseos sumergidos en vino.
 - B) Un ungüentario de vidrio con perfume de ámbar gris.
 - C) Un sarcófago de mármol paleocristiano con la imagen del «bonus pastor».
98. La ciudad romana de Baelo Claudia albergó un templo de culto oriental, edificado en el s. I d.n.e., cuya planta rectangular se conserva completa. Este templo, único caso conocido en Hispania con este estado de conservación, está dedicado a:
- A) Mitra.
 - B) Serapis.
 - C) Isis.
99. Tipológicamente el *hammām* o «baño árabe» está dividido en estancias de funciones y temperaturas diversas. La sala caliente, ubicada junto a la caldera recibe el nombre de:
- A) *al bayt al-barid*.
 - B) *al bayt al-sajun*.
 - C) *al bayt al-wastani*.
100. La renovación del arte andaluz durante los años 50 del s. XX tiene una de sus expresiones más coloristas en las composiciones de telas metálicas del pintor:
- A) José Duarte.
 - B) Vicente Vela.
 - C) Manuel Rivera.

PARTE TEÓRICA. SUBOPCIÓN PATRIMONIO ARTÍSTICO. PREGUNTAS DE RESERVA.

154. La finca de Moratalla posee desde el siglo XIX unos jardines neobarrocos que fueron engrandecidos siguiendo los patrones versallescos en 1918, según diseño de:

- A) Édouard-François André.
- B) Ricardo Velázquez Bosco.
- C) Jean-Claude Nicolas Forestier.

155. ¿Qué es un merlón?

- A) Tramo macizo del antepecho, entre dos almenas, para la protección del defensor en un adarve o torre.
- B) Sillar que penetra perpendicularmente en el paramento, dejando visible su cara menor.
- C) Recipiente cerámico de servicio o consumo, utilizado como plato hondo o fuente según su diámetro.

PARTE TEÓRICA. PREGUNTAS ORDINARIAS Y EVALUABLES SUBOPCIÓN PATRIMONIO ETNOGRÁFICO.

86. **¿Quién fue el autor del «Discurso inaugural de la Sociedad Antropológica de Sevilla» publicado en 1871 en la *Revista Mensual de Filosofía, Literatura y Ciencias de Sevilla*?**
- A) Antonio Machado y Álvarez.
 - B) Antonio Machado y Núñez.
 - C) Antonio Machado Ruiz.
87. **¿En qué año se edita la revista *El Folk-Lore Andaluz*, como órgano oficial de la sociedad del mismo nombre, impulsada por Antonio Machado y Álvarez?**
- A) 1883.
 - B) 1881.
 - C) 1882.
88. **¿Cómo se denominaba la revista científica editada, entre los años 1975 y 2008 por el Museo de Artes y Tradiciones Populares de la Universidad Autónoma de Madrid, que entre sus números contó con monográficos dedicados a cada una de las provincias andaluzas?**
- A) *Narria: estudios de artes y costumbres populares.*
 - B) *Etnografía española.*
 - C) *Revista de dialectología y tradiciones populares.*
89. **Señala los ámbitos o categorías del patrimonio inmaterial aplicadas en el Atlas del Patrimonio Inmaterial de Andalucía elaborado por el Instituto Andaluz de Patrimonio Histórico:**
- A) 1. Tradiciones y expresiones orales; 2. Artes del espectáculo; 3. Conocimientos y prácticas relacionadas con la naturaleza y el universo; 4. Técnicas propias de la artesanía tradicional.
 - B) 1. Tradiciones y expresiones orales; 2. Artes del espectáculo; 3. Prácticas sociales, rituales y festividades; 4. Técnicas propias de la artesanía tradicional.
 - C) 1. Rituales festivos; 2. Oficios y saberes; 3. Modos de expresión; 4. Alimentación y cocinas.
90. **Según la Ley 15/2005, de 22 de diciembre, de Artesanía de Andalucía, cuál es el instrumento para delimitar el conjunto de actividades artesanas en el territorio de la Comunidad Autónoma de Andalucía:**
- A) El Catálogo de Oficios Artesanos de la Comunidad Autónoma de Andalucía.
 - B) El Repertorio de Oficios Artesanos de la Comunidad Autónoma de Andalucía.
 - C) El Inventario de Oficios Artesanos de la Comunidad Autónoma de Andalucía.
91. **El Patrimonio Cultural Inmaterial se define en la Convención para la Salvaguarda del Patrimonio Cultural Inmaterial de París de la UNESCO de 2003 como:**
- A) Los usos, representaciones, expresiones, conocimientos y técnicas -junto con los instrumentos, objetos, artefactos y espacios culturales que les son inherentes- que las comunidades, los grupos y en algunos casos los individuos reconozcan como parte integrante de su patrimonio cultural.
 - B) Los usos, representaciones, expresiones, conocimientos y técnicas que las comunidades, los grupos y en algunos casos los individuos, reconozcan como parte integrante de su patrimonio cultural.
 - C) Los usos, representaciones, expresiones, conocimientos y técnicas que las comunidades y los grupos reconozcan como parte integrante de su patrimonio cultural.

92. Indica cuál fue la primera actividad de interés etnológica en inscribirse en el Catálogo General del Patrimonio Histórico Andaluz:
- A) Danzas rituales de la provincia de Huelva.
 - B) Carpintería de Ribera de Coria del Río (Sevilla).
 - C) Actividad salinera en el Cabo de Gata de Almería.
93. Entre los siguientes bienes inmuebles vinculados a actividades tradicionales señale cuál NO se encuentra inscrito como Lugar de Interés Etnológico en el Catálogo General del Patrimonio Histórico Andaluz:
- A) Fábrica de Harinas Nuestra Señora del Rosario en Fuerte del Rey (Jaén).
 - B) Azucarera del Guadalfeo en Salobreña (Granada).
 - C) Almazara El Canal en Antequera (Málaga).
94. Según la antropóloga Cristina Cruces Roldán, el periodo del «neoclasicismo» flamenco arranca con la publicación de la siguiente obra:
- A) *Flamencología* (1955), de Anselmo González Climent.
 - B) *Colección de cantes flamencos, recogidos y anotados* (1881), de Antonio Machado y Álvarez.
 - C) *Teoría del cante jondo* (1966), de Hipólito Rossy.
95. Los instrumentos y utensilios como el «banco», «chazo», «hierro de calafatear», «aro de levantar», «jabladera» u «hornillo» son empleados en la actividad artesana:
- A) De la talabartería.
 - B) De la carpintería de ribera.
 - C) De la tonelería.
96. Las «tribunas» son viviendas de trabajadores eventuales, vendimiadores y aceituneros, asociadas a importantes caseríos. ¿De qué comarca andaluza son tradicionales?
- A) Sierra Norte de Sevilla.
 - B) Sierra de Aracena y Picos de Aroche.
 - C) La Alpujarra Almeriense.
97. Dentro de la arquitectura vernácula doméstica, ¿qué elementos definen la tipología de «casas partidas» o «casas mancás» en la comarca de la Sierra de Aracena y Picos de Aroche (Huelva)?
- A) La ausencia de acceso directo a las cuadras y sótanos y la organización de las estancias en torno a un pasillo lateral.
 - B) El acceso directo a las cuadras y sótanos y la organización de las estancias en torno a un pasillo central.
 - C) La ausencia de acceso a las cuadras y sótanos y la organización de la vivienda en torno a tres crujiás.
98. ¿Qué ritual festivo cívico-religioso que se celebra en el municipio de Dalías (Almería) tiene como actividades principales la peregrinación, la bajada del Cristo y la procesión junto con las mandas de cohetes?
- A) Romería del Cristo del Paño.
 - B) Procesión de «el Abuelo».
 - C) Fiestas en honor al Cristo de la Luz.

- 99. Como manifestación del asociacionismo civil andaluz, ¿qué bien cultural se encuentra protegido con su inclusión en el Catálogo General del Patrimonio Histórico Andaluz?**
- A)** El Ateneo Científico y Literario de Cádiz (1855).
 - B)** El Real Círculo de Labradores y Propietarios de Sevilla (1859).
 - C)** El Real Club Recreativo de Huelva y del Real Club Recreativo de Tenis de Huelva (1889).
- 100. ¿Qué localidades andaluzas ejecutan una danza de espadas o lanzas en honor a San Benito Abad?**
- A)** Fuente Carreteros (Córdoba) y Setenil de las Bodegas (Cádiz).
 - B)** Obejo (Córdoba) y El Cerro del Andévalo (Huelva).
 - C)** Castilblanco de los Arroyos (Sevilla) y Gaucín (Málaga).

PARTE TEÓRICA. SUBOPCIÓN PATRIMONIO ETNOGRÁFICO. PREGUNTAS DE RESERVA.

154. Según el antropólogo Isidoro Moreno Navarro, la identidad cultural andaluza contemporánea posee tres ejes o componentes estructurales básicos. Dichos ejes o componentes son:

- A) 1º Antropocentrismo, 2º Sincretismo cultural y 3º Autenticidad.
- B) 1º Antropocentrismo, 2º Relativismo respecto a las ideas y a las cosas y 3º Máxima expresividad de sus manifestaciones culturales.
- C) 1º Antropocentrismo, 2º Negación a admitir cualquier inferioridad real o simbólica que afecte a la autoestima y 3º Visión del mundo y actitud relativista respecto a las ideas y a las cosas.

155. Cómo se denomina a la indumentaria tradicional constituida por refajo de paño oscuro, mandil de lujo -con el fondo negro y bordado en lentejuelas y oro-, medias de hilo blanco, alpargateñas de lona blanca y cintas negras, pañuelo de fondo negro con estampados rosados -atado con nudo sobre él-, pañolón o mantón de Manila de fondo blanco, jubón negro con las mangas muy ajustadas, joyas manchegas o samboyanas y, como complemento, pañuelo de mano en encaje rojo.

- A) Traje de «serrana» de Almonaster la Real (Huelva).
- B) Traje de «patana» de Quesada (Jaén).
- C) Traje de «jamuguera» de El Cerro del Andévalo (Huelva).

PARTE TEÓRICA. PREGUNTAS ORDINARIAS Y EVALUABLES SUBOPCIÓN RESTAURACIÓN DE BIENES MUEBLES.

- 86. ¿Qué niveles son los adecuados para aclimatar a los bienes culturales sometidos a nuevas condiciones microclimáticas y así evitar daños?**
- A) $\pm 10\%$ de HR y $\pm 2^{\circ}\text{C}$ por día.
 - B) $\pm 5\%$ de HR y $\pm 2^{\circ}\text{C}$ por semana.
 - C) $\pm 2\%$ de HR y $\pm 5^{\circ}\text{C}$ por día.
- 87. ¿Qué tipo de organismo provoca costras negras en la piedra?**
- A) Actinomicetos.
 - B) Bacterias.
 - C) Líquenes.
- 88. ¿Qué método se utiliza en la datación de bienes culturales?**
- A) Reflectografía infrarroja (RIR).
 - B) Técnica de OSL (*Optically Stimulated Luminescence*).
 - C) Espectroscopia de plasma inducido por láser (LIBS).
- 89. ¿Qué método físico de control biológico debe evitarse con tintas y policromías que posean cargas metálicas al verse afectadas por la gran cantidad de calor que generan?**
- A) Radiaciones infrarrojas.
 - B) Radiaciones gamma.
 - C) Microondas.
- 90. ¿Qué técnica de documentación permite realizar anastilosis virtuales previas a la intervención?**
- A) Fotografía digital.
 - B) Fotografía digital complementada con software de diseño gráfico.
 - C) Ortofotografía.
- 91. Según el estudio realizado por el Instituto Universitario de Restauración del Patrimonio de la Universidad Politécnica de Valencia, ¿qué método ofrece mejores resultados para la limpieza en pintura mural de costras negras-grises producidas por eflorescencias salinas causadas por la contaminación atmosférica y por las filtraciones de sales desde zonas con acumulación de detritus de animales?**
- A) Métodos físico-químicos.
 - B) Biolimpieza.
 - C) Enzimas.
- 92. ¿Qué ensayo de solubilidad para la selección de disolventes para la limpieza de capas pictóricas propone el uso del ciclohexano, el tolueno y la acetona en trece combinaciones posibles, iniciando las pruebas de solubilidad por el disolvente y las mezclas menos polares?**
- A) Test de R. Feller.
 - B) Test de R. Wolbers.
 - C) Test de P. Cremonesi.

93. **¿Qué es el graneado?**
- A) Técnica de extracción de las semillas en el proceso de transformación de las fibras de lino.
 - B) Técnica decorativa realizada con punzón sobre lámina de oro a base de puntos, surcos y tramas empleada frecuentemente en retablos con amplios fondos dorados, en aureolas y en coronas.
 - C) Conjunto de pequeñas piedras, conchas y restos de ladrillos que se añadían a un mortero basto de cal y arena que componían la capa de *rudus* de un mosaico.
94. **¿Qué tipo de encarnadura se impone en Sevilla a partir del primer tercio del siglo XVII?**
- A) De pulimento.
 - B) Mate.
 - C) Semimate.
95. **¿Qué aplicación tiene el plasma gaseoso?**
- A) Fungicida.
 - B) Consolidante de pintura mural.
 - C) Limpiezas y eliminación de cloruros en objetos metálicos.
96. **¿En qué siglo surgen los primeros retablos?**
- A) XIII.
 - B) XIV.
 - C) XV.
97. **¿Qué tipo de las sales pueden producirse en la cerámica como consecuencia de los vapores ácidos emitidos por los embalajes utilizados en su almacenaje?**
- A) Nitratos.
 - B) Calclacita.
 - C) Fosfatos.
98. **¿Qué material puede sufrir procesos de solarización?**
- A) Piedra.
 - B) Vidrio.
 - C) Metales.
99. **¿Qué químico inglés desarrolló por casualidad la fórmula del primer colorante sintético y abrió el camino a la investigación de nuevas tonalidades?**
- A) Verguin.
 - B) Perkin.
 - C) Lauth.
100. **¿Qué desventaja presenta el geotextil como sistema de cobertura para la protección *in situ* de pecios?**
- A) Difícil instalación.
 - B) No protege del biodeterioro.
 - C) Poco estable.

PARTE TEÓRICA. SUBOPCIÓN RESTAURACIÓN DE BIENES MUEBLES. PREGUNTAS DE RESERVA.

154. ¿Qué pintor llevó a cabo la restauración de las pinturas realizadas por Pablo de Céspedes en la Sala Capitular de la catedral de Sevilla?

- A) Bartolomé Esteban Murillo.
- B) Francisco de Herrera, el Viejo.
- C) Juan de Valdés Leal.

155. ¿Qué tratamiento se emplea con buenos resultados para corregir las grietas y los lascados de menor volumen en los soportes del arte rupestre al aire libre producidos por la propia evolución del roquedo?

- A) Sellado mediante la inyección de morteros de cal y puzolana.
- B) Sellado mediante resinas epoxi.
- C) No deben tratarse.

PARTE PRÁCTICA. SUPUESTO PRÁCTICO COMÚN.

En un hipotético municipio de Andalucía se encuentran Las Atalachuelas, un conjunto patrimonial diverso y complementario, integrado por bienes diacrónicos y de amplio recorrido temporal, representativos de la evolución y formas de ocupación humana al que se superponen los valores paisajísticos que definieron y promovieron la ocupación de este paraje y que ofrecen actualmente un alto valor de uso y disfrute para la comunidad, en un íntegro paisaje ambiental y cultural de propiedad pública y privada en suelo rústico.

Estas características patrimoniales justifican su inscripción como Bien de Interés Cultural a favor de este espacio de Las Atalachuelas, cuya ocupación arranca, en lo que conocemos, desde el Neolítico, cuya impronta temporal se extiende por el paisaje en espacios construidos (necrópolis dolménica, poblado eneolítico amurallado, fortaleza islámica, villa medieval cristiana con su castillo, ...), en ámbitos de explotación diversa (vegas agrícolas, recintos ganaderos, canteras de sílex, un molino hidráulico de «rodezo con cubo» ...) y en lugares marcados simbólicamente (estaciones rupestres con pictogramas y petroglifos o un vítor de la dictadura franquista), todo ello enmarcado en un espacio natural señalado por este complejo paisaje cultural construido por la superposición de ocupaciones diversas a lo largo de 6000 años.

ABREVIATURAS

BIC: Bien de Interés Cultural.

CGPHA: Catálogo General del Patrimonio Histórico Andaluz.

LPHA: Ley 14/2007, de 26 de noviembre, de Patrimonio Histórico de Andalucía.

PARTE PRÁCTICA. PREGUNTAS ORDINARIAS Y EVALUABLES COMUNES A TODAS LAS SUBOPCIONES.

- 101. El Ayuntamiento donde se ubica Las Atalchuelas ha presentado en el registro electrónico de la Junta de Andalucía una solicitud razonada para que se incoe este ámbito como BIC. ¿Quién puede instar a la Consejería competente en materia de patrimonio histórico su incoación?**
- A) Cualquier persona física o jurídica.
 - B) La Diputación Provincial donde se encuentre el municipio.
 - C) Solamente lo puede hacer la presidencia del gobierno de la Junta de Andalucía.
- 102. La LPHA establece en su artículo 9.1. que sin perjuicio del régimen previsto para los bienes a que se refieren las disposiciones adicionales tercera, quinta y sexta, que quedan inscritos en el CGPHA por ministerio de esa Ley, el procedimiento para la inscripción se incoará de oficio por la Consejería competente en materia de patrimonio histórico. ¿Cuándo se entenderá la solicitud desestimada?**
- A) Transcurridos tres meses desde su presentación sin haberse dictado y notificado resolución expresa.
 - B) Transcurridos dos meses desde su presentación sin haberse dictado y notificado resolución expresa.
 - C) Transcurridos cuatro meses desde su presentación sin haberse dictado y notificado resolución expresa.
- 103. Dado que Las Atalchuelas forma un conjunto patrimonial diverso y complementario, integrado por bienes diacrónicos y de amplio recorrido temporal representativos de la evolución y formas de ocupación humana, el órgano que tramita el expediente decide clasificarla con la tipología de:**
- A) Sitio Histórico.
 - B) Zona Patrimonial.
 - C) Zona Arqueológica.
- 104. En el procedimiento para su inscripción como BIC, no siempre es obligatorio el trámite de audiencia a los particulares directamente afectados en sus derechos según el artículo 9.3 de la LPHA, salvo para:**
- A) Los monumentos, jardines históricos y zonas arqueológicas.
 - B) Los monumentos y jardines históricos.
 - C) Las actividades de interés etnológico.
- 105. El órgano que tramita el expediente ha observado que es necesario que se establezcan instrucciones particulares. En la resolución por la que se incoa el procedimiento de inscripción en el CGPHA éstas no han sido establecidas. ¿Es correcta la resolución?**
- A) Es correcta porque las instrucciones particulares deben constar en la resolución de inscripción en el CGPHA, no antes.
 - B) No es correcta porque las instrucciones particulares son obligatorias para todas las inscripciones en el CGPHA y deben establecerse en la resolución de incoación del procedimiento.
 - C) Es correcta, porque las instrucciones particulares deben obrar en el expediente antes de que se efectúen los trámites de información pública y audiencia.
- 106. En este caso, estas instrucciones particulares, ¿qué deben concretar?**
- A) Todas las medidas que el Ayuntamiento de la localidad y sus entidades adscritas consideren necesarias.
 - B) Sólo las obligaciones que ha de seguir el Ayuntamiento de la localidad.
 - C) La forma en que deben materializarse las obligaciones generales previstas en la LPHA para las personas propietarias, titulares de derechos o simples poseedoras de bienes catalogados.

107. ¿A quién corresponde la inscripción como BIC en el CGPHA de Las Atalachuelas?

- A) A la persona titular de la Dirección General competente en materia de patrimonio histórico.
- B) Al Consejo de Gobierno de la Junta de Andalucía.
- C) A la persona titular de la Consejería competente en materia de patrimonio histórico.

108. La Consejería competente en materia de patrimonio histórico instará la inclusión gratuita en el Registro de la Propiedad de la inscripción como BIC de Las Atalachuelas. ¿Qué título será suficiente para efectuar dicha inclusión?

- A) Una certificación administrativa expedida por la Consejería competente en materia de Patrimonio Histórico donde se transcriba la inscripción en el CGPHA.
- B) Un oficio del jefe del departamento de Catalogación de la Consejería competente en materia de Patrimonio Histórico.
- C) Un certificado administrativo expedido por la Consejería competente en materia de Hacienda y Catastro.

109. En Las Atalachuelas existen varias antenas de telefonía móvil de una famosa compañía de telecomunicaciones. Ésta, según el artículo 19 de la LPHA sobre contaminación visual, estará obligada a retirarlas en el plazo de seis meses cuando:

- A) Se renueve el instrumento urbanístico de protección.
- B) Se extinga su uso.
- C) Se apruebe el plan de descontaminación visual o perceptiva a que hace referencia la Disposición Transitoria 3ª de dicha Ley.

110. Tanto la fortaleza islámica como el castillo cristiano, ubicados fuera del suelo urbano, según la Disposición adicional cuarta de la LPHA tienen un entorno de protección, en su caso, de:

- A) Cincuenta metros.
- B) Doscientos metros.
- C) Cien metros.

111. El Ayuntamiento donde se encuentra Las Atalachuelas ha declarado en ruina el molino hidráulico de «rodezo con cubo» allí ubicado. La firmeza de dicha declaración:

- A) Llevará aparejada de inmediato la demolición del inmueble y la reconstrucción del mismo.
- B) Llevará aparejada de inmediato la demolición del inmueble y su recreación virtual a través de la inteligencia artificial.
- C) No llevará aparejada la autorización de demolición del bien catalogado.

112. La Consejería competente en materia de patrimonio histórico estudia la posibilidad de crear un conjunto cultural en Las Atalachuelas. De acuerdo con lo que establece la Orden de la Consejería de Cultura de 3 de marzo de 2016, los conjuntos culturales deben contar con los siguientes instrumentos de planificación:

- A) Plan Director, Plan de Seguridad y Planes Anuales de Actividad.
- B) Plan Director y Plan Museológico.
- C) Plan Director, Plan de Seguridad, Plan Anual de Difusión y Plan Anual de Investigación y Conservación.

PARTE PRÁCTICA. PREGUNTAS DE RESERVA COMUNES A TODAS LAS SUBOPCIONES.

156. La Consejería competente en materia de patrimonio histórico estima finalmente que el espacio de Las Atalachuelas merece ser un parque cultural según lo dispuesto en el título III de la LPHA. ¿Qué entendemos por parque cultural?

- A)** Aquellos espacios vinculados a acontecimientos o recuerdos del pasado, a tradiciones, creaciones culturales o de la naturaleza y a las obras humanas que posean un relevante valor histórico, etnológico, arqueológico, paleontológico o industrial.
- B)** Aquellos espacios culturales que abarcan la totalidad de una o más zonas patrimoniales que por su importancia cultural requieran la constitución de un órgano de gestión en el que participen las Administraciones y sectores implicados.
- C)** Aquellos espacios, que sin ser jardines históricos, ni zonas arqueológicas o monumentos, tienen las características propias de los conjuntos históricos.

157. Finalmente, el parque cultural de Las Atalachuelas se integra en la Red de Espacios Culturales de Andalucía como sistema integrado y unitario formado por aquellos Espacios Culturales ubicados en el territorio de la Comunidad Autónoma. Su organización y funcionamiento, según la LPHA ¿serán?:

- A)** Objeto de lo dispuesto en la Ley de Presupuestos de la Comunidad Autónoma de Andalucía, quien la dotará de los recursos financieros necesarios.
- B)** Objeto de las instrucciones pertinentes por la delegación territorial competente en materia de patrimonio histórico.
- C)** Objeto de desarrollo reglamentario.

PARTE PRÁCTICA. PREGUNTAS ORDINARIAS Y EVALUABLES SUBOPCIÓN PATRIMONIO ARQUEOLÓGICO.

- 113. En el informe que forma parte del expediente de declaración de BIC de Las Atalachuelas aparece el término «tell», que en arqueología hace referencia a:**
- A) Yacimiento arqueológico con forma de montículo de tierra que resulta de la acumulación de materiales depositados por la ocupación humana durante largos períodos.
 - B) Prueba diagnóstica no invasiva realizada a las piezas metálicas para conocer su aleación principal.
 - C) Estrato arqueológico o unidad estratigráfica primigenia sobre la que se sitúan las sucesivas unidades estratigráficas en un yacimiento arqueológico.
- 114. Llama la atención de los investigadores que trabajan en Las Atalachuelas la aparición en superficie de un «chopping tool». Se trata de un útil:**
- A) Prehistórico.
 - B) Ibérico.
 - C) Romano.
- 115. Entre los muchos vestigios arqueológicos que aparecen en Las Atalachuelas ha aparecido en superficie una pieza identificada como «pithos». Se trata de:**
- A) Una divinidad menor griega asociada a los entornos acuáticos.
 - B) Una divinidad menor romana asociada a los entornos montañosos.
 - C) Un tipo de contenedor cerámico.
- 116. Para estudiar la necrópolis dolménica de Las Atalachuelas, se analiza el Dolmen de la Pastora, en Valencina de la Concepción (Sevilla), que presenta una característica orientación:**
- A) Al estar orientado al Dolmen de Matarrubilla.
 - B) Al estar orientado al ocaso.
 - C) Al estar orientado al orto solar.
- 117. Se han utilizado los estudios de Francisco María Tubino, que fue:**
- A) Un pionero de la prehistoria en España.
 - B) Un pionero de la historia medieval en España.
 - C) Un pionero de los estudios numismáticos en España.
- 118. Una de las piezas arqueológicas halladas es datada mediante la dendrocronología, que es la datación:**
- A) Por los anillos de crecimiento de los árboles.
 - B) Por los depósitos de arcilla en medios lacustres.
 - C) Por la medición de potasio-argón en las rocas y cenizas volcánicas.
- 119. Se estudia como paralelo en Las Atalachuelas un yacimiento bastetano. La Bastetania se ubicaba:**
- A) En el centro de la península ibérica.
 - B) En el noroeste de la península ibérica.
 - C) En el sudeste de la península ibérica.

120. Se va a proceder a datar los restos óseos prehistóricos encontrados en Las Atalachuelas mediante el análisis químico de:

- A) Sodio, potasio e itrio.
- B) Yodo, magnesio y carbono.
- C) Nitrógeno, flúor y uranio.

PARTE PRÁCTICA. SUBOPCIÓN PATRIMONIO ARQUEOLÓGICO. PREGUNTA DE RESERVA.

158. La Guardia Civil ha detenido en el interior de la zona BIC a una persona con un detector de metales sin autorización. Según el artículo 60 de la LPHA, el uso de detectores de metales u otros instrumentos que permitan la localización de vestigios arqueológicos son autorizables:

- A)** En ningún caso.
- B)** Por el titular de la Delegación Territorial correspondiente al ámbito de la solicitud.
- C)** Cuando el uso de estos aparatos no tenga la finalidad de localización de restos arqueológicos y sea realizado por la Administración General del Estado en el ejercicio de sus competencias en materia de defensa, las Fuerzas y Cuerpos de Seguridad, en el ejercicio de sus atribuciones, el personal autorizado de las empresas suministradoras de energía eléctrica, agua, gas y servicios de telecomunicaciones, siempre bajo la supervisión y responsabilidad de las referidas empresas, las empresas que cuenten con la autorización del órgano competente en materia de actividades mineras y cualquier otra que se determine reglamentariamente.

PARTE PRÁCTICA. PREGUNTAS ORDINARIAS Y EVALUABLES SUBOPCIÓN PATRIMONIO ARQUITECTÓNICO.

- 113. El castillo del municipio pertenece a un conjunto de fortificaciones medievales que se denominan de la «banda morisca»? ¿A qué se refiere dicho término?**
- A) A una franja territorial defensiva en el sur de la península ibérica durante la Edad Media, formada por castillos y fortificaciones que marcaban la frontera entre los reinos cristianos y los territorios musulmanes de al-Ándalus, específicamente entre el Reino de Castilla y el Reino Nazarí de Granada.
 - B) A una franja territorial defensiva en el sur de la península ibérica durante la Edad Media, formada por castillos y fortificaciones que marcaban la frontera entre los reinos cristianos y los territorios musulmanes de al-Ándalus, específicamente entre el Concejo de Toledo y Jaén, y el Reino Nazarí de Granada.
 - C) A una franja territorial defensiva de la península ibérica durante la Edad Media, formada por castillos y fortificaciones que marcaban la frontera entre los reinos cristianos y los territorios musulmanes de al-Ándalus, específicamente entre el Concejo de Badajoz y los Reinos de Taifas.
- 114. En la fortificación existe un palacio anexo que se organiza en torno al patio de honor que está decorado con un rico programa escultórico renacentista, que al igual que en el Castillo de Vélez Blanco (Almería), se realizó en mármol de:**
- A) Portoro.
 - B) Sierra Elvira.
 - C) Macael.
- 115. Como estudio previo para un proyecto de conservación que se va a realizar en el castillo, es necesaria la caracterización y composición molecular, cristalina o polimórfica de los materiales utilizados en sus muros. ¿Qué técnica sería más adecuada?**
- A) La radiación reflejada.
 - B) Espectroscopia Raman.
 - C) Series de Uranio.
- 116. Para el desarrollo del proyecto de conservación se ha planteado la posibilidad de reconstrucción de un pequeño paño de muralla caída recientemente cuyo material se conserva al pie de la misma. ¿Sería posible reconstruir el paño de muralla caído, es decir, se permite la anastilosis en este caso?**
- A) Sería posible ya que pueden utilizar algunas partes originales de los mismos y siempre que el porcentaje de elemento reconstruido equivalga a menos del 1% del total de las obras de conservación que sean necesarias ejecutar según el artículo 24 de la LPHA.
 - B) En ningún caso se permite la anastilosis según el Artículo 24 de la LPHA.
 - C) Sería posible ya que pueden utilizar algunas partes originales de los mismos y siempre que se cuente con la precisa información documental y pueda probarse su autenticidad en aplicación del apartado 2, del artículo 24 de la LPHA.
- 117. Para la memoria del proyecto de conservación se ha intentado ser preciso a la hora de la denominación de los elementos de las murallas de la fortificación. Señale cuales NO son elementos de las murallas:**
- A) Matacán, poterna y tronera.
 - B) Paño, saetera y almena.
 - C) Par, durmiente y codal.

- 118. Parte del palacio anexo recuerda a la arquitectura renacentista de Andrés de Vandelvira, en concreto su acceso a la capilla es similar a la de la Capilla del Salvador de Úbeda. ¿Qué características particulares posee esta última?**
- A) Posee unas columnas salomónicas que avanzan el barroco.
 - B) Está dispuesta en esquina y en esviaje.
 - C) Posee un gablete superior de reminiscencias góticas.
- 119. En el palacio que hoy día es una sala de exposiciones se desarrolló en el año 2021 una exposición histórica de dibujos de arquitectura de un tratado que se publicó en 1633, denominado «Breve compendio de la carpintería de lo blanco y tratado de alarifes, con la conclusión de la regla de Nicolas Tartaglia, y otras cosas tocantes a la geometría y puntas del compás...» ¿Qué tratadista de artes manuales lo elaboró?**
- A) Diego López de Arenas.
 - B) Juan de Arfe y Villafañe.
 - C) Fray Lorenzo de San Nicolás.
- 120. El cine de la localidad está incluido en DOCOMOMO y fue construido por el mismo arquitecto que proyectó y construyó entre 1933-1934 el cine-teatro Torcal de Antequera (Málaga). ¿Quién fue?**
- A) José Galnares Sagastizábal.
 - B) Francisco Prieto-Moreno Pardo.
 - C) Antonio Sánchez Esteve.

PARTE PRÁCTICA. SUBOPCIÓN PATRIMONIO ARQUITECTÓNICO. PREGUNTA DE RESERVA.

158. Dentro de la villa cristiana se encuentra la iglesia de San Francisco desarrollada en estilo renacentista por el destacado autor que a partir de 1529 se hizo cargo de las obras de la catedral de Granada. ¿De qué arquitecto estamos hablando?

- A) Andrés de Valdevira.**
- B) Diego de Siloé.**
- C) Rodrigo Gil de Hontañón.**

PARTE PRÁCTICA. PREGUNTAS ORDINARIAS Y EVALUABLES SUBOPCIÓN PATRIMONIO ARTÍSTICO.

- 113. Dados los valores del conjunto patrimonial y su proyección e influencia en otros núcleos de población de Europa y América, el Ministerio de Cultura, a través de la Subdirección General de Patrimonio Cultural, decide promover su inclusión en la Lista del Patrimonio Mundial, para lo que se centran en la justificación del Valor Universal Excepcional (VUE) mediante el criterio iv) de la Convención de París, es decir:**
- A) Constituir un ejemplo eminentemente representativo de un tipo de construcción o de conjunto arquitectónico o tecnológico, o de paisaje que ilustre uno o varios periodos significativos de la historia humana.
 - B) Constituir un ejemplo representativo de lugar o paraje natural vinculado a acontecimientos o recuerdos del pasado, a tradiciones populares, creaciones culturales o de la naturaleza y a obras del hombre, que posean valor histórico, etnológico, paleontológico o antropológico.
 - C) Constituir un espacio delimitado, producto de la ordenación por el hombre de elementos naturales, a veces complementado con estructuras de fábrica, y estimado de interés en función de su origen o pasado histórico o de sus valores estéticos, sensoriales o botánicos.
- 114. La zona productiva de Las Atalchuelas, cercano a la fortaleza islámica, tiene los restos de una tenería, que presenta su característica:**
- A) Sucesión de albercas de distintos tamaños para el proceso de endurecido y tintado.
 - B) Zona de hornos para la cocción de las piezas.
 - C) Caldera para la combustión de leña.
- 115. La llamada Torre del Agua, en la fortaleza islámica, tiene un salón superior decorado para su uso como vivienda. Sus paredes están revestidas con cerámica arquitectónica realizadas con la técnica de la cuerda seca, la cual podemos caracterizar para el diagnóstico de su estado de conservación como:**
- A) La aplicación de un molde sobre la superficie cerámica cruda y blanda, previamente al proceso de decoración, dejando un relieve en el barro que se aprovecha para aplicar los colores que forman el motivo decorativo, evitando así que se mezclen los pigmentos.
 - B) La transcripción del dibujo a la superficie cerámica, perfilando el contorno con una grasa especial previamente a la cocción, para posteriormente rellenar cada zona de color con esmalte, evitando así que se mezclen los pigmentos.
 - C) La yuxtaposición de las piezas cerámicas ya vidriadas, pegadas mediante una cola especial y pequeñas uniones en cola de milano. Cada pigmento puede tener de esta manera su apropiada *temperatura de color*, lo que redundará en la calidad del conjunto.
- 116. El castillo de la fortaleza medieval cristiana de Las Atalchuelas se adapta durante el siglo XVI a la poliorcética moderna, basada en la artillería. Para ello se construyen diversos baluartes alrededor de la muralla y ésta misma es reforzada en su base con una escarpa o declive áspero para resistir mejor el impacto de los proyectiles. En el informe sobre las singularidades a preservar en la fortaleza, denominamos a este último elemento defensivo como:**
- A) Gollete.
 - B) Alambor.
 - C) Bocel.
- 117. La iglesia parroquial, dedicada a la Inmaculada, tiene una escultura de la titular en la fachada principal. Esta iconografía se extendió en Andalucía en gran parte gracias al maestro y tratadista:**
- A) Francisco Pachecho.
 - B) Pablo de Céspedes.
 - C) Alonso Cano.

- 118. Previamente a la incoación del expediente de protección del conjunto patrimonial, respecto al vitor de la dictadura franquista, situado en un muro cercano a la iglesia parroquial y considerando la previsión de la Disposición Adicional Segunda de la Ley 16/1985, de 25 de junio, del Patrimonio Histórico Español y las Disposiciones Adicionales Tercera y Cuarta de a LPHA, ¿tendría alguna protección específica?**
- A) Es BIC.
 - B) Estaría inscrito en el CGPHA como bien incluido en el Inventario General de Bienes Muebles del Patrimonio Histórico Español.
 - C) No tiene ninguna protección.
- 119. La portada principal de la iglesia está realizada en piedra arenisca y conformada por un arco de medio punto enmarcado por columnas de fuste recto de orden corintio talladas con motivos vegetales y grutescos. El conjunto está rematado por un frontón triangular sobre un marcado entablamento. Por estas características, podemos adscribir la fachada al estilo:**
- A) Gótico, siglo XIV.
 - B) Renacentista, siglo XVI.
 - C) Modernista, siglo XIX.
- 120. En los ámbitos de explotación se encuentra un singular hórreo que construyeron los pobladores gallegos de la villa. Previamente a la incoación del expediente de protección del conjunto patrimonial y considerando de nuevo la previsión de la Disposición Adicional Segunda de la Ley 16/1985, de 25 de junio, del Patrimonio Histórico Español, y las Disposiciones Adicionales Tercera y Cuarta de a LPHA, ¿tendría alguna protección específica?**
- A) Es BIC.
 - B) Estaría inscrito en el CGPHA como bien incluido en el Inventario General de Bienes Muebles del Patrimonio Histórico Español.
 - C) No tiene ninguna protección.

PARTE PRÁCTICA. SUBOPCIÓN PATRIMONIO ARTÍSTICO. PREGUNTA DE RESERVA.

158. Dentro de la pequeña villa cristiana existe una ermita, que al igual que el retablo mayor de la iglesia de Santa Ana en Sevilla (1557-62), refleja la influencia de la iconografía flamenca y el estilo italianizante propio de su autor. ¿De qué maestro estamos hablando?

- A) Pedro de Campaña.
- B) Petrus Cristus I.
- C) Pedro Machuca.

PARTE PRÁCTICA. PREGUNTAS ORDINARIAS Y EVALUABLES SUBOPCIÓN PATRIMONIO ETNOGRÁFICO.

- 113. Según la vigente LPHA, ¿qué órgano tiene la competencia para incoar la inscripción en el CGPHA como BIC, con la tipología a la que hace referencia la respuesta 103 correcta, el paraje de Las Atalachuelas?**
- A) La titular de la Consejería de Cultura y Deporte.
 - B) La titular de la Dirección General de Patrimonio Histórico.
 - C) El o la titular de la Delegación Territorial de la Consejería de Cultura y Deporte en la provincia del hipotético municipio andaluz.
- 114. Tras la inscripción en el CGPHA como Lugar de Interés Etnológico la vega del paraje de Las Atalachuelas, dada las actividades agrícolas tradicionales desarrolladas en el mismo, según el artículo 86.2 del Reglamento de Protección y Fomento del Patrimonio Histórico de Andalucía (Decreto 19/1995, de 7 de febrero), el planeamiento urbanístico del municipio deberá:**
- A) Permitir, y en lo posible, fomentar, la continuidad de las actividades y manifestaciones vinculadas a través de la adecuada calificación de terrenos, la regulación de usos, entre otras medidas que se estimen necesarias.
 - B) Regular los usos tradicionales de modo que puedan adecuarse a las nuevas necesidades agrícolas.
 - C) Prohibir la agregación o segregación de las parcelas incluidas en la delimitación del Lugar de Interés Etnológico.
- 115. Debido al mal estado de conservación del molino de rodezno, incluido en la inscripción en el CGPHA, sus titulares pretenden llevar a cabo unas obras de rehabilitación del mismo para dotarlo como centro de interpretación de la cultura del agua del municipio. ¿Qué documento deben elaborar para, si procede, su autorización?**
- A) Un proyecto básico y de ejecución de las obras necesarias en el que se recojan las actuaciones necesarias.
 - B) Un proyecto de conservación que responderá a criterios multidisciplinarios, incluyendo, como mínimo, el estudio del bien y sus valores culturales, la diagnosis de su estado, la descripción de la metodología a utilizar, la propuesta de actuación desde el punto de vista teórico, técnico y económico y la incidencia sobre los valores protegidos, así como un programa de mantenimiento.
 - C) Un proyecto básico y de ejecución de las obras necesarias, incluyendo, como mínimo, la memoria de calidades de los materiales de construcción que se van a emplear.
- 116. Dentro del ámbito del BIC de Las Atalachuelas, una empresa energética tiene previsto la implantación de una planta solar fotovoltaica de 35 MW y sus líneas de evacuación sujeta al trámite de Autorización Ambiental Unificada. Según el artículo 32 de la LPHA, ¿con qué plazo cuenta la Delegación Territorial de la Consejería de Cultura y Deporte de la provincia del municipio para emitir el informe previo solicitado por los promotores relativo a la afección al Patrimonio Histórico, incluidas las afecciones arqueológicas?**
- A) Treinta días.
 - B) Dos meses.
 - C) Tres meses.

117. Los elementos definitorios del molino hidráulico de rodezno existente en el paraje de Las Atalachuelas, según la imagen indicada, son:



- A) El canal (A), el pozo (B) y la rueda (C).
- B) El cao (A), el pozo (B) y el rodezno (C).
- C) El cao (A), el cubo (B) y el rodezno (C).

118. La rueda horizontal, ya desaparecida, empleada como elemento de transmisión de la energía necesaria para accionar las piedras de molienda del molino de rodezno debió ser similar a la representada en la figura siguiente. Indica como se denominaban los elementos correspondientes a las letras «a», «g» y «k»:

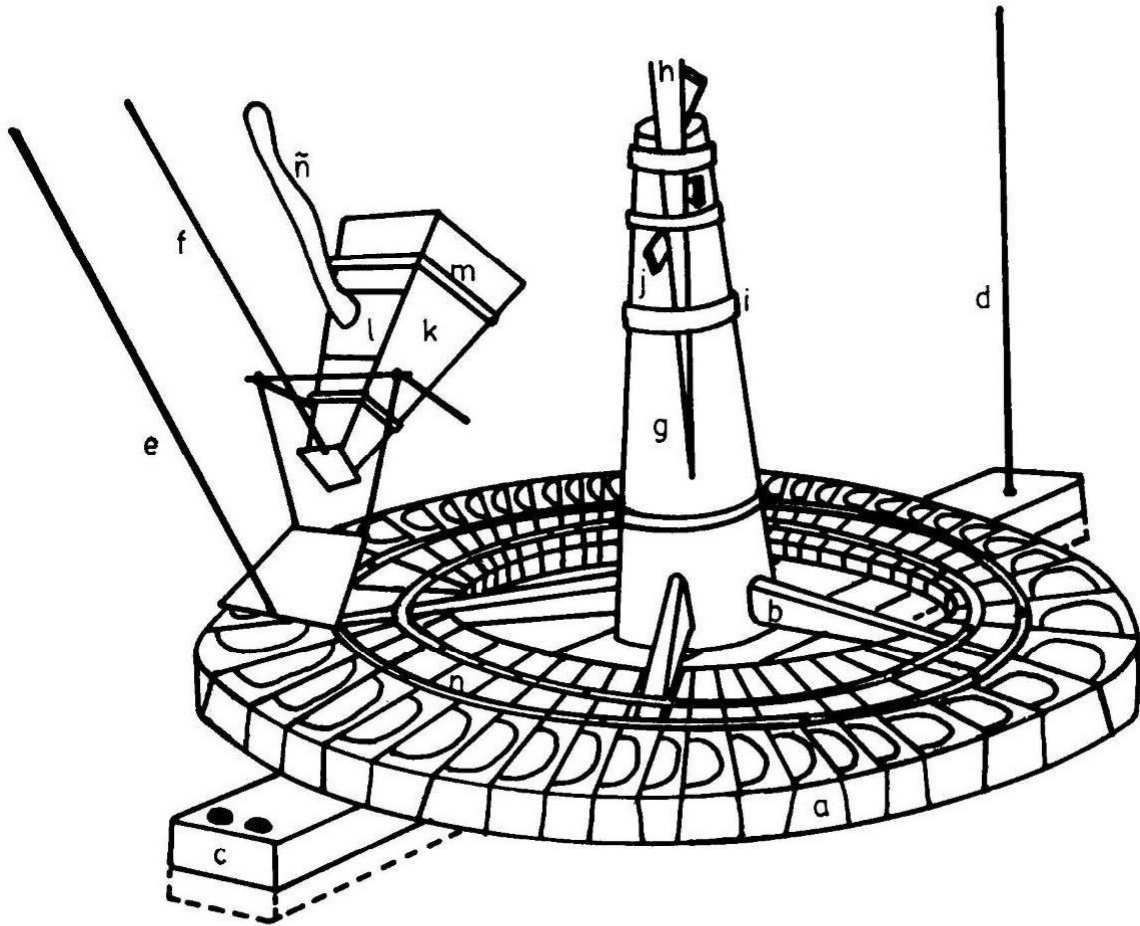

- A) «a» Cucharas, «g» maza y «k» saetillo.
- B) «a» Palas, «g» eje y «k» aliviadero.
- C) «a» Cucharas, «g» eje y «k» aliviadero.

119. Molinos hidráulicos de rodezno similares al existente en el paraje de Las Atalachuelas contaban con una estancia esencial denominada «sala de molienda». La misma albergaba los elementos necesarios para la molienda, principalmente de cereal. Junto a las piedras de moler encontrábamos la «tolva», el «alfanje», el «guardapolvo» y el «harinal». Según la imagen, señala cada uno de ellos:

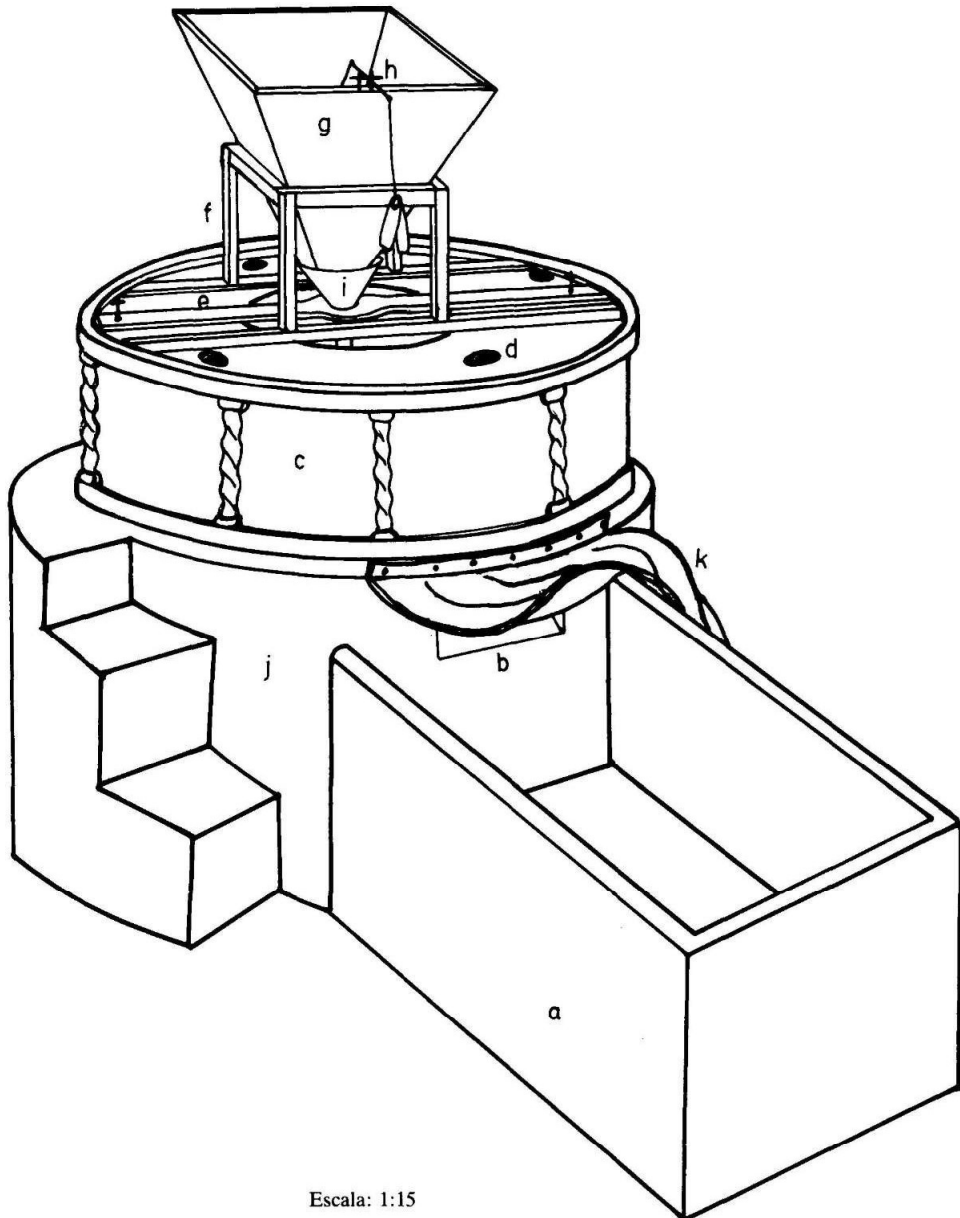

Escala: 1:15

- A) (a) «Tolva», (b) «alfanje», (c) «guardapolvo» y (h) «harinal».
 B) (g) «Tolva», (j) «alfanje», (c) «guardapolvo» y (a) «harinal».
 C) (h) «Tolva», (b) «alfanje», (c) «guardapolvo» y (a) «harinal».

120. Muestra del marcado simbolismo de Las Atalachuelas para las distintas comunidades que han habitado su territorio es el desarrollo de una danza ritual ancestral, la cual se celebra en la actualidad con motivo de la romería de su patrona. Uno de los momentos más singulares de la misma se desarrolla en la explanada existente frente a la ermita en honor a la patrona. Dada su relevante valor etnológico, desde la Delegación Territorial se está valorando la inscripción en el CGPHA de la referida danza junto a la ermita y su entorno próximo. ¿Podría inscribirse ambos bienes etnológicos bajo una misma figura de protección?

- A)** Sí, siendo el objeto principal de la protección la danza podría inscribirse como BIC o Bien de Catalogación General la Actividad de Interés Etnológico vinculando la ermita y su entorno próximo.
- B)** No. Habría que inscribir en el CGPHA, por un lado, la danza como Actividad de Interés Etnológico, y por otro lado, la ermita y su entorno próximo como Lugar de Interés Etnológico.
- C)** Sí, exclusivamente como Lugar de Interés Etnológico.

PARTE PRÁCTICA. SUBOPCIÓN PATRIMONIO ETNOGRÁFICO. PREGUNTA DE RESERVA.

158. En la vega agrícola de Las Atalachuelas existe una serie de inmuebles pertenecientes a la arquitectura vernácula de la zona, estando recogidos en la base de datos ETNO integrada en el Sistema de Información del Patrimonio Histórico de Andalucía (SIPHA). Respecto a los bienes inmuebles, ¿qué fuente prioritaria de información tiene?

- A) El Catálogo General del Patrimonio Histórico Andaluz.**
- B) El Inventario Andaluz de Arquitectura Popular (1993-1997).**
- C) El Inventario de Bienes Inmuebles Etnológicos de Andalucía (1991).**

PARTE PRÁCTICA. PREGUNTAS ORDINARIAS Y EVALUABLES SUBOPCIÓN RESTAURACIÓN DE BIENES MUEBLES.

- 113. Entre las piezas recuperadas tras los trabajos realizados en el Dolmen de la Mina destacan los restos de un ajuar funerario con algunas piezas en plata que presentan una superficie muy ennegrecida y mate. Indique el tipo de deterioro que les afecta.**
- A) Sulfatación.
 - B) Corrosión.
 - C) Solarización.
- 114. Procedentes del poblado eneolítico llega un conjunto de piezas cerámicas con presencia de sales solubles en su interior. ¿Qué método puede aplicarse para su eliminación?**
- A) Empacos de pastas celulósicas neutras, impregnadas en agua desionizada previa interposición de material poroso.
 - B) Inmersión en disolución de alcohol etílico en agua desmineralizada al 10%.
 - C) Aplicación de agua destilada micronizada retirando las sales de la superficie de forma mecánica con bisturí.
- 115. Las pinturas murales que decoran el ábside de la capilla del castillo están realizadas con la técnica al fresco. ¿A qué se llama fratasado en pintura mural?**
- A) A las primeras capas de morteros preparatorios de la pintura al fresco aplicadas para evitar irregularidades.
 - B) Técnica de revestimiento continuo que consiste en aplicar las últimas capas de mortero, yeso, cal o polvo de mármol, para proporcionar una superficie lisa, uniforme y de tono claro para aplicar los pigmentos.
 - C) Técnica de dibujo preparatorio para la pintura mural al fresco cuyo fin era el de guiar la aplicación del enlucido en cada jornada de trabajo.
- 116. Los vidrios de las vidrieras que decoran sus naves laterales se ven gravemente distorsionadas por la presencia de picaduras, cráteres e incluso costras de diversa coloración y grosores. Indique el tipo de deterioro que les afecta.**
- A) Desvitrificación.
 - B) *Crizzling*.
 - C) Corrosión.
- 117. Procedente de la fortaleza islámica, llega una *zafa* o fuente de cerámica decorada con la figura de un cervatillo. ¿Qué novedad técnica en cerámica introdujeron los musulmanes en la península ibérica?**
- A) Torno alfarero.
 - B) Vidriado.
 - C) Engobe.
- 118. Esa misma *zafa* se encuentra fragmentada. ¿Qué producto es el más idóneo para su adhesión?**
- A) HMG Paraloid B-72.
 - B) Acetato de polivinilo.
 - C) Colas animales.
- 119. De la misma procedencia son los restos de un *almaizar*. ¿A qué tipo de pieza nos referimos?**
- A) Pila de abluciones.
 - B) Banda larga de finísimo tejido que servía de tocado a modo de turbante.
 - C) Fuente ancha y poco profunda.

120. En uno de los abrigos rocosos del paraje denominado Escarpe Viejo, encontramos algunos interesantes ejemplos de pintura rupestre. Una de las primeras medidas de protección a adoptar debe ser su documentación. Indique qué método de análisis no destructivo permite conocer la composición elemental de los pigmentos.

- A)** Cromatografía en capa fina.
- B)** Técnica de OSL (*Optically Stimulated Luminiscence*).
- C)** Fluorescencia de rayos X (FRX).

PARTE PRÁCTICA. SUBOPCIÓN RESTAURACIÓN DE BIENES MUEBLES. PREGUNTA DE RESERVA.

158. Las Atalachuelas cuenta con una importante documentación en papel. ¿Para qué tipo de manchas sobre papel se utiliza con buenos resultados el tratamiento de limpieza con láser pulsado de Nd-YAG en régimen Q-switch?

- A) Manchas de grasa.**
- B) Manchas de pintura y pigmentos.**
- C) Manchas superficiales.**