

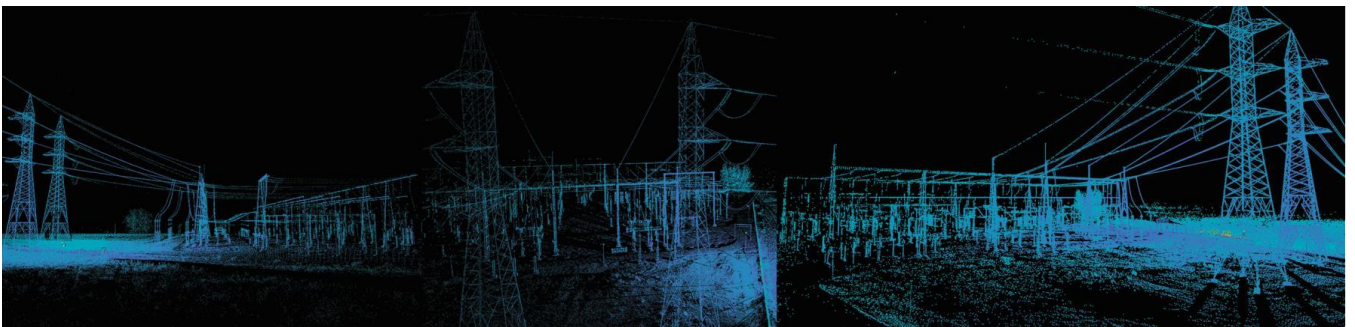

Proyecto de línea aéreo / subterránea de 15 kV DC para
evacuación de energía de PV Campanilla Solar en Huevar
del Aljarafe (Sevilla)

PROYECTO
PARA
LÍNEA AÉREO / SUBTERRÁNEA DE 15 KV DC PARA
EVACUACIÓN DE ENERGÍA DE PV CAMPANILLA SOLAR
EN HUEVAR DEL ALJARAFE (SEVILLA)

Nº Reg. Entrada: 2023999015208532. Fecha/Hora: 19/12/2023 19:03:02



PABLO RAFAEL GOMEZ FALCON cert. elec. repr. B01843762		19/12/2023 19:02	PÁGINA 1/390
VERIFICACIÓN	PEGVEWJZX3JAJE7Y7VXQSQGFB6U4A	https://ws050.juntadeandalucia.es:443/verificarFirma/	
			

ÍNDICE GENERAL DE DOCUMENTOS DEL PROYECTO

1. MEMORIA
2. ANEXO 1: CALCULOS ELÉCTRICOS Y MECÁNICOS
3. ANEXO 2: PLANOS
4. ANEXO 3: PRESUPUESTO
5. ANEXO 4: PLIEGO DE CONDICIONES
6. ANEXO 5: ESS (ESTUDIO DE SEGURIDAD Y SALUD)
7. ANEXO 6: GESTIÓN DE RESIDUOS
8. ANEXO 7: RBD (RELACIÓN DE BIENES Y DERECHOS AFECTADOS)
9. ANEXO 8: PLAN DE DESMANTELAMIENTO

Código del documento: ÍNDICE GENERAL.docx

PABLO RAFAEL GOMEZ FALCON cert. elec. repr. B01843762		19/12/2023 19:02	PÁGINA 2/390
VERIFICACIÓN	PEGVEWJZX3JAJE7Y7VXQSQGFB6U4A	https://ws050.juntadeandalucia.es:443/verificarFirma/	
			

Proyecto de línea aéreo / subterránea de 15 kV DC para
evacuación de energía de PV Campanilla Solar en Huevar
del Aljarafe (Sevilla)

PROYECTO
PARA
LÍNEA AÉREO / SUBTERRÁNEA DE 15 KV DC PARA
EVACUACIÓN DE ENERGÍA DE PV CAMPANILLA SOLAR
EN HUEVAR DEL ALJARAFE (SEVILLA)

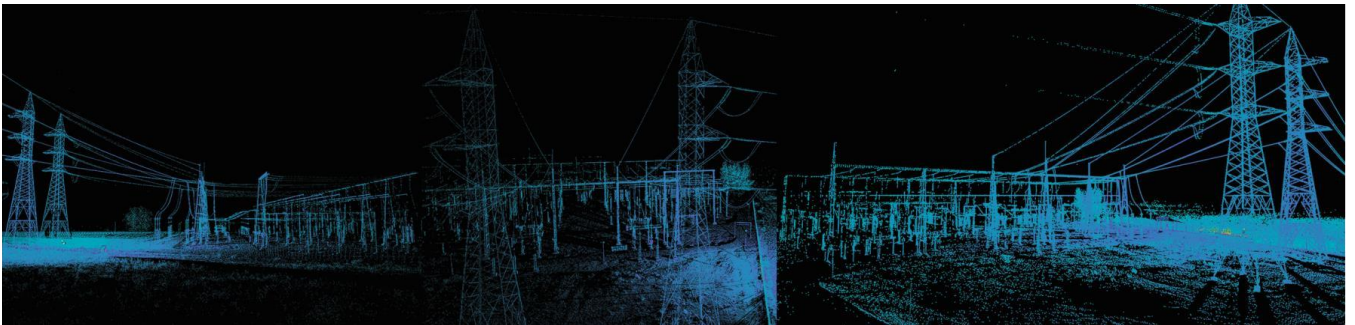

Nº Reg. Entrada: 2023999015208532. Fecha/Hora: 19/12/2023 19:03:02

PABLO RAFAEL GOMEZ FALCON cert. elec. repr. B01843762		19/12/2023 19:02	PÁGINA 3/390
VERIFICACIÓN	PEGVEWJZX3JAJE7Y7VXQSQGFB6U4A	https://ws050.juntadeandalucia.es:443/verificarFirma/	
			

ÍNDICE GENERAL DE DOCUMENTOS DEL PROYECTO

1. MEMORIA
2. ANEXO 1: CALCULOS ELÉCTRICOS Y MECÁNICOS
3. ANEXO 2: PLANOS
4. ANEXO 3: PRESUPUESTO
5. ANEXO 4: PLIEGO DE CONDICIONES
6. ANEXO 5: ESS (ESTUDIO DE SEGURIDAD Y SALUD)
7. ANEXO 6: GESTIÓN DE RESIDUOS
8. ANEXO 7: RBD (RELACIÓN DE BIENES Y DERECHOS AFECTADOS)
9. ANEXO 8: PLAN DE DESMANTELAMIENTO

PABLO RAFAEL GOMEZ FALCON cert. elec. repr. B01843762		19/12/2023 19:02	PÁGINA 4/390
VERIFICACIÓN	PEGVEWJZX3JAJE7Y7VXQSQGFB6U4A	https://ws050.juntadeandalucia.es:443/verificarFirma/	
			

Proyecto de línea aéreo / subterránea de 15 kV DC para evacuación de energía de PV Campanilla Solar en Huevar del Aljarafe (Sevilla)

Documento: MEMORIA

MEMORIA

CONTROL DE VERSIONES		
DOCUMENTO	FECHA	DESCRIPCIÓN
MEMORIA.docx	Nov 2023	Elaboración documento inicial

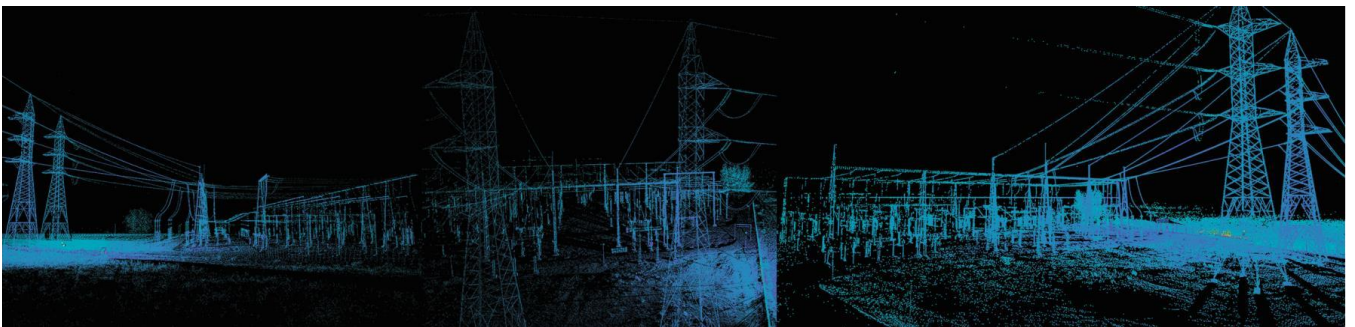

PABLO RAFAEL GOMEZ FALCON cert. elec. repr. B01843762		19/12/2023 19:02	PÁGINA 5/390
VERIFICACIÓN	PEGVEWJZX3JAJE7Y7VXQSQGFB6U4A	https://ws050.juntadeandalucia.es:443/verificarFirma/	
			

INDICE

1. ANTECEDENTES Y FINALIDAD DE LA INSTALACIÓN	4
2. OBJETO	6
3. EMPLAZAMIENTO	7
4. COMPAÑÍA DISTRIBUIDORA.....	7
5. TITULAR	8
6. REGLAMENTACIÓN Y NORMATIVA.....	8
7. CARACTERÍSTICAS GENERALES DEL PROYECTO	9
8. CARACTERÍSTICAS TÉCNICAS DEL PROYECTO	10
8.1 LÍNEAS ELÉCTRICAS AÉREAS HASTA 20KV	10
8.1.1 APOYOS.....	12
8.1.2 ARMADOS.....	13
8.1.3 CONDUCTORES	14
8.1.4 AISLAMIENTO	15
8.1.5 HERRAJES	15
8.1.6 EMPALMES EN EL CONDUCTOR.....	16
8.1.7 TERMINALES	16
8.1.8 BALIZAS	16
8.1.9 PLACAS DE SEÑALIZACIÓN.....	16
8.1.10 PROTECCIONES.....	16
8.1.11 CIMENTACIONES	17
8.1.12 PUESTA A TIERRA DE LOS APOYOS	17
8.1.13 MEDIDAS DE PROTECCIÓN A LA AVIFAUNA.....	20
8.2 LÍNEAS ELÉCTRICAS SUBTERRÁNEAS HASTA 20 KV	21
8.2.1 CONDUCTOR AISLADO	24
8.2.2 AISLAMIENTO	24
8.2.3 TERMINACIONES.....	24
8.2.4 EMPALMES	24
8.2.5 PARARRAYOS	25
8.2.6 CANALIZACIÓN.....	25
8.2.7 ARQUETAS	25

PABLO RAFAEL GOMEZ FALCON cert. elec. repr. B01843762		19/12/2023 19:02	PÁGINA 6/390
VERIFICACIÓN	PEGVEWJZX3JAJE7Y7VXQSXQGF6U4A	https://ws050.juntadeandalucia.es:443/verificarFirma/	
			

8.2.8	CONVERSIONES DE LÍNEA AÉREA A SUBTERRÁNEA.....	26
8.2.9	PUESTA A TIERRA.....	26
9.	DISTANCIAS DE SEGURIDAD, CRUZAMIENTOS Y PARALELISMOS.....	27
9.1	LÍNEA AÉREA.....	27
9.1.1	DISTANCIAS AL TERRENO, CAMINOS, SENDAS Y A CURSOS DE AGUA NO NAVEGABLES.....	27
9.1.2	DISTANCIA EN CRUZAMIENTOS CON LÍNEAS ELÉCTRICAS Y DE TELECOMUNICACIONES.....	27
9.1.3	DISTANCIAS A CARRETERAS.....	28
9.2	LÍNEA SUBTERRÁNEA.....	29
10.	AFECCIONES.....	30
10.1	ORGANISMOS AFECTADOS.....	30
10.2	RELACIÓN DE CRUZAMIENTOS Y PARALELISMOS.....	31
10.2.1	LÍNEA AÉREA.....	31
10.2.2	LÍNEAS SUBTERRÁNEAS.....	32
10.3	JUSTIFICACIÓN DE DISTANCIAS REGLAMENTARIA CON CRUZAMIENTO Y PARALELISMOS.....	34
10.3.1	LÍNEAS AÉREAS.....	34
10.3.2	LÍNEA SUBTERRÁNEA.....	35
10.4	DETALLE AFECCIONES VÍAS PECUARIAS.....	37
11.	SEGURIDAD Y SALUD.....	39
12.	PLANIFICACIÓN.....	39
13.	CONCLUSIÓN.....	40

PABLO RAFAEL GOMEZ FALCON cert. elec. repr. B01843762		19/12/2023 19:02	PÁGINA 7/390
VERIFICACIÓN	PEGVEWJZX3JAJE7Y7VXQSQGFB6U4A	https://ws050.juntadeandalucia.es:443/verificarFirma/	
			

Proyecto de línea aéreo / subterránea de 15 kV DC para evacuación de energía de PV Campanilla Solar en Huelva del Aljarafe (Sevilla)		 Frutigher s.l.
Código del documento: ÍNDICE GENERAL.docx	ÍNDICE PROYECTO	

1. Antecedentes y finalidad de la instalación

D. Pablo Rafael Gómez Falcón con DNI 28.916.744-V, actuando en nombre y presentación de la sociedad mercantil Loina Investments, SLU (B-90375791), con domicilio en Sevilla, Calle Irlanda, número 13, Oficinas 4 y 5, C.P. 41500, tiene la intención de promover una instalación Solar Fotovoltaica para vertido a red denominada "Campanilla Solar", con una potencia instalada de 5,586 MWp, a ubicar en el término municipal de Huelva del Aljarafe (Sevilla).

Para lo cual, en aplicación de lo dispuesto en el artículo 53 de la ley 24/2013, de 26 de diciembre, del Sector Eléctrico, solicitó a la Delegación del Gobierno de la Junta de Andalucía en Sevilla, el día 20 de octubre de 2020, Autorización Administrativa Previa (AAP) y Autorización Ambiental Unificada (AAU) de la instalación solar fotovoltaica "Campanilla Solar" y su línea de evacuación hasta la subestación Huelva.

El día 03/12/2020, Loina Investments, S.L.U. recibe de parte de la Delegación del Gobierno de la Junta de Andalucía en Sevilla la Admisión a trámite de la citada instalación, generando como número de expediente de Industria 283.277.

Para la obtención de la Autorización Administrativa Previa y de la Autorización Ambiental Unificada es necesario someter a Información Pública la petición realizada por Loina Investments, S.L.U., trámite que se realizó a través de las publicaciones de los correspondientes anuncios en el Boletín Oficial de la Junta de Andalucía número 234 del martes 7 de diciembre de 2021 (PP. 3519/2021) y en el Boletín Oficial de la provincia de Sevilla número 22 del viernes 28 de enero de 2022.

Siguiendo con el procedimiento para la obtención de la AAP y la AAU, la Delegación del Gobierno de la Junta de Andalucía en Sevilla solicita el 22/11/21 al ayuntamiento de Huelva del Aljarafe "informe Preceptivo sobre la Compatibilidad Urbanística de la actuación propuesta de la PSFV denominada "HSF CAMPANILLA SOLAR de 5,5 MWp".

El día 23/12/2021 el Arquitecto Técnico Municipal, José M^º Gómez Arias, emite informe en el que considera **COMPATIBLE** con el Planeamiento Urbanístico Municipal la "**HSF CAMPANILLA SOLAR**", sita sobre la parcela nº 15 del polígono 1. En cuanto a la **línea aéreo/subterránea de 15 KV DC** para evacuación de energía de la instalación considera **INCOMPATIBLE** con el Planeamiento Urbanístico del Ayuntamiento de Huelva del Aljarafe por los siguientes motivos:

- Una parte del tramo Aéreo discurre por un Sector Clasificado por el Planeamiento Urbanístico Municipal como Suelo Urbanizable Ordenado (SURO-02).
- El primer tramo en subterráneo, punto "c", se encuentra en la zona de Especial Protección, en Suelo No Urbanizable. En ningún caso podrán ser autorizadas en la zona de Especial Protección.

Código del documento. MEMORIA.doc

PABLO RAFAEL GOMEZ FALCON cert. elec. repr. B01843762		19/12/2023 19:02	PÁGINA 8/390
VERIFICACIÓN	PEGVEWJZX3JAJE7Y7VXQSQGFB6U4A	https://ws050.juntadeandalucia.es:443/verificarFirma/	
			

Proyecto de línea aéreo / subterránea de 15 kV DC para evacuación de energía de PV Campanilla Solar en Huevar del Aljarafe (Sevilla)		 Frutigher s.l.
Código del documento: ÍNDICE GENERAL.docx	ÍNDICE PROYECTO	

- El segundo tramo en subterráneo discurre por zona Verde Municipal, en Suelo Urbano Consolidado.

EXPONE

Por todo lo anterior, nos hemos visto obligados a modificar el trazado de la línea aéreo/subterránea de 15 KV DC para evacuación de energía de la instalación "Campanilla Solar" debido a que el ayuntamiento de Huévar del Aljarafe considera incompatible el trazado actual.

Por este motivo y mediante el documento adjunto, se modifica el trazado de la línea de evacuación de la citada instalación, después de conversaciones mantenidas con el Arquitecto Técnico Municipal para adecuarlo a las condiciones del Ayuntamiento de Huévar del Aljarafe.

El nuevo trazado pasará del sur al norte de la autovía A-49, reduciendo el tramo aéreo hasta el apoyo nº18 y, desde este apoyo, pasando la línea a subterránea a través de suelo urbano consolidado y hasta el límite del término municipal de Huévar del Aljarafe con Benacazón. En este punto se produce el cruce subterráneo con la autovía A-49, hasta la subestación Huévar, propiedad de ENDESA, donde se realizará la conexión.

Cabe destacar que el conductor de la línea Subterránea Proyectada finalmente es RH5Z1 12/20KV 1X400 K Al.

Se pretende realizar la instalación de una Planta de Generación Fotovoltaica denominada Campanilla Solar en el término municipal de Huévar del Aljarafe, provincia de Sevilla, esta planta fotovoltaica tendrá una potencia instalada de 5.586 kWp con una potencia de inversores de 4.500 kW, para ello se ha solicitado a la compañía ENDESA punto de evacuación el cual fue concedido en fecha 26/09/2019 según la solicitud realizada con número de referencia 90993 SEGFHM212.

El alcance del presente proyecto será una de las partes que compone el conjunto de la instalación de generación a realizar, concretamente el diseño de la línea de doble circuito de evacuación de energía en 15 kV aéreo - subterránea desde la planta de generación hasta la subestación de ENDESA denominada SET HUÉVAR.

Se exponen en el presente proyecto las instalaciones y trazado definitivos respecto a los proyectos anteriormente tramitados. Las modificaciones realizadas se indican a continuación:

- **Se desplaza el apoyo nº T-2 hacia la linde norte de la parcela 00014.**
- **Se modifica el trazado subterráneo entre las arquetas 17 y 26.**
- **Se realiza perforación dirigida para cruzar la carretera A-8064.**

Código del documento. MEMORIA.doc

PABLO RAFAEL GOMEZ FALCON cert. elec. repr. B01843762		19/12/2023 19:02	PÁGINA 9/390
VERIFICACIÓN	PEGVEWJZX3JAJE7Y7VXQSQGFB6U4A	https://ws050.juntadeandalucia.es:443/verificarFirma/	
			

Proyecto de línea aérea / subterránea de 15 kV DC para evacuación de energía de PV Campanilla Solar en Huevar del Aljarafe (Sevilla)		 Frutigher s.l.
Código del documento: ÍNDICE GENERAL.docx	ÍNDICE PROYECTO	

2. Objeto

El objeto del presente Proyecto de Ejecución de la línea de evacuación es, en orden técnico, informar de las características de la instalación proyectada, así como mostrar su adaptación a lo preceptuado en el Real Decreto 223/2008, de 15 de febrero, por el que se aprueban el Reglamento sobre condiciones técnicas y garantías de seguridad en líneas eléctricas de alta tensión y sus instrucciones técnicas complementarias ITC-LAT-01 a 09 y al Decreto 178/2006, de 10 de octubre, de la Junta de Andalucía, por el que se establecen normas de protección de la avifauna para las instalaciones eléctricas de alta tensión.

Para ello se ha redactado el proyecto de construcción de las siguientes instalaciones:

LÍNEAS ELÉCTRICAS AÉREAS HASTA 20 KV

Se proyecta una línea aérea de doble circuito con apoyos de tipo celosía metálica y conductor 147-AL1/34-ST1A (LA-180). La línea está constituida por un total de 18 apoyos con 6 pasos aéreos subterráneos.

LÍNEAS ELÉCTRICAS SUBTERRÁNEAS HASTA 20 KV

Se proyecta una línea subterránea de doble circuito con conductor RH5Z1 12/20KV 1X400 K Al, teniendo cuatro tramos:

- 1 De PSFV al apoyo nº1.
- 2 Del apoyo nº7 al nº8, para evitar afección con futura PSFV ajena.
- 3 Del apoyo nº14 al nº15, para evitar afección con futura PSFV ajena.
- 4 Del apoyo nº18 hasta la Subestación de Huévar.

El presente Documento servirá de base genérica para la tramitación oficial de cada obra, en cuanto a la Autorización Administrativa y la Autorización de Ejecución.

Código del documento. MEMORIA.doc

PABLO RAFAEL GOMEZ FALCON cert. elec. repr. B01843762		19/12/2023 19:02	PÁGINA 10/390
VERIFICACIÓN	PEGVEWJZX3JAJE7Y7VXQSQGFB6U4A	https://ws050.juntadeandalucia.es:443/verificarFirma/	
			

Proyecto de línea aéreo / subterránea de 15 kV DC para evacuación de energía de PV Campanilla Solar en Huelva del Aljarafe (Sevilla)		 Frutigher s.l.
Código del documento: ÍNDICE GENERAL.docx	ÍNDICE PROYECTO	

3. Emplazamiento

Las instalaciones objeto de este proyecto están ubicadas en el término municipal de Huelva y Benacazón, correspondiente a la provincia de Sevilla.

La planta fotovoltaica se encuentra localizada junto al apoyo nº1 y, la subestación de Huelva, se encuentra localizada en las siguientes coordenadas (744.110, 4.139.228).

A continuación, se adjunta una tabla, con las coordenadas en ETRS 89 Huso 29, en la que se indica la posición de los apoyos de la línea aérea proyectada.

Nº Apoyo	Estación (m)	Coordenada X	Coordenada Y	Elevación (m)	Ángulo (º)
1	0,00	740671,625	4142204,781	54,50	0,00
2	130,75	740719,349	4142083,056	54,95	0,00
3	354,20	740800,912	4141875,018	54,90	0,00
4	601,10	740891,031	4141645,159	53,07	0,00
5	821,43	740971,456	4141440,023	51,26	0,00
6	1059,75	741058,445	4141218,147	51,16	0,00
7	1271,00	741135,553	4141021,473	48,74	0,00
8	2020,56	741409,150	4140323,628	48,15	0,00
9	2228,08	741484,894	4140130,434	47,12	0,00
10	2435,98	741560,779	4139936,879	48,78	-18,90
11	2643,57	741695,072	4139778,578	54,33	0,00
12	2865,07	741838,364	4139609,669	60,48	0,00
13	3006,17	741929,646	4139502,068	55,19	17,01
14	3195,843	742004,672	4139327,865	53,15	0,00
15	3425,16	742095,380	4139117,253	65,56	-58,53
16	3562,07	742230,899	4139097,792	55,31	0,00
17	3726,09	742393,253	4139074,478	49,70	-24,99
18	3862,65	742523,970	4139113,990	47,23	0,00

El trazado de la línea subterránea estará formado por cuatro tramos: el primer tramo conectará el centro de seccionamiento de la planta fotovoltaica con el apoyo nº1; el segundo tramo conectará el apoyo nº7 con el apoyo nº8; el tercer tramo conectará el apoyo nº14 con el apoyo nº15 y, el cuarto tramo, conectará el apoyo nº18 con la SET Huelva, el cual es propiedad de ENDESA Distribución. En los planos se indica el trazado de los cuatro tramos subterráneos.

Código del documento. MEMORIA.doc

PABLO RAFAEL GOMEZ FALCON cert. elec. repr. B01843762		19/12/2023 19:02	PÁGINA 11/390
VERIFICACIÓN	PEGVEVJZX3JAJE7Y7VXQSQGFB6U4A	https://ws050.juntadeandalucia.es:443/verificarFirma/	
			

Proyecto de línea aérea / subterránea de 15 kV DC para evacuación de energía de PV Campanilla Solar en Huevar del Aljarafe (Sevilla)		 Frutigher s.l.
Código del documento: ÍNDICE GENERAL.docx	ÍNDICE PROYECTO	

4. Compañía distribuidora

EDISTRIBUCIÓN Redes Digitales S.L.U.
Avd. de la Borbolla, 5, 41.004 Sevilla.

5. Titular

El promotor del presente proyecto es:

- Razón Social: LOINA INVESTMENTS, S.L
- CIF: B-01843762
- Domicilio fiscal: Calle Irlanda,13. Oficina 4-5 (Alcalá de Guadaira, Sevilla)
- Dirección a efectos de notificaciones: Calle Irlanda,13. Oficina 4-5 (Alcalá de Guadaira, Sevilla)
- Teléfono: Pablo Gómez Falcón 955 188 169 / 610 70 30 20.

Código del documento. MEMORIA.doc

PABLO RAFAEL GOMEZ FALCON cert. elec. repr. B01843762		19/12/2023 19:02	PÁGINA 12/390
VERIFICACIÓN	PEGVEWJZX3JAJE7Y7VXQSQGFB6U4A	https://ws050.juntadeandalucia.es:443/verificarFirma/	
			

Proyecto de línea aéreo / subterránea de 15 kV DC para evacuación de energía de PV Campanilla Solar en Huelva del Aljarafe (Sevilla)		 Frutigher s.l.
Código del documento: ÍNDICE GENERAL.docx	ÍNDICE PROYECTO	

6. Reglamentación y Normativa

En la redacción se han tenido en cuenta todas y cada una de las especificaciones contenidas en:

- Real Decreto 1955/2000 de 1 de diciembre, por el que se regulan las actividades de transporte, distribución, comercialización, suministro y procedimiento de autorización de instalaciones de energía eléctrica.
- Real Decreto 337/2014, de 9 de mayo, por el que se aprueban el Reglamento sobre condiciones técnicas y garantías de seguridad en instalaciones eléctricas de alta tensión y sus Instrucciones Técnicas Complementarias ITC-RAT 01 a 23, en adelante RLAT.Ley 24/2013, de 26 de diciembre, del Sector Eléctrico.
- Ley 24/2013 de 26 de diciembre, del Sector Eléctrico.
- Real Decreto 223/2008 de 15 de febrero, por el que se aprueba el Reglamento sobre condiciones técnicas y garantías de seguridad en las líneas eléctricas de alta tensión y sus instrucciones técnicas complementarias.
- Real Decreto 1247/2008, de 18 de julio, por el que se aprueba la Instrucción de Hormigón Estructural (EHE-08).
- Ley 31/1995 de 8 de noviembre, de Prevención de Riesgos Laborales (LPRL).
- Real Decreto 614/2001, de 8 de junio, sobre disposiciones mínimas para la protección de la salud y seguridad de los trabajadores frente al riesgo eléctrico.
- Real Decreto 1432/2008, de 29 de agosto, por el que se establecen medidas para la protección de la avifauna contra la colisión y electrocución en líneas eléctricas de alta tensión.
- Real Decreto 105/2008, de 1 de febrero, por el que se regula la producción y gestión de los residuos de construcción y demolición.
- Normas UNE de obligado cumplimiento según se desprende de los Reglamentos y sus correspondientes revisiones y actualizaciones.
- Normas UNE, que no siendo de obligado cumplimiento, definan características de elementos integrantes de las LAMT.
- Otras reglamentaciones o disposiciones administrativas nacionales, autonómicas o locales vigentes de obligado cumplimiento no especificadas que sean de aplicación.
- Recomendaciones AMYS.

Código del documento. MEMORIA.doc

PABLO RAFAEL GOMEZ FALCON cert. elec. repr. B01843762		19/12/2023 19:02	PÁGINA 13/390
VERIFICACIÓN	PEGVEWJZX3JAJE7Y7VXQSQGFB6U4A	https://ws050.juntadeandalucia.es:443/verificarFirma/	
			

7. Características generales del proyecto

La línea objeto del presente proyecto, a efectos reglamentarios, se considerará de tercera categoría.

La línea no atraviesa ningún espacio protegido y parte del trazado discurre de manera subterránea, lo que limita su impacto visual, habiendo realizado el tramo aéreo lo más directo posible.

La línea se proyecta sobre apoyos de celosía metálicos.

El aislamiento de la línea será de vidrio con un nivel de aislamiento mínimo de 25 mm/kV en cumplimiento de la norma de ENDESA DISTRIBUCIÓN.

En el trazado de las líneas subterráneas se cumplirán las distancias reglamentarias establecidas en la ITC-LAT 06, así como las que puedan establecer otros organismos y/o empresas de servicios afectadas por el trazado proyectado.

La LMT estará integrada en redes trifásicas de hasta 30 kV y frecuencia nominal 50 Hz. La tensión nominal de la LMT viene determinada por la red a la que se conectará.

En la siguiente tabla se define la tensión más elevada y los niveles de aislamiento del material a utilizar.

Tensión nominal de la red Un (kV)	Tensión nominal cables y accesorios U0/U (kV eficaces)	Tensión más elevada cable y accesorios Um (kV eficaces)	Tensión soportada nominal a frecuencia industrial (kV eficaces)	Tensión de choque soportada nominal (tipo rayo) (kV de cresta)
$U \leq 20$	12/20	24	50	125

U Tensión asignada eficaz a 50 Hz entre dos conductores cualesquiera para la que se han diseñado el cable y sus accesorios.

Un Tensión nominal eficaz a 50 Hz de la red.

U0 Tensión asignada eficaz a 50 Hz entre cada conductor y la pantalla de cable para la que se han diseñado el cable y sus accesorios.

Um Tensión más elevada para el material a 50 Hz entre dos conductores cualesquiera.



Proyecto de línea aéreo / subterránea de 15 kV DC para evacuación de energía de PV Campanilla Solar en Huelva del Aljarafe (Sevilla)		 Frutigher s.l.
Código del documento: ÍNDICE GENERAL.docx	ÍNDICE PROYECTO	

8. Características técnicas del proyecto

8.1 LÍNEAS ELÉCTRICAS AÉREAS HASTA 20kV

La instalación objeto del presente proyecto queda definida por las siguientes características, considerando los 3 tramos como actuaciones:

□ Actuación 1:

TENSIÓN NOMINAL	15 kV
TENSIÓN NOMINAL DE DISEÑO	20 kV
TENSIÓN MÁS ELEVADA DE DISEÑO	24 kV
ZONA DE APLICACIÓN	A
Nº CIRCUITOS	2
CONDUCTOR TIPO	147-AL1/34-ST1A (LA-180).
INTENSIDAD MÁXIMA ADMISIBLE (A)	431
AISLAMIENTO	Vidrio
ORIGEN	Apoyo proyectado nº 1 con paso aéreo-subterráneo junto a Planta de generación fotovoltaica.
FINAL	Paso aéreo-subterráneo en apoyo Nº 7.
LONGITUD (km)	1,271 km.
NÚMERO DE APOYOS	7

□ Actuación 2:

TENSIÓN NOMINAL	15 kV
TENSIÓN NOMINAL DE DISEÑO	20 kV
TENSIÓN MÁS ELEVADA DE DISEÑO	24 kV

Código del documento. MEMORIA.doc

PABLO RAFAEL GOMEZ FALCON cert. elec. repr. B01843762		19/12/2023 19:02	PÁGINA 15/390
VERIFICACIÓN	PEGVEVJZX3JAJE7Y7VXQSQGFB6U4A	https://ws050.juntadeandalucia.es:443/verificarFirma/	



**Proyecto de línea aéreo / subterránea de 15 kV DC
para evacuación de energía de PV Campanilla
Solar en Huevar del Aljarafe (Sevilla)**



Frutigher s.l.

Código del documento:
ÍNDICE GENERAL.docx

ÍNDICE PROYECTO

ZONA DE APLICACIÓN	A
Nº CIRCUITOS	2
CONDUCTOR TIPO	147-AL1/34-ST1A (LA-180).
INTENSIDAD MÁXIMA ADMISIBLE (A)	431
AISLAMIENTO	Vidrio
ORIGEN	Paso aéreo-subterráneo en apoyo Nº 8.
FINAL	Paso aéreo-subterráneo en apoyo Nº 14.
LONGITUD (km)	1,176 km.
NÚMERO DE APOYOS	7
□ Actuación 3:	
TENSIÓN NOMINAL	15 kV
TENSIÓN NOMINAL DE DISEÑO	20 kV
TENSIÓN MÁS ELEVADA DE DISEÑO	24 kV
ZONA DE APLICACIÓN	A
Nº CIRCUITOS	2
CONDUCTOR TIPO	147-AL1/34-ST1A (LA-180).
INTENSIDAD MÁXIMA ADMISIBLE (A)	431
AISLAMIENTO	Vidrio
ORIGEN	Paso aéreo-subterráneo en apoyo Nº 15.
FINAL	Paso aéreo-subterráneo en apoyo Nº 18.
LONGITUD (km)	0,437 km.
NÚMERO DE APOYOS	5

A continuación, se describen los elementos de la línea aérea.

Código del documento. MEMORIA.doc

PABLO RAFAEL GOMEZ FALCON cert. elec. repr. B01843762		19/12/2023 19:02	PÁGINA 16/390
VERIFICACIÓN	PEGVEWJZX3JAJE7Y7VXQSQGFB6U4A	https://ws050.juntadeandalucia.es:443/verificarFirma/	



8.1.1 APOYOS

Los apoyos a instalar en la línea proyectada serán metálicos de celosía. Se han elegido apoyos de un fabricante nacional, tipos MI y HAR, pudiendo sustituir los mismos a la hora de ejecutar la línea por otros de similares características.

Atendiendo al tipo de cadena de aislamiento y a su función en la línea los apoyos se clasifican en la siguiente forma:

- Apoyos de suspensión (S): Apoyos con cadenas de aislamiento en suspensión.
- Apoyos de amarre (AM): Apoyos con cadenas de aislamiento de amarre.
- Apoyos de anclaje (ANC): Apoyos de amarre que además proporcionarán puntos firmes que eviten la propagación a lo largo de la línea de esfuerzos longitudinales de carácter excepcional. Se instalarán como mínimo cada tres kilómetros.
- Apoyos de fin de línea (FL): Apoyos de amarre, situados en el origen y final de la línea cuya función es la soportar en sentido longitudinal, las solicitaciones de todos los conductores en un solo sentido.

Por otro lado, en función de la posición relativa del apoyo respecto al trazado de la línea, los apoyos se clasifican en:

- Apoyos de alineación (AL): Apoyos de suspensión, amarre o anclaje en tramos rectilíneos de la línea. Su función es la de sostener los conductores, manteniéndolos elevados del suelo la distancia establecida en el proyecto.
- Apoyos de ángulo (ANG): Apoyos de amarre o anclaje colocados en un ángulo del trazado de la línea.

En el plano de perfil se indica la tipología de cada uno de los apoyos, adjuntando plano de los apoyos utilizados.

Número apoyo	Denominación	Tipo	Coordenadas X	Coordenadas Y
1	HAR-9000-13-N211	FL (PAS)	740671,625	4142204,781
2	MI-1500-24-NM3	S-AL (SEG.REFORZADA)	740719,35	4142083,060
3	MI-1500-26-NM3	S-AL (SEG.REFORZADA)	740800,912	4141875,018
4	MI-1500-20-NM3	S-AL	740891,031	4141645,159

Código del documento. MEMORIA.doc

Número apoyo	Denominación	Tipo	Coordenadas X	Coordenadas Y
5	MI-1500-18-NM3	S-AL	740971,456	4141440,023
6	MI-2500-18-NM3	S-AL	741058,445	4141218,147
7	HAR-9000-18-N211_A	FL	741135,553	4141021,473
8	HAR-9000-18-N211_A	FL	741409,150	4140323,628
9	MI-1500-14-NM3	S-AL	741484,894	4140130,434
10	HAR-7000-18-N211	ANG-ANC	741560,779	4139936,879
11	MI-1500-16-NM3	S-AL	741695,072	4139778,578
12	MI-1500-20-NM3	S-AL	741838,364	4139609,669
13	MI-4000-16-NM3	AM-ANG	741929,646	4139502,068
14	HAR-9000-18-N211_A	FL	742004.672	4139327.865
15	HAR-9000-22-N211_A	FL	742095,380	4139117,253
16	MI-1500-14-NM3	AM-AL	742230,899	4139097,792
17	HAR-5000-15-N211	AM-ANG	742393,253	4139074,478
18	HAR-9000-13-N211	FL	742523,970	4139113,990

8.1.2 ARMADOS

Los armados de doble circuito se utilizarán en los apoyos metálicos de celosía con una distribución en hexágono para los apoyos de la serie MI y con una configuración de doble bandera para los apoyos de la serie HAR.

Los apoyos tipo MI montarán armados atirantados del tipo MN3 y los tipo HAR armados atirantados del tipo N211, según la configuración de la imagen siguiente:

TIPO	DIMENSIONES			
	a	b	c	h
NM3	1,5	2,5	1,75	---
N211	2	2,5	2	---

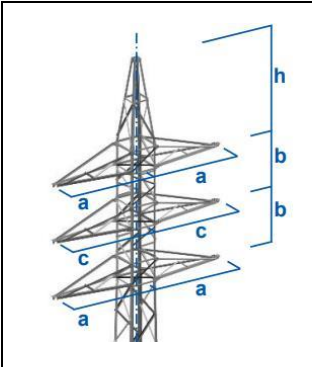

En los apoyos no se instalará cúpula de tierra por no instalarse hilo de guarda.

Proyecto de línea aéreo / subterránea de 15 kV DC para evacuación de energía de PV Campanilla Solar en Huevo del Aljarafe (Sevilla)		 Frutigher s.l.
Código del documento: ÍNDICE GENERAL.docx	ÍNDICE PROYECTO	

8.1.3 CONDUCTORES

Los conductores que se emplearán para la construcción de la LAMT cumplirán la norma UNE-EN 50182.

Se emplearán conductores de aluminio, con alma de acero galvanizado (tipo ST1A), antiguo LA, en zonas consideradas con nivel de contaminación normal.

Las características de los conductores utilizados serán las siguientes:

Tipo de Cable		147-AL1/34-ST1A (LA-180)	
Sección Transversal	Aluminio (mm ²)		147,3
	Acero (mm ²)		34,3
	Total (mm ²)		181,6
Composición	Aluminio	Nº Alambres	30
		Diámetro (mm)	2,5
	Acero	Nº Alambres	7
		Diámetro (mm)	2,5
Diámetro	Núcleo Acero (mm)		7,5
	Cable Completo (mm)		17,5
Carga de Rotura (daN)			6390
Resistencia Eléctrica a 20°C (W/km)			0,196
Masa (kg/m)			0,676
Peso (daN/m)			0,663
Módulo Elasticidad teórico (daN/mm ²)			8000
Coeficiente Dilatación lineal (°Cx10 ⁻⁶)			17,8

Código del documento. MEMORIA.doc

PABLO RAFAEL GOMEZ FALCON cert. elec. repr. B01843762		19/12/2023 19:02	PÁGINA 19/390
VERIFICACIÓN	PEGVEWJZX3JAJE7Y7VXQSQGFB6U4A	https://ws050.juntadeandalucia.es:443/verificarFirma/	
			

8.1.4 AISLAMIENTO

Los aisladores a instalar serán de vidrio, cuyas características están fijadas en la norma UNE-EN 60305.

En la siguiente tabla se reflejan las características de los aisladores a emplear:

Clase	U 70 BS	
Carga mínima de rotura mecánica (kN)	70	
Paso (mm)	127	
Diámetro (mm)	255	
Línea de fuga (mm)	320	
Unión normalizada IEC-60120	16A	
Tensión soportada a frecuencia industrial	En seco (kV)	70
	Bajo lluvia (kV)	40
Tensión soportada a impulso tipo rayo en seco (kV)	100	
Tensión de perforación en aceite (kV)	130	
Peso neto aproximado (kg)	3,4	

Se tomarán como referencia para los aisladores la norma informativa de ENDESA Distribución "AND008 Aisladores de vidrio par cadenas de líneas aéreas de AT, de tensión nominal hasta 30 kV".

8.1.5 HERRAJES

Se engloban bajo esta denominación todos los elementos necesarios para la fijación de los aisladores a los apoyos y a los conductores eléctricos.

Las diversas cadenas de herrajes para el conductor eléctrico están representadas en el documento N°2 PLANOS.

Los elementos de acoplamiento empleados son los siguientes:

- Grapas de amarre
- Grapas de suspensión
- Grapas de suspensión armada
- Varillas preformadas de protección
- Rotulas largas
- Rotulas cortas
- Horquillas en V
- Horquillas de bola en V largas
- Alargaderas
- Chapas antiposada

Proyecto de línea aéreo / subterránea de 15 kV DC para evacuación de energía de PV Campanilla Solar en Huevo del Aljarafe (Sevilla)		 Frutigher s.l.
Código del documento: ÍNDICE GENERAL.docx	ÍNDICE PROYECTO	

Todas las características técnicas, constructivas, de ensayo, etc. de los herrajes destinados a los conductores eléctricos tomarán como referencia las indicadas en la norma informativa de Endesa "AND009 Herrajes y accesorias para conductores desnudos en líneas aéreas AT hasta 36 kV".

8.1.6 EMPALMES EN EL CONDUCTOR

Los empalmes se realizarán en los apoyos de amarre en el puente flojo entre cadenas. Deberán realizarse mediante conectores tipo cuña.

8.1.7 TERMINALES

Los terminales tomarán como referencia la norma informativa de Endesa "NNZ015 Terminales rectos de aleación para conductores de aluminio y aluminio-acero".

8.1.8 BALIZAS

En el cruzamiento de la LAMT con la A-472 entre los apoyos N° 2 y 3 en el PK. 8+940, se colocarán balizas para señalar la presencia de los conductores.

8.1.9 PLACAS DE SEÑALIZACIÓN

En todos los apoyos se instalarán placas normalizadas para numerar e identificar el apoyo y señalar riesgo eléctrico en la instalación.

Las placas se instalarán a una altura del suelo de 3 metros en la cara paralela o más cercana a los caminos o carreteras para que puedan ser vistas fácilmente.

8.1.10 PROTECCIONES

Con objeto de proteger las transiciones aéreo-subterráneas y los interruptores seccionadores encapsulados en SF6, se instalarán dispositivos de protección frente a sobretensiones mediante pararrayos en dichos apoyos (ver plano en documento N°2).

Los pararrayos cumplirán con la norma UNE-EN 60099, tomarán como referencia la norma informativa de ENDESA "AND015 Pararrayos de óxidos metálicos sin explosores para redes de MT hasta 36 kV".

Código del documento. MEMORIA.doc

PABLO RAFAEL GOMEZ FALCON cert. elec. repr. B01843762		19/12/2023 19:02	PÁGINA 21/390
VERIFICACIÓN	PEGVEWJZX3JAJE7Y7VXQSQGFB6U4A	https://ws050.juntadeandalucia.es:443/verificarFirma/	
			

8.1.11 CIMENTACIONES

La cimentación de los apoyos será de hormigón en masa de calidad HM-20 y deberá cumplir lo especificado en la Instrucción de Hormigón Estructural EHE 08. Además, cumplirá lo detallado en el apartado 3.6 de la ITC-LAT 07 y será del tipo monobloque prismática de sección cuadrada.

El bloque de cimentación sobresaldrá del terreno, como mínimo 15 cm, formando un zócalo, con el objeto de proteger los extremos inferiores de los montantes y sus uniones.

Dicha cimentación se terminará con un vierteaguas de 5 cm de altura para facilitar la evacuación del agua de lluvia. Así mismo, con el objeto de evitar que el agua que queda confinada en los perfiles de los montantes en su inserción con la cimentación, se efectuarán unos pequeños planos inclinados a tal efecto.

Las dimensiones de las cimentaciones variarán en función del coeficiente de compresibilidad del terreno (K). Los valores de los coeficientes de compresibilidad se deducen de estudios de suelos o se adoptan los de la Tabla 10 de la ITC-LAT 07. Las dimensiones mínimas de cimentaciones de los apoyos se detallan en el documento N°2 PLANOS.

8.1.12 PUESTA A TIERRA DE LOS APOYOS

Los apoyos de MT deberán conectarse a tierra mediante una conexión específica con objeto de limitar las tensiones de defecto a tierra que puedan producirse.

La puesta a tierra de los apoyos se realizará teniendo en cuenta lo especificado en el apartado 7 de la ITC-LAT 07.

Los elementos constituyentes de la instalación de puesta a tierra son los electrodos de puesta a tierra y la línea de tierra.

8.1.12.1 Electrodo

Estarán compuestos por:

- Picas de acero recubierto de cobre de 2 m. de longitud y 14 mm. de diámetro
- Conductores horizontales de cobre desnudo con una sección mínima de 50 mm².
- Combinación de picas y conductores horizontales

Las picas se hincarán verticalmente quedando su extremo superior a una profundidad no inferior a 0,5 m. En terrenos donde se prevean heladas, se aconseja una profundidad mínima de 0,8 m.

Proyecto de línea aéreo / subterránea de 15 kV DC para evacuación de energía de PV Campanilla Solar en Huevar del Aljarafe (Sevilla)		 Frutigher s.l.
Código del documento: ÍNDICE GENERAL.docx	ÍNDICE PROYECTO	

8.1.12.2 Línea de tierra

Las líneas de tierra se realizarán con conductores de cobre desnudo de una sección mínima de 50 mm².

La parte de conductor de cobre desnudo hasta el punto de conexión con el montante se protegerá mediante un tubo de PVC, para lo cual el paso de dicho conductor a través del macizo de cimentación se efectuará por medio de un tubo introducido en el momento del hormigonado. El extremo superior del tubo quedará sellado con poliuretano expandido o similar para impedir la entrada de agua, evitando así tener agua estancada que favorezca la corrosión del cable de tierra.

Como conductores de tierra entre herrajes, crucetas y la propia toma de tierra, puede emplearse la estructura de los apoyos metálicos. Excepto para la puesta a tierra de autoválvulas o pararrayos, que deberán disponer de un conductor independiente hasta el terminal de tierra del apoyo.

8.1.12.3 Sistemas de puesta a tierra

□ Apoyos no frecuentados

Se utilizará un electrodo lineal por apoyo compuesto por picas de cobre, de 2 m de longitud y 14 mm de diámetro, unidas al montante del apoyo mediante grapas de fijación y cable de cobre desnudo de 50 mm².

El extremo superior del electrodo de tierra quedará, como mínimo, a 0,50 m por debajo de la superficie del terreno. A esta profundidad irán también los cables de conexión entre las picas de tierra o electrodos y el apoyo.

□ Apoyos frecuentados

Se instalará un electrodo en anillo cerrado a una profundidad de al menos 0,50 m alrededor del apoyo, de forma que cada punto del mismo quede distanciado, como mínimo 1 metro de las aristas del macizo de cimentación, unido a los montantes del apoyo mediante dos conexiones

A este anillo, formado por conductor desnudo de cobre, de 50 mm², se conectarán como mínimo cuatro picas de cobre, de 2 m de longitud y 14 mm de diámetro, de manera que se garantice un valor de tensión de contacto aplicada inferior a los reglamentarios. La unión del anillo con el montante del apoyo se realizará con cable de cobre desnudo de 50 mm².

Código del documento. MEMORIA.doc

PABLO RAFAEL GOMEZ FALCON cert. elec. repr. B01843762		19/12/2023 19:02	PÁGINA 23/390
VERIFICACIÓN	PEGVEWJZX3JAJE7Y7VXQSQGFB6U4A	https://ws050.juntadeandalucia.es:443/verificarFirma/	
			

**Proyecto de línea aéreo / subterránea de 15 kV DC
para evacuación de energía de PV Campanilla
Solar en Huelva del Aljarafe (Sevilla)**



Código del documento:
ÍNDICE GENERAL.docx

ÍNDICE PROYECTO

8.1.12.4 Clasificación de los apoyos según su ubicación

Número apoyo	Denominación	Frecuentado	Puesta a tierra
1	HAR-9000-13-N211	Si	T.T. Autoválvulas
2	MI-1500-24-NM3	No	T. Tierra
3	MI-1500-26-NM3	No	T. Tierra
4	MI-1500-20-NM3	No	T. Tierra
5	MI-1500-18-NM3	No	T. Tierra
6	MI-2500-18-NM3	No	T. Tierra
7	HAR-9000-18-N211_A	Si	T.T. Autoválvulas
8	HAR-9000-18-N211_A	Si	T.T. Autoválvulas
9	MI-1500-14-NM3	No	T. Tierra
10	HAR-7000-18-N211	No	T. Tierra
11	MI-1500-16-NM3	No	T. Tierra
12	MI-1500-20-NM3	No	T. Tierra
13	MI-4000-16-NM3	No	T. Tierra
14	HAR-9000-18-N211_A	Si	T.T. Autoválvulas
15	HAR-9000-22-N211_A	Si	T.T. Autoválvulas
16	MI-1500-14-NM3	No	T. Tierra
17	HAR-5000-15-N211	No	T. Tierra
18	HAR-9000-13-N211	Si	T.T. Autoválvulas

Tipo de puesta a tierra	Diseño de puesta a tierra
T. Tierra	Electrodo de difusión vertical
T.T. Anillo	Anillo cuadrado con picas, enterrado a 0,5 m y antiescalo de obra civil.
T.T. Autoválvulas	Anillo cuadrado con picas, enterrado a 0,5 m y antiescalo de obra civil. Con línea de tierra independiente para la conexión de las autoválvulas a la tierra del apoyo mediante conductor aislado.

Los apoyos que contengan pasos aéreo-subterráneos, elementos de maniobra y/o protección deberán cumplir los mismos requisitos de puesta a tierra que los apoyos frecuentados.

Código del documento. MEMORIA.doc

PABLO RAFAEL GOMEZ FALCON cert. elec. repr. B01843762		19/12/2023 19:02	PÁGINA 24/390
VERIFICACIÓN	PEGVEWJZX3JAJE7Y7VXQSQGFB6U4A	https://ws050.juntadeandalucia.es:443/verificarFirma/	



8.1.13 MEDIDAS DE PROTECCIÓN A LA AVIFAUNA

La instalación del presente proyecto se encuentra afectada por la zona de protección definidas en el artículo 3 del RD 1432/2008.

En el diseño de la instalación se ha tenido en cuenta los siguientes condicionantes para evitar la electrocución de aves:

- No se utilizarán aisladores rígidos.
- Los puentes deben mantener siempre las partes en tensión por debajo de las crucetas
- La distancia entre conductores no aislados será igual o superior a 1,5m.
- Para armados de bóveda la distancia entre la cabeza del apoyo y el conductor central será mayor de 0,88 m., o en caso contrario, se aislará dicho conductor un metro a cada lado del punto de enganche.
- Las distancias mínimas de seguridad entre la cruceta y la grapa será:
 - * Para cadenas de suspensión: 0,75 m.
 - * Para cadenas de amarre: 1,00 m.
- Se colocarán pletinas verticales de chapa galvanizada forma triangular sobre los puentes de las crucetas de todos los postes, de tal manera que se impida el posado de las aves.

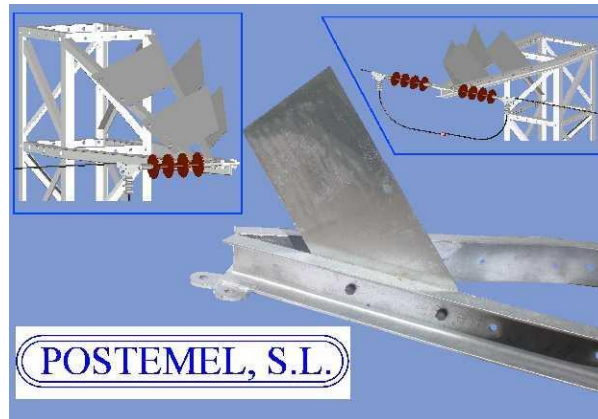

- Se colocarán disuasores antiposada en los extremos de todas las cadenas de amarre.
- Al pie de cada apoyo, y cuando la normativa en materia de prevención de incendios forestales lo permita, se conservará un rodal de herbáceas sin tratar con fitocidas ocupando un radio capaz de producir el alimento suficiente para las aves de la zona.

Se han tenido en cuenta, además, las medidas particulares de la Comunidad de Andalucía.

Debido a no cumplir la distancia en los pasos aéreo-subterráneo proyectados en los apoyos N° 1 y 20, se forrarán los tramos de conductor de LA-180 desde las grapas de amarre hasta las terminaciones exteriores del subterráneo, incluyendo la conexión con las autoválvulas. Ver detalle en documento N°2 Planos.

Proyecto de línea aéreo / subterránea de 15 kV DC para evacuación de energía de PV Campanilla Solar en Huelva del Aljarafe (Sevilla)		 Frutiger s.l.
Código del documento: ÍNDICE GENERAL.docx	ÍNDICE PROYECTO	

8.2 LÍNEAS ELÉCTRICAS SUBTERRÁNEAS HASTA 20 kV

La instalación objeto del presente proyecto queda definida por las siguientes características, considerando los 4 tramos como actuaciones:

ACTUACIÓN 1:

TENSIÓN NOMINAL	15 kV
TENSIÓN NOMINAL DE DISEÑO	20 kV
TENSIÓN MAS ELEVADA DE DISEÑO	24 kV
TIPO DE INSTALACIÓN	BAJO TUBO
CONDUCTOR	RH5Z1 12/20KV 1X400 K AI
Nº CIRCUITOS	2
ORIGEN	Centro de seccionamiento de la planta fotovoltaica.
FINAL	Paso aéreo-subterráneo en apoyo proyectado nº1.
LONGITUD (km)	0,052km.
TEMPERATURA DEL TERRENO	25 °C
RESISTIVIDAD TÉRMICA DEL TERRENO	1 K.m/W
FACTOR DE POTENCIA COSφ	0,95

ACTUACIÓN 2:

TENSIÓN NOMINAL	15 kV
TENSIÓN NOMINAL DE DISEÑO	20 kV
TENSIÓN MAS ELEVADA DE DISEÑO	24 kV
TIPO DE INSTALACIÓN	BAJO TUBO
CONDUCTOR	RH5Z1 12/20KV 1X400 K AI
Nº CIRCUITOS	2
ORIGEN	Paso aéreo-subterráneo en apoyo Nº 7.
FINAL	Paso aéreo-subterráneo en apoyo Nº 8.

Código del documento. MEMORIA.doc

PABLO RAFAEL GOMEZ FALCON cert. elec. repr. B01843762		19/12/2023 19:02	PÁGINA 26/390
VERIFICACIÓN	PEGVEWJZX3JAJE7Y7VXQSQGFB6U4A	https://ws050.juntadeandalucia.es:443/verificarFirma/	
			

**Proyecto de línea aérea / subterránea de 15 kV DC
para evacuación de energía de PV Campanilla
Solar en Huevo del Aljarafe (Sevilla)**



Código del documento:
ÍNDICE GENERAL.docx

ÍNDICE PROYECTO

LONGITUD (km) 1,451 km.

TEMPERATURA DEL TERRENO 25 °C

RESISTIVIDAD TÉRMICA DEL TERRENO 1 K.m/W

FACTOR DE POTENCIA $\cos\phi$ 0,95

ACTUACIÓN 3:

TENSIÓN NOMINAL 15 kV

TENSIÓN NOMINAL DE DISEÑO 20 kV

TENSIÓN MAS ELEVADA DE DISEÑO 24 kV

TIPO DE INSTALACIÓN BAJO TUBO

CONDUCTOR RH5Z1 12/20KV 1X400 K AI

Nº CIRCUITOS 2

ORIGEN Paso aéreo-subterráneo en apoyo Nº 14.

FINAL Paso aéreo-subterráneo en apoyo Nº 15.

LONGITUD (km) 0,318 km.

TEMPERATURA DEL TERRENO 25 °C

RESISTIVIDAD TÉRMICA DEL TERRENO 1 K.m/W

FACTOR DE POTENCIA $\cos\phi$ 0,95

ACTUACIÓN 4:

TENSIÓN NOMINAL 15 kV

TENSIÓN NOMINAL DE DISEÑO 20 kV

TENSIÓN MAS ELEVADA DE DISEÑO 24 kV

TIPO DE INSTALACIÓN BAJO TUBO

CONDUCTOR RH5Z1 12/20KV 1X400 K AI

Nº CIRCUITOS 2

Código del documento. MEMORIA.doc

PABLO RAFAEL GOMEZ FALCON cert. elec. repr. B01843762		19/12/2023 19:02	PÁGINA 27/390
VERIFICACIÓN	PEGVEWJZX3JAJE7Y7VXQSQGFB6U4A	https://ws050.juntadeandalucia.es:443/verificarFirma/	



Proyecto de línea aéreo / subterránea de 15 kV DC para evacuación de energía de PV Campanilla Solar en Huevar del Aljarafe (Sevilla)		 Frutigher s.l.
Código del documento: ÍNDICE GENERAL.docx	ÍNDICE PROYECTO	

ORIGEN	Paso aéreo-subterráneo en apoyo N° 18.
FINAL	SET Huévar (ENDESA Distribución).
LONGITUD (km)	2,218 km.
TEMPERATURA DEL TERRENO	25 °C
RESISTIVIDAD TÉRMICA DEL TERRENO	1 K.m/W
FACTOR DE POTENCIA COSφ	0,95

A continuación, se describen los elementos de la línea subterránea

.

N° Reg. Entrada: 2023999015208532. Fecha/Hora: 19/12/2023 19:03:02

Código del documento. MEMORIA.doc

PABLO RAFAEL GOMEZ FALCON cert. elec. repr. B01843762		19/12/2023 19:02	PÁGINA 28/390
VERIFICACIÓN	PEGVEWJZX3JAJE7Y7VXQSQGFB6U4A	https://ws050.juntadeandalucia.es:443/verificarFirma/	
			

8.2.1 CONDUCTOR AISLADO

El conductor que se empleará para la construcción de la LMTS cumplirá la norma UNE 211620.

El conductor será aislado con polietileno reticulado, apantallado, con pantalla de aluminio y con cubierta exterior de poliolefina, para $U_0 / U = 12/20$ kV.

Designación: *RH5Z1 12/20KV 1X400 K AI*

Las características del conductor a utilizar serán las siguientes:

Tipo de Cable	RH5Z1 12/20KV 1X400 K AI
Sección nominal (mm ²)	400
Sección nominal aislamiento (mm)	33,0
Espesor mínimo aislamiento (mm)	4,3
Sección nominal exterior (mm)	41,0
Resistencia máxima del conductor a 20°C Ω/km	0,0778

8.2.2 AISLAMIENTO

Las características del polietileno reticulado se indican en la tabla 2A de la Norma UNE-HD 620-1.

8.2.3 TERMINACIONES

Las terminaciones serán acordes a las normas UNE 211027, UNE HD 629-1 y UNE EN 61442.

- Terminaciones convencionales contráctiles en frío, tanto de exterior como de interior

Se utilizarán estas terminaciones para la conexión a instalaciones existentes con celdas de aislamiento al aire o en las conversiones aéreo-subterráneas.

- Conectores separables

Se utilizarán para instalaciones con celdas de corte y aislamiento en SF₆.

8.2.4 EMPALMES

Se utilizarán empalmes contráctiles en frío, tomando como referencia las normas UNE 211027, UNE-HD629-1 y UNE-EN 61442.

Los empalmes se realizarán en las arquetas señaladas en plano (ver en documento N°2 Planos).

Proyecto de línea aéreo / subterránea de 15 kV DC para evacuación de energía de PV Campanilla Solar en Huelva del Aljarafe (Sevilla)		 Frutigher s.l.
Código del documento: ÍNDICE GENERAL.docx	ÍNDICE PROYECTO	

8.2.5 PARARRAYOS

Los pararrayos se ajustarán a la norma UNE-EN 60099.

Se instalarán pararrayos autoválvulas en los apoyos con paso aéreo-subterráneo.

Se tomará como referencia la norma informativa de Endesa "AND0015 Pararrayos de Óxidos Metálicos sin explosores para redes de MT hasta 36 kV".

8.2.6 CANALIZACIÓN

Los conductores de la LMTS proyectada se canalizarán entubados en zanja.

La canalización será bajo tierra sin reposición, con unas dimensiones de zanja de 50 cm de ancho x 95 cm de profundidad, para albergar dos tubos, uno para cada circuito.

Los tubos normalizados a emplear serán de polietileno de alta densidad de color rojo de 6 metros de longitud y 200 mm de diámetro.

Se tomará de referencia la norma informativa de Endesa "CNL002 Tubos Polietileno (Libres de halógenos) para canalizaciones subterráneas".

Ver documento N°2 planos para detalle de trazado y zanja.

8.2.7 ARQUETAS

Se proyectan arquetas distribuidas por la canalización con objeto de facilitar el tendido del conductor. **No obstante, a criterio de la dirección de obra se podrá modificar la distribución y número de las mismas.**

Las arquetas prefabricadas tomarán como referencia la norma informativa de Endesa "NNH001 Arquetas Prefabricadas para Canalizaciones Subterráneas."

Las arquetas ciegas se rellenarán con arena. Por encima de la capa de arena se rellenará con tierra cribada compactada hasta la altura que se precise en función del acabado superficial que le corresponda.

Las dimensiones de las arquetas se especifican en el documento N°2 Planos.

Código del documento. MEMORIA.doc

PABLO RAFAEL GOMEZ FALCON cert. elec. repr. B01843762		19/12/2023 19:02	PÁGINA 30/390
VERIFICACIÓN	PEGVEWJZX3JAJE7Y7VXQSQGFB6U4A	https://ws050.juntadeandalucia.es:443/verificarFirma/	
			

Proyecto de línea aéreo / subterránea de 15 kV DC para evacuación de energía de PV Campanilla Solar en Huevar del Aljarafe (Sevilla)		 Frutigher s.l.
Código del documento: ÍNDICE GENERAL.docx	ÍNDICE PROYECTO	

8.2.8 CONVERSIONES DE LÍNEA AÉREA A SUBTERRÁNEA

Se proyectan seis pasos aéreo-subterráneo en los apoyos Nº 1, 7, 8, 14, 15 y 18 de la línea.

Deberán instalarse protecciones contra sobretensiones mediante pararrayos autoválvulas. La conexión a tierra de las autoválvulas no se realizará a través de la estructura del apoyo metálico, se colocará una línea de tierra a tal efecto, a la que además se conectarán, cortocircuitadas, las pantallas de los cables subterráneos.

8.2.9 PUESTA A TIERRA

Las pantallas metálicas de los cables subterráneos de Media Tensión se conectarán a tierra en cada uno de sus extremos.

Nº Reg. Entrada: 2023999015208532. Fecha/Hora: 19/12/2023 19:03:02

Código del documento. MEMORIA.doc

PABLO RAFAEL GOMEZ FALCON cert. elec. repr. B01843762		19/12/2023 19:02	PÁGINA 31/390
VERIFICACIÓN	PEGVEWJZX3JAJE7Y7VXQSQGFB6U4A	https://ws050.juntadeandalucia.es:443/verificarFirma/	
			

Proyecto de línea aérea / subterránea de 15 kV DC para evacuación de energía de PV Campanilla Solar en Huelva del Aljarafe (Sevilla)		 Frutigher s.l.
Código del documento: ÍNDICE GENERAL.docx	ÍNDICE PROYECTO	

9. Distancias de seguridad, cruzamientos y paralelismos

Todas las distancias de seguridad de los cruzamientos y paralelismos relativos a la línea de AT objeto del presente proyecto, cumplen con la ITC-LAT-07 (aéreo) y la ITC-LAT-06 (subterráneo) del Reglamento sobre condiciones técnicas y garantías de seguridad en líneas eléctricas de alta tensión (Real Decreto 223/2008, 15 de febrero).

9.1 Línea aérea

9.1.1 DISTANCIAS AL TERRENO, caminos, sendas y a cursos de agua no navegables

La altura de los apoyos será la necesaria para, que los conductores eléctricos, con su máxima flecha prevista según las hipótesis de temperatura y hielo más desfavorables, queden situados por encima de cualquier punto del terreno, senda, vereda o cursos de agua no navegables, a una altura mínima de:

$$D_{add} + D_{el} = 5,3 + D_{el}$$

con un mínimo de 6 metros. Cuando las líneas atraviesen explotaciones ganaderas cercadas o explotaciones agrícolas la altura mínima será de 7 metros, con objeto de evitar accidentes por proyección de agua o por circulación de maquinaria agrícola, camiones y otros vehículos.

9.1.2 Distancia en cruzamientos con líneas eléctricas y de telecomunicaciones.

9.1.2.1 CRUZAMIENTOS

Se procurará que el cruce se efectúe en la proximidad de uno de los apoyos de la línea más elevada. La distancia entre los conductores de la línea inferior y las partes más próximas de los apoyos de la superior, considerándose los conductores de la línea inferior en su posición de máxima desviación bajo la acción de la hipótesis de viento no será menor a 2 metros (distancia del conductor a apoyo en cruzamiento).

En los cruces de líneas eléctricas se situará a mayor altura la de mayor tensión y se procurará que el cruce se efectúe en la proximidad de uno de los apoyos de la línea de tensión más elevada. En cualquier caso, la distancia entre los conductores de la línea inferior y las partes más próximas de los apoyos de la línea superior no deberá ser inferior a:

Código del documento. MEMORIA.doc

PABLO RAFAEL GOMEZ FALCON cert. elec. repr. B01843762		19/12/2023 19:02	PÁGINA 32/390
VERIFICACIÓN	PEGVEWJZX3JAJE7Y7VXQSQGFB6U4A	https://ws050.juntadeandalucia.es:443/verificarFirma/	
			

Proyecto de línea aérea / subterránea de 15 kV DC para evacuación de energía de PV Campanilla Solar en Huelva del Aljarafe (Sevilla)		 Frutigher s.l.
Código del documento: ÍNDICE GENERAL.docx	ÍNDICE PROYECTO	

Tabla 4. Distancias entre los conductores y los apoyos en caso de cruzamientos

Nivel tensión (kV)	Distancia
$U \leq 45$	2
$45 < U \leq 66$	3
$66 < U \leq 132$	4
$132 < U \leq 220$	5
$220 < U \leq 440$	7

La distancia vertical entre los conductores de fase de ambas líneas, en las condiciones más desfavorables, no será inferior a:

$$D_{add} + D_{pp} \text{ en metros}$$

A la distancia entre conductores (D_{pp}) se aplicarán los valores de la tabla 3 y a la distancia de aislamiento adicional se aplicarán los valores de la tabla 5.

Tabla 5. Distancia aislamiento adicional cruzamiento líneas eléctricas

Tensión nominal red (kV)	Dadd (m)	
	Para distancias del apoyo de la línea superior al punto de cruce ≤ 25 m	Para distancias del apoyo de la línea superior al punto de cruce > 25 m
$U \leq 30$	1,8	2,5

9.1.3 Distancias a carreteras

Se evitará la construcción de líneas paralelas de distribución o transporte a distancias inferiores a 1,5 veces la altura del apoyo más alto.

La altura mínima de los conductores sobre la rasante de la carretera será de 7 metros.

En cuanto a distancia horizontal, perpendicular, de los apoyos a carreteras se mantendrán las prescripciones de la ley 51/74 de Carreteras manteniendo los apoyos a una distancia de la arista exterior de la carretera superior a una vez y media su altura y fuera del límite de edificación situado a 50 m. para autopistas, autovías y vías rápidas y 25 m. para el resto de las carreteras.

Código del documento. MEMORIA.doc

PABLO RAFAEL GOMEZ FALCON cert. elec. repr. B01843762		19/12/2023 19:02	PÁGINA 33/390
VERIFICACIÓN	PEGVEWJZX3JAJE7Y7VXQSQGFB6U4A	https://ws050.juntadeandalucia.es:443/verificarFirma/	
			

Proyecto de línea aérea / subterránea de 15 kV DC para evacuación de energía de PV Campanilla Solar en Huelva del Aljarafe (Sevilla)		 Frutigher s.l.
Código del documento: ÍNDICE GENERAL.docx	ÍNDICE PROYECTO	

9.2 Línea subterránea

Instalación afectada	Tipo de afección	Condiciones
Cables de energía eléctrica: líneas de BT y líneas de AT	Cruce	≥ 25 cm entre cables de energía eléctrica. Siempre que sea posible, se procurará que los cables de alta tensión discurren por debajo de los de baja tensión.
	Paralelismo	≥ 25 cm entre cables de energía eléctrica.
Cables de telecomunicación	Cruce	≥ 20 cm entre cables de energía eléctrica y telecomunicaciones. Distancia del punto de cruce al empalme ≥ 1 m.
	Paralelismo	≥ 20 cm entre cables de energía eléctrica y telecomunicaciones.
Agua	Cruce	≥ 20 cm entre cables de energía eléctrica y canalizaciones de agua. Empalmes y juntas a ≥ 1 m del punto de cruce.
	Paralelismo	20 cm entre cables de energía eléctrica y canalizaciones de agua. Empalmes y juntas a ≥ 1 m del punto de cruce. Distancia mínima ≥ 20 cm en proyección horizontal. Entre arterias importantes de agua y cables eléctricos ≥ 1 m. La canalización de agua por debajo del nivel de los cables eléctricos.
Gas	Cruce	Será función de la presión de la instalación y de la existencia o no de protección suplementaria. En el caso más desfavorable ≥ 40 cm. Empalmes y juntas a ≥ 1 m.
	Paralelismo	Será función de la presión de la instalación y de la existencia o no de protección suplementaria. En el caso más desfavorable ≥ 40 cm. Empalmes y juntas a ≥ 1 m.
Saneario de pluviales y fecales	Cruce	Se procurará pasar los cables por encima de las alcantarillas.
	Paralelismo	-
Calles y Carreteras	Cruce	Canalización entubada hormigonada. ≥ 0,6 m desde la parte superior del tubo a la rasante del terreno. Siempre que sea posible cruce perpendicular al eje del vial.
	Paralelismo	-
Ferrocarriles	Cruce	Canalización entubada hormigonada. ≥ 1,1 m desde la parte superior del tubo a la cara inferior de la traviesa. Siempre que sea posible cruce perpendicular al eje del ferrocarril.
	Paralelismo	-

En el punto 10.3 se justificarán que las instalaciones proyectadas cumplen las distancias mínimas reglamentarias.

Código del documento. MEMORIA.doc

PABLO RAFAEL GOMEZ FALCON cert. elec. repr. B01843762		19/12/2023 19:02	PÁGINA 34/390
VERIFICACIÓN	PEGVEWJZX3JAJE7Y7VXQSQGFB6U4A	https://ws050.juntadeandalucia.es:443/verificarFirma/	



Proyecto de línea aéreo / subterránea de 15 kV DC para evacuación de energía de PV Campanilla Solar en Huevar del Aljarafe (Sevilla)		 Frutigher s.l.
Código del documento: ÍNDICE GENERAL.docx	ÍNDICE PROYECTO	

10. Afecciones

10.1 ORGANISMOS AFECTADOS

La instalación objeto del presente estudio afecta a los siguientes organismos:

- Ayuntamiento de Huévar del Aljarafe.
- Ayuntamiento de Benacazón.
- Ministerio de transportes, movilidad y agenda urbana.
- Junta de Andalucía. Consejería de Agricultura, Ganadería, Pesca y Desarrollo Sostenible. Departamento de Vías Pecuarias.
- Junta de Andalucía. Consejería de Fomento, Infraestructuras y Ordenación del territorio. Delegación territorial de carreteras en Sevilla.
- Endesa Distribución.
- Telefónica de España S.A.

Nº Reg. Entrada: 2023999015208532. Fecha/Hora: 19/12/2023 19:03:02

Código del documento. MEMORIA.doc

PABLO RAFAEL GOMEZ FALCON cert. elec. repr. B01843762		19/12/2023 19:02	PÁGINA 35/390
VERIFICACIÓN	PEGVEWJZX3JAJE7Y7VXQSQGFB6U4A	https://ws050.juntadeandalucia.es:443/verificarFirma/	
			

 Frutigher s.l.	
Proyecto de línea aéreo / subterránea de 15 kV DC para evacuación de energía de PV Campanilla Solar en Huevar del Aljarafe (Sevilla)	ÍNDICE PROYECTO
Código del documento: ÍNDICE GENERAL.docx	

10.2 RELACIÓN DE CRUZAMIENTOS Y PARALELISMOS

10.2.1 Línea aérea.

10.2.1.1 Cruzamientos de la línea aérea:

Nº cruzamiento	APOYOS	VANO (m)	Tipo cruzamiento	Descripción del cruzamiento	Organismo propietario	p. k. elemento cruzado/apoyos línea cruzada	Comunidad	Provincia	Municipio	X	Y
1	2-3	185,12	CARRETERA AUTONÓMICA	A-472	JUNTA DE ANDALUCÍA. CONSEJERÍA DE FOMENTO, INFRAESTRUCTURAS Y ORDENACIÓN DEL TERRITORIO. DELEGACIÓN TERRITORIAL DE CARRETERAS EN SEVILLA	8+940	Andalucía	Sevilla	Huévar del Aljarafe	740753,169	4141994,583
2	2-3	185,12	LÍNEA ELÉCTRICA AEREA A 20 kV	LAMT 20 KV	ENDESA DISTRIBUCIÓN	APOYOS A224040 y A224041	Andalucía	Sevilla	Huévar del Aljarafe	740766,755	4141982,686
4	15-16	209,40	LÍNEA ELÉCTRICA AEREA A 20 kV	LAMT 20 KV D.C.	ENDESA DISTRIBUCIÓN	APOYOS A230872 y A230873	Andalucía	Sevilla	Huévar del Aljarafe	742087,195	4139134,659

10.2.1.2 Paralelismos de la línea aérea:

Nº paralelismo	APOYOS L/PROYECTADA	Tipo paralelismo	Descripción del paralelismo	Organismo propietario	Longitud paralelismo	Apoyos línea paralelismo	Comunidad	Provincia	Municipio
1	15, 16, 17 y 18	LÍNEA ELÉCTRICA AEREA A 20 kV	LAMT 20 KV D.C.	ENDESA DISTRIBUCIÓN	438 m	APOYOS A230872 hasta S1066 Z PA/S	Andalucía	Sevilla	Huévar del Aljarafe
2	17 y 18	LÍNEA ELÉCTRICA AEREA A 20 kV	LAMT 20 KV D.C.	JUNTA DE ANDALUCÍA. CONSEJERÍA DE FOMENTO, INFRAESTRUCTURAS Y ORDENACIÓN DEL TERRITORIO. DELEGACIÓN TERRITORIAL DE CARRETERAS EN SEVILLA	137 m	APOYOS S/N y S/N	Andalucía	Sevilla	Huévar del Aljarafe
3	17 y 18	CARRETERA AUTONÓMICA	A-8064		137 m	PK. 1+800 - PK. 1+950	Andalucía	Sevilla	Huévar del Aljarafe

Proyecto de línea aéreo / subterránea de 15 kV DC para evacuación de energía de PV Campanilla Solar en Huevar del Aljarafe (Sevilla)

Código del documento:
ÍNDICE GENERAL.docx



Frutigher s.l.

ÍNDICE PROYECTO

10.2.2. Líneas Subterráneas

10.2.2.1 Cruzamientos de la línea subterránea:

Nº cruzamiento	TRAMO	Tipo cruzamiento	Descripción del cruzamiento	Organismo propietario	p.k. elemento cruzado/apoyos línea cruzada	Distancia proximidad paralelismo (m)	Comunidad	Provincia	Municipio	COORDENADAS UTM 29 ETRS 89	
										X	Y
1	APOYO 14 PAVS - APOYO 15 PAVS	VEREDA	VEREDA DE ESPARRAGALES O DE LA DEHESA	JUNTA DE ANDALUCÍA. CONSEJERÍA DE AGRICULTURA, GANADERÍA, PESCA Y DESARROLLO SOSTENIBLE. DEPARTAMENTO DE VIAS PECUARIAS			Andalucía	Sevilla	Huévar del Aljarafe	742071,47	4139285,08
2	ARQUETA Nº 41 - ARQUETA Nº 42	LÍNEA ELÉCTRICA AEREA A 20 kV	LAMT 20 KV D.C.	ENDESA DISTRIBUCIÓN			Andalucía	Sevilla	Huévar del Aljarafe	742087,195	4139134,659
3	ARQUETA Nº 43 - ARQUETA Nº 44	LÍNEA ELÉCTRICA AEREA A 20 kV	LAMT 20 KV D.C.	ENDESA DISTRIBUCIÓN	APOYOS SIN y S/N		Andalucía	Sevilla	Huévar del Aljarafe	742563,03	4139111,13
4	ARQUETA Nº 43 - ARQUETA Nº 44	LÍNEA SUBTERRÁNEA AEREA A 20 kV	LSMT 20 KV S.C.	ENDESA DISTRIBUCIÓN	APOYOS SIN y S/N		Andalucía	Sevilla	Huévar del Aljarafe	742581,69	4139109,77
5	ARQUETA Nº 44b - ARQUETA Nº 45	CARRETERA AUTONÓMICA	SE-639	JUNTA DE ANDALUCÍA. CONSEJERÍA DE FOMENTO, INFRAESTRUCTURAS Y ORDENACIÓN DEL TERRITORIO. DELEGACIÓN TERRITORIAL DE CARRETERAS	PK 1+930		Andalucía	Sevilla	Huévar del Aljarafe	742646,20	4139098,69
6	ARQUETA Nº 44 - ARQUETA Nº 45	VEREDA	VEREDA DE LA HERRERIA O DE BACANTE	JUNTA DE ANDALUCÍA. CONSEJERÍA DE AGRICULTURA, GANADERÍA, PESCA Y DESARROLLO SOSTENIBLE. DEPARTAMENTO DE VIAS PECUARIAS			Andalucía	Sevilla	Huévar del Aljarafe	742630,08	4139090,08
7	ARQUETA Nº 44 - ARQUETA Nº 45	LÍNEA SUBTERRÁNEA 20 kV	LSMT 20 KV S.C.	ENDESA DISTRIBUCIÓN			Andalucía	Sevilla	Huévar del Aljarafe	742649,81	4139076,69
8	ARQUETA Nº 45 - ARQUETA Nº 46	LÍNEA TELEFÓNICA	LÍNEA DE TELEFONO SUBTERRÁNEA	TELEFÓNICA DE ESPAÑA S.A.			Andalucía	Sevilla	Huévar del Aljarafe	742657,25	4139070,80
9	ARQUETA Nº 46 - ARQUETA Nº 47	LÍNEA TELEFÓNICA	LÍNEA DE TELEFONO SUBTERRÁNEA	TELEFÓNICA DE ESPAÑA S.A.			Andalucía	Sevilla	Huévar del Aljarafe	742700,81	4138962,64
10	ARQUETA Nº 47 - ARQUETA Nº 48	LÍNEA DE BAJA TENSIÓN	LSBT	ENDESA DISTRIBUCIÓN			Andalucía	Sevilla	Huévar del Aljarafe	742701,34	4138961,32
11	ARQUETA Nº 49 - ARQUETA Nº 50	LÍNEA SUBTERRÁNEA	LSMT	ENDESA DISTRIBUCIÓN			Andalucía	Sevilla	Huévar del Aljarafe	742738,64	4138890,58
12	ARQUETA Nº 49 - ARQUETA Nº 50	LÍNEA TELECOMUNICACIONES	LÍNEA DE TELECOMUNICACIONES AEREA	TELEFÓNICA DE ESPAÑA S.A.			Andalucía	Sevilla	Huévar del Aljarafe	742743,00	4138876,41
13	ARQUETA Nº 56 - ARQUETA Nº 57	LÍNEA SUBTERRÁNEA 20 kV	LSMT 20 KV S.C.	ENDESA DISTRIBUCIÓN			Andalucía	Sevilla	Huévar del Aljarafe	743258,37	4139091,11
14	ARQUETA Nº 56 - ARQUETA Nº 57	LÍNEA SUBTERRÁNEA 20 kV	LSMT 20 KV S.C.	ENDESA DISTRIBUCIÓN			Andalucía	Sevilla	Huévar del Aljarafe	743266,20	4139094,11
15	ARQUETA Nº 56 - ARQUETA Nº 57	LÍNEA TELEFÓNICA	LÍNEA DE TELEFONO SUBTERRÁNEA	TELEFÓNICA DE ESPAÑA S.A.			Andalucía	Sevilla	Huévar del Aljarafe	743293,85	4139104,73
16	ARQUETA Nº 62 - ARQUETA Nº 63	LÍNEA SUBTERRÁNEA	LSMT	ENDESA DISTRIBUCIÓN			Andalucía	Sevilla	Huévar del Aljarafe	743772,90	4139297,10
17	ARQUETA Nº 68 - ARQUETA Nº 69	LÍNEA SUBTERRÁNEA	LSMT	ENDESA DISTRIBUCIÓN			Andalucía	Sevilla	Huévar del Aljarafe	743973,55	4139366,78

 Frutigher s.l.	
Proyecto de línea aéreo / subterránea de 15 kV DC para evacuación de energía de PV Campanilla Solar en Huevar del Aljarafe (Sevilla)	
Código del documento: ÍNDICE GENERAL.docx	ÍNDICE PROYECTO

Nº cruzamiento	TRAMO	Tipo cruzamiento	Descripción del cruzamiento	Organismo propietario	p.k. elemento cruzado/apoyos línea cruzada	Distancia proximidad paralelismo (m)	Comunidad	Provincia	Municipio	X	Y	COORDENADAS UTM 29 ETRS 89
18	ARQUETA Nº 69 - ARQUETA Nº 70	AUTOVÍA	A-49	MINISTERIO DE TRANSPORTES, MOVILIDAD Y AGENDA URBANA	PK 20+715		Andalucía	Sevilla	Huévar del Aljarafe	1	3	744015,028 4139291,395
19	ARQUETA Nº 66 - ARQUETA Nº 67	CAÑADA	CAÑADA REAL DE VILLAMANRIQUE	JUNTA DE ANDALUCÍA. CONSEJERÍA DE AGRICULTURA, GANADERÍA, PESCA Y DESARROLLO SOSTENIBLE. DEPARTAMENTO DE VÍAS PEGUARIAS			Andalucía	Sevilla	Benacazón	1	3	744015,028 4139291,395

10.2.2.2 Paralelismos de la línea subterránea:

Nº paralelismo	TRAMO	Tipo paralelismo	Descripción del paralelismo	Organismo propietario	Longitud paralelismo	Comunidad	Provincia	Municipio
1	APOYO 20 PAÍS - ARQUETA Nº 46	CANALIZACIÓN PROYECTADA	CANALIZACIÓN PROYECTADA	AYUNTAMIENTO DE HUÉVAR DE ALARAFE	1917 m	Andalucía	Sevilla	Huévar del Aljarafe
2	ARQUETA Nº 45 - ARQUETA Nº 49	LÍNEA SUBTERRÁNEA	LSMT	ENDESA DISTRIBUCIÓN	195 m	Andalucía	Sevilla	Huévar del Aljarafe
3	ARQUETA Nº 45 - ARQUETA Nº 50	LÍNEA TELEFÓNICA	LÍNEA DE TELÉFONO SUBTERRÁNEA	TELEFÓNICA DE ESPAÑA S.A.	225 m	Andalucía	Sevilla	Huévar del Aljarafe
4	ARQUETA Nº 50 - ARQUETA Nº 62	AUTOVÍA	A-49	MINISTERIO DE TRANSPORTES, MOVILIDAD Y AGENDA URBANA	2217 m	Andalucía	Sevilla	Huévar del Aljarafe
5	ARQUETA Nº 70 - SET HUÉVAR	AUTOVÍA	A-49	MINISTERIO DE TRANSPORTES, MOVILIDAD Y AGENDA URBANA	164 m	Andalucía	Sevilla	Benacazón
6	ARQUETA Nº 70 - SET HUÉVAR	LÍNEA SUBTERRÁNEA 20 kV	LSMT 20 kV S.C.	ENDESA DISTRIBUCIÓN	83 m	Andalucía	Sevilla	Benacazón
7	ARQUETA Nº 70 - SET HUÉVAR	CANALIZACIÓN PROYECTADA	CANALIZACIÓN PROYECTADA	AYUNTAMIENTO DE BENACAZÓN	111 m	Andalucía	Sevilla	Benacazón

Proyecto de línea aéreo / subterránea de 15 kV DC para evacuación de energía de PV Campanilla Solar en Huelva del Aljarafe (Sevilla)		 Frutigher s.l.
Código del documento: ÍNDICE GENERAL.docx	ÍNDICE PROYECTO	

10.3 Justificación de distancias reglamentaria con cruzamiento y paralelismos

La relación de cruzamientos, paralelismos y demás situaciones que se producen como consecuencia del trazado de la línea son los que se reflejan en los planos del documento Anexo N°2: Planos, y de las cuales se refiere a continuación:

10.3.1 Líneas Aéreas

10.3.1.1 Cruzamientos

Nº CRUZAMIENTO	APOYOS	TIPO	VANO (m)	DIST. AL APOYO MÁS PROXIMO (M)	DIST. VERTICAL REAL (M)	DIST. VERTICAL TEÓRICA (M)
1	2 / 3	CARRETERA	223,46	85,46	6,60	7
2	2 / 3	LAMT	223,46	94,88	3,48	2,75

10.3.1.2 Paralelismos

Nº PARALELISMO	APOYOS	TIPO	LONGITUD PARALELISMO (M)
1	15, 16, 17 y 18	LAMT	438
2	17 y 18	LAMT	137
3	17 y 18	CARRETERA	137

Código del documento: MEMORIA.docx

PABLO RAFAEL GOMEZ FALCON cert. elec. repr. B01843762		19/12/2023 19:02	PÁGINA 39/390
VERIFICACIÓN	PEGVEWJZX3JAJE7Y7VXQSQGFB6U4A	https://ws050.juntadeandalucia.es:443/verificarFirma/	
			

**Proyecto de línea aéreo / subterránea de 15 kV DC
para evacuación de energía de PV Campanilla
Solar en Huelva del Aljarafe (Sevilla)**



Código del documento:
ÍNDICE GENERAL.docx

ÍNDICE PROYECTO

10.3.2 Línea Subterránea.

10.3.2.1 Cruzamientos

Nº CRUZAMIENTO	TRAMO	TIPO	DIST. REAL (M)	DIST. TEÓRICA (M)
1	APOYO 14 PAVS - APOYO 15 PAVS	VÍA PECUARIA	0,7	> 0,60
2	ARQUETA Nº 43 - ARQUETA Nº 44	LAMT	-	-
3	ARQUETA Nº 43 - ARQUETA Nº 44	LSMT		> 0,25
4	ARQUETA Nº 44 - ARQUETA Nº 44b	LAMT		> 0,25
5	ARQUETA Nº 44b - ARQUETA Nº 45	CARRETERA	3,45	> 1,50
6	ARQUETA Nº 44b - ARQUETA Nº 45	VÍA PECUARIA	0,7	> 0,60
7	ARQUETA Nº 44b - ARQUETA Nº 45	LSMT		> 0,25
8	ARQUETA Nº 44b - ARQUETA Nº 45	LÍNEA TELÉFONO SUBTERRÁNEA		> 0,20
9	ARQUETA Nº 46 - ARQUETA Nº 47	LÍNEA TELÉFONO SUBTERRÁNEA		> 0,20
10	ARQUETA Nº 46 - ARQUETA Nº 47	LSBT		> 0,25
11	ARQUETA Nº 49- ARQUETA Nº 50	LSMT		> 0,20
12	ARQUETA Nº 49- ARQUETA Nº 50	LÍNEA DE TELECOMUNICA CINES		> 0,20
13	ARQUETA Nº 56 - ARQUETA Nº 57	LSMT		> 0,25
14	ARQUETA Nº 56- ARQUETA Nº 57	LSMT		> 0,25
15	ARQUETA Nº 56 - ARQUETA Nº 57	LÍNEA TELÉFONO SUBTERRÁNEA		> 0,20
16	ARQUETA Nº 62 - ARQUETA Nº 63	LSMT		> 0,25
17	ARQUETA Nº 68 - ARQUETA Nº 69	LSMT		> 0,25
18	ARQUETA Nº 69- ARQUETA Nº 70	AUTOVÍA	2,41	> 1,50
19	ARQUETA Nº 70 - ARQUETA Nº 71	VÍA PECUARIA	0,7	> 0,60

Código del documento: MEMORIA.docx

Nº Reg. Entrada: 2023999015208532. Fecha/Hora: 19/12/2023 19:03:02

PABLO RAFAEL GOMEZ FALCON cert. elec. repr. B01843762		19/12/2023 19:02	PÁGINA 40/390
VERIFICACIÓN	PEGVEWJZX3JAJE7Y7VXQSQGFB6U4A	https://ws050.juntadeandalucia.es:443/verificarFirma/	



Proyecto de línea aéreo / subterránea de 15 kV DC para evacuación de energía de PV Campanilla Solar en Huelva del Aljarafe (Sevilla)		 Frutiger s.l.
Código del documento: ÍNDICE GENERAL.docx	ÍNDICE PROYECTO	

10.3.2.2 Paralelismos

Nº PARALELISMO	TRAMO	TIPO	DIST. REAL (m)	DIST. TEÓRICA (m)	LONGITUD PARALELISMO (m)
1	ARQUETA 45 - ARQUETA Nº 49	LSMT PROYECTADA		-	198
2	ARQUETA Nº 50 - ARQUETA Nº 62	AUTOVÍA			1.114
4	ARQUETA Nº 63 - ARQUETA Nº 65	LÍNEA TELEFÓNICA		-	102
5	ARQUETA Nº68 - ARQUETA Nº69	LSMT		-	85
6	ARQUETA Nº 70-ARQUETA Nº72	LSMT		0,25	21
7	ARQUETA Nº 70 - SET HUÉVAR	AUTOVÍA		-	25

Nº Reg. Entrada: 2023999015208532. Fecha/Hora: 19/12/2023 19:03:02

Código del documento: MEMORIA.docx

PABLO RAFAEL GOMEZ FALCON cert. elec. repr. B01843762		19/12/2023 19:02	PÁGINA 41/390
VERIFICACIÓN	PEGVEWJZX3JAJE7Y7VXQSQGFB6U4A	https://ws050.juntadeandalucia.es:443/verificarFirma/	



**Proyecto de línea aérea / subterránea de 15 kV DC
para evacuación de energía de PV Campanilla
Solar en Huevo del Aljarafe (Sevilla)**



Frutigher s.l.

Código del documento:
ÍNDICE GENERAL.docx

ÍNDICE PROYECTO

10.4 DETALLE AFECCIONES VÍAS PECUARIAS

Respecto al cálculo de la ocupación de las VVPP hemos procedido de la siguiente manera:

Para los cruces de las VVPP con el tramo aéreo de la línea de evacuación:

La superficie de ocupación por vuelo será la que resulte de multiplicar el diámetro de cada tipo de cable (17,5 mm los conductores) por el número de proyecciones en el suelo de cada uno y por la longitud del cruzamiento.

Los apoyos considerados en los cruzamientos son de doble circuito y tienen 3 crucetas cada uno. Las crucetas superior e inferior tienen la misma longitud, la cruceta central tiene un vuelo mayor en 25 cm. Con esto se superponen los conductores de las crucetas superior e inferior obteniendo 4 proyecciones de conductores, 2 correspondientes a las crucetas superior e inferior y 2 correspondientes a la cruceta central. Por consiguiente, la ocupación total por el cruzamiento es la correspondiente a 4 conductores de 17,5 mm de diámetro, en total 0,07 m² por metro lineal de vuelo.

$$4 \times 17,5 \text{ mm} = 70\text{mm} = 0,07 \text{ m}^2$$

La tabla siguiente se detallan los cruzamientos:

Subterráneo

Nombre	Inicio tramo de línea Huso 29		Fin tramo de línea Huso 29		Longitud de Cruce	Superficie Servidumbre de paso
	UTM X:	UTM Y:	UTM X:	UTM Y:		
Vereda De Esparragales O De La Dehesa	742.043	4.139.333	742.086	4.139.139	293 m	293 m ²

En el cálculo de la longitud de vuelo sobre la Vía Pecuaria **Vereda de Esparragales o de la Dehesa** se han tenido en cuenta por un lado el eje de las VVPP que parece en el .kml obtenido de "WMS Inventario de Vías Pecuarias, Lugares Asociados y Líneas Base de VVPP deslindadas con anchura necesaria" y por otro lado se ha tenido en cuenta los ejes obtenidos en "Capas del Inventario de Vías Pecuarias de Andalucía, lugares asociados y tramos de vías pecuarias deslindadas con anchura

Código del documento: MEMORIA.docx

PABLO RAFAEL GOMEZ FALCON cert. elec. repr. B01843762		19/12/2023 19:02	PÁGINA 42/390
VERIFICACIÓN	PEGVEWJZX3JAJE7Y7VXQSQGFB6U4A	https://ws050.juntadeandalucia.es:443/verificarFirma/	



**Proyecto de línea aéreo / subterránea de 15 kV DC
para evacuación de energía de PV Campanilla
Solar en Huevo del Aljarafe (Sevilla)**



Código del documento:
ÍNDICE GENERAL.docx

ÍNDICE PROYECTO

necesaria, actualizadas a agosto de 2015". Con estos datos se han trazado 2 equidistancias de 21 m a cada lado de los ejes

La anchura legal de las vías pecuarias es 20,89, al no encontrarse la vía pecuaria deslindada y para mayor seguridad se ha tomado 21 m a cada lado del eje con lo que obtenemos una anchura total de 42 m.

Para el cálculo del vuelo se ha realizado una envolvente de los dos inventarios sobre las equidistancias más desfavorables pretendiendo asegurar que las VVPP siempre estén dentro de las envolventes.

Para los cruces de las VVPP con el tramo subterráneo de la línea de evacuación:

Para el caso de la **Vereda de la Herrería o de la Bacante y de la Cañada Real de Villamanrique** se ha actuado de forma similar a las anteriores VVPP basándonos en los datos obtenidos de "WMS Inventario de Vías Pecuarias, Lugares Asociados y Líneas Base de VVPP deslindadas con anchura necesaria" y por otro lado se ha tenido en cuenta los ejes obtenidos en "Capas del Inventario de Vías Pecuarias de Andalucía, lugares asociados y tramos de vías pecuarias deslindadas con anchura necesaria, actualizadas a agosto de 2015".

Para la **Vereda de la Herrería o de la Bacante** como envolvente se ha obtenido el espacio que resulta una equidistancia de 20,0 m desde cada lado opuesto de la franja de vegetación existente.

Para el cálculo de la longitud de cruce y la servidumbre de paso se ha tenido en cuenta la longitud de recorrido de la zanja subterránea (perforación dirigida) por la zona de cautela calculada 54 m y se ha considerado un ancho de 3 m para la servidumbre de paso. Con esto se obtiene un resultado de:

Nombre	Inicio tramo de línea Huso 29		Fin tramo de línea Huso 29		Longitud de Cruce	Superficie Servidumbre de paso
	UTM X:	UTM Y:	UTM X:	UTM Y:		
Vereda de la Herrería o de la Bacante	742.609	4.139.104	742.654	4.139.074	54 m	54 m ²

Para la **Cañada Real de Villamanrique** como envolvente se ha obtenido el espacio que resulta para el tramo Norte - Sur al realizar una equidistancia de 75,5 m desde cada lado opuesto de la franja de vegetación existente, y para el tramo Este - Oeste tras realizar una equidistancia desde la margen Norte del camino paralelo a la Autovía.

Para el cálculo de la longitud de cruce y la servidumbre de paso se ha tenido en cuenta la longitud de recorrido de la zanja subterránea por la zona de cautela calculada 103 m por un lado, y 212 m por otro, y se ha considerado un ancho de 3 m para la servidumbre de paso. Con esto se obtiene un resultado de:

Código del documento: MEMORIA.docx

PABLO RAFAEL GOMEZ FALCON cert. elec. repr. B01843762		19/12/2023 19:02	PÁGINA 43/390
VERIFICACIÓN	PEGVEVJZX3JAJE7Y7VXQSQGFB6U4A	https://ws050.juntadeandalucia.es:443/verificarFirma/	



**Proyecto de línea aéreo / subterránea de 15 kV DC
para evacuación de energía de PV Campanilla
Solar en Huelva del Aljarafe (Sevilla)**



Código del documento:
ÍNDICE GENERAL.docx

ÍNDICE PROYECTO

Nombre	Inicio tramo de línea Huso 29		Fin tramo de línea Huso 29		Longitud de Cruce	Superficie Servidumbre de paso
	UTM X:	UTM Y:	UTM X:	UTM Y:		
Cañada Real de Villamanrique	743.856	4.139.371	743.927	4.139.384	103 m	103 m ²
Cañada Real de Villamanrique	743.974	4.139.386	744.097	4.139.258	212 m	212 m ²

11. Seguridad y salud

Como anexo a este proyecto se adjunta el estudio de seguridad y salud de la instalación proyectada en cumplimiento del real decreto 1627/1997 de 24 de octubre (art 4).

12. Planificación

En base al capítulo 3.2.1 punto f de la ITC-RAT 20 del Real Decreto 337/2014 de 9 de mayo, se definen las diferentes etapas, metas o hitos a alcanzar en el desarrollo de la obra que se describe en este proyecto.

La ejecución de los trabajos se realizará mediante 8 hitos claramente diferenciados. A continuación, se definen los plazos estimados de realización de cada uno de los hitos en función de la tipología de la obra a ejecutar.

Descripción genérica	Hito	LAMT	LSMT	Total
ANÁLISIS PRELIMINAR	Replanteo	02 días	07 días	07 días
	Acopio Material	31 días	31 días	31 días
EJECUCION DE OBRA	Obra civil	10 días	183 días	193 días
	Izado de apoyos	10 días	-	10 días
	Tendido conductor	20 días	08 días	28 días
DOCUMENTACION Y PUESTA EN MARCHA	Solicitud documentación	31 días	31 días	31 días
	Solicitud descargos	15 días	15 días	15 días
	Puesta en Servicio	10 días	05 días	10 días

Los diferentes hitos presentados en la tabla anterior se describen en el pliego de condiciones técnicas de este proyecto.

Código del documento: MEMORIA.docx

PABLO RAFAEL GOMEZ FALCON cert. elec. repr. B01843762		19/12/2023 19:02	PÁGINA 44/390
VERIFICACIÓN	PEGVEWJZX3JAJE7Y7VXQSQGFB6U4A	https://ws050.juntadeandalucia.es:443/verificarFirma/	

Proyecto de línea aéreo / subterránea de 15 kV DC para evacuación de energía de PV Campanilla Solar en Huevar del Aljarafe (Sevilla)		 Frutigher s.l.
Código del documento: ÍNDICE GENERAL.docx	ÍNDICE PROYECTO	

13. Conclusión

Expuestas en este Proyecto las razones que justifican la necesidad de la instalación y sus características, se solicita la Aprobación y Autorización para su construcción y posterior puesta en funcionamiento.

Ciudad Real, 25 de NOVIEMBRE de 2023
EL AUTOR DEL PROYECTO



JOSÉ ENRIQUE MYRO BORRERO
INGENIERO INDUSTRIAL COLEGIADO C.O.I.I.A.Oc. 4405

Código del documento: MEMORIA.docx

PABLO RAFAEL GOMEZ FALCON cert. elec. repr. B01843762		19/12/2023 19:02	PÁGINA 45/390
VERIFICACIÓN	PEGVEWJZX3JAJE7Y7VXQSQGFB6U4A	https://ws050.juntadeandalucia.es:443/verificarFirma/	
			

Proyecto de línea aérea / subterránea de 15 kV DC para evacuación de energía de PV Campanilla Solar en Huevar del Aljarafe (Sevilla)

Documento: ANEXO 1 - CÁLCULOS

ANEXO 1 - CÁLCULOS

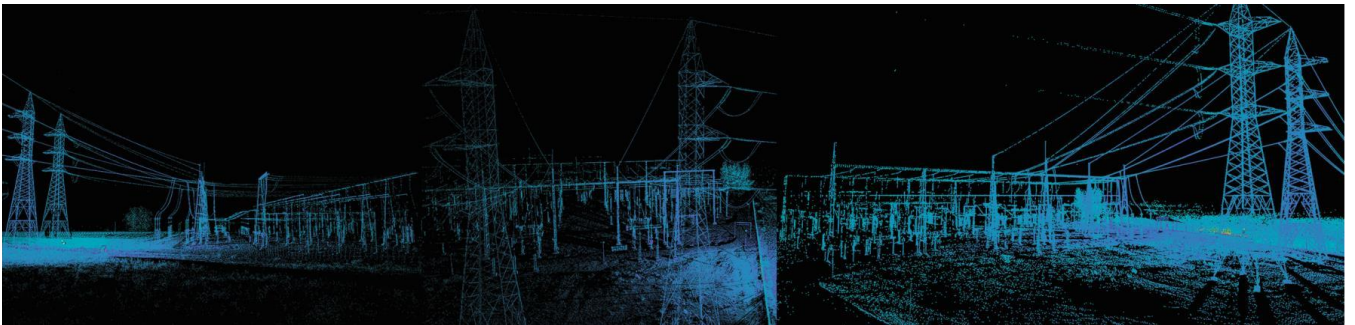

Nº Reg. Entrada: 2023999015208532. Fecha/Hora: 19/12/2023 19:03:02

PABLO RAFAEL GOMEZ FALCON cert. elec. repr. B01843762		19/12/2023 19:02	PÁGINA 46/390
VERIFICACIÓN	PEGVEWJZX3JAJE7Y7VXQSQGFB6U4A	https://ws050.juntadeandalucia.es:443/verificarFirma/	
			

INDICE

1. CÁLCULOS ELÉCTRICOS.....	4
1.1. RED DE MEDIA TENSIÓN AÉREA.....	4
1.1.1. CAPACIDAD DE TRANSPORTE DEL CABLE.....	5
1.1.2. INTENSIDAD MÁXIMA POR GENERACIÓN.....	6
1.1.3. CAÍDA DE TENSIÓN.....	6
1.1.4. PÉRDIDA DE POTENCIA.....	8
1.2. RED DE MEDIA TENSIÓN SUBTERRÁNEA.....	9
1.2.1. CARACTERÍSTICAS ELÉCTRICAS DEL CONDUCTOR.....	13
1.2.2. INTENSIDAD MÁXIMA ADMISIBLE PARA LOS CABLES.....	14
1.2.3. INTENSIDAD MÁXIMA POR GENERACIÓN.....	17
1.2.4. PROTECCIONES.....	18
1.2.5. PÉRDIDA DE POTENCIA.....	18
1.2.6. CAÍDA DE TENSIÓN.....	18
1.3. RESUMEN DE RESULTADOS.....	19
2. CÁLCULOS MECÁNICOS LMTA.....	20
2.1. CÁLCULO DE CONDUCTORES.....	20
2.1.1. CARGAS PERMANENTES.....	21
2.1.2. CARGAS DE VIENTO.....	21
2.1.3. CARGAS DE HIELO.....	22
2.1.4. HIPÓTESIS DE TRACCIONES MÁXIMAS.....	22
2.1.5. HIPÓTESIS DE FLECHAS MÁXIMAS.....	22
2.1.6. DETERMINACIÓN DE TRACCIÓN EN LOS CONDUCTORES.....	23
2.1.7. DETERMINACIÓN DE LAS FLECHAS.....	23
2.1.8. FENÓMENOS VIBRATORIOS.....	24
2.1.9. TABLA DE TENDIDO.....	25
2.1.10. SEPARACIÓN ENTRE CONDUCTORES.....	30
2.1.11. SEPARACIÓN DE CONDUCTORES A MASA.....	31
2.2. CÁLCULO DE APOYOS.....	33
2.3. AISLADORES Y HERRAJES.....	60
3. CÁLCULO DE CIMENTACIONES.....	61
4. SISTEMA DE PUESTA A TIERRA.....	65

Código del documento: ANEXO 1-CÁLCULOS.docx

	PABLO RAFAEL GOMEZ FALCON cert. elec. repr. B01843762	19/12/2023 19:02	PÁGINA 47/390
VERIFICACIÓN	PEGVEWJZX3JAJE7Y7VXQSQGFB6U4A	https://ws050.juntadeandalucia.es:443/verificarFirma/	
			

- 4.1. NORMAS GENERALES 65
- 4.2. CLASIFICACIÓN DE LOS APOYOS SEGÚN SU UBICACIÓN..... 65
- 4.3. DISEÑO DEL SISTEMA DE PUESTA A TIERRA 68
- 4.4. VERIFICACIÓN DEL DISEÑO DE PUESTA A TIERRA..... 68
 - 4.4.1. RESISTIVIDAD. 70
 - 4.4.2. DETERMINACIÓN DE LA INTENSIDAD DE DEFECTO. 72
 - 4.4.3. TIEMPO DE ELIMINACIÓN DE DEFECTO..... 74
 - 4.4.4. RESISTENCIA DE TIERRA DE LOS ELECTRODOS. 75
 - 4.4.5. CÁLCULO DE TIERRAS EN APOYOS FRECUENTADOS 77
 - 4.4.6. DETERMINACIÓN DEL AUMENTO DE POTENCIAL ANTE UN DEFECTO DE TIERRA..... 78
 - 4.4.7. DETERMINACIÓN DE LAS TENSIONES DE CONTACTO MÁXIMAS ADMISIBLES.78
 - 4.4.8. DETERMINACIÓN DE LAS TENSIONES DE PASO MÁXIMAS ADMISIBLES..... 80
 - 4.4.9. DETERMINACIÓN DE LAS TENSIONES DE CONTACTO Y DE PASO 80
 - 4.4.10. COMPROBACIÓN DE QUE CON EL ELECTRODO SELECCIONADO SE SATISFACEN LAS CONDICIONES EXIGIDAS..... 81

Código del documento: ANEXO 1-CÁLCULOS.docx

PABLO RAFAEL GOMEZ FALCON cert. elec. repr. B01843762		19/12/2023 19:02	PÁGINA 48/390
VERIFICACIÓN	PEGVEWJZX3JAJE7Y7VXQSQGFB6U4A	https://ws050.juntadeandalucia.es:443/verificarFirma/	
			



1. CÁLCULOS ELÉCTRICOS

Todos los cálculos eléctricos relativos a la línea aérea de MT objeto del presente proyecto, han sido realizados de acuerdo a los documentos AYZ10000 y DYZ10000 correspondientes, respectivamente, a los Proyecto Tipo de Líneas Aéreas y Subterráneas de Media Tensión de Endesa Distribución, en los cuales se tienen en cuenta las condiciones reglamentarias.

1.1. RED DE MEDIA TENSIÓN AÉREA

Las características principales de la línea aérea son las siguientes:

□ Actuación 1:

TENSIÓN NOMINAL	15 kV
ZONA DE APLICACIÓN	A
Nº CIRCUITOS	2
CONDUCTOR TIPO/SECCIÓN (mm2)	147-AL1/34-ST1A (LA-180)/181,6 mm2.
INTENSIDAD MÁXIMA ADMISIBLE (A)	431
POTENCIA MÁXIMA A TRANSPORTAR	5.586 kWp / 4.500 kW
AISLAMIENTO	Vidrio
ORIGEN	Apoyo nº 1 con paso aéreo-subterráneo junto a Planta de generación fotovoltaica.
FINAL	Paso aéreo-subterráneo en apoyo Nº 7.
LONGITUD (km)	1,271 km.
NÚMERO DE APOYOS	7

□ Actuación 2:

TENSIÓN NOMINAL	15 kV
ZONA DE APLICACIÓN	A
Nº CIRCUITOS	2
CONDUCTOR TIPO/SECCIÓN (mm2)	147-AL1/34-ST1A (LA-180)/181,6 mm2.
INTENSIDAD MÁXIMA ADMISIBLE (A)	431
POTENCIA MÁXIMA A TRANSPORTAR	5.586 kWp / 4.500 kW
AISLAMIENTO	Vidrio
ORIGEN	Paso aéreo-subterráneo en apoyo Nº 8.
FINAL	Paso aéreo-subterráneo en apoyo Nº 14.
LONGITUD (km)	1,176 km.
NÚMERO DE APOYOS	7

Código del documento: ANEXO 1-CÁLCULOS.docx

**Proyecto de línea aéreo / subterránea de 15 kV DC
para evacuación de energía de PV Campanilla
Solar en Huévar del Aljarafe (Sevilla)**

Código del documento:
ANEXO 1-CÁLCULOS.docx

ANEXO 1-CÁLCULOS



□ Actuación 3:

TENSIÓN NOMINAL	15 kV
ZONA DE APLICACIÓN	A
Nº CIRCUITOS	2
CONDUCTOR TIPO/SECCIÓN(mm2)	147-AL1/34-ST1A (LA-180)/181,6 mm2.
INTENSIDAD MÁXIMA ADMISIBLE (A)	431
POTENCIA MÁXIMA A TRANSPORTAR	5.586 kWp / 4.500 kW
AISLAMIENTO	Vidrio
ORIGEN	Paso aéreo-subterráneo en apoyo Nº 15.
FINAL	Paso aéreo-subterráneo en apoyo Nº 18.
LONGITUD (km)	0,437 km.
NÚMERO DE APOYOS	5

1.1.1.Capacidad de transporte del cable

La potencia máxima a transportar por la línea será:

$$P_{m\acute{a}x} = \sqrt{3} \cdot U \cdot I_{m\acute{a}x} \cdot \cos\varphi_{med}$$

Siendo:

- P_{máx} Potencia máxima a transportar, en kW.
- U Tensión nominal de la línea, en kV.
- I_{máx} Intensidad máxima admisible del conductor, en A.
- cosφ_{med} Factor de potencia medio de las cargas receptoras.

La intensidad máxima admisible de corriente se obtiene de acuerdo a lo indicado en el apartado 4.2 de la ITC-LAT 07.

La densidad máxima de corriente admisible por un conductor de sección S se obtiene de la tabla 11 del citado apartado, interpolando entre la sección inferior y superior y aplicando el correspondiente coeficiente reductor en función de su composición.

$$I_{m\acute{a}x} = \sigma \cdot S$$

Siendo:

- σ Densidad máxima admisible por un conductor, en A/mm²
- S Sección del conductor, en mm².

Para el conductor proyectado 147-AL1/34-ST1A (LA-180) **I_{máx} = 431 A**

1.1.2.Intensidad máxima por generación

Código del documento: ANEXO 1-CÁLCULOS.docx

Atendiendo a la **potencia máxima de generación de 5.586 kW** y teniendo en cuenta un $\cos\phi$ de 0,95 la intensidad máxima por generación será:

$$I_{\text{máx}} = 226,32 \text{ A}$$

La intensidad calculada se repartirá entre los dos circuitos de la línea, por lo que como máximo circularán 113,16 A por circuito.

1.1.3. Caída de tensión

La caída de tensión vendrá dada por la siguiente expresión:
Siendo:

$$\Delta U\% = \frac{P \cdot L}{10 \cdot U^2} \cdot (R_{50} + X \cdot \tan \phi)$$

$\Delta U\%$	Caída porcentual de tensión.
P	Potencia a transportar, en kW.
L	Longitud de la línea, en km.
U	Tensión nominal de la línea, en kV.
R_{70}	Resistencia del conductor a 70°C en Ω/km .
X	Reactancia del conductor, en Ω/km .
ϕ	Angulo de desfase, en radianes.

La reactancia kilométrica de la línea se calcula mediante la fórmula:

$$X = 2 \cdot \pi \cdot f \cdot M \text{ (}\Omega/\text{km)}$$

Siendo M el coeficiente de inducción mutua

$$M = \left(K + 4.605 \cdot \log\left(2 \cdot \frac{D}{d}\right) \right) \cdot 10^{-4} \text{ (H/km)}$$

Donde:

X	Reactancia en ohmios por kilómetro
f	Frecuencia en hertzios
D	Separación media geométrica entre conductores en mm
d	Diámetro del conductor en mm
K	Constante que toma el valor de 0,5 para conductores masivos y 0,53 para conductores cableados

La separación media entre conductores (D) se calcula para una línea de doble circuito mediante la fórmula:

$$D = \sqrt[3]{d_1 \cdot d_2 \cdot d_3}$$

ligo del documento: ANEXO 1-CÁLCULOS.docx

$$d_1 = \frac{\sqrt{D_{12} \cdot D_{13} \cdot D_{12'} \cdot D_{13'}}}{D_{11'}} ; d_2 = \frac{\sqrt{D_{21} \cdot D_{23} \cdot D_{21'} \cdot D_{23'}}}{D_{22'}} ; d_3 = \frac{\sqrt{D_{31} \cdot D_{32} \cdot D_{31'} \cdot D_{32'}}}{D_{33'}}$$

Donde Dij es la distancia geométrica entre las fases i-j, según se muestra en la imagen siguiente:

TIPO	DIMENSIONES				1 ○ ○ 3'
	a	b	c	h	
NM3	1,5	2,5	1,75	---	2 ○ ○ 2'
N211	2	2,5	2	---	3 ○ ○ 1'



Teniendo en cuenta las fórmulas indicadas y que el armado predominante es el NM3, la distancia media geométrica calculada para este armado sería:

$$D = 2,255 \text{ m}$$

Con esta distancia, la reactancia kilométrica de línea (X) será:

$$X = 0,364 \text{ } \Omega/\text{km}$$

La resistencia eléctrica por kilómetro de línea con conductores 147-AL1/34-ST1A (LA-180) es a 20°C en corriente continua de 0,1962 Ω/km , por lo que para corriente alterna a 70°C será:

$$R_{70} = 0,2399 \text{ } \Omega/\text{km}$$

Con los datos calculados se calcula la una caída de tensión de $\Delta U\% = 6,67\%$ (0,40kV) = 1.335 por circuito (0,20kV).

1.1.4. Pérdida de potencia

Se analizarán las pérdidas de potencia en la línea calculadas de acuerdo a la siguiente expresión:

$$\Delta P\% = \frac{P \cdot L \cdot R_{70}}{10 \cdot U^2 \cdot (\cos \varphi)^2} = 1,97\% (110 \text{ kW}) = 0,985\% \text{ por circuito} (55 \text{ kW})$$

**Proyecto de línea aéreo / subterránea de 15 kV DC
para evacuación de energía de PV Campanilla
Solar en Huévar del Aljarafe (Sevilla)**



Código del documento:
ANEXO 1-CÁLCULOS.docx

ANEXO 1-CÁLCULOS

Nº Reg. Entrada: 2023999015208532. Fecha/Hora: 19/12/2023 19:03:02

Código del documento: ANEXO 1-CÁLCULOS.docx

PABLO RAFAEL GOMEZ FALCON cert. elec. repr. B01843762		19/12/2023 19:02	PÁGINA 53/390
VERIFICACIÓN	PEGVEWJZX3JAJE7Y7VXQSQGFB6U4A	https://ws050.juntadeandalucia.es:443/verificarFirma/	
			

**Proyecto de línea aéreo / subterránea de 15 kV DC
para evacuación de energía de PV Campanilla
Solar en Huévar del Aljarafe (Sevilla)**

Código del documento:
ANEXO 1-CÁLCULOS.docx

ANEXO 1-CÁLCULOS



Frutigher s.l.

Siendo:

- $\Delta P\%$ Pérdidas porcentuales de potencia
- R_{70} Resistencia del conductor a 70°C en Ω/km .
- L Longitud de la línea, en km.
- U Tensión nominal de la línea, en kV.
- φ Angulo de desfase, en radianes.

Nº Reg. Entrada: 2023999015208532. Fecha/Hora: 19/12/2023 19:03:02

Código del documento: ANEXO 1-CÁLCULOS.docx

PABLO RAFAEL GOMEZ FALCON cert. elec. repr. B01843762		19/12/2023 19:02	PÁGINA 54/390
VERIFICACIÓN	PEGVEWJZX3JAJE7Y7VXQSQGFB6U4A	https://ws050.juntadeandalucia.es:443/verificarFirma/	
			

1.2. RED DE MEDIA TENSIÓN SUBTERRÁNEA

Para la justificación de los cálculos en los que se basa el proyecto de la LSMT se seguirán las prescripciones indicadas en la ITC-LAT-6 del Reglamento sobre condiciones técnicas y garantías de seguridad en las líneas eléctricas de alta tensión.

Las características principales de la línea subterránea son las siguientes, considerando los 4 tramos como actuaciones:

□ **Actuación 1:**

TENSIÓN NOMINAL:	15 kV
TENSIÓN NOMINAL DE DISEÑO	20 kV
TENSIÓN MÁS ELEVADA DE DISEÑO	24 kV
CONDICIONES DE INSTALACIÓN:	BAJO TUBO
□ Temperatura del terreno:	25 °C
□ Resistividad térmica del terreno:	1,5 K.m/W
□ Profundidad de los cables:	1 m
□ Agrupación de los cables:	1 Terna en trébol
CONDUCTOR TIPO /SECCIÓN (mm ²):	RH5Z1 12/20KV 1X400 K Al.
Nº CIRCUITOS	2
ORIGEN:	Centro de seccionamiento planta fotovoltaica.
FINAL:	Paso aéreo-subterráneo en apoyo Nº 1.
LONGITUD CABLE TRIFÁSICO (km):	TOTAL: 0,052 km.
FACTOR DE POTENCIA COSφ:	0,95
FACTOR DE CORRECCIÓN DE INT. MAX. EN LAS CONDICIONES DE INSTALACIÓN PREVISTAS	
□ Factor Temperatura del terreno	1,000
□ Factor Resistividad térmica del terreno	1,000
□ Factor Profundidad de los cables	0,91
□ Factor Agrupación de los cables	0,800
Total	0.728

**Proyecto de línea aéreo / subterránea de 15 kV DC
para evacuación de energía de PV Campanilla
Solar en Huévar del Aljarafe (Sevilla)**



Código del documento:
ANEXO 1-CÁLCULOS.docx

ANEXO 1-CÁLCULOS

□ **Actuación 2:**

TENSIÓN NOMINAL:	15 kV
TENSIÓN NOMINAL DE DISEÑO	20 kV
TENSIÓN MÁS ELEVADA DE DISEÑO	24 kV
CONDICIONES DE INSTALACIÓN:	BAJO TUBO
□ Temperatura del terreno:	25 °C
□ Resistividad térmica del terreno:	1,5 K.m/W
□ Profundidad de los cables:	1 m
□ Agrupación de los cables:	1 Terna en trébol
CONDUCTOR TIPO /SECCIÓN(mm ²):	RH5Z1 12/20KV 1X400 K Al.
Nº CIRCUITOS	2
ORIGEN:	Paso aéreo-subterráneo en apoyo Nº 7.
FINAL:	Paso aéreo-subterráneo en apoyo Nº 8.
LONGITUD CABLE TRIFÁSICO (km):	TOTAL: 1,493 km.
FACTOR DE POTENCIA COS ϕ :	0,95
FACTOR DE CORRECCIÓN DE INT. MAX. EN LAS CONDICIONES DE INSTALACIÓN PREVISTAS	
□ Factor Temperatura del terreno	1,000
□ Factor Resistividad térmica del terreno	1,000
□ Factor Profundidad de los cables	0,91
□ Factor Agrupación de los cables	0,800
Total	0.728

□ **Actuación 3:**

TENSIÓN NOMINAL:	15 kV
TENSIÓN NOMINAL DE DISEÑO	20 kV
TENSIÓN MÁS ELEVADA DE DISEÑO	24 kV
CONDICIONES DE INSTALACIÓN:	BAJO TUBO
□ Temperatura del terreno:	25 °C
□ Resistividad térmica del terreno:	1,5 K.m/W
□ Profundidad de los cables:	1 m

Código del documento: ANEXO 1-CÁLCULOS.docx

PABLO RAFAEL GOMEZ FALCON cert. elec. repr. B01843762		19/12/2023 19:02	PÁGINA 56/390
VERIFICACIÓN	PEGVEWJZX3JAJE7Y7VXQSQGFB6U4A	https://ws050.juntadeandalucia.es:443/verificarFirma/	
			

**Proyecto de línea aéreo / subterránea de 15 kV DC
para evacuación de energía de PV Campanilla
Solar en Huévar del Aljarafe (Sevilla)**



Código del documento:
ANEXO 1-CÁLCULOS.docx

ANEXO 1-CÁLCULOS

<input type="checkbox"/> Agrupación de los cables:	1 Terna en trébol
CONDUCTOR TIPO /SECCIÓN (mm ²):	RH5Z1 12/20KV 1X400 K Al.
Nº CIRCUITOS	2
ORIGEN:	Paso aéreo-subterráneo en apoyo Nº 14.
FINAL:	Paso aéreo-subterráneo en apoyo Nº 15.
LONGITUD CABLE TRIFÁSICO (km):	TOTAL: 0,318 km.
FACTOR DE POTENCIA COSφ:	0,95
FACTOR DE CORRECCIÓN DE INT. MAX. EN LAS CONDICIONES DE INSTALACIÓN PREVISTAS	
<input type="checkbox"/> Factor Temperatura del terreno	1,000
<input type="checkbox"/> Factor Resistividad térmica del terreno	1,000
<input type="checkbox"/> Factor Profundidad de los cables	0,91
<input type="checkbox"/> Factor Agrupación de los cables	0,800
Total	0.728

Actuación 4:

TENSIÓN NOMINAL:	15 kV
TENSIÓN NOMINAL DE DISEÑO	20 kV
TENSIÓN MÁS ELEVADA DE DISEÑO	24 kV
CONDICIONES DE INSTALACIÓN:	
<input type="checkbox"/> Temperatura del terreno:	25 °C
<input type="checkbox"/> Resistividad térmica del terreno:	1,5 K.m/W
<input type="checkbox"/> Profundidad de los cables:	1 m
<input type="checkbox"/> Agrupación de los cables:	1 Terna en trébol
CONDUCTOR TIPO /SECCIÓN (mm ²):	RH5Z1 12/20KV 1X400 K Al.
Nº CIRCUITOS	2
ORIGEN:	Paso aéreo-subterráneo en apoyo Nº 19.
FINAL:	SET Huévar (ENDESA Distribución).
LONGITUD CABLE TRIFÁSICO (km):	TOTAL: 2,018 km

Código del documento: ANEXO 1-CÁLCULOS.docx

PABLO RAFAEL GOMEZ FALCON cert. elec. repr. B01843762		19/12/2023 19:02	PÁGINA 57/390
VERIFICACIÓN	PEGVEWJZX3JAJE7Y7VXQSQGFB6U4A	https://ws050.juntadeandalucia.es:443/verificarFirma/	

**Proyecto de línea aéreo / subterránea de 15 kV DC
para evacuación de energía de PV Campanilla
Solar en Huévar del Aljarafe (Sevilla)**



Código del documento:
ANEXO 1-CÁLCULOS.docx

ANEXO 1-CÁLCULOS

FACTOR DE POTENCIA $\cos\phi$:	0,95
FACTOR DE CORRECCIÓN DE INT. MAX. EN LAS CONDICIONES DE INSTALACIÓN PREVISTAS	
<input type="checkbox"/> Factor Temperatura del terreno	1,000
<input type="checkbox"/> Factor Resistividad térmica del terreno	1,000
<input type="checkbox"/> Factor Profundidad de los cables	0,91
<input type="checkbox"/> Factor Agrupación de los cables	0,800
Total	0.728

Nº Reg. Entrada: 2023999015208532. Fecha/Hora: 19/12/2023 19:03:02

Código del documento: ANEXO 1-CÁLCULOS.docx

PABLO RAFAEL GOMEZ FALCON cert. elec. repr. B01843762		19/12/2023 19:02	PÁGINA 58/390
VERIFICACIÓN	PEGVEWJZX3JAJE7Y7VXQSQGFB6U4A	https://ws050.juntadeandalucia.es:443/verificarFirma/	
			

1.2.1. Características eléctricas del conductor

Para la realización de los cálculos justificativos se tendrán en cuenta las características del conductor que se detallan en la norma de referencia informativa de ENDESA Distribución DND001 "Cables aislados para redes aéreas y subterráneas de Media Tensión hasta 30 kV"

Resistencia del conductor

La resistencia del conductor varía con la temperatura de funcionamiento de la línea. Se adopta como temperatura máxima del conductor en régimen permanente 90 °C. El incremento de resistencia en función de la temperatura viene determinado por la expresión:

$$R = R_{20^{\circ}\text{C}} \cdot (1 + \alpha \cdot (\theta - 20^{\circ}\text{C}))$$

Siendo:

- α Coeficiente de temperatura del aluminio, $\alpha = 0,00403 \text{ }^{\circ}\text{C}^{-1}$,
- θ Temperatura máxima del conductor, se adopta el valor correspondiente a 90 °C.
- $R_{20^{\circ}\text{C}}$ Resistencia del conductor a 20 °C.

El valor de resistencia para los valores indicados a la temperatura estándar (20 °C) y máxima (90 °C) es:

Conductor	Sección nominal (mm ²)	Resistencia máxima a 20 °C (Ω/km)	Resistencia máxima a 90 °C (Ω/km)
RH5Z1	400	0,0778	0,100

Reactancia del cable

La reactancia depende de la geometría y diseño del conductor. Las reactancias de los cables especificados para la disposición de las tres fases por un mismo tubo y dispuestos en triángulo son:

Conductor	Sección nominal (mm ²)	Reactancia cable 12/20 kV (Ω/km)
RH5Z1	400	0,099



1.2.2. Intensidad máxima admisible para los cables

1.2.2.1. Intensidad máxima admisible para el conductor en servicio permanente

Según se establece en la ITC-LAT-6, el aumento de temperatura provocado por la circulación de la intensidad calculada no debe dar lugar a una temperatura en el conductor superior a la siguiente:

Tipo de aislamiento seco	Servicio permanente θ_s	Cortocircuito θ_{cc} ($t \leq 5s$)
RH5Z1	90 °C	250 °C

Los valores de intensidad máxima admisible según la ITC-LAT-6 para las condiciones estándar que se describen a continuación son los indicados en la tabla siguiente, teniendo en cuenta las condiciones siguientes:

- Temperatura máxima en el conductor: 90 °C
- LSMT en servicio permanente.
- 3 cables unipolares en trébol, dentro de un tubo. Doble Circuito.
- Profundidad de instalación: 3 m. (Punto más desfavorable perforación dirigida)
- Resistividad térmica del terreno: 1,5 K·m/W.
- Temperatura ambiente del terreno a la profundidad indicada: 25 °C.
- Temperatura del aire ambiente: 40 °C.

Sección nominal de los conductores	Intensidad máxima admisible, I (Cables unipolares en triángulo en contacto)
400 mm ²	415 A

En el caso en que no se cumplan las condiciones descritas anteriormente, la intensidad admisible deberá corregirse teniendo en cuenta cada una de las magnitudes de la instalación real que difieran de aquellas.

Las condiciones a considerar para la corrección del valor de la intensidad admisible son las siguientes:

- Temperatura del terreno.
- Agrupación de los circuitos
- Resistividad térmica del terreno.
- Profundidad de la instalación.

**Proyecto de línea aéreo / subterránea de 15 kV DC
para evacuación de energía de PV Campanilla
Solar en Huévar del Aljarafe (Sevilla)**

Código del documento:
ANEXO 1-CÁLCULOS.docx

ANEXO 1-CÁLCULOS



Tras la aplicación de los diferentes factores correctores, debe cumplirse que el aumento de temperatura provocado por la circulación de la intensidad calculada no dé lugar a una temperatura, en el conductor, superior a la indicada al inicio del apartado.

Atendiendo a lo indicado en el proyecto tipo de ENDESA, en nuestro caso tenemos los siguientes factores de corrección:

Motivo del factor de corrección	Valor del factor de corrección
2 circuitos agrupados en la misma zanja en contacto	0,8
Profundidad del soterramiento de 3 m en tubos de sección >185 mm ² (profundidad máxima en punto más desfavorable perforación dirigida)	0,91
Factor corrector total	0,728

Teniendo en cuenta el valor del factor de corrección indicado, la intensidad máxima admisible será:

Sección nominal de los conductores	Intensidad máxima admisible, I (Corregida)
400 mm ²	302,12 A

1.2.2.2. Intensidad máxima admisible para el conductor en cortocircuito

La temperatura que puede alcanzar el conductor del cable, como consecuencia de un cortocircuito o sobreintensidad de corta duración, no debe sobrepasar la temperatura máxima admisible de corta duración (para menos de un tiempo t) asignada a los materiales utilizados para el aislamiento del cable.

A estos efectos, se considera el proceso adiabático, es decir que el calor desprendido durante el proceso es absorbido por los conductores.

Se tiene que cumplir que el valor de la integral de Joule durante el cortocircuito tiene que ser menor al valor máximo de la integral de Joule admisible en el conductor.

Código del documento: ANEXO 1-CÁLCULOS.docx

PABLO RAFAEL GOMEZ FALCON cert. elec. repr. B01843762		19/12/2023 19:02	PÁGINA 61/390
VERIFICACIÓN	PEGVEWJZX3JAJE7Y7VXQSXQGF6U4A	https://ws050.juntadeandalucia.es:443/verificarFirma/	



$$I_{cc3}^2 \cdot t_{cc} \leq I_{cc3 \text{ Adm}}^2 \cdot t_{cc} = (K \cdot S)^2$$

Con esta fórmula se calcula la Intensidad de cortocircuito trifásico admisible del conductor.

$$I_{cc3 \text{ Adm}} = K \cdot \frac{S}{\sqrt{t_{cc}}}$$

Donde:

- $I_{cc3 \text{ Adm}}$ Intensidad de cortocircuito trifásico calculada con hipótesis adiabática en el conductor, en amperios.
- S Sección del conductor, en mm².
- K Coeficiente que depende de la naturaleza del conductor y del tipo de aislamiento. Representa la densidad de corriente admisible para un cortocircuito de 1 segundo y para el caso del conductor de Al con aislamiento XLPE. $K=94 \text{ A/mm}^2$ suponiendo temperatura inicial antes del cortocircuito de 90 °C y máxima durante el cortocircuito de 250 °C.
- t_{cc} Duración del cortocircuito, en segundos.

Los valores de intensidad de cortocircuito máximo admisibles, en kA, de los conductores en función de la duración de la falta son:

Sección del conductor mm ²	Duración del cortocircuito (s)									
	0,1	0,2	0,3	0,5	0,6	1,0	1,5	2,0	2,5	3,0
400	118,9	84,1	68,6	53,2	48,5	37,6	30,7	26,6	23,8	21,7

Teniendo en cuenta que el valor de la potencia máxima de cortocircuito de diseño proporcionada por ENDESA Distribución es de 650 MVA, la intensidad de cortocircuito se obtendrá a partir de la siguiente expresión:

$$I_{cc3} = \frac{S_{cc}}{\sqrt{3} \cdot U} = 25,02 \text{ kA}$$

Donde:

- I_{cc3} Intensidad de cortocircuito trifásico, en kA.
- S_{cc} Potencia de cortocircuito de la red de MT, en MVA.
- U Tensión de línea, en kV.

Teniendo en cuenta que es habitual que la duración del cortocircuito sea menor a 1 s:

$$25,02 \text{ kA} < 37,6 \text{ kA}$$

Por tanto, se verifica que la intensidad máxima de cortocircuito en los conductores es inferior a la intensidad máxima admisible por los mismos.

1.2.2.3. Intensidad máxima admisible para la pantalla en cortocircuito

La intensidad de cortocircuito admisible en la pantalla de aluminio se ha calculado siguiendo la guía de la norma UNE 211003 y el método descrito en la norma UNE 21192.

Se tiene en cuenta que la pantalla de Al es de 0,3 mm de espesor, con una temperatura inicial de 70 °C y una temperatura final de la pantalla de 180 °C.

En la siguiente tabla se indican las intensidades máximas de cortocircuito admisibles (kA) por la pantalla de los cables, para diferentes tiempos de duración del cortocircuito.

Conductor mm ²	Sección mm ²	Duración del cortocircuito (s)							
		0,2	0,3	0,5	1,0	1,5	2,0	2,5	3,0
12/20 kV	400	7.51	6.32	5.13	3.93	3.38	3.06	2.83	2.66

La intensidad de cortocircuito admisible en las pantallas es para nuestro conductor y las características de la línea de 3,93 kA, superior a los 1 kA exigidos en el apartado 6.3 de la ITC-LAT 06.

1.2.3. Intensidad máxima por generación

Atendiendo a la potencia máxima de generación de 5.586 kW y teniendo en cuenta un $\cos\phi$ de 0,95 la intensidad máxima por generación será:

$$I_{\text{máx}} = 226,32 \text{ A}$$

La intensidad calculada se repartirá entre los dos circuitos de la línea, por lo que como máximo circularán 113,16 A por circuito.

1.2.4. Protecciones

Para la protección contra sobrecargas, cortocircuitos y sobrecargas se cumplirá con lo indicado en la ITC-LAT-06 apartado 7.1. De igual forma para la protección contra sobretensiones lo indicado en el apartado 7.2 de la misma ITC.

**Proyecto de línea aérea / subterránea de 15 kV DC
para evacuación de energía de PV Campanilla
Solar en Huévar del Aljarafe (Sevilla)**

Código del documento:
ANEXO 1-CÁLCULOS.docx

ANEXO 1-CÁLCULOS



Frutigher s.l.

1.2.5. Pérdida de potencia

Se analizarán las pérdidas de potencia en la línea calculadas de acuerdo a la siguiente expresión:

$$\Delta P\% = \frac{P \cdot L \cdot R_{90}}{10 \cdot U^2 \cdot (\cos \varphi)^2} = 1,082 \% (60,44 \text{ kW}) = 0,541 \% \text{ por circuito (30,22 kW)}$$

Siendo:

$\Delta P\%$	Pérdidas porcentuales de potencia
R_{90}	Resistencia del conductor a 90°C en Ω/km .
L	Longitud de la línea, en km.
U	Tensión nominal de la línea, en kV.
φ	Angulo de desfase, en radianes.

1.2.6. Caída de tensión

La caída de tensión vendrá dada por la siguiente expresión:

$$\Delta U\% = \frac{P \cdot L}{10 \cdot U^2} \cdot (R_{90} + X \cdot \tan \varphi) = 1,294 \% (0,19 \text{ kV}) = 0,647 \% \text{ por circuito (0,095 kV)}$$

Siendo:

$\Delta U\%$	Caída porcentual de tensión.
P	Potencia a transportar, en kW.
L	Longitud de la línea, en km.
U	Tensión nominal de la línea, en kV.
R_{90}	Resistencia del conductor a 90°C en Ω/km .
X	Reactancia del conductor, en Ω/km .
φ	Angulo de desfase, en radianes

Código del documento: ANEXO 1-CÁLCULOS.docx

PABLO RAFAEL GOMEZ FALCON cert. elec. repr. B01843762		19/12/2023 19:02	PÁGINA 64/390
VERIFICACIÓN	PEGVEWJZX3JAJE7Y7VXQSQGFB6U4A	https://ws050.juntadeandalucia.es:443/verificarFirma/	
			



1.3. RESUMEN DE RESULTADOS

A continuación, se adjunta tabla en la que se presentan de manera resumida los datos de los cálculos eléctricos.

TABLA DE RESULTADOS	
Parámetro	Valor
P máx de generación	5.586 kWp
I máx por generación	226,32 A
I máx por circuito	113,16 A
LÍNEA AÉREA	
Longitud Tramo1 + Tramo2 + Tramo3	2,884 km
Conductores	147-AL1/34-ST1A (LA-180)
I máx admisible	431 A
Reactancia (X)	0,366 Ω/km
Resistencia a 70 °C (R ₇₀)	0,2399 Ω/km
Caída de tensión por circuito (ΔU%)	1,335 % (0,20 kV)
Pérdida de potencia por circuito (ΔP%)	0,985 % (55 kW)
LÍNEA SUBTERRÁNEA	
Longitud Tramo1 + Tramo2 + Tramo3 + Tramo4	4,081 km
Conductores	RH5Z1 12/20KV 1X400 K AI
Resistencia máxima a 20°C	0,0778 Ω/km
Resistencia máxima a 90°C	0,100 Ω/km
Reactancia (X)	0,099 Ω/km
I máx admisible	415,00 A
I máx cortocircuito admisible cable (1 s)	37,6 kA
Icc	25,02 kA
I máx cortocircuito admisible pantalla (1 s)	3,93 kA
Caída de tensión por circuito (ΔU%)	0,647 % (0,095 kV))
Pérdida de potencia por circuito (ΔP%)	0,541 % (30,22 kW)
TOTAL LÍNEA	
I máx admisible por circuito	207,5 A
Caída de tensión por circuito (ΔU%)	1,982 % (0,295 kV)
Pérdida de potencia por circuito (ΔP%)	1,526 % (85,22 kW)

Código del documento: ANEXO 1-CÁLCULOS.docx

PABLO RAFAEL GOMEZ FALCON cert. elec. repr. B01843762		19/12/2023 19:02	PÁGINA 65/390
VERIFICACIÓN	PEGVEVJZX3JAJE7Y7VXQSQGFB6U4A	https://ws050.juntadeandalucia.es:443/verificarFirma/	



2. CÁLCULOS MECÁNICOS LMTA

Los criterios de cálculo mecánico de conductores desnudos (en adelante conductores) se establecen en base a lo especificado en el apartado 3 de la ITC-LAT 07.

2.1. CÁLCULO DE CONDUCTORES

Las tensiones mecánicas y las flechas con que debe tenderse el conductor dependen de la longitud del vano y de la temperatura del conductor en el momento del tendido, de forma que al variar ésta, la tensión del conductor en las condiciones más desfavorables no sobrepase los límites establecidos. En el cálculo mecánico de los conductores se aplicarán los criterios de diseño indicados en los apartados siguientes.

En el diseño de la LMTA se ha tenido en cuenta configuración Doble Circuito simplex con conductores 147-AL1 / 34-ST1A con las siguientes características:

Tipo de Cable		147-AL1/34-ST1A (LA-180)	
Sección Transversal	Aluminio (mm ²)		147,3
	Acero (mm ²)		34,3
	Total (mm ²)		181,6
Composición	Aluminio	Nº Alambres	30
		Diámetro (mm)	2,5
	Acero	Nº Alambres	7
		Diámetro (mm)	2,5
Diámetro	Núcleo Acero (mm)		8
	Cable Completo (mm)		17,5
Carga de Rotura (daN)			6494
Resistencia Eléctrica a 20°C (W/km)			0,196
Masa (kg/m)			0,676
Peso (daN/m)			0,663
Módulo Elasticidad teórico (daN/mm ²)			8000
Coeficiente Dilatación lineal (°Cx10 ⁻⁶)			17,8

La línea se encuentra situada en zona A.



2.1.1. Cargas permanentes

Serán las originadas por las cargas verticales gravitatorias de los conductores, aisladores y herrajes.

A efectos de cálculo, también se considerarán cargas permanentes, aquellas que se mantienen indistintamente de la hipótesis del reglamento que se contemple, como por ejemplo los desequilibrios permanentes.

Los pesos de los conductores y herrajes de las líneas objeto del presente proyecto tomarán como referencia las normas informativas de ENDESA Distribución AND010 para los conductores, AND009 para los herrajes y AND008 para los aisladores de vidrio.

2.1.2. Cargas de viento

Se considera un viento de referencia de 120 km/h (33,3 m/s) de velocidad, por considerarse que la zona donde se ubica la línea no hay vientos excepcionales, supuesto de componente horizontal y actuando perpendicularmente a las superficies sobre las que incide.

La presión del viento sobre el conductor se calcula para la velocidad especificada V_v de la forma siguiente, según apartado 3.1.2.1. de la ITC-LAT 07:

$$q = 60 \cdot \left(\frac{v_v}{120}\right)^2 \text{ [daN/m}^2\text{]} \text{ para conductores de } d \leq 16\text{mm}$$
$$q = 50 \cdot \left(\frac{v_v}{120}\right)^2 \text{ [daN/m}^2\text{]} \text{ para conductores de } d > 16\text{mm}$$

Por lo tanto, la acción total del viento sobre el conductor se obtiene de la siguiente expresión:

$$P_v = q \cdot d \text{ [daN/m]}$$

Siendo:

d Diámetro del conductor en m.

q Presión del viento.

Resultando una presión de viento a 120 km/h de:

$$P_v = 0,875 \text{ daN/m}$$

2.1.3.Cargas de hielo

Al estar ubicada la línea por debajo de los 500 m.s.n.m., esta se encuentra en zona A, por lo que no se consideran sobrecargas por manguitos de hielo.

2.1.4.Hipótesis de tracciones máximas

Las hipótesis de sobrecarga que deberán considerarse para el cálculo de la tracción máxima en los conductores serán las definidas en el apartado 3.2.1 ITC-LAT 07 del RLAT, considerando zona A y teniendo en cuenta una velocidad el viento de 120 km/h. Las sobrecargas que les son aplicables son las siguientes:

Tracción máxima de viento a -5°C.

La tracción máxima de los conductores no resultará superior a su carga de rotura mínima, dividida por 3, considerándolos sometidos a la hipótesis de sobrecarga indicada anteriormente, -5°C + viento a 120 km/h. Siendo las tensiones máximas las siguientes:

Conductor	Carga de rotura (daN)	Máxima tracción admisible (daN)	Coefficiente de seguridad
147-AL1 / 34-ST1A	6.494	2.164	3,00

2.1.5.Hipótesis de flechas máximas

De acuerdo con el apartado 3.2.3 de la ITC-LAT 07, teniendo en cuenta que nos encontramos en zona A, se determinará la flecha máxima de los conductores en las siguientes hipótesis:

a) Hipótesis de viento: Sometidos a la acción de su peso propio y a una sobrecarga de viento, según apartado 3.1.2. ITC-LAT 07 a la temperatura de +15°C, con una velocidad de 120 km/h.

b) Hipótesis de temperatura: Sometidos a la acción de su peso propio a la temperatura de +50°C.

Teniendo en cuenta las temperaturas que se pueden alcanzar y el valor de radiación de la zona, se considerarán los conductores sometidos a la acción de su peso propio a la temperatura de +75°C.



2.1.6. Determinación de tracción en los conductores

Para el cálculo de las flechas y tensiones de los conductores, a partir de unas condiciones iniciales preestablecidas, se utiliza la ecuación de cambio de condiciones en su forma exacta:

$$\frac{2 \cdot T_2}{p_2} \cdot \sinh \frac{a \cdot p_2}{2 \cdot T_2} = \frac{2 \cdot T_1}{p_1} \cdot \sinh \frac{a \cdot p_1}{2 \cdot T_1} \cdot \left[1 + \alpha \cdot (\theta_2 - \theta_1) + \frac{T_1 - T_2}{E \cdot S} \right]$$

Donde:

- E Módulo de elasticidad en daN/mm².
- α Coeficiente de dilatación lineal en °C⁻¹.
- S Sección del conductor en mm².
- a Vano en m.
- T₁, T₂ Tenses en daN en los estados inicial y final.
- p₁, p₂ Peso del conductor en los estados inicial y final en daN/m.
- θ_1 , θ_2 Temperaturas del conductor en los estados inicial y final en °C.

Para condiciones de viento o de hielo será necesario tener en cuenta, para la resolución de la ecuación de cambio de condiciones, la velocidad del viento V_v y el coeficiente C para el cálculo del peso del manguito de hielo en función de la zona y el diámetro del conductor.

2.1.7. Determinación de las flechas

Conocido el valor de T₂, se calcula la flecha correspondiente con la ecuación siguiente:

$$f = \frac{T_2}{p_2} \cdot \left(\cosh \frac{a \cdot p_2}{2 \cdot T_2} - 1 \right)$$

Siendo:

- f Máxima flecha del conductor.
- A Vano en m.
- T₂ Tense en daN en el estado final.
- p₂ Peso del conductor en el estado final en daN/m.

El vano de cálculo de regulación se determinará para cada serie de vanos comprendidos entre dos apoyos de amarre y vendrá dado por la expresión:

Proyecto de línea aéreo / subterránea de 15 kV DC para evacuación de energía de PV Campanilla Solar en Huévar del Aljarafe (Sevilla)		 Frutigher s.l.
Código del documento: ANEXO 1-CÁLCULOS.docx	ANEXO 1-CÁLCULOS	

$$VANO_{regulación} = \sqrt{\frac{\sum a^3}{\sum a}}$$

Para los diferentes vanos comprendidos entre los apoyos de amarre, las flechas de regulación se determinarán a partir de la expresión:

$$FLECHA_{vano\ a\ regular} = FLECHA_{vano\ regulación} \cdot \left(\frac{VANO_{a\ regular}}{VANO_{regulación}}\right)^2$$

2.1.8.Fenómenos vibratorios

El valor denominado EDS, "every day stress", representa la carga media de todos los días, situación en la que a lo largo del año están los cables un mayor período de tiempo, y que se mide como porcentaje respecto a la carga de rotura:

$$EDS = \frac{\text{Tracción del cable a 15°C de temperatura y calma}}{\text{Carga de rotura del cable}} \%$$

Cuando el EDS es inferior al 15 %, no se producen fenómenos vibratorios que dañen el conductor, por lo tanto, el diseño de las líneas será tal que la tracción a la temperatura de 15°C no supere el 15% de la carga de rotura.

En el diseño se tendrá también en cuenta que el CHS o tensión del conductor en horas frías no sea superior al 20%.

Código del documento: ANEXO 1-CÁLCULOS.docx

PABLO RAFAEL GOMEZ FALCON cert. elec. repr. B01843762		19/12/2023 19:02	PÁGINA 70/390
VERIFICACIÓN	PEGVEWJZX3JAJE7Y7VXQSQGFB6U4A	https://ws050.juntadeandalucia.es:443/verificarFirma/	
			

**Proyecto de línea aéreo / subterránea de 15 kV DC
para evacuación de energía de PV Campanilla
Solar en Huévar del Aljarafe (Sevilla)**



Código del documento:
ANEXO 1-CÁLCULOS.docx

ANEXO 1-CÁLCULOS

2.1.9.Tabla de tendido

Nº Apoyo Inicial	Nº Apoyo Final	Condió Fluencia	Temperatura (º C)	Vano Regulación (m)	Vano (m)	Flecha (m)	K Cat (m)	Tensión Horizontal (daN)
1	2	Initial RS	5	220.96	130.75	1.37	1566.63	1038.68
1	2	Initial RS	10	220.96	130.75	1.42	1509.85	1001.03
1	2	Initial RS	15	220.96	130.75	1.47	1457.33	966.21
1	2	Initial RS	20	220.96	130.75	1.52	1409.08	934.22
1	2	Initial RS	25	220.96	130.75	1.57	1364.25	904.5
1	2	Initial RS	30	220.96	130.75	1.62	1321.98	876.47
1	2	Initial RS	35	220.96	130.75	1.67	1283.55	850.99
1	2	Initial RS	40	220.96	130.75	1.72	1247.69	827.22
1	2	Initial RS	45	220.96	130.75	1.77	1213.96	804.85
1	2	Initial RS	50	220.96	130.75	1.81	1181.93	783.62
2	3	Initial RS	5	220.96	223.46	3.99	1566.63	1038.68
2	3	Initial RS	10	220.96	223.46	4.14	1509.85	1001.03
2	3	Initial RS	15	220.96	223.46	4.29	1457.33	966.21
2	3	Initial RS	20	220.96	223.46	4.43	1409.08	934.22
2	3	Initial RS	25	220.96	223.46	4.58	1364.25	904.5
2	3	Initial RS	30	220.96	223.46	4.72	1321.98	876.47
2	3	Initial RS	35	220.96	223.46	4.87	1283.55	850.99
2	3	Initial RS	40	220.96	223.46	5.01	1247.69	827.22
2	3	Initial RS	45	220.96	223.46	5.15	1213.96	804.85
2	3	Initial RS	50	220.96	223.46	5.28	1181.93	783.62
3	4	Initial RS	5	220.96	246.89	4.87	1566.63	1038.68
3	4	Initial RS	10	220.96	246.89	5.05	1509.85	1001.03
3	4	Initial RS	15	220.96	246.89	5.23	1457.33	966.21
3	4	Initial RS	20	220.96	246.89	5.41	1409.08	934.22
3	4	Initial RS	25	220.96	246.89	5.59	1364.25	904.5
3	4	Initial RS	30	220.96	246.89	5.77	1321.98	876.47
3	4	Initial RS	35	220.96	246.89	5.94	1283.55	850.99
3	4	Initial RS	40	220.96	246.89	6.11	1247.69	827.22
3	4	Initial RS	45	220.96	246.89	6.29	1213.96	804.85
3	4	Initial RS	50	220.96	246.89	6.46	1181.93	783.62
4	5	Initial RS	5	220.96	220.34	3.88	1566.63	1038.68
4	5	Initial RS	10	220.96	220.34	4.02	1509.85	1001.03
4	5	Initial RS	15	220.96	220.34	4.17	1457.33	966.21
4	5	Initial RS	20	220.96	220.34	4.31	1409.08	934.22
4	5	Initial RS	25	220.96	220.34	4.45	1364.25	904.5
4	5	Initial RS	30	220.96	220.34	4.59	1321.98	876.47
4	5	Initial RS	35	220.96	220.34	4.73	1283.55	850.99

Código del documento: ANEXO 1-CÁLCULOS.docx

Nº Reg. Entrada: 2023999015208532. Fecha/Hora: 19/12/2023 19:03:02

**Proyecto de línea aéreo / subterránea de 15 kV DC
para evacuación de energía de PV Campanilla
Solar en Huévar del Aljarafe (Sevilla)**



Código del documento:
ANEXO 1-CÁLCULOS.docx

ANEXO 1-CÁLCULOS

Nº Apoyo Inicial	Nº Apoyo Final	Condición Fluencia	Temperatura (° C)	Vano Regulación (m)	Vano (m)	Flecha (m)	K Cat (m)	Tensión Horizontal (daN)
4	5	Initial RS	40	220.96	220.34	4.87	1247.69	827.22
4	5	Initial RS	45	220.96	220.34	5	1213.96	804.85
4	5	Initial RS	50	220.96	220.34	5.14	1181.93	783.62
5	6	Initial RS	5	220.96	238.32	4.53	1566.63	1038.68
5	6	Initial RS	10	220.96	238.32	4.7	1509.85	1001.03
5	6	Initial RS	15	220.96	238.32	4.87	1457.33	966.21
5	6	Initial RS	20	220.96	238.32	5.04	1409.08	934.22
5	6	Initial RS	25	220.96	238.32	5.21	1364.25	904.5
5	6	Initial RS	30	220.96	238.32	5.37	1321.98	876.47
5	6	Initial RS	35	220.96	238.32	5.54	1283.55	850.99
5	6	Initial RS	40	220.96	238.32	5.69	1247.69	827.22
5	6	Initial RS	45	220.96	238.32	5.85	1213.96	804.85
5	6	Initial RS	50	220.96	238.32	6.01	1181.93	783.62
6	7	Initial RS	5	220.96	211.25	3.56	1566.63	1038.68
6	7	Initial RS	10	220.96	211.25	3.7	1509.85	1001.03
6	7	Initial RS	15	220.96	211.25	3.83	1457.33	966.21
6	7	Initial RS	20	220.96	211.25	3.96	1409.08	934.22
6	7	Initial RS	25	220.96	211.25	4.09	1364.25	904.5
6	7	Initial RS	30	220.96	211.25	4.22	1321.98	876.47
6	7	Initial RS	35	220.96	211.25	4.35	1283.55	850.99
6	7	Initial RS	40	220.96	211.25	4.47	1247.69	827.22
6	7	Initial RS	45	220.96	211.25	4.6	1213.96	804.85
6	7	Initial RS	50	220.96	211.25	4.72	1181.93	783.62
8	9	Initial RS	5	207.48	207.51	3.4	1583.96	1050.16
8	9	Initial RS	10	207.48	207.51	3.54	1520.34	1007.99
8	9	Initial RS	15	207.48	207.51	3.68	1462.7	969.77
8	9	Initial RS	20	207.48	207.51	3.82	1409.34	934.39
8	9	Initial RS	25	207.48	207.51	3.96	1360.24	901.84
8	9	Initial RS	30	207.48	207.51	4.1	1314.55	871.55
8	9	Initial RS	35	207.48	207.51	4.23	1272.29	843.53
8	9	Initial RS	40	207.48	207.51	4.37	1233.43	817.77
8	9	Initial RS	45	207.48	207.51	4.5	1197.15	793.71
8	9	Initial RS	50	207.48	207.51	4.63	1163.42	771.35
9	10	Initial RS	5	207.48	207.57	3.4	1583.96	1050.16
9	10	Initial RS	10	207.48	207.57	3.54	1520.34	1007.99
9	10	Initial RS	15	207.48	207.57	3.68	1462.7	969.77
9	10	Initial RS	20	207.48	207.57	3.82	1409.34	934.39
9	10	Initial RS	25	207.48	207.57	3.96	1360.24	901.84
9	10	Initial RS	30	207.48	207.57	4.1	1314.55	871.55

Código del documento: ANEXO 1-CÁLCULOS.docx

Nº Reg. Entrada: 2023999015208532. Fecha/Hora: 19/12/2023 19:03:02

**Proyecto de línea aéreo / subterránea de 15 kV DC
para evacuación de energía de PV Campanilla
Solar en Huévar del Aljarafe (Sevilla)**



Código del documento:
ANEXO 1-CÁLCULOS.docx

ANEXO 1-CÁLCULOS

Nº Apoyo Inicial	Nº Apoyo Final	Condición Fluencia	Temperatura (º C)	Vano Regulación (m)	Vano (m)	Flecha (m)	K Cat (m)	Tensión Horizontal (daN)
9	10	Initial RS	35	207.48	207.57	4.24	1272.29	843.53
9	10	Initial RS	40	207.48	207.57	4.37	1233.43	817.77
9	10	Initial RS	45	207.48	207.57	4.5	1197.15	793.71
9	10	Initial RS	50	207.48	207.57	4.63	1163.42	771.35
10	11	Initial RS	5	198.91	207.26	3.38	1587.51	1052.52
10	11	Initial RS	10	198.91	207.26	3.53	1520.48	1008.08
10	11	Initial RS	15	198.91	207.26	3.68	1459.43	967.6
10	11	Initial RS	20	198.91	207.26	3.83	1403.51	930.52
10	11	Initial RS	25	198.91	207.26	3.97	1351.85	896.28
10	11	Initial RS	30	198.91	207.26	4.12	1303.6	864.29
10	11	Initial RS	35	198.91	207.26	4.27	1259.63	835.14
10	11	Initial RS	40	198.91	207.26	4.41	1219.07	808.25
10	11	Initial RS	45	198.91	207.26	4.55	1181.08	783.05
10	11	Initial RS	50	198.91	207.26	4.69	1146.5	760.13
11	12	Initial RS	5	198.91	221.5	3.87	1587.51	1052.52
11	12	Initial RS	10	198.91	221.5	4.04	1520.48	1008.08
11	12	Initial RS	15	198.91	221.5	4.21	1459.43	967.6
11	12	Initial RS	20	198.91	221.5	4.38	1403.51	930.52
11	12	Initial RS	25	198.91	221.5	4.54	1351.85	896.28
11	12	Initial RS	30	198.91	221.5	4.71	1303.6	864.29
11	12	Initial RS	35	198.91	221.5	4.88	1259.63	835.14
11	12	Initial RS	40	198.91	221.5	5.04	1219.07	808.25
11	12	Initial RS	45	198.91	221.5	5.2	1181.08	783.05
11	12	Initial RS	50	198.91	221.5	5.36	1146.5	760.13
12	13	Initial RS	5	198.91	141.34	1.58	1587.51	1052.52
12	13	Initial RS	10	198.91	141.34	1.65	1520.48	1008.08
12	13	Initial RS	15	198.91	141.34	1.71	1459.43	967.6
12	13	Initial RS	20	198.91	141.34	1.78	1403.51	930.52
12	13	Initial RS	25	198.91	141.34	1.85	1351.85	896.28
12	13	Initial RS	30	198.91	141.34	1.92	1303.6	864.29
12	13	Initial RS	35	198.91	141.34	1.99	1259.63	835.14
12	13	Initial RS	40	198.91	141.34	2.05	1219.07	808.25
12	13	Initial RS	45	198.91	141.34	2.12	1181.08	783.05
12	13	Initial RS	50	198.91	141.34	2.18	1146.5	760.13
13	14	Initial RS	5	189.91	189.91	2.81	1603.03	1062.81
13	14	Initial RS	10	189.91	189.91	2.95	1530.88	1014.98
13	14	Initial RS	15	189.91	189.91	3.08	1464.71	971.1
13	14	Initial RS	20	189.91	189.91	3.21	1404.52	931.19
13	14	Initial RS	25	189.91	189.91	3.34	1348.59	894.12

Código del documento: ANEXO 1-CÁLCULOS.docx

Nº Reg. Entrada: 2023999015208532. Fecha/Hora: 19/12/2023 19:03:02

**Proyecto de línea aéreo / subterránea de 15 kV DC
para evacuación de energía de PV Campanilla
Solar en Huévar del Aljarafe (Sevilla)**



Código del documento:
ANEXO 1-CÁLCULOS.docx

ANEXO 1-CÁLCULOS

Nº Apoyo Inicial	Nº Apoyo Final	Condición Fluencia	Temperatura (º C)	Vano Regulación (m)	Vano (m)	Flecha (m)	K Cat (m)	Tensión Horizontal (daN)
13	14	Initial RS	30	189.91	189.91	3.47	1298.64	861
13	14	Initial RS	35	189.91	189.91	3.6	1251.25	829.58
13	14	Initial RS	40	189.91	189.91	3.73	1208.14	800.99
13	14	Initial RS	45	189.91	189.91	3.86	1168.43	774.67
13	14	Initial RS	50	189.91	189.91	3.98	1132.15	750.62
15	16	Initial RS	5	134.98	135.93	1.4	1656.68	1098.38
15	16	Initial RS	10	134.98	135.93	1.5	1546.99	1025.65
15	16	Initial RS	15	134.98	135.93	1.61	1449.24	960.85
15	16	Initial RS	20	134.98	135.93	1.71	1361.74	902.84
15	16	Initial RS	25	134.98	135.93	1.82	1281.07	849.35
15	16	Initial RS	30	134.98	135.93	1.92	1209.79	802.09
15	16	Initial RS	35	134.98	135.93	2.03	1145.34	759.36
15	16	Initial RS	40	134.98	135.93	2.14	1087.72	721.16
15	16	Initial RS	45	134.98	135.93	2.25	1036.08	686.92
15	16	Initial RS	50	134.98	135.93	2.35	989.56	656.08
16	17	Initial RS	5	163.48	163.59	2.05	1630.73	1081.17
16	17	Initial RS	10	163.48	163.59	2.17	1543.22	1023.16
16	17	Initial RS	15	163.48	163.59	2.29	1464.25	970.8
16	17	Initial RS	20	163.48	163.59	2.41	1390.41	921.84
16	17	Initial RS	25	163.48	163.59	2.53	1325.1	878.54
16	17	Initial RS	30	163.48	163.59	2.65	1264.91	838.63
16	17	Initial RS	35	163.48	163.59	2.77	1209.84	802.12
16	17	Initial RS	40	163.48	163.59	2.89	1159.9	769.01
16	17	Initial RS	45	163.48	163.59	3	1115.08	739.3
16	17	Initial RS	50	163.48	163.59	3.12	1073.67	711.85
17	18	Initial RS	5	136.04	136.13	1.39	1670.34	1107.43
17	18	Initial RS	10	136.04	136.13	1.49	1560.64	1034.7
17	18	Initial RS	15	136.04	136.13	1.58	1462.9	969.9
17	18	Initial RS	20	136.04	136.13	1.69	1373.69	910.76

Código del documento: ANEXO 1-CÁLCULOS.docx

Nº Reg. Entrada: 2023999015208532. Fecha/Hora: 19/12/2023 19:03:02

PABLO RAFAEL GOMEZ FALCON cert. elec. repr. B01843762		19/12/2023 19:02	PÁGINA 74/390
VERIFICACIÓN	PEGVEWJZX3JAJE7Y7VXQSQGFB6U4A	https://ws050.juntadeandalucia.es:443/verificarFirma/	

**Proyecto de línea aéreo / subterránea de 15 kV DC
para evacuación de energía de PV Campanilla
Solar en Huévar del Aljarafe (Sevilla)**



Código del documento:
ANEXO 1-CÁLCULOS.docx

ANEXO 1-CÁLCULOS

Nº Apoyo Inicial	Nº Apoyo Final	Condición Fluencia	Temperatura (° C)	Vano Regulación (m)	Vano (m)	Flecha (m)	K Cat (m)	Tensión Horizontal (daN)
17	18	Initial RS	25	136.04	136.13	1.79	1293.02	857.27
17	18	Initial RS	30	136.04	136.13	1.9	1220.88	809.45
17	18	Initial RS	35	136.04	136.13	2	1156.43	766.72
17	18	Initial RS	40	136.04	136.13	2.11	1098.81	728.51
17	18	Initial RS	45	136.04	136.13	2.22	1046.32	693.71
17	18	Initial RS	50	136.04	136.13	2.32	998.94	662.3

Nº Reg. Entrada: 2023999015208532. Fecha/Hora: 19/12/2023 19:03:02

Código del documento: ANEXO 1-CÁLCULOS.docx

PABLO RAFAEL GOMEZ FALCON cert. elec. repr. B01843762		19/12/2023 19:02	PÁGINA 75/390
VERIFICACIÓN	PEGVEWJZX3JAJE7Y7VXQSQGFB6U4A	https://ws050.juntadeandalucia.es:443/verificarFirma/	
			

2.1.10. Separación entre conductores

La ITC-LAT 07, en el punto 5.4.1., establece que la separación mínima entre conductores se determina con la siguiente expresión:

$$D = K\sqrt{F + L} + K' \cdot D_{pp}$$

Siendo:

- D Separación en m.
- K Coeficiente de oscilación (Se obtiene de la Tabla 16, apartado 5.4 I de la ITCLAT 07)
- F Flecha máxima en m, para las hipótesis según el apartado 3.2.3 de la ITCLAT 07.
- L 0,75 m, longitud de la cadena de suspensión, para cadenas de amarre L = 0 m.
- K' 0,75 para las líneas de tercera categoría.
- Dpp 0,25, distancia mínima de aislamiento en el aire para prevenir descargas disruptivas entre conductores en fase de sobretensiones de frente lento o rápido, es el valor correspondiente a la tensión más elevada de la red de 24 kV.

En la tabla siguiente se muestran los valores obtenidos en cálculos

FASE	APOYO	FUNCIÓN	Dpp	K	Kprima	Fmax V.POST	LONG CADENA	SEPARACION
1	1	FL-PAS	0.25	0.65	0.75	3.47	0	1.40
1	2	SUSPENSIÓN	0.25	0.65	0.75	4.05	0.75	1.61
1	3	SUSPENSIÓN	0.25	0.65	0.75	7.31	0.75	2.03
1	4	SUSPENSIÓN	0.25	0.65	0.75	5.82	0.75	1.85
1	5	SUSPENSIÓN	0.25	0.65	0.75	6.81	0.75	1.97
1	6	SUSPENSIÓN	0.25	0.65	0.75	5.35	0.75	1.79
1	7	FL-PAS	0.25	0.65	0.75	0	0	0.19
1	8	FL-PAS	0.25	0.65	0.75	5.26	0	1.68
1	9	SUSPENSIÓN	0.25	0.65	0.75	5.29	0.75	1.78
1	10	AMARRE	0.25	0.65	0.75	5.39	0	1.70
1	11	SUSPENSIÓN	0.25	0.65	0.75	6.13	0.75	1.89
1	12	SUSPENSIÓN	0.25	0.65	0.75	2.5	0.75	1.36
1	13	AMARRE	0.25	0.65	0.75	4.86	0	1.62
1	14	FL-PAS	0.25	0.65	0.75	0	0	0.19
1	15	FL-PAS	0.25	0.65	0.75	1.75	0	1.05
1	16	AMARRE	0.25	0.65	0.75	3.7	0	1.44
1	17	AMARRE	0.25	0.65	0.75	2.84	0	1.28
1	18	FL-PAS	0.25	0.6	0.75	0	0	0.19

Como se puede ver en la tabla, las separaciones máximas se obtienen para flechas máximas a 15°C con viento reglamentario, teniendo como valor máximo 2,03 m, dado que la separación

entre crucetas de los apoyos es de 2,5 m, todos los apoyos cumplen las separaciones reglamentarias.

2.1.11. Separación de conductores a masa

La oscilación de cadenas por esfuerzos laterales de viento provoca una aproximación de los conductores a las partes metálicas de los apoyos, la ITC-LAT 07, en el punto 5.4.2., establece que la separación mínima entre conductores y sus accesorios en tensión y los apoyos no será inferior a Del, con un mínimo de 0,2 m.

Los valores de Del se indican en el apartado 5.2 de la ITC-LAT 07, en función de la tensión más elevada de la línea, teniendo en cuenta que la tensión más elevada de la línea es 24 kV, Del = 0,22m.

Continuando con el apartado 5.4.2 de la ITC-LAT 07, las cadenas de suspensión, se considerarán los conductores y la cadena de aisladores desviados bajo la acción de la mitad de la presión de viento correspondiente a un viento de velocidad 120 km/h. A estos efectos se considerará la tensión mecánica del conductor sometido a la acción de la mitad de la presión de viento correspondiente a un viento de velocidad 120 km/h y a la temperatura de -5°C para zona A, de -10 °C para zona B y de -15 °C para zona C.

En nuestro caso al estar en zona A la temperatura de los conductores será de -5°C.

Teniendo en cuenta lo indicado y el tipo de cadena empleada, se determina que el ángulo máximo de oscilación de las cadenas de suspensión para cumplir separación de 0,22 m es de 63°.

En la siguiente tabla se da el ángulo de oscilación para las condiciones reglamentarias, también se aporta el porcentaje de uso respecto al ángulo máximo de 63°, verificándose que todos los apoyos de suspensión tienen un valor inferior a este.

APOYO	ANGULO OSCILACIÓN
2	19
2	20.7
3	25.7
3	25.7
4	35.5
4	35.5
5	36.2
5	36.2
6	30.1

APOYO	ANGULO OSCILACIÓN
6	31.2
9	47.4
9	50.1
11	37.7
11	38.9
12	17
12	16.9

Nº Reg. Entrada: 2023999015208532. Fecha/Hora: 19/12/2023 19:03:02

Código del documento: ANEXO 1-CÁLCULOS.docx

Proyecto de línea aéreo / subterránea de 15 kV DC para evacuación de energía de PV Campanilla Solar en Huévar del Aljarafe (Sevilla)		 Frutigher s.l.
Código del documento: ANEXO 1-CÁLCULOS.docx	ANEXO 1-CÁLCULOS	

2.2. CÁLCULO DE APOYOS

El dimensionado mecánico de los apoyos se realizará teniendo en cuenta:

- El coeficiente de seguridad para la tracción máxima admisible de los conductores será como mínimo de 3, considerando las diferentes hipótesis de sobrecargas establecidas en la tabla 4 de la ITC-LAT 07,
- Además del peso propio de los conductores, se contemplarán las hipótesis de sobrecarga que establece la ITC-LAT 07, apartado 3,1,
- En cumplimiento de la ITC-LAT 07, apartado 3,1,2, se considerará un viento mínimo de 120 km/h sobre los elementos de la línea,
- Para el cálculo de la distancia mínima entre los conductores se considerará un coeficiente de oscilación, k, que figura en la Tabla 16, apartado 5,4 de la ITC-LAT 07, correspondiente a una $Un \leq 30$ KV,
- Los cálculos se realizarán para las sobrecargas en zona A,
- Las hipótesis de cálculo, según la ITC-LAT 07, apartado 3,5,3, serán las siguientes:
 - 1ª hipótesis: viento,
 - 2ª hipótesis: hielo (**no aplica por estar en zona A**),
 - 3ª hipótesis: desequilibrio tracciones,
 - 4ª hipótesis: rotura de conductor,
- En caso de cruces o paralelismos, según el apartado 5,3 ITC-LAT 07, el coeficiente de seguridad para los apoyos, crucetas y cimentaciones deberá ser un 25% superior a lo establecido para el caso de hipótesis normales 1H, 2H y 3H (3H solamente en caso de prescindir de la 4H), Para el dimensionado de todos los apoyos, se aplicarán las expresiones descritas a continuación, para cada una de las situaciones de cada apoyo,

Código del documento: ANEXO 1-CÁLCULOS.docx

PABLO RAFAEL GOMEZ FALCON cert. elec. repr. B01843762		19/12/2023 19:02	PÁGINA 79/390
VERIFICACIÓN	PEGVEWJZX3JAJE7Y7VXQSQGFB6U4A	https://ws050.juntadeandalucia.es:443/verificarFirma/	
			

**Proyecto de línea aéreo / subterránea de 15 kV DC
para evacuación de energía de PV Campanilla
Solar en Huévar del Aljarafe (Sevilla)**

Código del documento:
ANEXO 1-CÁLCULOS.docx

ANEXO 1-CÁLCULOS



Frutiger s.l.

Tipo de Apoyo	Tipo de Esfuerzo	1ª Hipótesis (Viento)	2ª Hipótesis (Hielo)	3ª Hipótesis (Desequilibrio de tracciones)	4ª Hipótesis (Rotura de conductor)
Suspensión en alineación	V	$P_{cond.} + P_{cad.} + P_{herr.}$	$P_{cond.+hielo} + P_{cad.} + P_{herr.}$	$P_{cond.} + P_{cad.} + P_{herr.}$ (zona A) $P_{cond.+hielo} + P_{cad.} + P_{herr.}$ (zonas B y C)	
		$P_{cond} = n \cdot p \left[\frac{a_1+a_2}{2} + \frac{T_v}{p_{ap}} \left(\frac{d_1}{a_1} - \frac{d_2}{a_2} \right) \right] \quad p_{ap} = \sqrt{p^2 + q^2}$ $P_{cond+hielo} = n \cdot p_{ap} \left[\frac{a_1+a_2}{2} + \frac{T_h}{p_{ap}} \left(\frac{d_1}{a_1} - \frac{d_2}{a_2} \right) \right] \quad p_{ap} = p + h$			
	T	$n \cdot F_T = n \cdot q \cdot d \cdot \frac{a_1 + a_2}{2}$	0	0	0
	L	0	0	$n \cdot (\%des.) \cdot T_v$ (A) $n \cdot (\%des.) \cdot T_h$ (B y C) $n \cdot (T_2 - T_1)$	$(\%rot.) \cdot T_v$ (A) $(\%rot.) \cdot T_h$ (B y C)
% des. = Coeficiente desequilibrio; 8% para $U_n \leq 66$ kV % rot. = Coeficiente rotura en % de la tensión del cable roto: 50%					
Amarre en alineación	V	$P_{cond.} + P_{cad.} + P_{herr.}$	$P_{cond.+hielo} + P_{cad.} + P_{herr.}$	$P_{cond.} + P_{cad.} + P_{herr.}$ (zona A) $P_{cond.+hielo} + P_{cad.} + P_{herr.}$ (zonas B y C)	
		$P_{cond} = n \cdot p \left[\frac{a_1+a_2}{2} + \frac{T_{v1}}{p_{ap}} \left(\frac{d_1}{a_1} \right) - \frac{T_{v2}}{p_{ap}} \left(\frac{d_2}{a_2} \right) \right] \quad p_{ap} = \sqrt{p^2 + q^2}$ $P_{cond+hielo} = n \cdot p_{ap} \left[\frac{a_1+a_2}{2} + \frac{T_{h1}}{p_{ap}} \left(\frac{d_1}{a_1} \right) - \frac{T_{h2}}{p_{ap}} \left(\frac{d_2}{a_2} \right) \right] \quad p_{ap} = p + h$			
	T	$n \cdot F_T = n \cdot q \cdot d \cdot \frac{a_1 + a_2}{2}$	0	0	0
	L	0	0	$n \cdot (\%des.) \cdot T_v$ (A) $n \cdot (\%des.) \cdot T_h$ (B y C) $n \cdot (T_2 - T_1)$	T_v (A) T_h (B y C)
% des. = Coeficiente desequilibrio; 15% para $U_n \leq 66$ kV					

V = esfuerzo vertical

T = esfuerzo transversal

L = esfuerzo longitudinal

Código del documento: ANEXO 1-CÁLCULOS.docx

PABLO RAFAEL GOMEZ FALCON cert. elec. repr. B01843762		19/12/2023 19:02	PÁGINA 80/390
VERIFICACIÓN	PEGVEWJZX3JAJE7Y7VXQSQGFB6U4A	https://ws050.juntadeandalucia.es:443/verificarFirma/	



**Proyecto de línea aéreo / subterránea de 15 kV DC
para evacuación de energía de PV Campanilla
Solar en Huévar del Aljarafe (Sevilla)**

Código del documento:
ANEXO 1-CÁLCULOS.docx

ANEXO 1-CÁLCULOS



Frutigher s.l.

Tipo de Apoyo	Tipo de Esfuerzo	1ª Hipótesis (Viento)	2ª Hipótesis (Hielo)	3ª Hipótesis (Desequilibrio de tracciones)	4ª Hipótesis (Rotura de conductor)
Suspensión en ángulo	V	$P_{cond.} + P_{cad.} + P_{her.}$	$P_{cond.+hielo} + P_{cad.} + P_{her.}$	$P_{cond.} + P_{cad.} + P_{her.}$ (zona A) $P_{cond.+hielo} + P_{cad.} + P_{her.}$ (zonas B y C)	
		$P_{cond} = n \cdot p \left[\frac{a_1+a_2}{2} + \frac{T_v}{p_{ap}} \left(\frac{d_1}{a_1} - \frac{d_2}{a_2} \right) \right] \quad p_{ap} = \sqrt{p^2 + q^2}$ $P_{cond+hielo} = n \cdot p_{ap} \left[\frac{a_1+a_2}{2} + \frac{T_h}{p_{ap}} \left(\frac{d_1}{a_1} - \frac{d_2}{a_2} \right) \right] \quad p_{ap} = p + h$			
	T	$n \cdot (F_T + R_{\text{áng}})$	$n \cdot R_{\text{áng,hielo}}$	$n \cdot (2 - \%des.) \cdot T_v \cdot \sin\left(\frac{\alpha}{2}\right)$ (A) $n \cdot (2 - \%des.) \cdot T_h \cdot \sin\left(\frac{\alpha}{2}\right)$ (B y C)	$(2 \cdot n - 1) \cdot \%rot. \cdot T_v \cdot \sin\left(\frac{\alpha}{2}\right)$ (A) $(2 \cdot n - 1) \cdot \%rot. \cdot T_h \cdot \sin\left(\frac{\alpha}{2}\right)$ (B y C)
		$F_T = q \cdot d \cdot \frac{a_1+a_2}{2} \cdot \cos\left(\frac{\alpha}{2}\right), R_{\text{áng}} = 2 \cdot T_v \cdot \sin\left(\frac{\alpha}{2}\right), R_{\text{áng,hielo}} = 2 \cdot T_h \cdot \sin\left(\frac{\alpha}{2}\right)$			
	L	0	0	$n \cdot (\%des.) \cdot T_v \cdot \cos\left(\frac{\alpha}{2}\right)$ (A) $n \cdot (\%des.) \cdot T_h \cdot \cos\left(\frac{\alpha}{2}\right)$ (B y C)	$\%rot. \cdot T_v \cdot \cos\left(\frac{\alpha}{2}\right)$ (A) $\%rot. \cdot T_h \cdot \cos\left(\frac{\alpha}{2}\right)$ (B y C)
	% des. = Coeficiente de equilibrio; 8% para $U_n \leq 66$ kV % rot. = Coeficiente rotura en % de la tensión del cable roto: 50%				
Amarre en ángulo	V	$P_{cond.} + P_{cad.} + P_{her.}$	$P_{cond.+hielo} + P_{cad.} + P_{her.}$	$P_{cond.} + P_{cad.} + P_{her.}$ (zona A) $P_{cond.+hielo} + P_{cad.} + P_{her.}$ (zonas B y C)	
		$P_{cond} = n \cdot p \left[\frac{a_1+a_2}{2} + \frac{T_{v1}}{p_{ap}} \left(\frac{d_1}{a_1} \right) - \frac{T_{v2}}{p_{ap}} \left(\frac{d_2}{a_2} \right) \right] \quad p_{ap} = \sqrt{p^2 + q^2}$ $P_{cond+hielo} = n \cdot p_{ap} \left[\frac{a_1+a_2}{2} + \frac{T_{h1}}{p_{ap}} \left(\frac{d_1}{a_1} \right) - \frac{T_{h2}}{p_{ap}} \left(\frac{d_2}{a_2} \right) \right] \quad p_{ap} = p + h$			
	T	$n \cdot (F_T + R_{\text{áng}})$	$n \cdot R_{\text{áng,hielo}}$	$n \cdot (2 - \%des.) \cdot T_v \cdot \sin\left(\frac{\alpha}{2}\right)$ (A) $n \cdot (2 - \%des.) \cdot T_h \cdot \sin\left(\frac{\alpha}{2}\right)$ (B y C)	$(2 \cdot n - 1) \cdot T_v \cdot \sin\left(\frac{\alpha}{2}\right)$ (A) $(2 \cdot n - 1) \cdot T_h \cdot \sin\left(\frac{\alpha}{2}\right)$ (B y C)
		$F_T = q \cdot d \cdot \frac{a_1+a_2}{2} \cdot \cos\left(\frac{\alpha}{2}\right), R_{\text{áng}} = 2 \cdot T_v \cdot \sin\left(\frac{\alpha}{2}\right), R_{\text{áng,hielo}} = 2 \cdot T_h \cdot \sin\left(\frac{\alpha}{2}\right)$			
	L	0	0	$n \cdot (\%des.) \cdot T_v \cdot \cos\left(\frac{\alpha}{2}\right)$ (A) $n \cdot (\%des.) \cdot T_h \cdot \cos\left(\frac{\alpha}{2}\right)$ (B y C)	$T_v \cdot \cos\left(\frac{\alpha}{2}\right)$ (A) $T_h \cdot \cos\left(\frac{\alpha}{2}\right)$ (B y C)
	% des. = Coeficiente de equilibrio; 15% para $U_n \leq 66$ kV.				

V = esfuerzo vertical

T = esfuerzo transversal

L = esfuerzo longitudinal

Código del documento: ANEXO 1-CÁLCULOS.docx

PABLO RAFAEL GOMEZ FALCON cert. elec. repr. B01843762		19/12/2023 19:02	PÁGINA 81/390
VERIFICACIÓN	PEGVEWJZX3JAJE7Y7VXQSQXQGF6U4A	https://ws050.juntadeandalucia.es:443/verificarFirma/	



Proyecto de línea aéreo / subterránea de 15 kV DC
para evacuación de energía de PV Campanilla
Solar en Huévar del Aljarafe (Sevilla)

Código del documento:
ANEXO 1-CÁLCULOS.docx

ANEXO 1-CÁLCULOS



Tipo de Apoyo	Tipo de Esfuerzo	1ª Hipótesis (Viento)	2ª Hipótesis (Hielo)	3ª Hipótesis (Desequilibrio de tracciones)	4ª Hipótesis (Rotura de conductor)
Anclaje en alineación	V	$P_{cond} + P_{cat} + P_{her}$	$P_{cond+hielo} + P_{cat} + P_{her}$	$P_{cond} + P_{cat} + P_{her}$ (zona A) $P_{cond+hielo} + P_{cat} + P_{her}$ (zonas B y C)	
		$P_{cond} = n \cdot p \left[\frac{a_1+a_2}{2} + \frac{T_{V1}}{p_{ap}} \left(\frac{d_1}{a_1} \right) - \frac{T_{V2}}{p_{ap}} \left(\frac{d_2}{a_2} \right) \right]$ $P_{cond+hielo} = n \cdot p_{ap} \left[\frac{a_1+a_2}{2} + \frac{T_{h1}}{p_{ap}} \left(\frac{d_1}{a_1} \right) - \frac{T_{h2}}{p_{ap}} \left(\frac{d_2}{a_2} \right) \right]$		$p_{ap} = \sqrt{p^2 + q^2}$	$p_{ap} = p + h$
	T	$n \cdot F_T = n \cdot q \cdot d \cdot \frac{a_1 + a_2}{2}$	0	0	0
	L	0	0	$n \cdot (\%des.) \cdot T_v$ (A) $n \cdot (\%des.) \cdot T_h$ (B y C) $n \cdot (T_2 - T_1)$	$n \cdot (\%rot.) \cdot T_v$ (A) $n \cdot (\%rot.) \cdot T_h$ (B y C)
% des. = Coeficiente desequilibrio para apoyos de anclaje: 50%. % rot. = Coeficiente rotura para apoyos de anclaje en % de la rotura total del haz: 100%					
Anclaje en ángulo	V	$P_{cond} + P_{cat} + P_{her}$	$P_{cond+hielo} + P_{cat} + P_{her}$	$P_{cond} + P_{cat} + P_{her}$ (zona A) $P_{cond+hielo} + P_{cat} + P_{her}$ (zonas B y C)	
		$P_{cond} = n \cdot p \left[\frac{a_1+a_2}{2} + \frac{T_{V1}}{p_{ap}} \left(\frac{d_1}{a_1} \right) - \frac{T_{V2}}{p_{ap}} \left(\frac{d_2}{a_2} \right) \right]$ $P_{cond+hielo} = n \cdot p_{ap} \left[\frac{a_1+a_2}{2} + \frac{T_{h1}}{p_{ap}} \left(\frac{d_1}{a_1} \right) - \frac{T_{h2}}{p_{ap}} \left(\frac{d_2}{a_2} \right) \right]$		$p_{ap} = \sqrt{p^2 + q^2}$	$p_{ap} = p + h$
	T	$n \cdot (F_T + R_{áng})$	$n \cdot R_{áng,hielo}$	$n \cdot (2 - \%des.) \cdot T_v \cdot \sin\left(\frac{\alpha}{2}\right)$ (A) $n \cdot (2 - \%des.) \cdot T_h \cdot \sin\left(\frac{\alpha}{2}\right)$ (B y C)	$n \cdot \%rot. \cdot T_v \cdot \sin\left(\frac{\alpha}{2}\right)$ (A) $n \cdot \%rot. \cdot T_h \cdot \sin\left(\frac{\alpha}{2}\right)$ (B y C)
	$F_T = q \cdot d \cdot \frac{a_1+a_2}{2} \cdot \cos\left(\frac{\alpha}{2}\right), R_{áng} = 2 \cdot T_v \cdot \sin\left(\frac{\alpha}{2}\right), R_{áng,hielo} = 2 \cdot T_h \cdot \sin\left(\frac{\alpha}{2}\right)$				
L	0	0	$n \cdot (\%des.) \cdot T_v \cdot \cos\left(\frac{\alpha}{2}\right)$ (A) $n \cdot (\%des.) \cdot T_h \cdot \cos\left(\frac{\alpha}{2}\right)$ (B y C)	$\%rot. \cdot T_v \cdot \cos\left(\frac{\alpha}{2}\right)$ (A) $\%rot. \cdot T_h \cdot \cos\left(\frac{\alpha}{2}\right)$ (B y C)	
% des. = Coeficiente desequilibrio para apoyos de anclaje: 50%. % rot. = Coeficiente rotura para apoyos de anclaje en % de la rotura total del haz: 100%					
Fin de Línea	V	$P_{cond} + P_{cat} + P_{her}$	$P_{cond+hielo} + P_{cat} + P_{her}$	No se aplica	$P_{cond} + P_{cat} + P_{her}$ (A) $P_{cond+hielo} + P_{cat} + P_{her}$ (B y C)
		$P_{cond} = n \cdot p \left[\frac{a_1}{2} + \frac{T_v}{p_{ap}} \left(\frac{d_1}{a_1} \right) \right]$ $P_{cond+hielo} = n \cdot p_{ap} \left[\frac{a_1}{2} + \frac{T_h}{p_{ap}} \left(\frac{d_1}{a_1} \right) \right]$		$p_{ap} = \sqrt{p^2 + q^2}$	$p_{ap} = p + h$
	T	$n \cdot F_T = n \cdot q \cdot d \cdot \frac{a_1}{2}$	0	No se aplica	0
L	$n \cdot T_v$	$n \cdot T_h$	No se aplica	$n \cdot T_v$ (A) $n \cdot T_h$ (B y C)	

V = esfuerzo vertical

T = esfuerzo transversal

L = esfuerzo longitudinal

Código del documento: ANEXO 1-CÁLCULOS.docx

**Proyecto de línea aéreo / subterránea de 15 kV DC
para evacuación de energía de PV Campanilla
Solar en Huévar del Aljarafe (Sevilla)**



Código del documento:
ANEXO 1-CÁLCULOS.docx

ANEXO 1-CÁLCULOS

P_{cond}	Peso de los conductores	daN
P_{cad}	Peso de las cadenas de aisladores	daN
P_{her}	Peso de los herrajes	daN
ρ	Peso propio de un metro de conductor	daN /m
h	Sobrecarga de hielo (según zona) por cada metro de conductor	daN /m
q	Presión del viento sobre un metro de conductor a la velocidad reglamentaria	daN /m
ρ_{ap}	Peso aparente, resultante del peso propio del conductor más la sobrecarga según hipótesis y zona por metro de conductor	daN /m
a_1	Vano anterior	m
a_2	Vano posterior	daN ·m
d_1	Desnivel vano anterior	m
d_2	Desnivel vano posterior	m
n	Nº de conductores	
d	Diámetro del conductor	m
α	Ángulo de desviación de la línea	Gra dos
T_v	Tensión horizontal máxima en un conductor a la temperatura según zona con viento reglamentario	daN
T_h	Tensión horizontal máxima en un conductor con sobrecarga de hielo y temperatura según zona	daN
F_T	Esfuerzo transversal de un conductor debido al viento	daN
R_{an}	Esfuerzo resultante en ángulo de un conductor	m

En las líneas de tensión nominal objeto del presente proyecto, en los apoyos de alineación y de ángulo con cadenas de aislamiento de suspensión y amarre con conductores de carga mínima de rotura inferior a 6600 daN, se puede prescindir de la consideración de la cuarta hipótesis cuando en la línea se verifiquen simultáneamente las siguientes condiciones:

Que los conductores tengan un coeficiente de seguridad de 3 como mínimo,

Que el coeficiente de seguridad de los apoyos y cimentaciones en la hipótesis tercera sea el correspondiente a las hipótesis normales,

Que se instalen apoyos de anclaje, como máximo, cada 3 kilómetros,

Código del documento: ANEXO 1-CÁLCULOS.docx

PABLO RAFAEL GOMEZ FALCON cert. elec. repr. B01843762		19/12/2023 19:02	PÁGINA 83/390
VERIFICACIÓN	PEGVEVJZX3JAJE7Y7VXQSQGFB6U4A	https://ws050.juntadeandalucia.es:443/verificarFirma/	



**Proyecto de línea aéreo / subterránea de 15 kV DC
para evacuación de energía de PV Campanilla
Solar en Huévar del Aljarafe (Sevilla)**

Código del documento:
ANEXO 1-CÁLCULOS.docx

ANEXO 1-CÁLCULOS



Para todas las hipótesis se considerará como carga permanente el desequilibrio que pueda existir en un apoyo de anclaje cuando los tenses de un lado y otro del apoyo no tengan la misma magnitud.

En la siguiente tabla se adjuntan los esfuerzos resistentes de las series de los apoyos utilizados en el proyecto:

TIPO DE APOYO	ARMADO	HIPOTESIS 1 (daN)			HIPOTESIS 3 (daN)			HIPOTESIS 4 (daN)		
		V	T	L	V	T	L	V	T	L
MI-1500	NM3	6621	2317	-	5297	-	2990	5297	-	1677
MI-2000	NM3	6621	3134	-	5297	-	3684	5297	-	1677
MI-2500	NM3	6621	3678	-	5297	-	4226	5297	-	1677
MI-4000	NM3	6621	6150	-	5297	5190	3910	5297	-	1677
HAR-5000	N211	5297	7261	-	9182	5100	6500	9182	-	1616
HAR-7000	N211	8829	10109	-	10594	5100	9825	10594	5886	2472
HAR-9000	N211	8829	14126	-	10594	13685	6417	10594	-	4614
HAR-13000	N211	7063	19195	-	10594	15350	13040	10594	-	6910

Los esfuerzos resistentes incluidos en la tabla se dan con coeficiente de seguridad 1.

Se adjunta gráfica de verificación de validez de apoyo de anclaje, siendo la curva de verificación correspondiente a dicho apoyos la que figura como $b = 2.0$

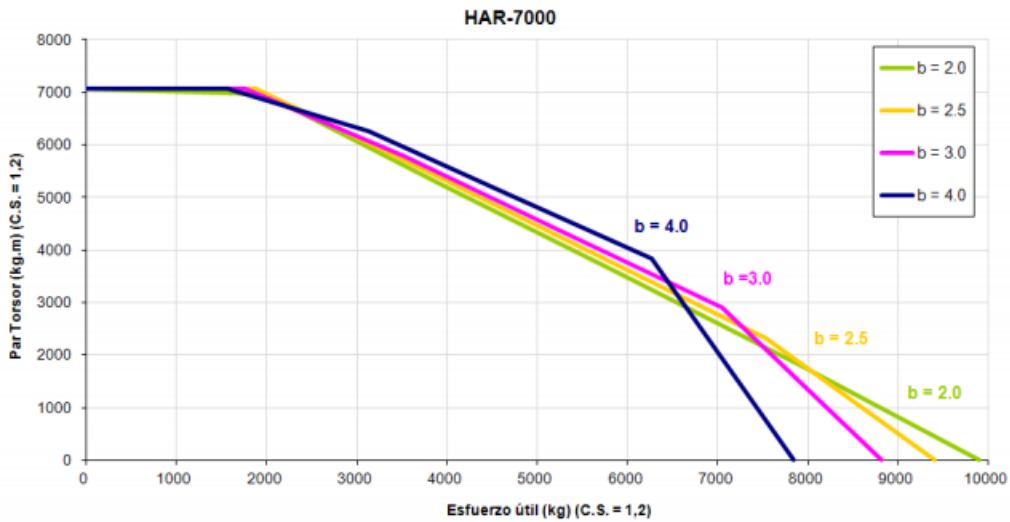

Código del documento: ANEXO 1-CÁLCULOS.docx

PABLO RAFAEL GOMEZ FALCON cert. elec. repr. B01843762		19/12/2023 19:02	PÁGINA 84/390
VERIFICACIÓN	PEGVEWJZX3JAJE7Y7VXQSQGFB6U4A	https://ws050.juntadeandalucia.es:443/verificarFirma/	



Proyecto de línea aéreo / subterránea de 15 kV DC para evacuación de energía de PV Campanilla Solar en Huévar del Aljarafe (Sevilla)		 Frutigher s.l.
Código del documento: ANEXO 1-CÁLCULOS.docx	ANEXO 1-CÁLCULOS	

A continuación, se adjunta tabla con árboles de carga de los apoyos proyectados con el coeficiente de seguridad respecto a las cargas de diseño de los apoyos para cada una de las hipótesis reglamentarias.

Apoyo nº	Hipótesis nº	Descripción de Hipótesis	Fase	Carga Vertical Fase (daN)	Carga Transversal Fase (daN)	Carga Longitudinal Fase. (daN)
1	1	ZA HP1 VIENTO +	1	-7	6.3	-155.4
1	1	ZA HP1 VIENTO +	1	-7	6	-155.4
1	1	ZA HP1 VIENTO +	1	-7	6.3	-155.4
1	2	ZA HP1 VIENTO -	1	-7	-5.1	-155.4
1	2	ZA HP1 VIENTO -	1	-7	-5.4	-155.4
1	2	ZA HP1 VIENTO -	1	-7	-5.1	-155.4
1	5	ZA HP1 VIENTO FLB +	1	-7	6.3	-155.4
1	5	ZA HP1 VIENTO FLB +	1	-7	6	-155.4
1	5	ZA HP1 VIENTO FLB +	1	-7	6.3	-155.4
1	6	ZA HP1 VIENTO FLB -	1	-7	-5.1	-155.4
1	6	ZA HP1 VIENTO FLB -	1	-7	-5.4	-155.4
1	6	ZA HP1 VIENTO FLB -	1	-7	-5.1	-155.4
1	17	ZA HP4 ROT I2A+	1	-7	6.3	-155.4
1	17	ZA HP4 ROT I2A+	1	-7	6.3	-155.4
1	18	ZA HP4 ROT I2A-	1	-7	-5.1	-155.4
1	18	ZA HP4 ROT I2A-	1	-7	-5.1	-155.4
1	19	ZA HP4 ROT I2B+	1	-7	6.3	-155.4
1	19	ZA HP4 ROT I2B+	1	-7	6	-155.4

Proyecto de línea aéreo / subterránea de 15 kV DC para evacuación de energía de PV Campanilla Solar en Huévar del Aljarafe (Sevilla)		 Frutigher s.l.
Código del documento: ANEXO 1-CÁLCULOS.docx	ANEXO 1-CÁLCULOS	

Apoyo nº	Hipótesis nº	Descripción de Hipótesis	Fase	Carga Vertical Fase (daN)	Carga Transversal Fase (daN)	Carga Longitudinal Fase. (daN)
1	19	ZA HP4 ROT I2B+	1	-7	6.3	-155.4
1	20	ZA HP4 ROT I2B-	1	-7	-5.1	-155.4
1	20	ZA HP4 ROT I2B-	1	-7	-5.4	-155.4
1	20	ZA HP4 ROT I2B-	1	-7	-5.1	-155.4
1	21	ZA HP4 ROT D2A+	1	-7	6.3	-155.4
1	21	ZA HP4 ROT D2A+	1	-7	6	-155.4
1	21	ZA HP4 ROT D2A+	1	-7	6.3	-155.4
1	22	ZA HP4 ROT D2A-	1	-7	-5.1	-155.4
1	22	ZA HP4 ROT D2A-	1	-7	-5.4	-155.4
1	22	ZA HP4 ROT D2A-	1	-7	-5.1	-155.4
1	23	ZA HP4 ROT D2B+	1	-7	6.3	-155.4
1	23	ZA HP4 ROT D2B+	1	-7	6	-155.4
1	23	ZA HP4 ROT D2B+	1	-7	6.3	-155.4
1	24	ZA HP4 ROT D2B-	1	-7	-5.1	-155.4
1	24	ZA HP4 ROT D2B-	1	-7	-5.4	-155.4
1	24	ZA HP4 ROT D2B-	1	-7	-5.1	-155.4
2	1	ZA HP1 VIENTO +	1	24.7	14.9	-0.3
2	1	ZA HP1 VIENTO +	1	24.7	15.2	-0.3
2	1	ZA HP1 VIENTO +	1	24.7	14.9	-0.3
2	2	ZA HP1 VIENTO -	1	24.7	-16.1	-0.4
2	2	ZA HP1 VIENTO -	1	24.7	-15.8	-0.4



Proyecto de línea aéreo / subterránea de 15 kV DC para evacuación de energía de PV Campanilla Solar en Huévar del Aljarafe (Sevilla)		 Frutigher s.l.
Código del documento: ANEXO 1-CÁLCULOS.docx	ANEXO 1-CÁLCULOS	

Apoyo nº	Hipótesis nº	Descripción de Hipótesis	Fase	Carga Vertical Fase (daN)	Carga Transversal Fase (daN)	Carga Longitudinal Fase. (daN)
2	2	ZA HP1 VIENTO -	1	24.7	-16.1	-0.4
2	7	ZA HP3 DES SUSP A	1	24.8	14.9	12.1
2	7	ZA HP3 DES SUSP A	1	24.8	15.2	12.1
2	7	ZA HP3 DES SUSP A	1	24.8	14.9	12.1
2	8	ZA HP3 DES SUSP B	1	23.7	15	-12.8
2	8	ZA HP3 DES SUSP B	1	23.7	15.3	-12.8
2	8	ZA HP3 DES SUSP B	1	23.7	15	-12.8
3	1	ZA HP1 VIENTO +	1	23.2	20.6	0
3	1	ZA HP1 VIENTO +	1	23.2	20.6	0
3	1	ZA HP1 VIENTO +	1	23.2	20.6	0
3	2	ZA HP1 VIENTO -	1	23.2	-20.6	0
3	2	ZA HP1 VIENTO -	1	23.2	-20.6	0
3	2	ZA HP1 VIENTO -	1	23.2	-20.6	0
3	7	ZA HP3 DES SUSP A	1	22.8	20.6	12.5
3	7	ZA HP3 DES SUSP A	1	22.8	20.6	12.5
3	7	ZA HP3 DES SUSP A	1	22.8	20.6	12.5
3	8	ZA HP3 DES SUSP B	1	23.1	20.6	-12.4
3	8	ZA HP3 DES SUSP B	1	23.1	20.6	-12.4
3	8	ZA HP3 DES SUSP B	1	23.1	20.6	-12.4
4	1	ZA HP1 VIENTO +	1	14.6	20.5	0
4	1	ZA HP1 VIENTO +	1	14.6	20.5	0

Código del documento: ANEXO 1-CÁLCULOS.docx

Proyecto de línea aérea / subterránea de 15 kV DC para evacuación de energía de PV Campanilla Solar en Huévar del Aljarafe (Sevilla)		 Frutigher s.l.
Código del documento: ANEXO 1-CÁLCULOS.docx	ANEXO 1-CÁLCULOS	

Apoyo nº	Hipótesis nº	Descripción de Hipótesis	Fase	Carga Vertical Fase (daN)	Carga Transversal Fase (daN)	Carga Longitudinal Fase. (daN)
4	1	ZA HP1 VIENTO +	1	14.6	20.5	0
4	2	ZA HP1 VIENTO -	1	14.6	-20.5	0
4	2	ZA HP1 VIENTO -	1	14.6	-20.5	0
4	2	ZA HP1 VIENTO -	1	14.6	-20.5	0
4	7	ZA HP3 DES SUSP A	1	14.4	20.5	12.4
4	7	ZA HP3 DES SUSP A	1	14.4	20.5	12.4
4	7	ZA HP3 DES SUSP A	1	14.4	20.5	12.4
4	8	ZA HP3 DES SUSP B	1	15	20.5	-12.5
4	8	ZA HP3 DES SUSP B	1	15	20.5	-12.5
4	8	ZA HP3 DES SUSP B	1	15	20.5	-12.5
5	1	ZA HP1 VIENTO +	1	13.9	20.1	0
5	1	ZA HP1 VIENTO +	1	13.9	20.1	0
5	1	ZA HP1 VIENTO +	1	13.9	20.1	0
5	2	ZA HP1 VIENTO -	1	13.9	-20.1	0
5	2	ZA HP1 VIENTO -	1	13.9	-20.1	0
5	2	ZA HP1 VIENTO -	1	13.9	-20.1	0
5	7	ZA HP3 DES SUSP A	1	13.9	20.1	12.4
5	7	ZA HP3 DES SUSP A	1	13.9	20.1	12.4
5	7	ZA HP3 DES SUSP A	1	13.9	20.1	12.4
5	8	ZA HP3 DES SUSP B	1	14.1	20.1	-12.5
5	8	ZA HP3 DES SUSP B	1	14.1	20.1	-12.5

Código del documento: ANEXO 1-CÁLCULOS.docx

Proyecto de línea aérea / subterránea de 15 kV DC para evacuación de energía de PV Campanilla Solar en Huévar del Aljarafe (Sevilla)		 Frutigher s.l.
Código del documento: ANEXO 1-CÁLCULOS.docx	ANEXO 1-CÁLCULOS	

Apoyo nº	Hipótesis nº	Descripción de Hipótesis	Fase	Carga Vertical Fase (daN)	Carga Transversal Fase (daN)	Carga Longitudinal Fase. (daN)
5	8	ZA HP3 DES SUSP B	1	14.1	20.1	-12.5
6	1	ZA HP1 VIENTO +	1	17.6	19.3	0
6	1	ZA HP1 VIENTO +	1	17.6	19.5	0
6	1	ZA HP1 VIENTO +	1	17.6	19.3	0
6	2	ZA HP1 VIENTO -	1	17.6	-20.1	0
6	2	ZA HP1 VIENTO -	1	17.6	-19.9	0
6	2	ZA HP1 VIENTO -	1	17.6	-20.1	0
6	7	ZA HP3 DES SUSP A	1	17.5	19.4	12.4
6	7	ZA HP3 DES SUSP A	1	17.5	19.5	12.5
6	7	ZA HP3 DES SUSP A	1	17.5	19.4	12.4
6	8	ZA HP3 DES SUSP B	1	17.7	19.3	-12.5
6	8	ZA HP3 DES SUSP B	1	17.7	19.5	-12.5
6	8	ZA HP3 DES SUSP B	1	17.7	19.3	-12.5
7	1	ZA HP1 VIENTO +	1	7.2	9.6	155.7
7	1	ZA HP1 VIENTO +	1	7.2	9.4	155.8
7	1	ZA HP1 VIENTO +	1	7.2	9.6	155.7
7	2	ZA HP1 VIENTO -	1	7.2	-8.9	155.8
7	2	ZA HP1 VIENTO -	1	7.2	-9.1	155.8
7	2	ZA HP1 VIENTO -	1	7.2	-8.9	155.8
7	3	ZA HP1 VIENTO FLA +	1	7.2	9.6	155.7
7	3	ZA HP1 VIENTO FLA +	1	7.2	9.4	155.8

Código del documento: ANEXO 1-CÁLCULOS.docx

Proyecto de línea aéreo / subterránea de 15 kV DC para evacuación de energía de PV Campanilla Solar en Huévar del Aljarafe (Sevilla)		 Frutigher s.l.
Código del documento: ANEXO 1-CÁLCULOS.docx	ANEXO 1-CÁLCULOS	

Apoyo nº	Hipótesis nº	Descripción de Hipótesis	Fase	Carga Vertical Fase (daN)	Carga Transversal Fase (daN)	Carga Longitudinal Fase. (daN)
7	3	ZA HP1 VIENTO FLA +	1	7.2	9.6	155.7
7	4	ZA HP1 VIENTO FLA -	1	7.2	-8.9	155.8
7	4	ZA HP1 VIENTO FLA -	1	7.2	-9.1	155.8
7	4	ZA HP1 VIENTO FLA -	1	7.2	-8.9	155.8
7	17	ZA HP4 ROT 12A+	1	7.2	9.6	155.7
7	17	ZA HP4 ROT 12A+	1	7.2	9.4	155.8
7	17	ZA HP4 ROT 12A+	1	7.2	9.6	155.7
7	18	ZA HP4 ROT 12A-	1	7.2	-8.9	155.8
7	18	ZA HP4 ROT 12A-	1	7.2	-9.1	155.8
7	18	ZA HP4 ROT 12A-	1	7.2	-8.9	155.8
7	19	ZA HP4 ROT 12B+	1	7.2	9.6	155.7
7	19	ZA HP4 ROT 12B+	1	7.2	9.6	155.7
7	20	ZA HP4 ROT 12B-	1	7.2	-8.9	155.8
7	20	ZA HP4 ROT 12B-	1	7.2	-8.9	155.8
7	21	ZA HP4 ROT D2A+	1	7.2	9.6	155.7
7	21	ZA HP4 ROT D2A+	1	7.2	9.4	155.8
7	21	ZA HP4 ROT D2A+	1	7.2	9.6	155.7
7	22	ZA HP4 ROT D2A-	1	7.2	-8.9	155.8
7	22	ZA HP4 ROT D2A-	1	7.2	-9.1	155.8
7	22	ZA HP4 ROT D2A-	1	7.2	-8.9	155.8
7	23	ZA HP4 ROT D2B+	1	7.2	9.6	155.7



Proyecto de línea aéreo / subterránea de 15 kV DC para evacuación de energía de PV Campanilla Solar en Huévar del Aljarafe (Sevilla)		 Frutigher s.l.
Código del documento: ANEXO 1-CÁLCULOS.docx	ANEXO 1-CÁLCULOS	

Apoyo nº	Hipótesis nº	Descripción de Hipótesis	Fase	Carga Vertical Fase (daN)	Carga Transversal Fase (daN)	Carga Longitudinal Fase. (daN)
7	23	ZA HP4 ROT D2B+	1	7.2	9.4	155.8
7	23	ZA HP4 ROT D2B+	1	7.2	9.6	155.7
7	24	ZA HP4 ROT D2B-	1	7.2	-8.9	155.8
7	24	ZA HP4 ROT D2B-	1	7.2	-9.1	155.8
7	24	ZA HP4 ROT D2B-	1	7.2	-8.9	155.8
8	1	ZA HP1 VIENTO +	1	12.4	9.5	-155.9
8	1	ZA HP1 VIENTO +	1	12.4	9.3	-155.9
8	1	ZA HP1 VIENTO +	1	12.4	9.5	-155.9
8	2	ZA HP1 VIENTO -	1	12.4	-8.7	-155.9
8	2	ZA HP1 VIENTO -	1	12.4	-8.9	-155.9
8	2	ZA HP1 VIENTO -	1	12.4	-8.7	-155.9
8	5	ZA HP1 VIENTO FLB +	1	12.4	9.5	-155.9
8	5	ZA HP1 VIENTO FLB +	1	12.4	9.3	-155.9
8	5	ZA HP1 VIENTO FLB +	1	12.4	9.5	-155.9
8	6	ZA HP1 VIENTO FLB -	1	12.4	-8.7	-155.9
8	6	ZA HP1 VIENTO FLB -	1	12.4	-8.9	-155.9
8	6	ZA HP1 VIENTO FLB -	1	12.4	-8.7	-155.9
8	17	ZA HP4 ROT I2A+	1	12.4	9.5	-155.9
8	17	ZA HP4 ROT I2A+	1	12.4	9.5	-155.9
8	18	ZA HP4 ROT I2A-	1	12.4	-8.7	-155.9
8	18	ZA HP4 ROT I2A-	1	12.4	-8.7	-155.9

Código del documento: ANEXO 1-CÁLCULOS.docx



Proyecto de línea aérea / subterránea de 15 kV DC para evacuación de energía de PV Campanilla Solar en Huévar del Aljarafe (Sevilla)		 Frutigher s.l.
Código del documento: ANEXO 1-CÁLCULOS.docx	ANEXO 1-CÁLCULOS	

Apoyo nº	Hipótesis nº	Descripción de Hipótesis	Fase	Carga Vertical Fase (daN)	Carga Transversal Fase (daN)	Carga Longitudinal Fase. (daN)
8	19	ZA HP4 ROT I2B+	1	12.4	9.5	-155.9
8	19	ZA HP4 ROT I2B+	1	12.4	9.3	-155.9
8	19	ZA HP4 ROT I2B+	1	12.4	9.5	-155.9
8	20	ZA HP4 ROT I2B-	1	12.4	-8.7	-155.9
8	20	ZA HP4 ROT I2B-	1	12.4	-8.9	-155.9
8	20	ZA HP4 ROT I2B-	1	12.4	-8.7	-155.9
8	21	ZA HP4 ROT D2A+	1	12.4	9.5	-155.9
8	21	ZA HP4 ROT D2A+	1	12.4	9.3	-155.9
8	21	ZA HP4 ROT D2A+	1	12.4	9.5	-155.9
8	22	ZA HP4 ROT D2A-	1	12.4	-8.7	-155.9
8	22	ZA HP4 ROT D2A-	1	12.4	-8.9	-155.9
8	22	ZA HP4 ROT D2A-	1	12.4	-8.7	-155.9
8	23	ZA HP4 ROT D2B+	1	12.4	9.5	-155.9
8	23	ZA HP4 ROT D2B+	1	12.4	9.3	-155.9
8	23	ZA HP4 ROT D2B+	1	12.4	9.5	-155.9
8	24	ZA HP4 ROT D2B-	1	12.4	-8.7	-155.9
8	24	ZA HP4 ROT D2B-	1	12.4	-8.9	-155.9
8	24	ZA HP4 ROT D2B-	1	12.4	-8.7	-155.9
9	1	ZA HP1 VIENTO +	1	12.4	-8.7	-155.9
9	1	ZA HP1 VIENTO +	1	7.3	17.4	0
9	1	ZA HP1 VIENTO +	1	7.3	17.8	0
9	1	ZA HP1 VIENTO +	1	7.3	17.4	0

Código del documento: ANEXO 1-CÁLCULOS.docx



Proyecto de línea aéreo / subterránea de 15 kV DC para evacuación de energía de PV Campanilla Solar en Huévar del Aljarafe (Sevilla)		 Frutigher s.l.
Código del documento: ANEXO 1-CÁLCULOS.docx	ANEXO 1-CÁLCULOS	

Apoyo nº	Hipótesis nº	Descripción de Hipótesis	Fase	Carga Vertical Fase (daN)	Carga Transversal Fase (daN)	Carga Longitudinal Fase. (daN)
9	2	ZA HP1 VIENTO -	1	7.3	-18.9	0
9	2	ZA HP1 VIENTO -	1	7.3	-18.5	0
9	2	ZA HP1 VIENTO -	1	7.3	-18.9	0
9	7	ZA HP3 DES SUSP A	1	7.6	17.5	12.5
9	7	ZA HP3 DES SUSP A	1	7.6	17.8	12.5
9	7	ZA HP3 DES SUSP A	1	7.6	17.5	12.5
9	8	ZA HP3 DES SUSP B	1	7.6	17.5	-12.5
9	8	ZA HP3 DES SUSP B	1	7.6	17.8	-12.5
9	8	ZA HP3 DES SUSP B	1	7.6	17.5	-12.5
10	1	ZA HP1 VIENTO +	1	18.3	-32.5	0.4
10	1	ZA HP1 VIENTO +	1	18.3	-32.9	0.4
10	1	ZA HP1 VIENTO +	1	18.3	-32.5	0.4
10	2	ZA HP1 VIENTO -	1	18.3	-68.4	0.4
10	2	ZA HP1 VIENTO -	1	18.3	-68.7	0.4
10	2	ZA HP1 VIENTO -	1	18.3	-68.4	0.4
10	13	ZA HP3 DES ANCL A+	1	19.8	-19.9	77.1
10	13	ZA HP3 DES ANCL A+	1	19.8	-20.2	77.1
10	13	ZA HP3 DES ANCL A+	1	19.8	-19.9	77.1
10	14	ZA HP3 DES ANCL A-	1	19.8	-55.8	77.1
10	14	ZA HP3 DES ANCL A-	1	19.8	-56.1	77.1
10	14	ZA HP3 DES ANCL A-	1	19.8	-55.8	77.1

Código del documento: ANEXO 1-CÁLCULOS.docx

Proyecto de línea aéreo / subterránea de 15 kV DC para evacuación de energía de PV Campanilla Solar en Huévar del Aljarafe (Sevilla)		 Frutigher s.l.
Código del documento: ANEXO 1-CÁLCULOS.docx	ANEXO 1-CÁLCULOS	

Apoyo nº	Hipótesis nº	Descripción de Hipótesis	Fase	Carga Vertical Fase (daN)	Carga Transversal Fase (daN)	Carga Longitudinal Fase. (daN)
10	15	ZA HP3 DES ANCL B+	1	16.3	-19.8	-76.5
10	15	ZA HP3 DES ANCL B+	1	16.3	-20.1	-76.5
10	15	ZA HP3 DES ANCL B+	1	16.3	-19.8	-76.5
10	16	ZA HP3 DES ANCL B-	1	16.3	-55.8	-76.5
10	16	ZA HP3 DES ANCL B-	1	16.3	-56	-76.5
10	16	ZA HP3 DES ANCL B-	1	16.3	-55.8	-76.5
10	17	ZA HP4 ROT 12A+	1	18.3	-32.5	0.4
10	17	ZA HP4 ROT 12A+	1	12.7	-16.5	155.3
10	17	ZA HP4 ROT 12A+	1	18.3	-32.5	0.4
10	18	ZA HP4 ROT 12A-	1	18.3	-68.4	0.4
10	18	ZA HP4 ROT 12A-	1	12.7	-34.4	152.3
10	18	ZA HP4 ROT 12A-	1	18.3	-68.4	0.4
10	19	ZA HP4 ROT 12B+	1	18.3	-32.5	0.4
10	19	ZA HP4 ROT 12B+	1	5.5	-16.4	-154.9
10	19	ZA HP4 ROT 12B+	1	18.3	-32.5	0.4
10	20	ZA HP4 ROT 12B-	1	18.3	-68.4	0.4
10	20	ZA HP4 ROT 12B-	1	5.5	-34.3	-151.9
10	20	ZA HP4 ROT 12B-	1	18.3	-68.4	0.4
10	21	ZA HP4 ROT D2A+	1	18.3	-32.5	0.4
10	21	ZA HP4 ROT D2A+	1	18.3	-32.9	0.4
10	21	ZA HP4 ROT D2A+	1	18.3	-32.5	0.4

Código del documento: ANEXO 1-CÁLCULOS.docx



Proyecto de línea aéreo / subterránea de 15 kV DC para evacuación de energía de PV Campanilla Solar en Huévar del Aljarafe (Sevilla)		 Frutigher s.l.
Código del documento: ANEXO 1-CÁLCULOS.docx	ANEXO 1-CÁLCULOS	

Apoyo nº	Hipótesis nº	Descripción de Hipótesis	Fase	Carga Vertical Fase (daN)	Carga Transversal Fase (daN)	Carga Longitudinal Fase. (daN)
10	22	ZA HP4 ROT D2A-	1	18.3	-68.4	0.4
10	22	ZA HP4 ROT D2A-	1	18.3	-68.7	0.4
10	22	ZA HP4 ROT D2A-	1	18.3	-68.4	0.4
10	23	ZA HP4 ROT D2B+	1	18.3	-32.5	0.4
10	23	ZA HP4 ROT D2B+	1	18.3	-32.9	0.4
10	23	ZA HP4 ROT D2B+	1	18.3	-32.5	0.4
10	24	ZA HP4 ROT D2B-	1	18.3	-68.4	0.4
10	24	ZA HP4 ROT D2B-	1	18.3	-68.7	0.4
10	24	ZA HP4 ROT D2B-	1	18.3	-68.4	0.4
11	1	ZA HP1 VIENTO +	1	12	18.4	0.1
11	1	ZA HP1 VIENTO +	1	12	18.6	0.1
11	1	ZA HP1 VIENTO +	1	12	18.4	0.1
11	2	ZA HP1 VIENTO -	1	12	-19.1	0
11	2	ZA HP1 VIENTO -	1	12	-19	0.1
11	2	ZA HP1 VIENTO -	1	12	-19.1	0
11	7	ZA HP3 DES SUSP A	1	12.5	18.4	12.5
11	7	ZA HP3 DES SUSP A	1	12.5	18.6	12.5
11	7	ZA HP3 DES SUSP A	1	12.5	18.4	12.5
11	8	ZA HP3 DES SUSP B	1	11.8	18.5	-12.3
11	8	ZA HP3 DES SUSP B	1	11.8	18.6	-12.4
11	8	ZA HP3 DES SUSP B	1	11.8	18.5	-12.3

Código del documento: ANEXO 1-CÁLCULOS.docx

Proyecto de línea aéreo / subterránea de 15 kV DC para evacuación de energía de PV Campanilla Solar en Huévar del Aljarafe (Sevilla)		 Frutigher s.l.
Código del documento: ANEXO 1-CÁLCULOS.docx	ANEXO 1-CÁLCULOS	

Apoyo nº	Hipótesis nº	Descripción de Hipótesis	Fase	Carga Vertical Fase (daN)	Carga Transversal Fase (daN)	Carga Longitudinal Fase. (daN)
12	1	ZA HP1 VIENTO +	1	29.7	15.9	0.1
12	1	ZA HP1 VIENTO +	1	29.7	15.9	0.1
12	1	ZA HP1 VIENTO +	1	29.7	15.9	0.1
12	2	ZA HP1 VIENTO -	1	29.7	-15.9	0.1
12	2	ZA HP1 VIENTO -	1	29.7	-15.9	0.1
12	2	ZA HP1 VIENTO -	1	29.7	-15.9	0.1
12	7	ZA HP3 DES SUSP A	1	28.9	15.9	12.5
12	7	ZA HP3 DES SUSP A	1	28.9	15.9	12.5
12	7	ZA HP3 DES SUSP A	1	28.9	15.9	12.5
12	8	ZA HP3 DES SUSP B	1	29.1	15.9	-12.3
12	8	ZA HP3 DES SUSP B	1	29.1	15.9	-12.3
12	8	ZA HP3 DES SUSP B	1	29.1	15.9	-12.3
13	1	ZA HP1 VIENTO +	1	5.4	59.9	-0.1
13	1	ZA HP1 VIENTO +	1	5.4	60.1	0
13	1	ZA HP1 VIENTO +	1	5.4	59.9	-0.1
13	2	ZA HP1 VIENTO -	1	5.4	31.2	-0.7
13	2	ZA HP1 VIENTO -	1	5.4	31.4	-0.7
13	2	ZA HP1 VIENTO -	1	5.4	31.2	-0.7
13	9	ZA HP3 DES AM A+	1	5.3	56.5	23
13	9	ZA HP3 DES AM A+	1	5.3	56.7	23
13	9	ZA HP3 DES AM A+	1	5.3	56.5	23

Código del documento: ANEXO 1-CÁLCULOS.docx



Proyecto de línea aérea / subterránea de 15 kV DC para evacuación de energía de PV Campanilla Solar en Huévar del Aljarafe (Sevilla)		 Frutigher s.l.
Código del documento: ANEXO 1-CÁLCULOS.docx	ANEXO 1-CÁLCULOS	

Apoyo nº	Hipótesis nº	Descripción de Hipótesis	Fase	Carga Vertical Fase (daN)	Carga Transversal Fase (daN)	Carga Longitudinal Fase. (daN)
13	10	ZA HP3 DES AM A-	1	5.3	27.8	22.4
13	10	ZA HP3 DES AM A-	1	5.3	28	22.4
13	10	ZA HP3 DES AM A-	1	5.3	27.8	22.4
13	11	ZA HP3 DES AM B+	1	6.8	56.4	-23.1
13	11	ZA HP3 DES AM B+	1	6.8	56.6	-23.1
13	11	ZA HP3 DES AM B+	1	6.8	56.4	-23.1
13	12	ZA HP3 DES AM B-	1	6.8	27.7	-23.7
13	12	ZA HP3 DES AM B-	1	6.8	27.9	-23.7
13	12	ZA HP3 DES AM B-	1	6.8	27.7	-23.7
14	1	ZA HP1 VIENTO +	1	7.6	8.7	155.6
14	1	ZA HP1 VIENTO +	1	7.6	8.5	155.6
14	1	ZA HP1 VIENTO +	1	7.6	8.7	155.6
14	2	ZA HP1 VIENTO -	1	7.6	-7.9	155.6
14	2	ZA HP1 VIENTO -	1	7.6	-8.1	155.6
14	2	ZA HP1 VIENTO -	1	7.6	-7.9	155.6
14	3	ZA HP1 VIENTO FLA +	1	7.6	8.7	155.6
14	3	ZA HP1 VIENTO FLA +	1	7.6	8.5	155.6
14	3	ZA HP1 VIENTO FLA +	1	7.6	8.7	155.6
14	4	ZA HP1 VIENTO FLA -	1	7.6	-7.9	155.6
14	4	ZA HP1 VIENTO FLA -	1	7.6	-8.1	155.6
14	4	ZA HP1 VIENTO FLA -	1	7.6	-7.9	155.6

Código del documento: ANEXO 1-CÁLCULOS.docx

Proyecto de línea aéreo / subterránea de 15 kV DC para evacuación de energía de PV Campanilla Solar en Huévar del Aljarafe (Sevilla)		 Frutigher s.l.
Código del documento: ANEXO 1-CÁLCULOS.docx	ANEXO 1-CÁLCULOS	

Apoyo nº	Hipótesis nº	Descripción de Hipótesis	Fase	Carga Vertical Fase (daN)	Carga Transversal Fase (daN)	Carga Longitudinal Fase. (daN)
14	17	ZA HP4 ROT I2A+	1	7.6	8.7	155.6
14	17	ZA HP4 ROT I2A+	1	7.6	8.5	155.6
14	17	ZA HP4 ROT I2A+	1	7.6	8.7	155.6
14	18	ZA HP4 ROT I2A-	1	7.6	-7.9	155.6
14	18	ZA HP4 ROT I2A-	1	7.6	-8.1	155.6
14	18	ZA HP4 ROT I2A-	1	7.6	-7.9	155.6
14	19	ZA HP4 ROT I2B+	1	7.6	8.7	155.6
14	19	ZA HP4 ROT I2B+	1	7.6	8.7	155.6
14	20	ZA HP4 ROT I2B-	1	7.6	-7.9	155.6
14	20	ZA HP4 ROT I2B-	1	7.6	-7.9	155.6
14	21	ZA HP4 ROT D2A+	1	7.6	8.7	155.6
14	21	ZA HP4 ROT D2A+	1	7.6	8.5	155.6
14	21	ZA HP4 ROT D2A+	1	7.6	8.7	155.6
14	22	ZA HP4 ROT D2A-	1	7.6	-7.9	155.6
14	22	ZA HP4 ROT D2A-	1	7.6	-8.1	155.6
14	22	ZA HP4 ROT D2A-	1	7.6	-7.9	155.6
14	23	ZA HP4 ROT D2B+	1	7.6	8.7	155.6
14	23	ZA HP4 ROT D2B+	1	7.6	8.5	155.6
14	23	ZA HP4 ROT D2B+	1	7.6	8.7	155.6
14	24	ZA HP4 ROT D2B-	1	7.6	-7.9	155.6
14	24	ZA HP4 ROT D2B-	1	7.6	-8.1	155.6

Código del documento: ANEXO 1-CÁLCULOS.docx



<p>Proyecto de línea aéreo / subterránea de 15 kV DC para evacuación de energía de PV Campanilla Solar en Huévar del Aljarafe (Sevilla)</p>	
<p>Código del documento: ANEXO 1-CÁLCULOS.docx</p>	<p>ANEXO 1-CÁLCULOS</p>

Apoyo nº	Hipótesis nº	Descripción de Hipótesis	Fase	Carga Vertical Fase (daN)	Carga Transversal Fase (daN)	Carga Longitudinal Fase. (daN)
14	24	ZA HP4 ROT D2B-	1	7.6	-7.9	155.6
15	1	ZA HP1 VIENTO +	1	40.3	-136.3	-7.2
15	1	ZA HP1 VIENTO +	1	40.3	-136.6	-7.1
15	1	ZA HP1 VIENTO +	1	40.3	-136.3	-7.2
15	2	ZA HP1 VIENTO -	1	40.3	-154.1	-5.5
15	2	ZA HP1 VIENTO -	1	40.3	-154.3	-5.3
15	2	ZA HP1 VIENTO -	1	40.3	-154.1	-5.5
15	9	ZA HP3 DES AM A+	1	37.5	-125.2	12.7
15	9	ZA HP3 DES AM A+	1	37.5	-125.4	12.8
15	9	ZA HP3 DES AM A+	1	37.5	-125.2	12.7
15	10	ZA HP3 DES AM A-	1	37.5	-143	14.4
15	10	ZA HP3 DES AM A-	1	37.5	-143.2	14.6
15	10	ZA HP3 DES AM A-	1	37.5	-143	14.4
15	11	ZA HP3 DES AM B+	1	38.6	-125.6	-26.1
15	11	ZA HP3 DES AM B+	1	38.6	-125.9	-26
15	11	ZA HP3 DES AM B+	1	38.6	-125.6	-26.1
15	12	ZA HP3 DES AM B-	1	38.6	-143.4	-24.4
15	12	ZA HP3 DES AM B-	1	38.6	-143.6	-24.3
15	12	ZA HP3 DES AM B-	1	38.6	-143.4	-24.4
16	1	ZA HP1 VIENTO +	1	1	12.5	-2.7
16	1	ZA HP1 VIENTO +	1	1	13	-2.7
16	1	ZA HP1 VIENTO +	1	1	12.5	-2.7
16	2	ZA HP1 VIENTO -	1	1	-13.9	-2.7

Proyecto de línea aérea / subterránea de 15 kV DC para evacuación de energía de PV Campanilla Solar en Huévar del Aljarafe (Sevilla)		 Frutigher s.l.
Código del documento: ANEXO 1-CÁLCULOS.docx	ANEXO 1-CÁLCULOS	

Apoyo nº	Hipótesis nº	Descripción de Hipótesis	Fase	Carga Vertical Fase (daN)	Carga Transversal Fase (daN)	Carga Longitudinal Fase. (daN)
16	2	ZA HP1 VIENTO -	1	1	-13.3	-2.7
16	2	ZA HP1 VIENTO -	1	1	-13.9	-2.7
16	9	ZA HP3 DES AM A+	1	0.1	12.5	20.4
16	9	ZA HP3 DES AM A+	1	0.1	13	20.4
16	9	ZA HP3 DES AM A+	1	0.1	12.5	20.4
16	10	ZA HP3 DES AM A-	1	0.1	-13.8	20.5
16	10	ZA HP3 DES AM A-	1	0.1	-13.3	20.5
16	10	ZA HP3 DES AM A-	1	0.1	-13.8	20.5
16	11	ZA HP3 DES AM B+	1	3.7	12.5	-25.5
16	11	ZA HP3 DES AM B+	1	3.7	13	-25.5
16	11	ZA HP3 DES AM B+	1	3.7	12.5	-25.5
16	12	ZA HP3 DES AM B-	1	3.7	-13.8	-25.5
16	12	ZA HP3 DES AM B-	1	3.7	-13.3	-25.5
16	12	ZA HP3 DES AM B-	1	3.7	-13.8	-25.5
17	1	ZA HP1 VIENTO +	1	13.5	-53.5	1.4
17	1	ZA HP1 VIENTO +	1	13.5	-53.7	1.4
17	1	ZA HP1 VIENTO +	1	13.5	-53.5	1.4
17	2	ZA HP1 VIENTO -	1	13.5	-79.1	0.9
17	2	ZA HP1 VIENTO -	1	13.5	-79.3	0.9
17	2	ZA HP1 VIENTO -	1	13.5	-79.1	0.9
17	9	ZA HP3 DES AM A+	1	12.7	-48.5	23.9
17	9	ZA HP3 DES AM A+	1	12.7	-48.7	23.8

Proyecto de línea aérea / subterránea de 15 kV DC para evacuación de energía de PV Campanilla Solar en Huévar del Aljarafe (Sevilla)		 Frutigher s.l.
Código del documento: ANEXO 1-CÁLCULOS.docx	ANEXO 1-CÁLCULOS	

Apoyo nº	Hipótesis nº	Descripción de Hipótesis	Fase	Carga Vertical Fase (daN)	Carga Transversal Fase (daN)	Carga Longitudinal Fase. (daN)
17	9	ZA HP3 DES AM A+	1	12.7	-48.5	23.9
17	10	ZA HP3 DES AM A-	1	12.7	-74.1	23.4
17	10	ZA HP3 DES AM A-	1	12.7	-74.3	23.3
17	10	ZA HP3 DES AM A-	1	12.7	-74.1	23.4
17	11	ZA HP3 DES AM B+	1	14.3	-48.5	-21.2
17	11	ZA HP3 DES AM B+	1	14.3	-48.7	-21.3
17	11	ZA HP3 DES AM B+	1	14.3	-48.5	-21.2
17	12	ZA HP3 DES AM B-	1	14.3	-74.1	-21.7
17	12	ZA HP3 DES AM B-	1	14.3	-74.3	-21.8
17	12	ZA HP3 DES AM B-	1	14.3	-74.1	-21.7
18	1	ZA HP1 VIENTO +	1	0.9	6	153.5
18	1	ZA HP1 VIENTO +	1	0.9	6	153.5
18	1	ZA HP1 VIENTO +	1	0.9	6	153.5
18	2	ZA HP1 VIENTO -	1	0.9	-5.9	153.5
18	2	ZA HP1 VIENTO -	1	0.9	-5.9	153.5
18	2	ZA HP1 VIENTO -	1	0.9	-5.9	153.5
18	3	ZA HP1 VIENTO FLA +	1	0.9	6	153.5
18	3	ZA HP1 VIENTO FLA +	1	0.9	6	153.5
18	3	ZA HP1 VIENTO FLA +	1	0.9	6	153.5
18	4	ZA HP1 VIENTO FLA -	1	0.9	-5.9	153.5
18	4	ZA HP1 VIENTO FLA -	1	0.9	-5.9	153.5

Código del documento: ANEXO 1-CÁLCULOS.docx

Proyecto de línea aéreo / subterránea de 15 kV DC para evacuación de energía de PV Campanilla Solar en Huévar del Aljarafe (Sevilla)		 Frutigher s.l.
Código del documento: ANEXO 1-CÁLCULOS.docx	ANEXO 1-CÁLCULOS	

Apoyo nº	Hipótesis nº	Descripción de Hipótesis	Fase	Carga Vertical Fase (daN)	Carga Transversal Fase (daN)	Carga Longitudinal Fase. (daN)
18	4	ZA HP1 VIENTO FLA -	1	0.9	-5.9	153.5
18	17	ZA HP4 ROT I2A+	1	0.9	6	153.5
18	17	ZA HP4 ROT I2A+	1	0.9	6	153.5
18	17	ZA HP4 ROT I2A+	1	0.9	6	153.5
18	18	ZA HP4 ROT I2A-	1	0.9	-5.9	153.5
18	18	ZA HP4 ROT I2A-	1	0.9	-5.9	153.5
18	18	ZA HP4 ROT I2A-	1	0.9	-5.9	153.5
18	19	ZA HP4 ROT I2B+	1	0.9	6	153.5
18	19	ZA HP4 ROT I2B+	1	0.9	6	153.5
18	20	ZA HP4 ROT I2B-	1	0.9	-5.9	153.5
18	20	ZA HP4 ROT I2B-	1	0.9	-5.9	153.5
18	21	ZA HP4 ROT D2A+	1	0.9	6	153.5
18	21	ZA HP4 ROT D2A+	1	0.9	6	153.5
18	21	ZA HP4 ROT D2A+	1	0.9	6	153.5
18	22	ZA HP4 ROT D2A-	1	0.9	-5.9	153.5
18	22	ZA HP4 ROT D2A-	1	0.9	-5.9	153.5
18	22	ZA HP4 ROT D2A-	1	0.9	-5.9	153.5
18	23	ZA HP4 ROT D2B+	1	0.9	6	153.5
18	23	ZA HP4 ROT D2B+	1	0.9	6	153.5
18	23	ZA HP4 ROT D2B+	1	0.9	6	153.5
18	24	ZA HP4 ROT D2B-	1	0.9	-5.9	153.5
18	24	ZA HP4 ROT D2B-	1	0.9	-5.9	153.5
18	24	ZA HP4 ROT D2B-	1	0.9	-5.9	153.5

Proyecto de línea aéreo / subterránea de 15 kV DC para evacuación de energía de PV Campanilla Solar en Huévar del Aljarafe (Sevilla)		 Frutigher s.l.
Código del documento: ANEXO 1-CÁLCULOS.docx	ANEXO 1-CÁLCULOS	

LEYENDA	
ZA	ZONA A
ZB	ZONA B
HP1	HIPOTESIS 1 (VIENTO)
HP2	HIPOTESIS 2 (HIELO)
HP3	HIPOTESIS 3 (DESEQUILIBRIO DE TRACCIONES)
HP4	HIPOTESIS 4 (ROTURA DEL CONDUCTOR)
SUSP	SUSPENSIÓN
AM	AMARRE
A	VANO POSTERIOR
B	VANO ANTERIOR
A+	LATERAL DERECHA EN VANO POSTERIOR
A-	LATERAL IZQUIERDA EN VANO POSTERIOR
B+	LATERAL DERECHA EN VANO ANTERIOR
B-	LATERAL IZQUIERDA EN VANO ANTERIOR



Proyecto de línea aéreo / subterránea de 15 kV DC para evacuación de energía de PV Campanilla Solar en Huévar del Aljarafe (Sevilla)		 Frutigher s.l.
Código del documento:	ANEXO 1-CÁLCULOS	

2.3. AISLADORES Y HERRAJES

Según establece la ITC-LAT 07, apartado 3.4, el coeficiente de seguridad mecánico de los aisladores no será inferior a 3. Si la carga de rotura electromecánica mínima garantizada se obtuviese mediante control estadístico en la recepción, el coeficiente de seguridad podrá reducirse a 2,5.

$$C.S. = \frac{\text{Carga rotura aislador}}{T_{\text{máx}}} \geq 3$$

Los aisladores a instalar serán de vidrio, cuyas características están fijadas en la norma UNE-EN 60305.

En la siguiente tabla se reflejan las características del aislador a emplear:

Clase		U 70 BS
Carga mínima de rotura mecánica (kN)		70
Paso (mm)		127
Diámetro (mm)		255
Línea de fuga (mm)		320
Unión normalizada IEC-60120		16A
Tensión soportada a frecuencia industrial	En seco (kV)	70
	Bajo lluvia (kV)	40
Tensión soportada a impulso tipo rayo en seco (kV)		100
Tensión de perforación en aceite (kV)		130
Peso neto aproximado (kg)		3,4

Teniendo en cuenta que la $T_{\text{máx}}$ que puede tener la línea en las condiciones reglamentarias es de 1569 daN, tenemos:

$$C.S. = \frac{7000}{1569} = 4,46 \geq 3 \text{ (cumple)}$$

Dado que se utilizan 2 aisladores en suspensiones y 3 en amarres, la cadena de aisladores seleccionada cumple los niveles de aislamiento para tensiones soportadas (tabla 12 del apartado 4.4 de la ITC-LAT 07) Gamas I (corta duración a frecuencia industrial y a la tensión soportada a impulso tipo rayo).

Respecto a la línea de fuga será la siguiente:

Código del documento: ANEXO 1-CÁLCULOS.docx

PABLO RAFAEL GOMEZ FALCON cert. elec. repr. B01843762		19/12/2023 19:02	PÁGINA 104/390
VERIFICACIÓN	PEGVEWJZX3JAJE7Y7VXQSQGFB6U4A	https://ws050.juntadeandalucia.es:443/verificarFirma/	
			

Proyecto de línea aéreo / subterránea de 15 kV DC para evacuación de energía de PV Campanilla Solar en Huévar del Aljarafe (Sevilla)		 Frutigher s.l.
Código del documento:	ANEXO 1-CÁLCULOS	

- C. Suspensión: 2 x 320 mm = 640 mm / 24 kV = 26,66 mm / kV (Nivel III)
- C. Amarre: 3 x 320 mm = 960 mm / 24 kV = 40 mm / kV (Nivel IV)

Cumpliendo de esta manera el nivel de aislamiento mínimo que solicita ENDESA de 25 mm / kV, correspondiente a un nivel de contaminación III, Fuerte.

Dado que la carga de rotura de los herrajes es superior a la de los aisladores, ya que son los elementos más débiles de la cadena, una vez comprobado el cumplimiento de los aisladores, se da por válido el cumplimiento de herrajes y del conjunto de la cadena.

3. CÁLCULO DE CIMENTACIONES

Las cimentaciones utilizadas para los apoyos serán del tipo monobloque.

En las cimentaciones monobloque, cuya estabilidad esta fundamentalmente confiada a las reacciones horizontales del terreno, no se admitirá un ángulo de giro de la cimentación cuya tangente sea superior a 0.01 para alcanzar el equilibrio de las acciones volcadoras máximas con las reacciones del terreno. Así mismo, el coeficiente de seguridad al vuelco para las distintas hipótesis no será inferior a los siguientes valores:

Para $0 < \frac{M_{eh}}{M_{ev}} \leq 1 \dots \dots \dots 1.5$

Para $\frac{M_{eh}}{M_{ev}} > 1 \dots \dots \dots 1.5$

Siendo:

- Meh Momento estabilizador debido a las reacciones horizontales del terreno sobre las paredes del macizo [daN m].
- Mev Momento estabilizador debido a las reacciones verticales del terreno sobre el fondo del macizo [daN m].

Los coeficientes de seguridad se verán aumentados un 25 %, para las hipótesis normales, en aquellos apoyos que intervengan en cruzamientos y paralelismos con otras líneas o con vías de comunicación o sobre zonas urbanas, con objeto de reducir la probabilidad de accidente aumentando la seguridad de la línea.

En las cimentaciones las tensiones máximas que la cimentación transmite al terreno no excederán de los valores máximos fijados para el mismo.

Las cimentaciones monobloque utilizadas serán de forma prismática recta de sección cuadrada.

Código del documento: ANEXO 1-CÁLCULOS.docx

PABLO RAFAEL GOMEZ FALCON cert. elec. repr. B01843762		19/12/2023 19:02	PÁGINA 105/390
VERIFICACIÓN	PEGVEVJZX3JAJE7Y7VXQSQGFB6U4A	https://ws050.juntadeandalucia.es:443/verificarFirma/	
			

Nº Reg. Entrada: 2023999015208532. Fecha/Hora: 19/12/2023 19:03:02

El dimensionamiento de las mismas se realizará por la formulación de Sulzberger. El momento de vuelco de la cimentación vendrá dado por la siguiente expresión:

$$M_v = F(H_l + \frac{2}{3}h) \text{ (daN m)}$$

Siendo:

- Mv : Momento de vuelco [daN m].
- F : Esfuerzo horizontal resultante de la sollicitación combinada [daN].
- HI : Altura sobre el terreno del punto de aplicación del esfuerzo resultante [m].
- h : Profundidad de la cimentación [m].

Tal como se muestra en la figura siguiente:

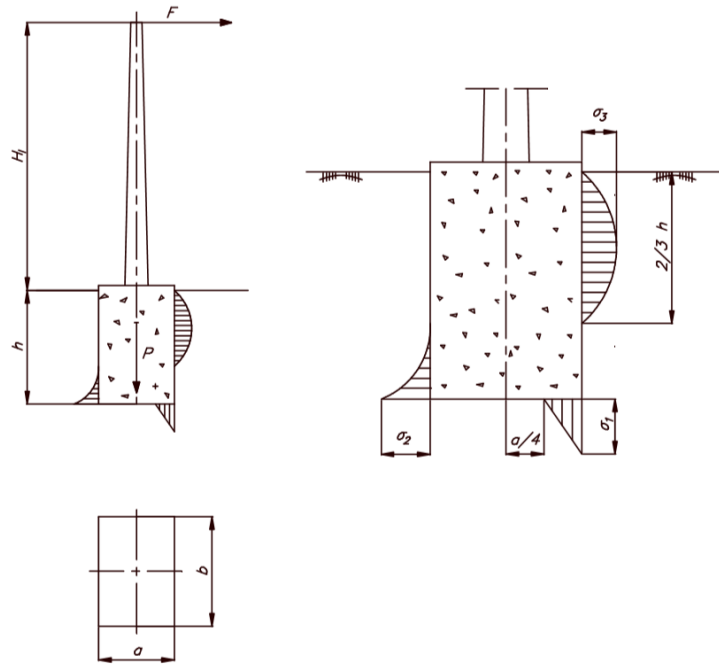

El momento estabilizador vendrá dado por la siguiente expresión:

Código del documento: ANEXO 1-CÁLCULOS.docx



**Proyecto de línea aéreo / subterránea de 15 kV DC
para evacuación de energía de PV Campanilla
Solar en Huévar del Aljarafe (Sevilla)**



Código del documento:

ANEXO 1-CÁLCULOS

$$M_e = \frac{bh^3}{36} C_h \operatorname{tg} \alpha + Pa \left(0,5 - \frac{2}{3} \sqrt{\frac{P}{2a^2 b C_k \operatorname{tg} \alpha}} \right) \text{ (daN m)}$$

$$M_e = M_{eh} + M_{ev}$$

Siendo:

- Me Momento estabilizador [daN m].
- Meh Momento estabilizador debido a las reacciones horizontales del terreno sobre las paredes del macizo [daN m].
- Mev Momento estabilizador debido a las reacciones verticales del terreno sobre el fondo del macizo [daN m].
- a Anchura del macizo en la dirección longitudinal del esfuerzo F [m].
- b Anchura del macizo en la dirección transversal del esfuerzo F [m].
- h Profundidad del macizo [m].
- Ch Coeficiente de compresibilidad del terreno en las paredes laterales del macizo a h metros de profundidad [daN/m³].
- Ck Coeficiente de compresibilidad del terreno en el fondo del macizo a k metros de profundidad [daN/m³].
- P Esfuerzo vertical resultante en la que se incluye peso propio del apoyo, peso propio del macizo de hormigón y esfuerzos verticales de conductores [daN].
- α Ángulo de rotación admisible [°].

El momento de vuelco debe ser contrarrestado con el momento estabilizador debido a las reacciones horizontales del terreno y con el momento estabilizador debido a las reacciones verticales, por lo tanto:

$$M_v \leq M_{eh} + M_{ev}$$

Teniendo en cuenta un cierto coeficiente de seguridad "Cs", llegamos a:

$$M_v = \frac{M_{eh} + M_{ev}}{C_s}$$

El coeficiente de estabilidad de la cimentación o coeficiente de seguridad al vuelco, definido como la relación entre el momento estabilizador y el momento volcador, no será inferior a 1,5

Código del documento: ANEXO 1-CÁLCULOS.docx

PABLO RAFAEL GOMEZ FALCON cert. elec. repr. B01843762		19/12/2023 19:02	PÁGINA 107/390
VERIFICACIÓN	PEGVEWJZX3JAJE7Y7VXQSQGFB6U4A	https://ws050.juntadeandalucia.es:443/verificarFirma/	



Proyecto de línea aéreo / subterránea de 15 kV DC para evacuación de energía de PV Campanilla Solar en Huévar del Aljarafe (Sevilla)		 Frutiger s.l.
Código del documento:	ANEXO 1-CÁLCULOS	

Las tensiones transmitidas por la cimentación al terreno vendrán dadas por las siguientes expresiones:

$$\sigma_1 = \sqrt{\frac{2C_k P t g(\alpha)}{b}} \quad (\text{daN/m}^2)$$

$$\sigma_3 = \frac{t g(\alpha) C_h h}{3} \quad (\text{daN/m}^2)$$

$$\sigma_2 = \frac{\sigma_3}{3} \quad (\text{daN/m}^2)$$

Los coeficientes de compresibilidad a 2 m de profundidad y la tensión máxima admisible para los distintos tipos de terrenos se reflejan en la siguiente tabla:

Terreno		Carga admisible (daN/cm ²)	Coefficiente de compresibilidad a 2m de profundidad (daN/cm ²)
Rocas en buen estado	Isótropas	30-60	
	Estratificadas (con algunas grietas)	10-20	
Terrenos no coherentes	Gravera arenosa	4-8	
	Arenoso grueso	2-4	8-20
	Arenoso fino	1,5-3	
Terrenos no coherentes sueltos	Gravera arenosa	3-5	
	Arenoso grueso	2-3	
	Arenoso fino	1-1,5	8-12
Terrenos coherentes	Arcilloso duro	4	10
	Arcilloso semiduro	2	6-8
	Arcilloso blando	1	4-5
	Arcilloso fluido	-	2-3
Fangos turbosos y terrenos pantanosos en general		*	*
Terrenos de relleno sin consolidar		*	*

* Se determinará experimentalmente

Cuando no se disponga de información de las características reales del terreno se utilizarán los valores que establece la anterior tabla.

Código del documento: ANEXO 1-CÁLCULOS.docx

PABLO RAFAEL GOMEZ FALCON cert. elec. repr. B01843762		19/12/2023 19:02	PÁGINA 108/390
VERIFICACIÓN	PEGVEWJZX3JAJE7Y7VXQSQGFB6U4A	https://ws050.juntadeandalucia.es:443/verificarFirma/	



Proyecto de línea aéreo / subterránea de 15 kV DC para evacuación de energía de PV Campanilla Solar en Huévar del Aljarafe (Sevilla)		 Frutigher s.l.
Código del documento:	ANEXO 1-CÁLCULOS	

Las cimentaciones utilizadas en el presente proyecto están acordes al tipo de apoyos proyectados, estas son las que el fabricante ha diseñado de acuerdo a las prescripciones reglamentarias que se han indicado en el presente apartado, en los planos se aportan dichas cimentaciones para distintos tipo de terreno. Una vez en obra la dirección de obra verificará la tipología del terreno existente.

4. SISTEMA DE PUESTA A TIERRA

4.1. Normas generales

Se realizará el sistema de puesta a tierra de los apoyos según establece el "REGLAMENTO SOBRE CONDICIONES TÉCNICAS Y GARANTÍAS DE SEGURIDAD EN LÍNEAS ELÉCTRICAS DE ALTA TENSIÓN", RD 223/2008, en el apartado 7 de la instrucción técnica complementaria ITC-LAT 07 "Líneas aéreas con conductores desnudos".

Todos los apoyos de material conductor, como es el caso de los apoyos metálicos empleados en esta línea, deberán conectarse a tierra mediante una conexión específica.

Los apoyos que sean diseñados para albergar las botellas terminales de paso aéreo-subterráneo deberán cumplir los mismos requisitos que el resto de apoyos en función de su ubicación.

La conexión a tierra de los pararrayos instalados en apoyos no se realizará a través de la estructura del apoyo metálico.

4.2. Clasificación de los apoyos según su ubicación

Para poder identificar los apoyos en los que se debe garantizar los valores admisibles de las tensiones de contacto, se establece la siguiente clasificación de los apoyos según su ubicación:

- a) **Apoyos Frecuentados (F/FSC):** son los situados en lugares de acceso público y donde la presencia de personas ajenas a la instalación eléctrica es frecuente: donde se espere que las personas se queden durante tiempo relativamente largo, algunas horas al día durante varias semanas, o por un tiempo corto pero muchas veces al día.

Se considerarán apoyos frecuentados todos aquellos apoyos situados en suelos clasificados como urbanos o urbanizables programados en los Planes de Ordenación del Territorio.

Se considera también como frecuentado cualquier apoyo que sea accesible por encontrarse cualquier parte del apoyo a menos de 25 metros de aparcamientos, aceras, áreas de festejos populares, romerías, ermitas y áreas de recreo a las que ocasionalmente puedan acudir numerosas personas ajenas a la instalación eléctrica, o a menos de 5 metros de las áreas siguientes:

Código del documento: ANEXO 1-CÁLCULOS.docx

PABLO RAFAEL GOMEZ FALCON cert. elec. repr. B01843762		19/12/2023 19:02	PÁGINA 109/390
VERIFICACIÓN	PEGVEWJZX3JAJE7Y7VXQSQGFB6U4A	https://ws050.juntadeandalucia.es:443/verificarFirma/	
			

**Proyecto de línea aéreo / subterránea de 15 kV DC
para evacuación de energía de PV Campanilla
Solar en Huévar del Aljarafe (Sevilla)**



Código del documento:

ANEXO 1-CÁLCULOS

- Construcciones en fincas rústicas en las que cualquier persona pueda permanecer un tiempo prolongado.
- Caminos vecinales situados hasta 500 metros del límite de zona urbana registrados en catastro como tales y con superficie manipulada artificialmente (hormigonado, enlosado, asfaltado, etc.).

Desde el punto de vista de la seguridad de las personas, los apoyos frecuentados podrán considerarse exentos del cumplimiento de las tensiones de contacto en los siguientes casos:

- Cuando se aislen los apoyos de tal forma que todas las partes metálicas del apoyo queden fuera del volumen de accesibilidad limitado por una distancia horizontal mínima de 1,25 metros, utilizando para ello vallas aislantes.
- Cuando todas las partes metálicas del apoyo queden fuera del volumen de accesibilidad limitado por una distancia horizontal mínima de 1,25 metros, debido a agentes externos (orografía del terreno, obstáculos naturales, etc.).
- Cuando el apoyo esté recubierto por placas aislantes o protegido por obra de fábrica de ladrillo hasta una altura de 2,5 metros, de forma que se impida la escalada al apoyo.

En estos casos, no obstante, habrá que garantizar que se cumplen las tensiones de paso aplicadas, debiéndose tomar como referencia lo establecido en el "REGLAMENTO SOBRE CONDICIONES TÉCNICAS Y GARANTÍAS DE SEGURIDAD EN INSTALACIONES ELÉCTRICAS DE ALTA TENSIÓN" en su instrucción técnica complementaria ITC-RAT13 "Instalaciones de puesta a tierra", RD 337/2014.

A su vez, los apoyos frecuentados se clasifican en dos subtipos:

- a.1) Apoyos frecuentados con calzado (F):** se considerará como resistencias adicionales la resistencia adicional del calzado, Ra1, y la resistencia a tierra en el punto de contacto, Ra2. Se puede emplear como valor de la resistencia del calzado 1.000 Ω.

RESISTENCIA

Siendo ps la resistividad superficial del terreno.

Código del documento: ANEXO 1-CÁLCULOS.docx

PABLO RAFAEL GOMEZ FALCON cert. elec. repr. B01843762		19/12/2023 19:02	PÁGINA 110/390
VERIFICACIÓN	PEGVEWJZX3JAJE7Y7VXQSQGFB6U4A	https://ws050.juntadeandalucia.es:443/verificarFirma/	

Proyecto de línea aéreo / subterránea de 15 kV DC para evacuación de energía de PV Campanilla Solar en Huévar del Aljarafe (Sevilla)		 Frutigher s.l.
Código del documento:	ANEXO 1-CÁLCULOS	

Estos apoyos serán los situados en lugares donde se puede suponer, razonadamente, que las personas estén calzadas, como pavimentos de carreteras públicas, lugares de aparcamiento, etc.

- a.2) Apoyos frecuentados sin calzado (FSC):** se considerará como resistencia adicional únicamente la resistencia a tierra en el punto de contacto, Ra2. La resistencia adicional del calzado, Ra1, será nula.

$$R_1 = R_2 = 1 \text{ } \Omega$$

Estos apoyos serán los situados en lugares como jardines, piscinas, camping, áreas recreativas donde las personas puedan estar con los pies desnudos.

Según establece el Reglamento sobre condiciones técnicas y garantías de seguridad en líneas eléctricas de alta tensión en su apartado 2.4.2 de la ITC-LAT 07 todos los apoyos frecuentados deberán disponer de las medidas oportunas para dificultar su escalamiento hasta una altura mínima de 2,5 metros. Por ello, en todos los apoyos frecuentados del presente proyecto se instalarán dispositivos antiescalo, siempre y cuando dicho apoyo no disponga de un vallado exterior alrededor del apoyo.

- b) Apoyos No Frecuentados (NF):** son los situados en lugares que no son de acceso público o donde el acceso de personas es poco frecuente.

Se considerarán no frecuentados los apoyos que no se puedan incluir como frecuentados según lo indicado anteriormente. En estos casos, si se garantiza la desconexión inmediata de la línea en caso de falta a tierra, no es necesario el cumplimiento de las tensiones de paso y contacto.

Básicamente los apoyos no frecuentados serán los situados en bosques, explotaciones agrícolas o ganaderas, zonas alejadas de los núcleos urbanos, etc.

Código del documento: ANEXO 1-CÁLCULOS.docx

PABLO RAFAEL GOMEZ FALCON cert. elec. repr. B01843762		19/12/2023 19:02	PÁGINA 111/390
VERIFICACIÓN	PEGVEWJZX3JAJE7Y7VXQSQGFB6U4A	https://ws050.juntadeandalucia.es:443/verificarFirma/	
			



A continuación, se adjunta tabla de los apoyos con su clasificación de frecuentados o no frecuentados.

APOYO	TIPO	APOYO	TIPO
1	FRECUENTADO (F)	11	NO FRECUENTADO (NF)
2	NO FRECUENTADO (NF)	12	NO FRECUENTADO (NF)
3	NO FRECUENTADO (NF)	13	NO FRECUENTADO (NF)
4	NO FRECUENTADO (NF)	14	FRECUENTADO (F)
5	NO FRECUENTADO (NF)	15	FRECUENTADO (F)
6	NO FRECUENTADO (NF)	16	NO FRECUENTADO (NF)
7	FRECUENTADO (F)	17	NO FRECUENTADO (NF)
8	FRECUENTADO (F)	18	NO FRECUENTADO (NF)
9	NO FRECUENTADO (NF)	19	FRECUENTADO (F)
10	NO FRECUENTADO (NF)		

4.3. Diseño del sistema de puesta a tierra

El diseño del sistema de puesta a tierra cumple los siguientes criterios básicos:

- Resistencia a los esfuerzos mecánicos y a la corrosión.
- Resistencia desde un punto de vista térmico.
- Garantizar la seguridad de las personas con respecto a tensiones que aparezcan durante una falta a tierra.
- Proteger de daños a propiedades y equipos y garantizar la fiabilidad de la línea.

Tanto los apoyos con paso Aéreo Subterráneo como los apoyos situados en zona frecuentada se le instalarán puesta a tierra en anillo, además de incluir faldón antiescalada aislante; el resto de apoyos ubicados en zonas no frecuentadas se le instalará una puesta a tierra con una pica.

Los detalles de las puestas a tierra se pueden ver en los planos correspondientes.

4.4. Verificación del diseño de puesta a tierra

La verificación del diseño del sistema de puesta a tierra se realizará según establece el Reglamento sobre condiciones técnicas y garantías de seguridad en líneas eléctricas de alta tensión en el apartado 7.3.4.3 de la ITC-LAT 07:

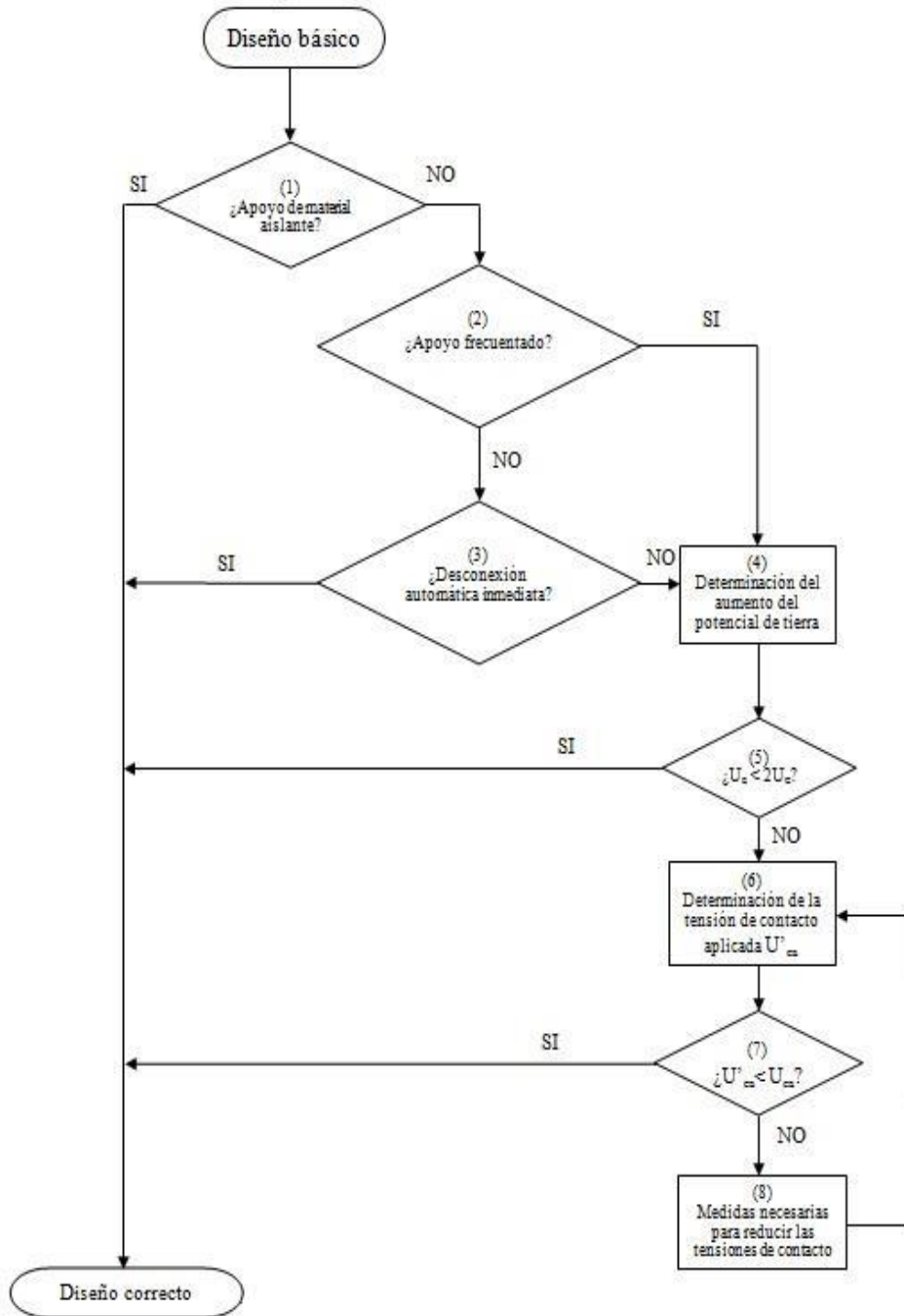

Código del documento: ANEXO 1-CÁLCULOS.docx

Nº Reg. Entrada: 2023999015208532. Fecha/Hora: 19/12/2023 19:03:02

Proyecto de línea aéreo / subterránea de 15 kV DC para evacuación de energía de PV Campanilla Solar en Huévar del Aljarafe (Sevilla)		 Frutigher s.l.
Código del documento:	ANEXO 1-CÁLCULOS	

4.4.1. Resistividad.

Para instalaciones de tercera categoría y de intensidad de cortocircuito a tierra menor o igual a 1,5 kA, el apartado 4.1 de la ITC-RAT 13 admite, que además de medir, se pueda estimar la resistividad del terreno.

Para la estimación de la resistividad del terreno es de utilidad la tabla siguiente en la que se dan valores orientativos de la misma en función de la naturaleza del suelo:

Naturaleza del terreno	Resistividad ($\Omega \cdot m$)
Terrenos pantanosos	De algunas unidades a 30
Limo	20 a 100
Humus	10 a 150
Turba húmeda	5 a 100
Arcilla plástica	50
Margas y arcillas compactas	100 a 200
Margas del jurásico	30 a 40
Arena arcillosa	50 a 500
Arena silíceo	200 a 3.000
Suelo pedregoso cubierto de césped	300 a 500
Suelo pedregoso desnudo	1.500 a 3.000
Calizas blandas	100 a 300
Calizas compactas	1.000 a 5.000
Calizas agrietadas	500 a 1.000
Pizarras	50 a 300
Rocas de mica y cuarzo	800
Granitos y gres procedentes de alteración	1.500 a 10.000
Granitos y gres muy alterados	100 a 600
Hormigón	2.000 a 3.000
Balasto o grava	3.000 a 5.000

En el caso de que se requiera realizar la medición de la resistividad del terreno, se recomienda utilizar el método de Wenner. Se clavarán en el terreno cuatro picas alineadas a distancias (a) iguales entre sí y simétricas con respecto al punto en el que se desea medir la resistividad (ver figura siguiente). La profundidad de estas picas no es necesario que sea mayor de unos 30 cm.

Código del documento: ANEXO 1-CÁLCULOS.docx

PABLO RAFAEL GOMEZ FALCON cert. elec. repr. B01843762		19/12/2023 19:02	PÁGINA 114/390
VERIFICACIÓN	PEGVEWJZX3JAJE7Y7VXQSQGFB6U4A	https://ws050.juntadeandalucia.es:443/verificarFirma/	
			

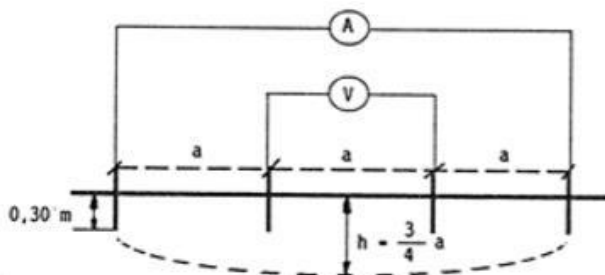

Dada la profundidad máxima a la que se instalará el electrodo de puesta a tierra del apoyo (h), calcularemos la interdistancia entre picas para realizar la medición mediante la siguiente expresión:

$$a = \frac{4}{3} \cdot h$$

Con el aparato de medida se inyecta una diferencia de potencial (V) entre las dos picas centrales y se mide la intensidad (I) que circula por un cable conductor que une las dos picas extremas. La resistividad media del terreno entre la superficie y la profundidad h viene dada por:

$$\rho_h = \frac{2 \cdot \pi \cdot a \cdot U}{I}$$

Si denominamos r a la lectura del aparato:

$$r = \frac{V}{I}$$

la resistividad quedará:

$$\rho_h = 2 \cdot \pi \cdot a \cdot r$$

Siendo:

- ρ_h Resistividad media del terreno entre la superficie y la profundidad h ($\Omega \cdot m$).
- r Lectura del equipo de medida (Ω).
- a Interdistancia entre picas en la medida (m)

4.4.2. Determinación de la intensidad de defecto.

El cálculo de la intensidad de defecto a tierra tiene una formulación diferente según el sistema de instalación de la puesta a tierra del neutro de la red de distribución.

Neutro aislado

La intensidad de defecto a tierra es la capacitiva de la red respecto a tierra, y depende de la longitud y características de las líneas de MT de la subestación.

Excepto en aquellos casos en los que el proyectista justifique otros valores, para el cálculo de la corriente máxima a tierra en una red con neutro aislado, se aplicará la siguiente expresión:

$$I_d = \frac{c \cdot \sqrt{3} \cdot U \cdot \omega \cdot (C_a \cdot L_a + C_c \cdot L_c)}{\sqrt{1 + [\omega \cdot (C_a \cdot L_a + C_c \cdot L_c)]^2 \cdot (3 \cdot R_t)^2}}$$

El valor de la intensidad de defecto a tierra máxima se obtiene cuando R_t es nulo:

$$I_{m\acute{a}x,d} = c \cdot \sqrt{3} \cdot U \cdot \omega \cdot C$$

Siendo:

- Id Intensidad de defecto a tierra en el apoyo (A).
- $I_{m\acute{a}x,d}$ Intensidad máxima de defecto a tierra de la red (A).
- c Factor de tensión indicado en la norma UNE-EN 60909-0, de valor 1,1.
- R_t Resistencia de la puesta a tierra del apoyo (Ω).
- U Tensión de servicio de la red MT (V).
- C Capacidad entre fase y tierra de los cables y líneas de salida de la subestación (F).
 $C = C_a \cdot L_a + C_c \cdot L_c$.

El resto de variables tienen la definición y unidades dadas en el apartado 4.1. Esto mismo es aplicable para el resto de referencias del presente documento.

Conocido el valor de la intensidad máxima de defecto de la red se obtiene la capacidad total entre fase y tierra de las líneas que salen de la subestación.

$$C = \frac{I_{máx.d}}{c \cdot \sqrt{3} \cdot U \cdot \omega}$$

Por lo tanto, considerando la puesta a tierra del apoyo, la intensidad de defecto a tierra para un eventual defecto en la instalación proyectada se puede calcular con la siguiente expresión:

$$I_d = \frac{c \cdot \sqrt{3} \cdot U}{\sqrt{(3 \cdot R_t)^2 + \left(\frac{1}{\omega \cdot C}\right)^2}}$$

Neutro a tierra

La intensidad de defecto a tierra, en el caso de redes con el neutro a tierra, es inversamente proporcional a la impedancia del circuito que debe recorrer. Como caso más desfavorable y para simplificar los cálculos, salvo que el proyectista justifique otros aspectos, sólo se considerará la impedancia de la puesta a tierra del neutro de la red de media tensión y la resistencia del electrodo de puesta a tierra. Ello supone estimar nula la impedancia homopolar de las líneas o cables, con lo que se consigue independizar los resultados de las posteriores modificaciones de la red. Este criterio no será de aplicación en los casos de neutro unido rígidamente a tierra, en los que se considerará dicha impedancia.

Para el cálculo se aplicará, salvo justificación, alguna de las siguientes expresiones:

$$I_d = \frac{c \cdot U}{\sqrt{3} \cdot \sqrt{X_N^2 + (R_N + R_t)^2}}$$

$$I_d = \frac{c \cdot U}{\sqrt{3} \cdot \sqrt{R_t^2 + X_{LTH}^2}}$$

Siendo:

- Id Corriente de defecto en la línea, en A.
- c Factor de tensión, c=1,1.
- Rt Resistencia de tierra del apoyo más cercano a la falta, en Ω.
- RN Resistencia de puesta a tierra del neutro en la subestación, en Ω.
- XN Reactancia de puesta a tierra del neutro en la subestación, en Ω.
- XLTH Impedancia equivalente (Ω).

Por lo tanto, conocido el valor de la corriente máxima de de la red se obtiene la impedancia equivalente de la red:

$$X_{LTH} = \frac{c \cdot U}{\sqrt{3} \cdot I_{m\acute{a}x,d}}$$

4.4.3. Tiempo de eliminación de defecto.

Las líneas de MT disponen de los dispositivos necesarios para despejar, en su caso, los posibles defectos a tierra mediante la apertura del interruptor que actúa por la orden transmitida por un relé que controla la intensidad de defecto.

Respecto a los tiempos de actuación de los relés, las variantes normales son las siguientes:

Relés a tiempo independiente:

El tiempo de actuación no depende del valor de la sobreintensidad. Cuando esta supera el valor del arranque, actúa en un tiempo prefijado. En este caso:

$$t' = cte.$$

Relés a tiempo dependiente:

El tiempo de actuación depende inversamente de la sobreintensidad. Algunos de los relés más utilizados responden a la siguiente expresión:

$$t' = \frac{k}{\left(\frac{I_d}{I'_a}\right)^\alpha - 1} \cdot k_v$$

Siendo:

- Id Intensidad de defecto (A).
- I'a Intensidad de ajuste del relé de protección (A).
- α,k Constantes características de la curva de protección.
- k_v Factor de tiempo de ajuste de relé de protección.
- t' Tiempo de actuación del relé de protección (s).

Proyecto de línea aéreo / subterránea de 15 kV DC para evacuación de energía de PV Campanilla Solar en Huévar del Aljarafe (Sevilla)		 Frutigher s.l.
Código del documento:	ANEXO 1-CÁLCULOS	

En la tabla siguiente se dan valores de las contantes k y α para los tipos de curva más habituales.

	Normal inversa ($\alpha = 0,02$)	Muy inversa ($\alpha = 1$)	Extremadamente inversa ($\alpha = 2$)
k	0,13	13,5	96

En el caso de que exista reenganche rápido (menos de 0'5 segundos), el tiempo de actuación del relé tras el reenganche será:

Relé a tiempo independiente:

$$t'' = cte.$$

Relé a tiempo dependiente:

$$t'' = \frac{k}{\left(\frac{I_d}{I'_a}\right)^\alpha - 1} \cdot k_v$$

La duración total de la falta será la suma de los tiempos correspondientes a la primera actuación más el de la desconexión posterior al reenganche rápido:

$$t = t' + t''$$

4.4.4. Resistencia de tierra de los electrodos.

La resistencia de tierra del electrodo, que depende de su forma, dimensiones y de la resistividad del suelo, se puede calcular de acuerdo a las fórmulas contenidas en la siguiente tabla, o mediante programas u otras expresiones numéricas suficientemente probadas:

Tipo de electrodo	Resistencia en ohmios
Pica vertical	$R_t = \frac{\rho}{L}$
Conductor enterrado horizontalmente	$R_t = \frac{2\rho}{L}$
Malla de tierra	$R_t = \frac{\rho}{4r} \cdot \frac{\rho}{L}$

Código del documento: ANEXO 1-CÁLCULOS.docx

PABLO RAFAEL GOMEZ FALCON cert. elec. repr. B01843762		19/12/2023 19:02	PÁGINA 119/390
VERIFICACIÓN	PEGVEWJZX3JAJE7Y7VXQSQGFB6U4A	https://ws050.juntadeandalucia.es:443/verificarFirma/	
			

Siendo:

- Rt Resistencia de tierra del electrodo en Ω .
- ρ Resistividad del terreno de $\Omega \cdot m$.
- L Longitud en metros de la pica o del conductor, y en malla la longitud total de los conductores enterrados.
- r Radio en metros de un círculo de la misma superficie que el área cubierta por la malla.

También pueden seleccionarse electrodos de entre las configuraciones tipo de las tablas del Anexo 2 del "Método de cálculo y proyecto de instalaciones de puesta a tierra para centros de transformación de tercera categoría" de UNESA. Las distintas configuraciones posibles vienen identificadas por un código que contiene la siguiente información:

Electrodos con picas en anillo

A-B / C / DE

- A Dimensión del lado mayor del electrodo (dm).
- B Dimensión del lado menor del electrodo (dm).
- C Profundidad a la que está enterrado el electrodo, es decir, la cabeza de las picas (dm).
- D Número de picas.
- E Longitud de las picas (m).

Electrodos con picas alineadas

A / BC

- A Profundidad a la que está enterrado el electrodo, es decir, la cabeza de las picas (dm).
- B Número de picas.
- C Longitud de las picas (m).

Una vez seleccionado el electrodo, obtendremos de las tablas del Anexo 2 del "Método de cálculo y proyecto de instalaciones de puesta a tierra para centros de transformación de tercera categoría" de UNESA sus parámetros característicos:

- Kr Valor unitario de la resistencia de puesta a tierra ($\Omega / \Omega \cdot m$)
- Kp Valor unitario que representa la máxima tensión de paso unitaria en la instalación ($V / \Omega \cdot m \cdot A$)

Código del documento: ANEXO 1-CÁLCULOS.docx

Proyecto de línea aéreo / subterránea de 15 kV DC para evacuación de energía de PV Campanilla Solar en Huévar del Aljarafe (Sevilla)		 Frutigher s.l.
Código del documento:	ANEXO 1-CÁLCULOS	

Kc Valor unitario que representa la máxima tensión de contacto unitaria en la instalación (V/ $\Omega \cdot m \cdot A$)

En función de la geometría del electrodo elegido se obtendrá el factor de resistencia de tierra Kr ($\Omega/\Omega \cdot m$) y el valor de resistencia de tierra de dicho electrodo se obtendrá como:

$$R'_t = \rho \cdot K_r$$

R't Resistencia de tierra para electrodo elegido.

ρ Resistividad del terreno en $\Omega \cdot m$,

Kr Factor de resistencia.

4.4.5. Cálculo de tierras en apoyos frecuentados

En general, el electrodo a utilizar en este tipo de apoyos estará compuesto por un anillo cerrado, a una profundidad de al menos 0,50 m, al que se conectarán al menos cuatro picas.

Para considerar que el diseño del sistema de puesta a tierra es correcto se debe cumplir que la elevación del potencial de tierra sea menor que dos veces el valor máximo admisible de la tensión de contacto, es decir:

$$U_E < 2 \cdot U_c$$

En caso de no cumplirse la condición anterior será necesario analizar que la tensión de contacto aplicada es inferior a la tensión de contacto aplicada admisible ($U'_{ca} \leq U_{ca}$). Esto se garantiza si se cumple que la tensión de contacto calculada para la instalación, ante un posible defecto, es inferior a la tensión de contacto máximo admisible:

$$U'_c \leq U_c$$

Siendo:

U_E Aumento del potencial de tierra, en V

U'_c Tensión de contacto, en V

U_c Tensión de contacto máxima admisible, en V

En caso de no verificarse alguna de las expresiones anteriores, el diseño del sistema de puesta a tierra no será válido y será necesario repetir los cálculos con una configuración distinta o implementar algunas de las medidas adicionales propuestas en el apartado Clasificación de los apoyos según su

Código del documento: ANEXO 1-CÁLCULOS.docx

PABLO RAFAEL GOMEZ FALCON cert. elec. repr. B01843762		19/12/2023 19:02	PÁGINA 121/390
VERIFICACIÓN	PEGVEWJZX3JAJE7Y7VXQSQGFB6U4A	https://ws050.juntadeandalucia.es:443/verificarFirma/	
			

ubicación del documento Memoria para eliminar el riesgo de contacto. En este último caso se deberá comprobar que las tensiones de paso son inferiores a las máximas admisibles:

$$U'_p \leq U_p$$

Si la medida adicional adoptada es colocar una superficie equipotencial además se comprobará que las tensiones de paso en el acceso son inferiores a las máximas admisibles.

4.4.6. Determinación del aumento de potencial ante un defecto de tierra.

El aumento de potencial de tierra cuando el electrodo evacua una corriente de defecto es:

$$U_E = I_d \cdot R'_t$$

Siendo:

- UE Aumento de potencial respecto una tierra lejana, en V
- Id Corriente de defecto en la línea, en A
- R't Resistencia de tierra para electrodo elegido, en Ω

4.4.7. Determinación de las tensiones de contacto máximas admisibles.

El cálculo de la tensión de contacto máxima admisible se determinará a partir de la tensión de contacto aplicada admisible sobre el cuerpo humano en función del tiempo de duración de la falta, que se establece en la tabla 18 de la ITC-LAT 07:

Duración de la corriente de falta, tf (s)	Tensión de contacto aplicada admisible, Uca (V)
0.05	735
0.10	633
0.20	528
0.30	420
0.40	310
0.50	204
1	107
2	90
5	81
10	80
>10	50



$$U_c = U_{ca} \cdot \left[1 + \frac{\frac{R_{a1} + R_{a2}}{2}}{Z_b} \right] = 204 \cdot \left[1 + \frac{1000 + 1,5 \times \rho_s}{1000} \right]$$

Donde:

- Uc Tensión de contacto máxima admisible en la instalación en V
- Uca Tensión de contacto aplicada admisible del cuerpo humano
- Zb Resistencia del cuerpo humano (1000 Ω)
- Ra1 Resistencia del calzado (1000 Ω)
- Ra2 Resistencia a tierra del punto de contacto de un pie con el terreno (1,5 veces la resistividad del terreno ρs).
- ρ Resistividad del terreno en Ω·m,

En aquellos casos en los que el terreno se recubra con una capa adicional de elevada resistividad se multiplicará el valor de la resistividad de dicha capa por un coeficiente reductor. El coeficiente reductor se obtendrá de la expresión siguiente:

$$C_s = 1 - 0,106 \cdot \left(\frac{1 - \frac{\rho}{\rho^*}}{2h_s + 0,106} \right)$$

Siendo:

- Cs Coeficiente reductor de la resistividad de la capa superficial
- ρs Resistividad superficial del terreno en Ω·m.
- ρ* Resistividad de la capa superficial en Ω·m.
- hs Espesor de la capa superficial en m.

4.4.8. Determinación de las tensiones de paso máximas admisibles.

Las tensiones de paso admisibles son mayores a las tensiones de contacto admisibles, de ahí que si el sistema de puesta a tierra satisface los requisitos establecidos respecto a las tensiones de contacto aplicadas, se puede suponer que, en la mayoría de los casos, no aparecerán tensiones de paso peligrosas.

Cuando las tensiones de contacto calculadas sean superiores a los valores máximos admisibles, se recurrirá al empleo de medidas adicionales de seguridad a fin de reducir el riesgo de las personas y de los bienes, en cuyo caso será necesario cumplir los valores máximos admisibles de las tensiones de paso aplicadas, debiéndose tomar como referencia lo establecido en el Reglamento de Instalaciones Eléctricas de Alta Tensión y sus fundamentos técnicos:

$$U_p = 10U_{ca} \cdot \left[1 + \frac{4.000 + 6\rho_s}{1.0001000} \right]$$

Siendo:

- Up Tensión de paso máxima admisible, en V,
- Upa Valor admisible de la tensión de paso aplicada 10 Uca, siendo Uca función de la duración de la corriente de falta según tabla 18 ITC-LAT 07, en V.
- ps Resistividad superficial del terreno en $\Omega \cdot m$.

4.4.9. Determinación de las tensiones de contacto y de paso.

En función de la geometría y configuración del electrodo elegido, y en base a los parámetros indicados en el Anexo 2 del "Método de cálculo y proyecto de instalaciones de puesta a tierra para centros de transformación de tercera categoría" de UNESA, se calculan los valores de la tensión de contacto:

$$U'_c = I_d \cdot \rho \cdot K'_c$$

Siendo:

- U'c Tensión de contacto calculada, en V,
- Id Intensidad de defecto en A.
- ρ Resistividad del terreno en $\Omega \cdot m$,
- Kc Factor de tensión de contacto V/ $\Omega \cdot m$.

Proyecto de línea aéreo / subterránea de 15 kV DC para evacuación de energía de PV Campanilla Solar en Huévar del Aljarafe (Sevilla)		 Frutigher s.l.
Código del documento:	ANEXO 1-CÁLCULOS	

El valor de la tensión de paso se obtendrá como:

$$U'_p = I_d \cdot \rho \cdot K_p$$

Siendo:

- U'p Tensión de paso calculada.
- Id Intensidad de defecto en A.
- ρ Resistividad del terreno en $\Omega \cdot m$.
- Kp Factor de tensión de paso en $V/\Omega \cdot m$.

4.4.10. Comprobación de que con el electrodo seleccionado se satisfacen las condiciones exigidas.

Se debe verificar que se satisfacen las expresiones indicadas en el apartado 4.2.7

$$U_E < 2 \cdot U_c \text{ o } U'_c \leq U_c$$

De igual modo, en caso de que las tensiones de contacto sean superiores a los valores máximos admisibles y se definan medidas adicionales que eliminen el riesgo de contacto, será necesario que se satisfaga:

$$U'_p \leq U_p$$

Ciudad Real, 11 de NOVIEMBRE de 2023
EL AUTOR DEL PROYECTO



JOSÉ ENRIQUE MYRO BORRERO
INGENIERO INDUSTRIAL COLEGIADO C.O.I.I.A.Oc, 4405

Código del documento: ANEXO 1-CÁLCULOS.docx

PABLO RAFAEL GOMEZ FALCON cert. elec. repr. B01843762		19/12/2023 19:02	PÁGINA 125/390
VERIFICACIÓN	PEGVEWJZX3JAJE7Y7VXQSQGFB6U4A	https://ws050.juntadeandalucia.es:443/verificarFirma/	
			

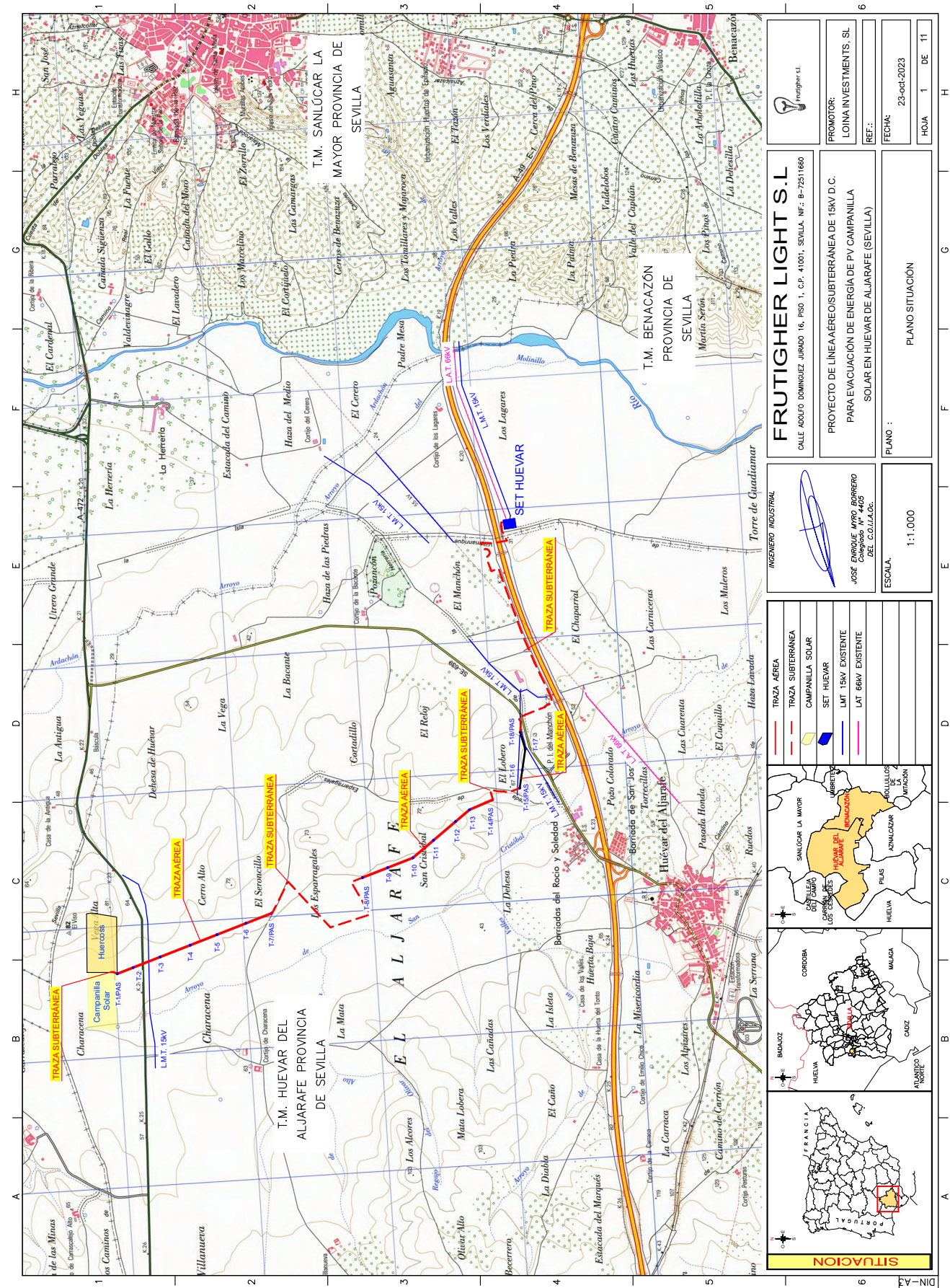

FRUTIGHER LIGHT S.L
 CALLE ADOLFO DOMINGUEZ JURADO 16, PISO 1, C.P. 41001, SEVILLA. NIF: B-72511680

PROMOTOR:
 LOINA INVESTMENTS, SL

REF.:

FECHA:
 23-06-2023

HOJA 1 DE 11

INGENIERO INDUSTRIAL

ESCALA:
 1:1.000

PLANO :
 PLANO SITUACION

TRAZA AEREA
 TRAZA SUBTERRANEA
 CAMPANILLA SOLAR
 SET HUEVAR
 LMT 15KV EXISTENTE
 LMT 68KV EXISTENTE

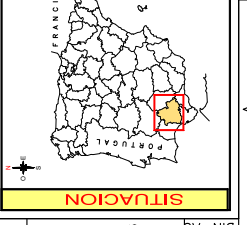
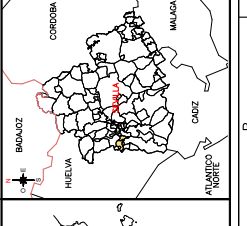
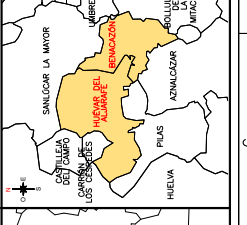

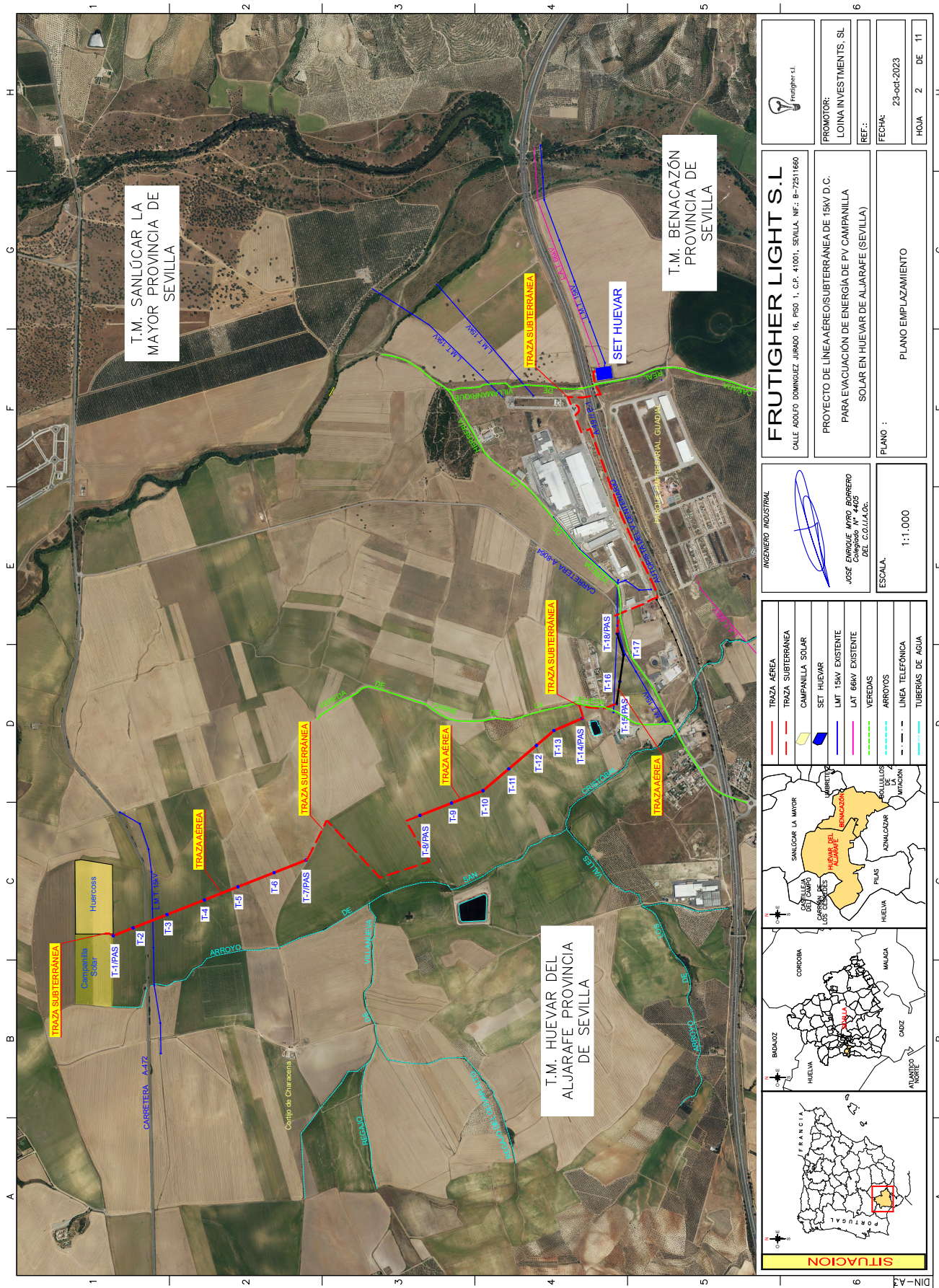

FRUTIGHER LIGHT S.L
 CALLE ADOLFO DOMÍNGUEZ JURADO 16, PISO 1, C.P. 41001, SEVILLA. NIF: B-72511680

PROYECTO DE LÍNEA AÉREA SUBTERRÁNEA DE 15KV D.C. PARA EVACUACIÓN DE ENERGÍA DE PV CAMPANILLA SOLAR EN HUEVAR DE ALJARAFE (SEVILLA)

PROYECTO: LOINA INVESTMENTS, SL
 REF.:
 FECHA: 23-06-2023
 HOJA 2 DE 11

INGENIERO INDUSTRIAL

ESCALA: 1:1.000

PLANO: PLANO EMPLAZAMIENTO

TRAZA AÉREA
 TRAZA SUBTERRÁNEA
 CAMPANILLA SOLAR
 SET HUEVAR
 LMT 15KV EXISTENTE
 LMT 68KV EXISTENTE
 VEREDAS
 ARROYOS
 LÍNEA TELEFÓNICA
 TUBERÍAS DE AGUA

SITUACION

Map showing the location of the project area within the Huelva region, highlighting the area around Sanlúcar la Mayor and Aljarafe.

Map showing the location of the project area within the province of Huelva, highlighting the area around Sanlúcar la Mayor and Aljarafe.

Map showing the location of the project area within the province of Huelva, highlighting the area around Sanlúcar la Mayor and Aljarafe.

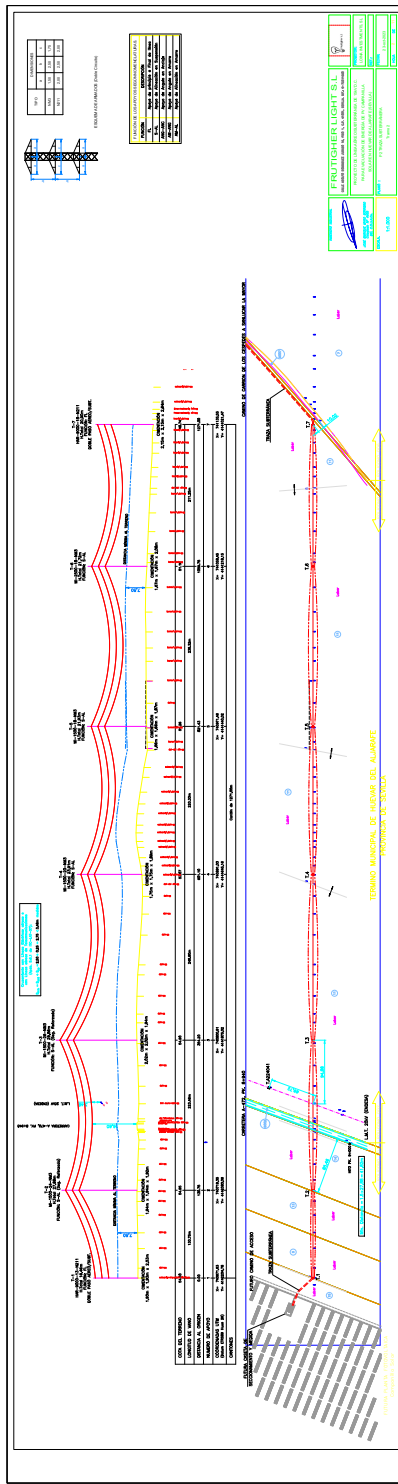

VERIFICACIÓN	PABLO RAFAEL GOMEZ FALCON cert. elec. repr. B01843762	19/12/2023 19:02	PÁGINA 128/390
	PEGVEWJZX3JAJE7Y7VXQSQGFB6U4A	https://ws050.juntadeandalucia.es:443/verificarFirma/	
			

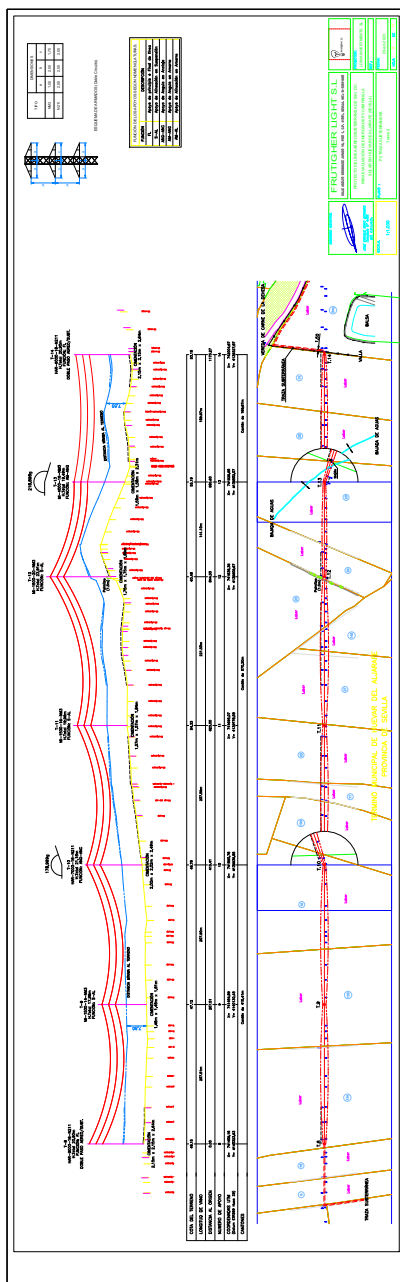

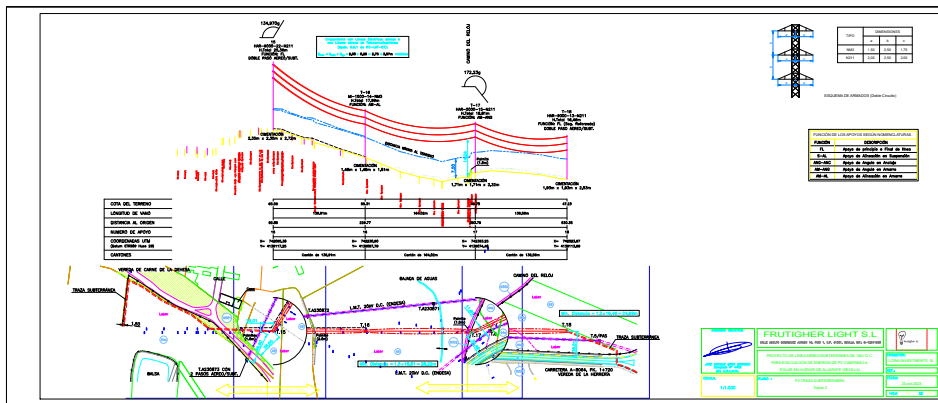

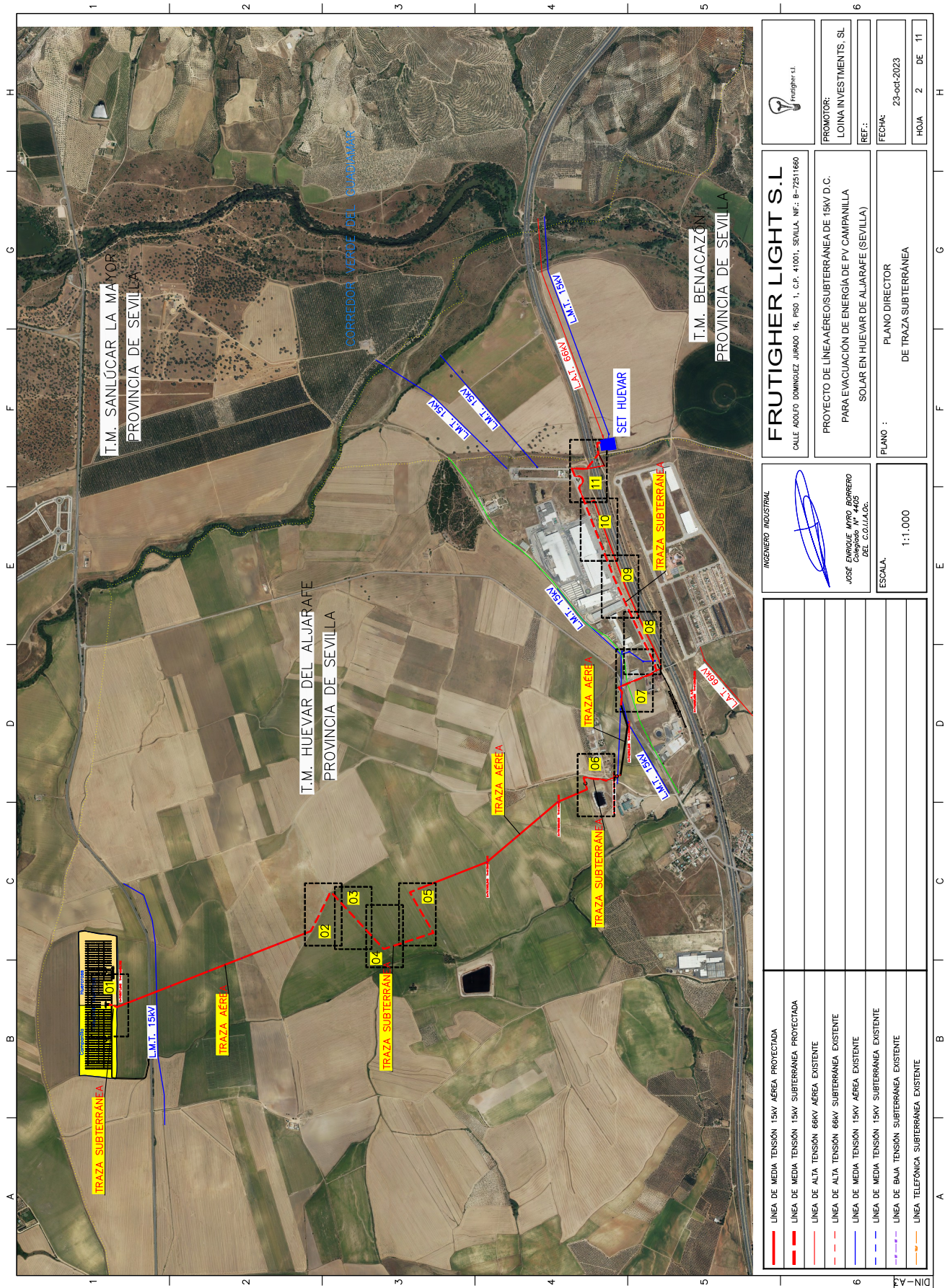

FRUTIGHER LIGHT S.L
 CALLE ADOLFO DOMÍNGUEZ JURADO 16, PISO 1, C.P. 41001, SEVILLA. NIF: B-72511680

PROMOTOR:
 LOINA INVESTMENTS, SL

REF.:

FECHA:
 23-oct-2023

HOJA 2 DE 11

PROYECTO DE LÍNEA AEREO-SUBTERRÁNEA DE 15KV D.C.
 PARA EVACUACIÓN DE ENERGÍA DE PV CAMPANILLA
 SOLAR EN HUEVAR DE ALJARAFE (SEVILLA)

PLANO :
 PLANO DIRECTOR
 DE TRAZA SUBTERRÁNEA

INGENIERO INDUSTRIAL

Jose Enrique Moya Barbero
 Colegiado Nº 4429
 DEL C.O.L.I.A.A.C.

ESCALA:
 1:1.000

LINEA DE MEDIA TENSION 15KV AEREA PROYECTADA	---
LINEA DE MEDIA TENSION 15KV SUBTERRÁNEA PROYECTADA	---
LINEA DE ALTA TENSION 66KV AEREA EXISTENTE	---
LINEA DE ALTA TENSION 66KV SUBTERRÁNEA EXISTENTE	---
LINEA DE MEDIA TENSION 15KV AEREA EXISTENTE	---
LINEA DE MEDIA TENSION 15KV SUBTERRÁNEA EXISTENTE	---
LINEA DE BAJA TENSION SUBTERRÁNEA EXISTENTE	---
LINEA TELEFÓNICA SUBTERRÁNEA EXISTENTE	---

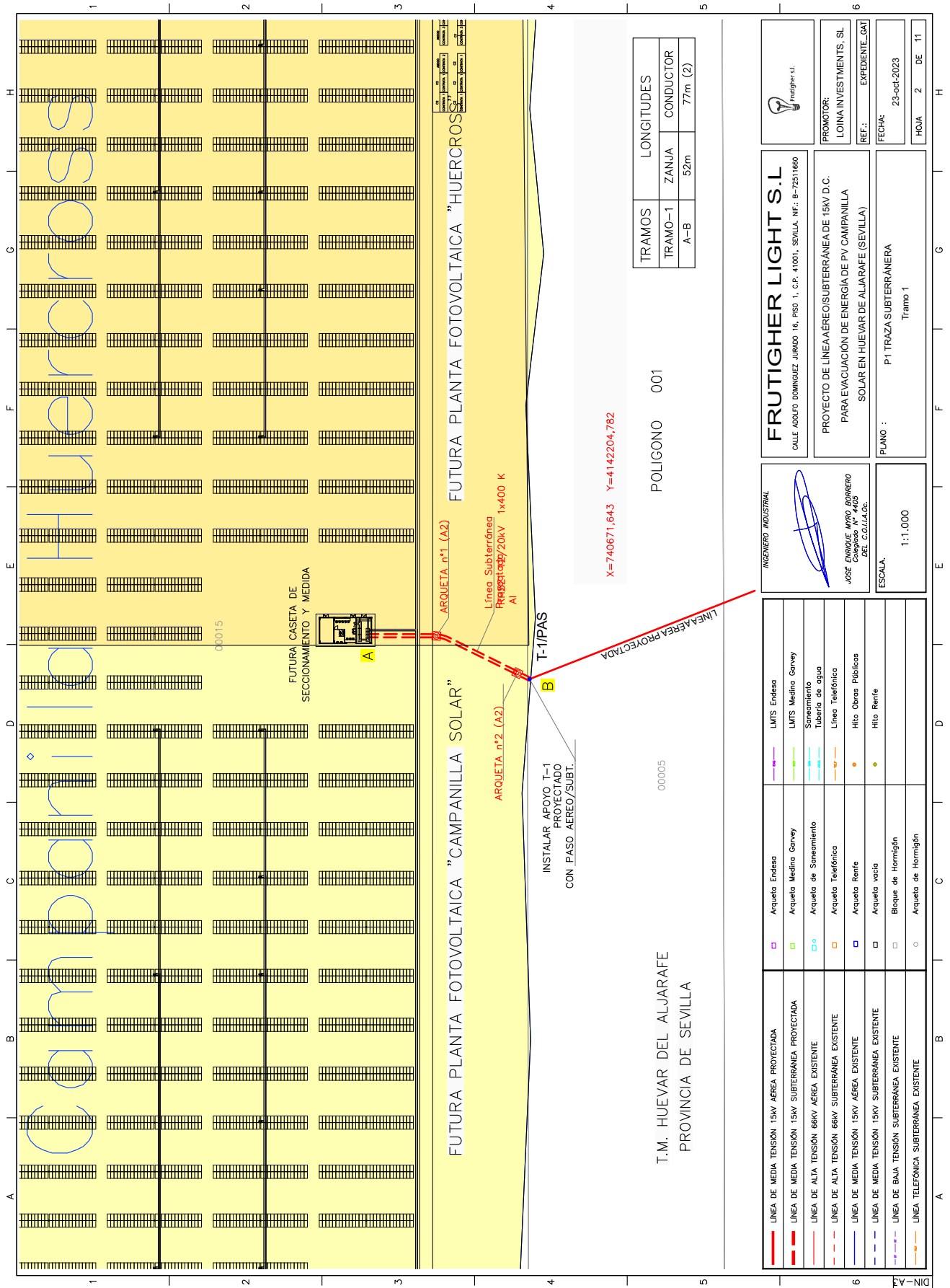

TRAMOS	LONGITUDES
TRAMO-1	ZANJA
A-B	52m
	CONDUCTOR
	77m (2)

POLIGONO 001

T.M. HUEVAR DEL ALJARAFE
PROVINCIA DE SEVILLA

00005

X=740671,643 Y=4142204,782

FRUITIGHER LIGHT S.L
 CALLE ADOLFO DOMINGUEZ JURADO 16, PISO 1, C.P. 41001, SEVILLA. NIF: B-72511680

PROMOTOR:
 LOINA INVESTMENTS, S.L

REF.: EXPEDIENTE_GAT

FECHA: 23-oct-2023

HOJA 2 DE 11

PROYECTO DE LINEA AEREA SUBTERRANEA DE 15KV D.C.
 PARA EVACUACION DE ENERGIA DE PV CAMPANILLA
 SOLAR EN HUEVAR DE ALJARAFE (SEVILLA)

INGENIERO INDUSTRIAL
 JOSÉ ENRIQUE MORA BARRERO
 Colegiado Nº 4429
 DEL C.O.L.I.A.C.O.

ESCALA: 1:1.000

PLANO : P1 TRAZA SUBTERRANEA
 Tramo 1

LINEA DE MEDIA TENSION 15KV AEREA PROYECTADA	Arqueta Entesa	LIMITS Entesa
LINEA DE MEDIA TENSION 15KV SUBTERRANEA PROYECTADA	Arqueta Media Garvey	LIMITS Media Garvey
LINEA DE ALTA TENSION 60KV AEREA EXISTENTE	Arqueta de Saneamiento	Saneamiento
LINEA DE ALTA TENSION 60KV SUBTERRANEA EXISTENTE	Arqueta Telefonica	Tuberia de agua
LINEA DE MEDIA TENSION 15KV AEREA EXISTENTE	Arqueta Renfe	Linea Telefonica
LINEA DE MEDIA TENSION 15KV SUBTERRANEA EXISTENTE	Arqueta vacia	Hito Obras Publicas
LINEA DE BAJA TENSION SUBTERRANEA EXISTENTE	Bloque de Hormigon	Hito Renfe
LINEA TELEFONICA SUBTERRANEA EXISTENTE	Arqueta de Hormigon	
	Arqueta de Hormigon	

DN-A3

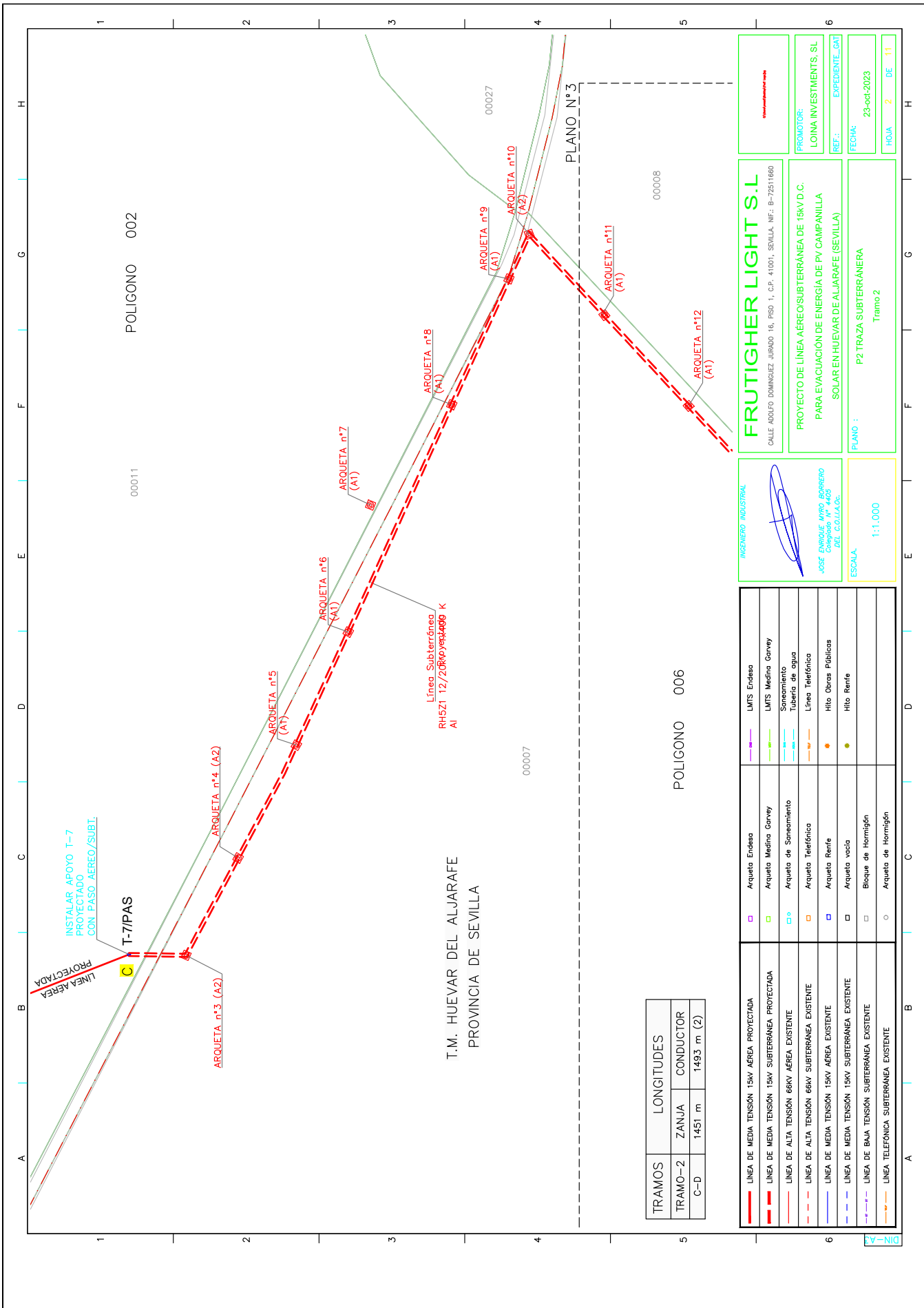

TRAMOS	LONGITUDES	ZANJA	CONDUCTOR
C-D	1451 m	1493 m (2)	

	<p>FRUITIGHER LIGHT S.L CALLE ADOLFO DOMÍNGUEZ JURADO 16, PRSO 1, C.P. 41001, SEVILLA. NIF: B-72511660</p> <p>PROYECTO DE LÍNEA AEREO SUBTERRÁNEA DE 15KV D.C. PARA EVACUACIÓN DE ENERGÍA DE PV CAMPANILLA SOLAR EN HUEVAR DEL ALJARAFE (SEVILLA)</p> <p>PROMOTOR: LOINA INVESTMENTS, SL REF.: EXPEDIENTE_GAT FECHA: 23-oct-2023 HOJA 2 DE 11</p>
<p>INGENIERO INDUSTRIAL</p> <p>JOSÉ ENRIQUE PÉREZ BARBERO C.O.P. 4429 DEL C.O.L.L.A.D.C.</p> <p>ESCALA: 1:1.000</p>	<p>PLANO: P2 TRAZA SUBTERRÁNEA Tramo 2</p>

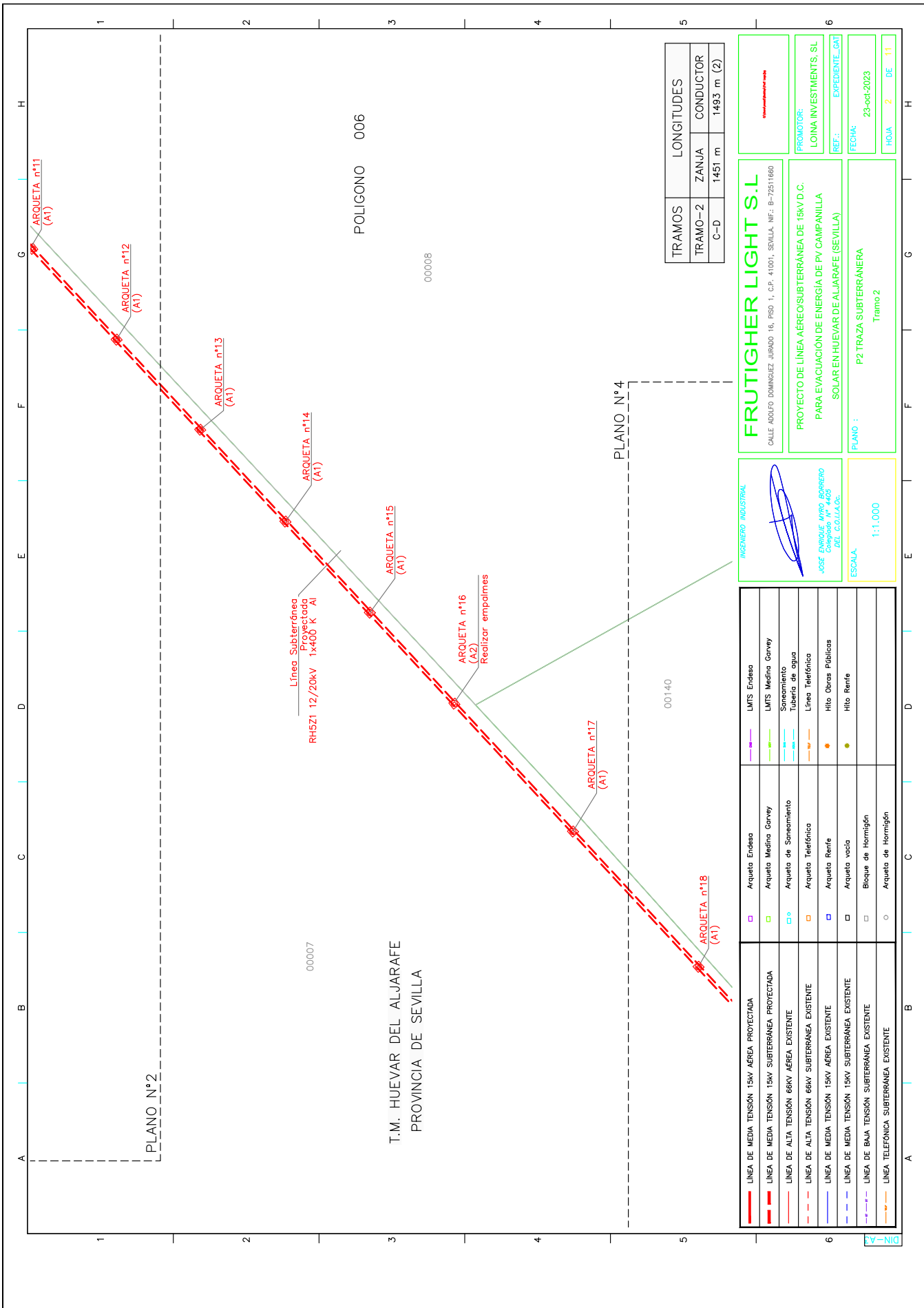

TRAMOS	LONGITUDES
TRAMO-2	ZANJA CONDUCTOR
C-D	1451 m 1493 m (2)

FRUITIGHER LIGHT S.L	
CALLE ADOLFO DOMÍNGUEZ JURADO 16, PRSO 1, C.P. 41001, SEVILLA. NIF: B-72511660	
PROMOTOR:	LOINA INVESTMENTS, SL
REF.:	EXPEDIENTE_CAT
FECHA:	23-oct-2023
HOJA	2 DE 11

PROYECTO DE LÍNEA AEREO SUBTERRÁNEA DE 15KV D.C. PARA EVACUACIÓN DE ENERGÍA DE PV CAMPANILLA SOLAR EN HUEVAR DEL ALJARAFE (SEVILLA)	
PLANO :	P2 TRAZA SUBTERRÁNEA Tramo 2

INGENIERO INDUSTRIAL

JOSÉ ENRIQUE PÉREZ BARBERO
Colegiado Nº 4429
DEL C.O.L.L.A.D.C.

ESCALA: 1:1.000

LEGENDA	ARQUETA ENDESA	LÍNEA ENDESA
LÍNEA DE MEDIA TENSIÓN 15KV AÉREA PROYECTADA	Arqueta Media Garvey	LÍNEA Media Garvey
LÍNEA DE MEDIA TENSIÓN 15KV SUBTERRÁNEA PROYECTADA	Arqueta de Saneamiento	Saneamiento
LÍNEA DE ALTA TENSIÓN 68KV AÉREA EXISTENTE	Arqueta Telefónica	Tubería de agua
LÍNEA DE ALTA TENSIÓN 68KV SUBTERRÁNEA EXISTENTE	Arqueta Rerie	Línea Telefónica
LÍNEA DE MEDIA TENSIÓN 15KV AÉREA EXISTENTE	Arqueta vacía	Hito Obras Públicas
LÍNEA DE MEDIA TENSIÓN 15KV SUBTERRÁNEA EXISTENTE	Bloque de Hormigón	Hito Rerie
LÍNEA TELEFÓNICA SUBTERRÁNEA EXISTENTE	Arqueta de Hormigón	

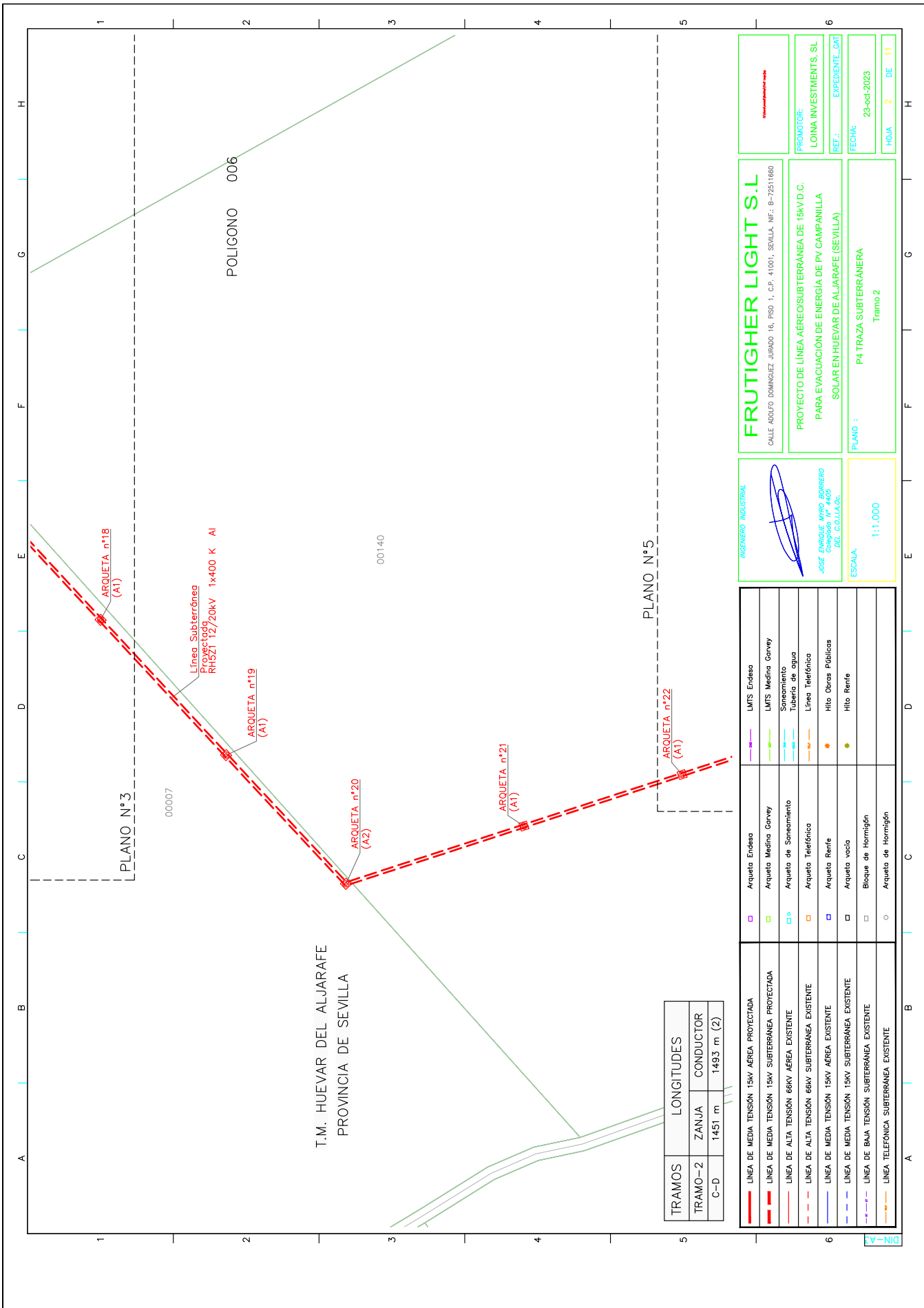

TRAMOS	LONGITUDES
TRAMO-2	ZANJA CONDUCTOR
C-D	1451 m
	1493 m (2)

	<p>LINEA DE MEDIA TENSION 15KV AEREA PROYECTADA</p> <p>LINEA DE MEDIA TENSION 15KV SUBTERRANEA PROYECTADA</p> <p>LINEA DE ALTA TENSION 68KV AEREA EXISTENTE</p> <p>LINEA DE ALTA TENSION 68KV SUBTERRANEA EXISTENTE</p> <p>LINEA DE MEDIA TENSION 15KV AEREA EXISTENTE</p> <p>LINEA DE MEDIA TENSION 15KV SUBTERRANEA EXISTENTE</p> <p>LINEA DE BAJA TENSION SUBTERRANEA EXISTENTE</p> <p>LINEA TELEFONICA SUBTERRANEA EXISTENTE</p>	<p>Arqueta Entesa</p> <p>Arqueta Mediana Garvey</p> <p>Arqueta de Saneamiento</p> <p>Arqueta Telefónica</p> <p>Arqueta Rerie</p> <p>Arqueta vacia</p> <p>Bloque de Hormigón</p> <p>Arqueta de Hormigón</p>	<p>LMTS Entesa</p> <p>LMTS Mediana Garvey</p> <p>Saneamiento</p> <p>Tubería de agua</p> <p>Línea Telefónica</p> <p>Hito Obras Públicas</p> <p>Hito Rerie</p>
<p>FRUITIGHER LIGHT S.L CALLE ADOLFO DOMINGUEZ JURADO 16, PRSO 1., C.P. 41001, SEVILLA. NIF: B-72511660</p>		<p>INGENIERO INDUSTRIAL JOSÉ ENRIQUE PÉREZ BARRERO C/Alameda nº 4429 DEL C.O.L.L.A.D.O. ESCALA 1:1.000</p>	
<p>PROYECTO DE LÍNEA AEREO SUBTERRANEA DE 15KV D.C. PARA EVACUACIÓN DE ENERGIA DE PV CAMPANILLA SOLAR EN HUEVAR DEL ALJARAFE (SEVILLA)</p>		<p>PROMOTOR: LOINA INVESTMENTS, SL REF.: EXPEDIENTE_GAT FECHA: 23-oct-2023 HOJA 2 DE 11</p>	
<p>PLANO : P4 TRAZA SUBTERRANEA Tramo 2</p>			

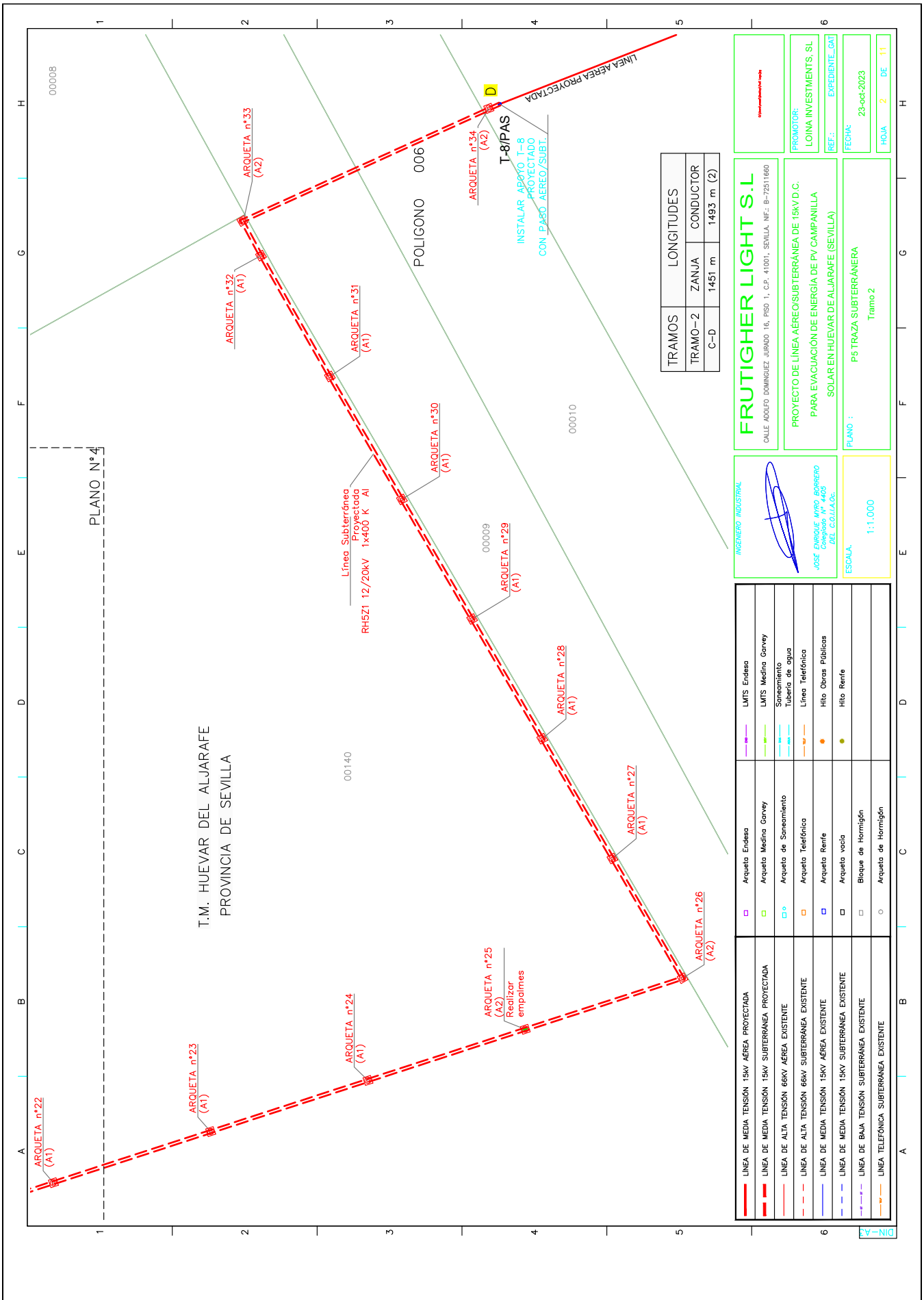

TRAMOS	LONGITUDES
TRAMO-2	ZANJA CONDUCTOR
C-D	1451 m 1493 m (2)

FRUTIGHER LIGHT S.L
 CALLE ADOLFO DOMÍNGUEZ JURADO 16, PRSO 1, C.P. 41001, SEVILLA. NIF: B-72511660

PROMOTOR:
 LOINA INVESTMENTS, SL

REF.:
 EXPEDIENTE_GAT

FECHA:
 23-oct-2023

HOJA
 2 DE 11

PROYECTO DE LÍNEA AÉREA SUBTERRÁNEA DE 15KV D.C.
 PARA EVACUACIÓN DE ENERGÍA DE PV CAMPANILLA
 SOLAR EN HUEVAR DEL ALJARAFE (SEVILLA)

PLANO:
 P5 TRAZA SUBTERRÁNEA
 Tramo 2

INGENIERO INDUSTRIAL

JOSÉ ENRIQUE PÉREZ BARBERO
 Colegiado nº 4429
 DEL C.O.L.L.A.D.O.

ESCALA
 1:1.000

LEGENDA	Arqueta Entesa	LMS Entesa
LÍNEA DE MEDIA TENSION 15KV AÉREA PROYECTADA	Arqueta Media Garvey	LMS Media Garvey
LÍNEA DE MEDIA TENSION 15KV SUBTERRÁNEA PROYECTADA	Arqueta de Saneamiento	Saneamiento
LÍNEA DE ALTA TENSION 68KV AÉREA EXISTENTE	Arqueta Telefónica	Tubería de agua
LÍNEA DE ALTA TENSION 68KV SUBTERRÁNEA EXISTENTE	Arqueta Rerie	Línea Telefónica
LÍNEA DE MEDIA TENSION 15KV AÉREA EXISTENTE	Arqueta vacía	Hito Obras Públicas
LÍNEA DE MEDIA TENSION 15KV SUBTERRÁNEA EXISTENTE	Arqueta de Hornigón	Hito Rerie
LÍNEA DE BAJA TENSION SUBTERRÁNEA EXISTENTE	Arqueta de Hornigón	
LÍNEA TELEFÓNICA SUBTERRÁNEA EXISTENTE	Arqueta de Hornigón	

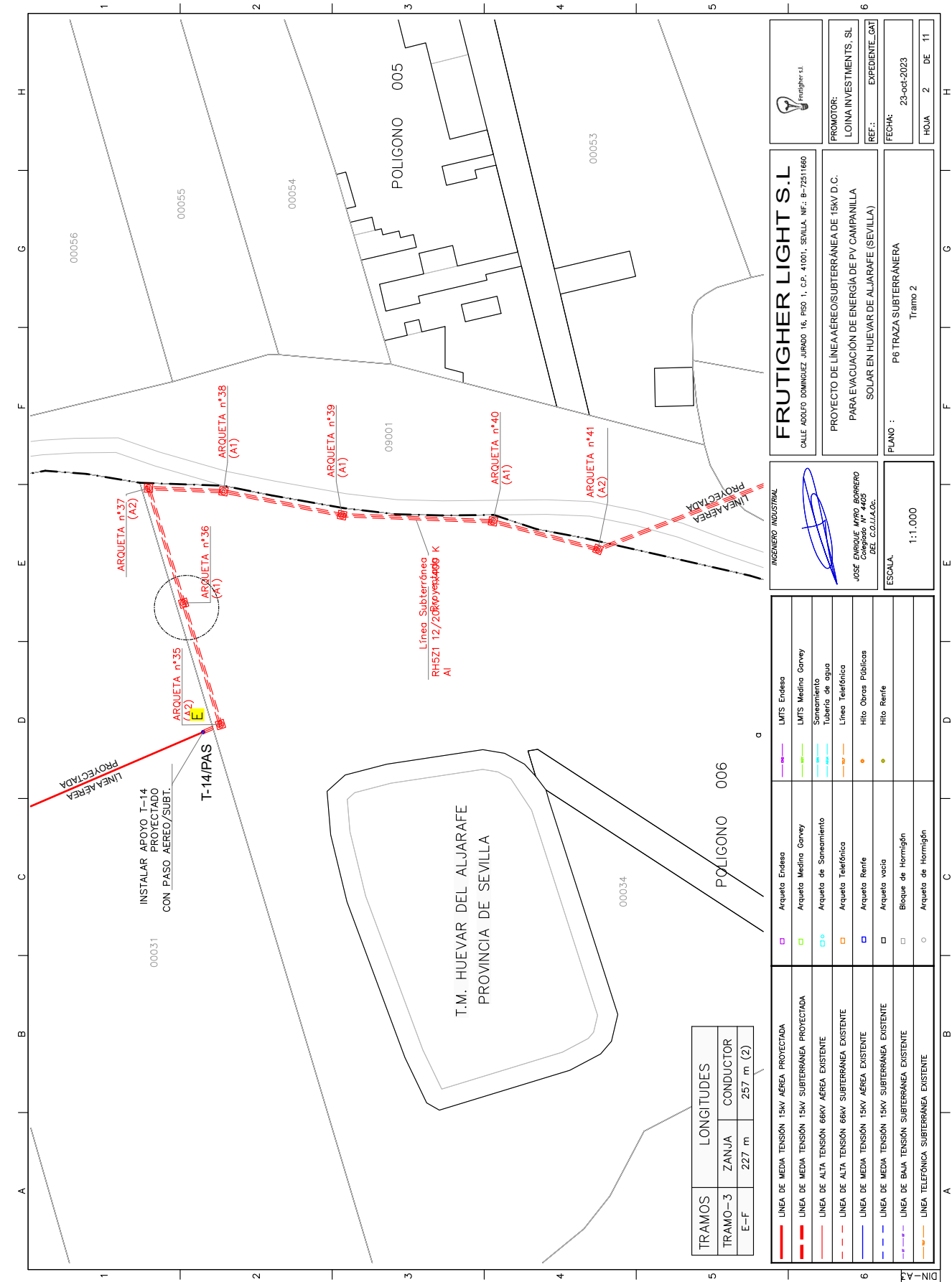

TRAMOS	LONGITUDES
TRAMO-3	ZANJA CONDUCTOR
E-F	227 m 257 m (2)

<p>FRUTIGHER LIGHT S.L. CALLE ADOLFO DOMÍNGUEZ JURADO 16, PISO 1, C.P. 41001, SEVILLA. NIF: B-72511680</p>	<p>PROMOTOR: LOINA INVESTMENTS, SL</p> <p>REF.: EXPEDIENTE_GAT</p> <p>FECHA: 23-oct-2023</p> <p>HOJA 2 DE 11</p>																											
		<p>PROYECTO DE LÍNEA AEREA/SUBTERRÁNEA DE 15KV D.C. PARA EVACUACIÓN DE ENERGÍA DE PV CAMPANILLA SOLAR EN HUEVAR DE ALJARAFE (SEVILLA)</p> <p>PLANO : P6 TRAZA SUBTERRÁNEA Tramo 2</p>																										
<p>INGENIERO INDUSTRIAL</p> <p></p> <p>JOSÉ ENRIQUE MÉNDEZ BARBERO Colegiado Nº 4429 DEL C.O.L.I.A.C.O.</p>	<p>ESCALA: 1:1.000</p>																											
<table border="1"> <thead> <tr> <th>LEGENDA</th> <th>ARQUETA ENRUSA</th> <th>LÍMITE ENRUSA</th> </tr> </thead> <tbody> <tr> <td>LINEA DE MEDIA TENSION 15KV AEREA PROYECTADA</td> <td>Arqueta Enrusa</td> <td>Límite Enrusa</td> </tr> <tr> <td>LINEA DE MEDIA TENSION 15KV SUBTERRANEA PROYECTADA</td> <td>Arqueta Media Enrusa</td> <td>Límite Media Enrusa</td> </tr> <tr> <td>LINEA DE ALTA TENSION 60KV AEREA EXISTENTE</td> <td>Arqueta de Saneamiento</td> <td>Saneamiento</td> </tr> <tr> <td>LINEA DE ALTA TENSION 60KV SUBTERRANEA EXISTENTE</td> <td>Arqueta Telefónica</td> <td>Tubería de agua</td> </tr> <tr> <td>LINEA DE MEDIA TENSION 15KV AEREA EXISTENTE</td> <td>Arqueta Rente</td> <td>Línea Telefónica</td> </tr> <tr> <td>LINEA DE MEDIA TENSION 15KV SUBTERRANEA EXISTENTE</td> <td>Arqueta vacía</td> <td>Hito Obras Públicas</td> </tr> <tr> <td>LINEA DE BAJA TENSION SUBTERRANEA EXISTENTE</td> <td>Bloque de Hormigón</td> <td>Hito Rente</td> </tr> <tr> <td>LINEA TELEFONICA SUBTERRANEA EXISTENTE</td> <td>Arqueta de Hormigón</td> <td></td> </tr> </tbody> </table>	LEGENDA	ARQUETA ENRUSA	LÍMITE ENRUSA	LINEA DE MEDIA TENSION 15KV AEREA PROYECTADA	Arqueta Enrusa	Límite Enrusa	LINEA DE MEDIA TENSION 15KV SUBTERRANEA PROYECTADA	Arqueta Media Enrusa	Límite Media Enrusa	LINEA DE ALTA TENSION 60KV AEREA EXISTENTE	Arqueta de Saneamiento	Saneamiento	LINEA DE ALTA TENSION 60KV SUBTERRANEA EXISTENTE	Arqueta Telefónica	Tubería de agua	LINEA DE MEDIA TENSION 15KV AEREA EXISTENTE	Arqueta Rente	Línea Telefónica	LINEA DE MEDIA TENSION 15KV SUBTERRANEA EXISTENTE	Arqueta vacía	Hito Obras Públicas	LINEA DE BAJA TENSION SUBTERRANEA EXISTENTE	Bloque de Hormigón	Hito Rente	LINEA TELEFONICA SUBTERRANEA EXISTENTE	Arqueta de Hormigón		
LEGENDA	ARQUETA ENRUSA	LÍMITE ENRUSA																										
LINEA DE MEDIA TENSION 15KV AEREA PROYECTADA	Arqueta Enrusa	Límite Enrusa																										
LINEA DE MEDIA TENSION 15KV SUBTERRANEA PROYECTADA	Arqueta Media Enrusa	Límite Media Enrusa																										
LINEA DE ALTA TENSION 60KV AEREA EXISTENTE	Arqueta de Saneamiento	Saneamiento																										
LINEA DE ALTA TENSION 60KV SUBTERRANEA EXISTENTE	Arqueta Telefónica	Tubería de agua																										
LINEA DE MEDIA TENSION 15KV AEREA EXISTENTE	Arqueta Rente	Línea Telefónica																										
LINEA DE MEDIA TENSION 15KV SUBTERRANEA EXISTENTE	Arqueta vacía	Hito Obras Públicas																										
LINEA DE BAJA TENSION SUBTERRANEA EXISTENTE	Bloque de Hormigón	Hito Rente																										
LINEA TELEFONICA SUBTERRANEA EXISTENTE	Arqueta de Hormigón																											

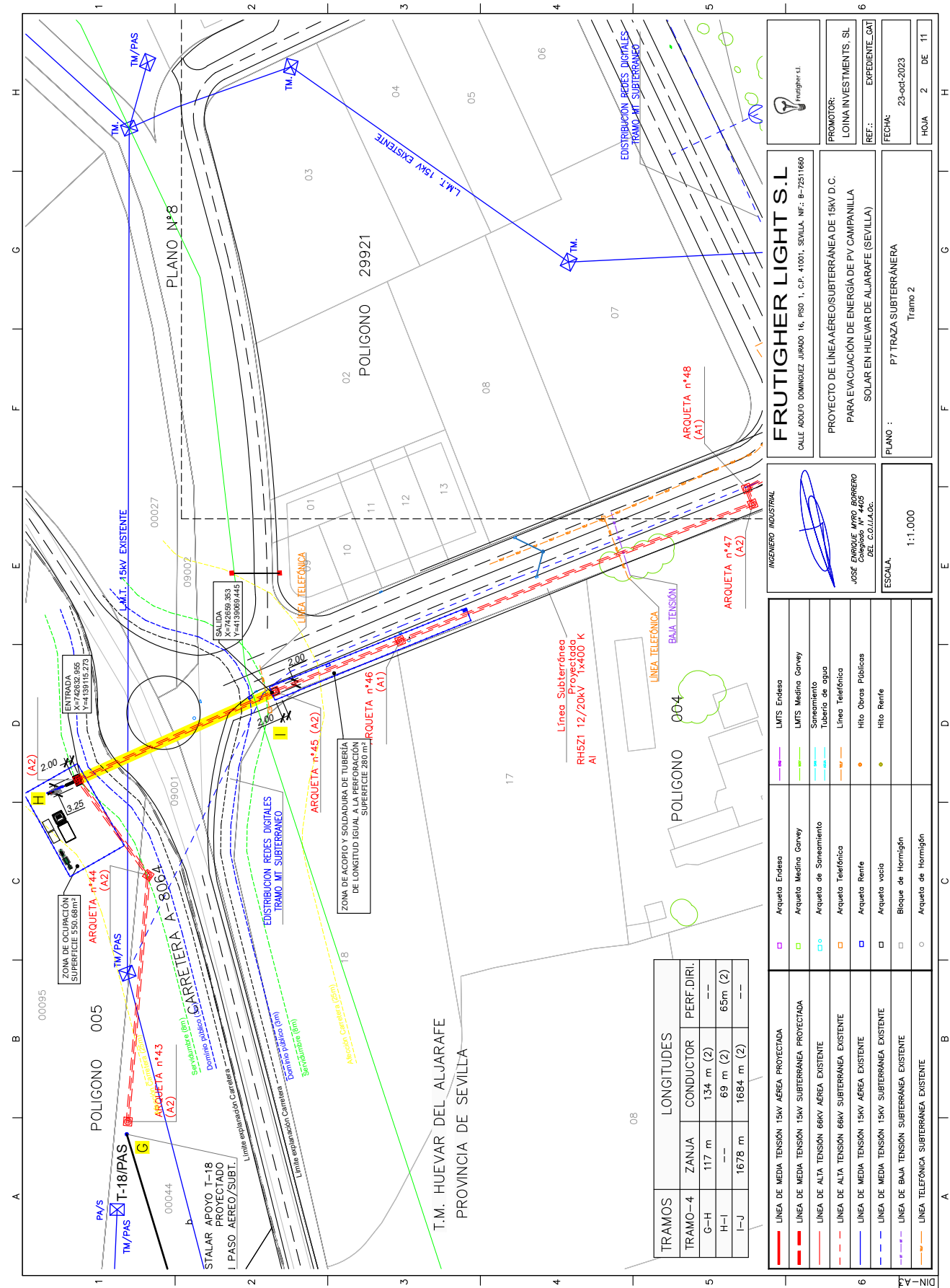

TRAMOS	ZANJA	LONGITUDES	CONDUCTOR	PERF DIRI
TRAMO-4				
G-H	117 m		134 m (2)	--
H-I	--		69 m (2)	65m (2)
I-J	1678 m		1684 m (2)	--

LINEA DE MEDIA TENSION 15KV AEREA PROYECTADA	Arqueta Entesa	LMTS Entesa
LINEA DE MEDIA TENSION 15KV SUBTERRANEA PROYECTADA	Arqueta Medina Garvey	LMTS Medina Garvey
LINEA DE ALTA TENSION 60KV AEREA EXISTENTE	Arqueta de Saneamiento	Saneamiento
LINEA DE ALTA TENSION 60KV SUBTERRANEA EXISTENTE	Arqueta Telefonica	Tuberia de agua
LINEA DE MEDIA TENSION 15KV AEREA EXISTENTE	Arqueta Renfe	Linea Telefonica
LINEA DE MEDIA TENSION 15KV SUBTERRANEA EXISTENTE	Arqueta vacia	Hito Obras Publicas
LINEA DE BAJA TENSION SUBTERRANEA EXISTENTE	Bloque de Hormigon	Hito Renfe
LINEA TELEFONICA SUBTERRANEA EXISTENTE	Arqueta de Hormigon	

INGENIERO INDUSTRIAL

JOSE ENRIQUE MOYA BARBERO
Colegiado Nº 4429
DEL C.O.L.I.A.O.C.

ESCALA: 1:1.000

Tramo 2

FRUTIGHER LIGHT S.L
CALE ADolfo DOMINGUEZ JURADO 16, PISO 1, C.P. 41001, SEVILLA. NIF: B-72511680

PROMOTOR:
LOINA INVESTMENTS, SL

REF.: EXPEDIENTE_GAT

FECHA: 23-oct-2023

HOJA 2 DE 11

PROYECTO DE LINEA AEREA SUBTERRANEA DE 15KV D.C.
PARA EVACUACION DE ENERGIA DE PV CAMPANILLA
SOLAR EN HUEVAR DE ALJARAFE (SEVILLA)

PLANO : P7 TRAZA SUBTERRANEA

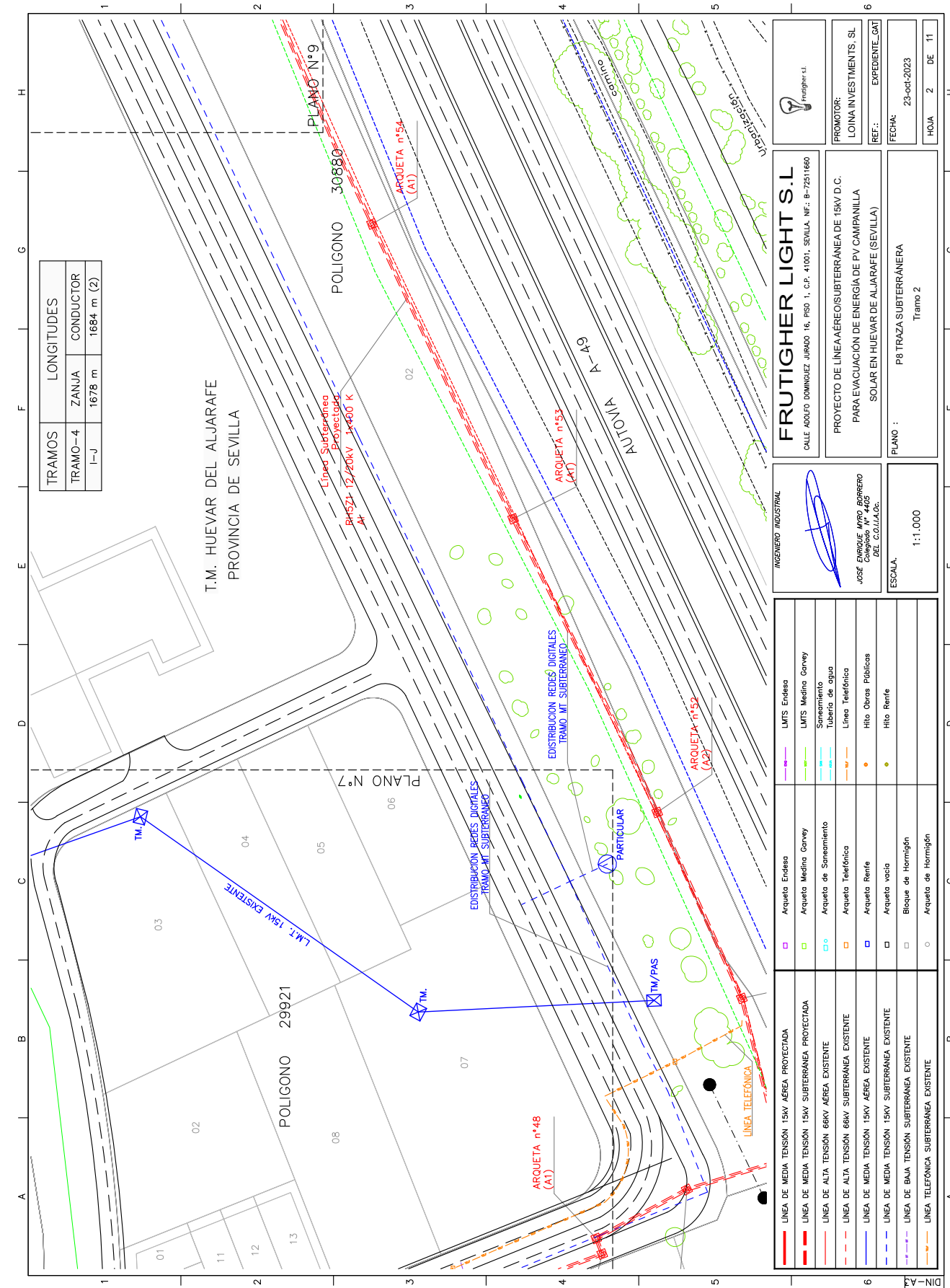

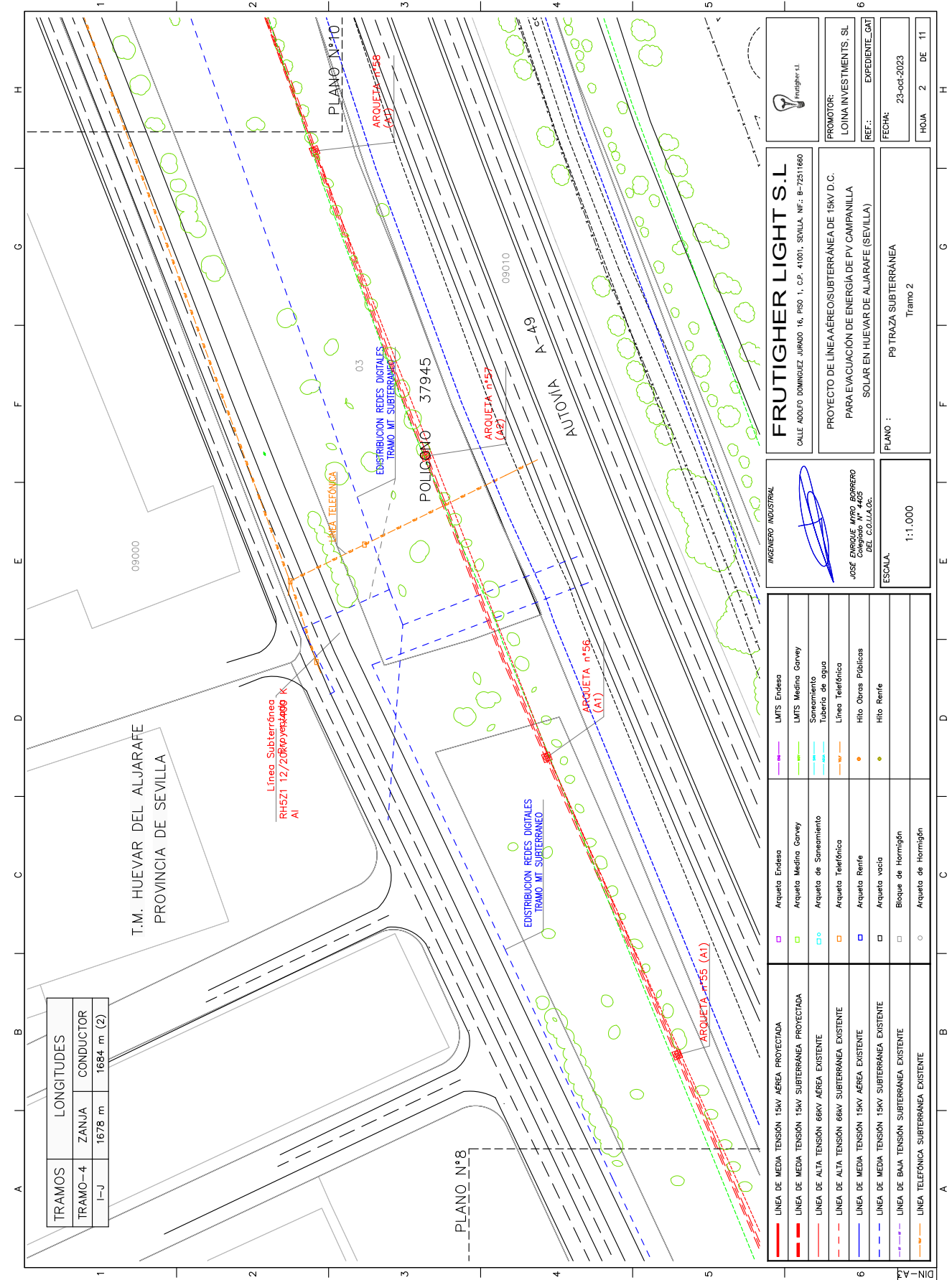

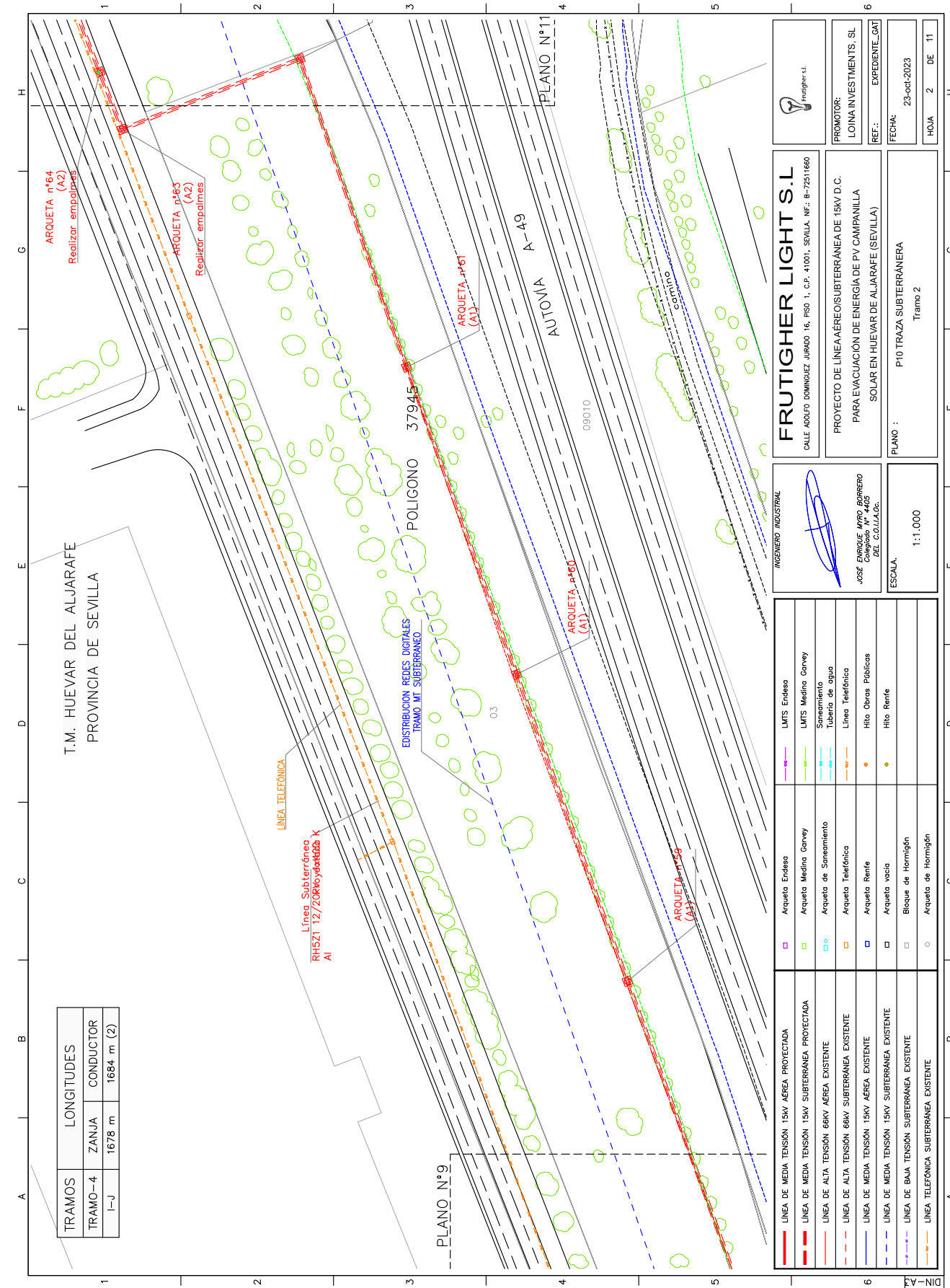

TRAMOS	LONGITUDES
TRAMO-4 I-J	ZANJA 1678 m
	CONDUCTOR 1664 m (2)

FRUITIGHER LIGHT S.L
 CALLE ADOLFO DOMÍNGUEZ JURADO 16, PISO 1, C.P. 41001, SEVILLA. NIF: B-72511680

PROYECTO DE LÍNEA AEREO SUBTERRÁNEA DE 15KV D.C.
 PARA EVACUACIÓN DE ENERGÍA DE PV CAMPANILLA
 SOLAR EN HUEVAR DEL ALJARAFE (SEVILLA)

PLANO : P10 TRAZA SUBTERRÁNEA
 Tramo 2

PROMOTOR:
LOINA INVESTMENTS, SL

REF.: EXPEDIENTE_GAT

FECHA: 23-oct-2023

HOJA 2 DE 11

INGENIERO INDUSTRIAL

JOSÉ ENRIQUE MOYA BARBERO
 Colegiado Nº 4429
 DEL C.O.L.I.A.O.C.

ESCALA: 1:1.000

	Arqueta Entesa	Arqueta Entesa	LIMIT Entesa
LÍNEA DE MEDIA TENSIÓN 15KV AEREA PROYECTADA	Arqueta Media Garvey	Arqueta Media Garvey	LIMIT Media Garvey
LÍNEA DE MEDIA TENSIÓN 15KV SUBTERRÁNEA PROYECTADA	Arqueta de Saneamiento	Arqueta de Saneamiento	Saneamiento
LÍNEA DE ALTA TENSIÓN 69KV AEREA EXISTENTE	Arqueta Telefónica	Arqueta Telefónica	Tubería de agua
LÍNEA DE ALTA TENSIÓN 69KV SUBTERRÁNEA EXISTENTE	Arqueta Rente	Arqueta Rente	Línea Telefónica
LÍNEA DE MEDIA TENSIÓN 15KV AEREA EXISTENTE	Arqueta vacía	Arqueta vacía	Hito Obras Públicas
LÍNEA DE MEDIA TENSIÓN 15KV SUBTERRÁNEA EXISTENTE	Bloque de Hormigón	Bloque de Hormigón	Hito Rente
LÍNEA DE BAJA TENSIÓN SUBTERRÁNEA EXISTENTE	Arqueta de Hormigón	Arqueta de Hormigón	
LÍNEA TELEFÓNICA SUBTERRÁNEA EXISTENTE			



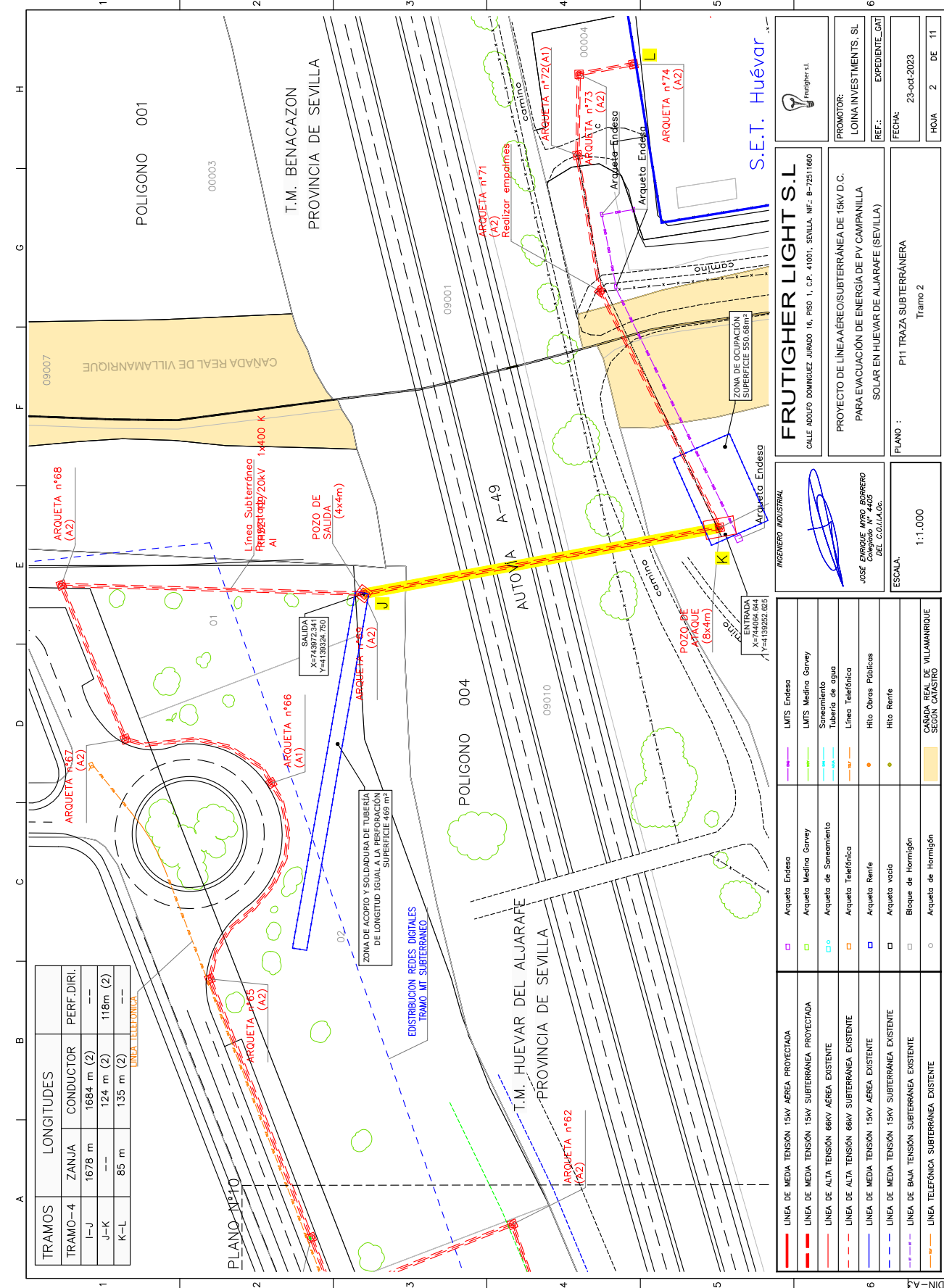

TRAMOS	LONGITUDES	CONDUCTOR	PERF. DIRI.
I-J	1678 m	1684 m (2)	--
J-K	--	124 m (2)	118m (2)
K-L	85 m	135 m (2)	--

LEGENDA	ARQUETA ENDOSO	LIMITS ENDOSO
	Arqueta Media Tension	LIMITS Medio Tension
	Arqueta de Saneamiento	Saneamiento
	Arqueta Telefonica	Tuberia de agua
	Arqueta Rente	Línea Telefonica
	Arqueta vacia	Hito Obras Publicas
	Bloque de Hormigon	Hito Rente
	Arqueta de Hormigon	
		CANADA REAL DE VILLAMANRIQUE SEGUN CATASTRO

FRUTIGHER LIGHT S.L
 CALLE ADOLFO DOMINGUEZ JURADO 16, PISO 1, C.P. 41001, SEVILLA. NIF: B-72511660

PROYECTO DE LINEA AEREA SUBTERRANEA DE 15KV D.C. PARA EVACUACION DE ENERGIA DE PV CAMPANILLA SOLAR EN HUEVAR DE ALJARAFE (SEVILLA)

PROMOTOR: LOINA INVESTMENTS, SL
 REF.: EXPEDIENTE_GAT
 FECHA: 23-04-2023
 HOJA 2 DE 11

INGENIERO INDUSTRIAL
 JOSÉ ENRIQUE MORA BARRERO
 Colegiado N° 4429 DEL C.O.L.I.A.O.C.
 ESCALA: 1:1.000
 PLANO: P11 TRAZA SUBTERRANEA Tramo 2

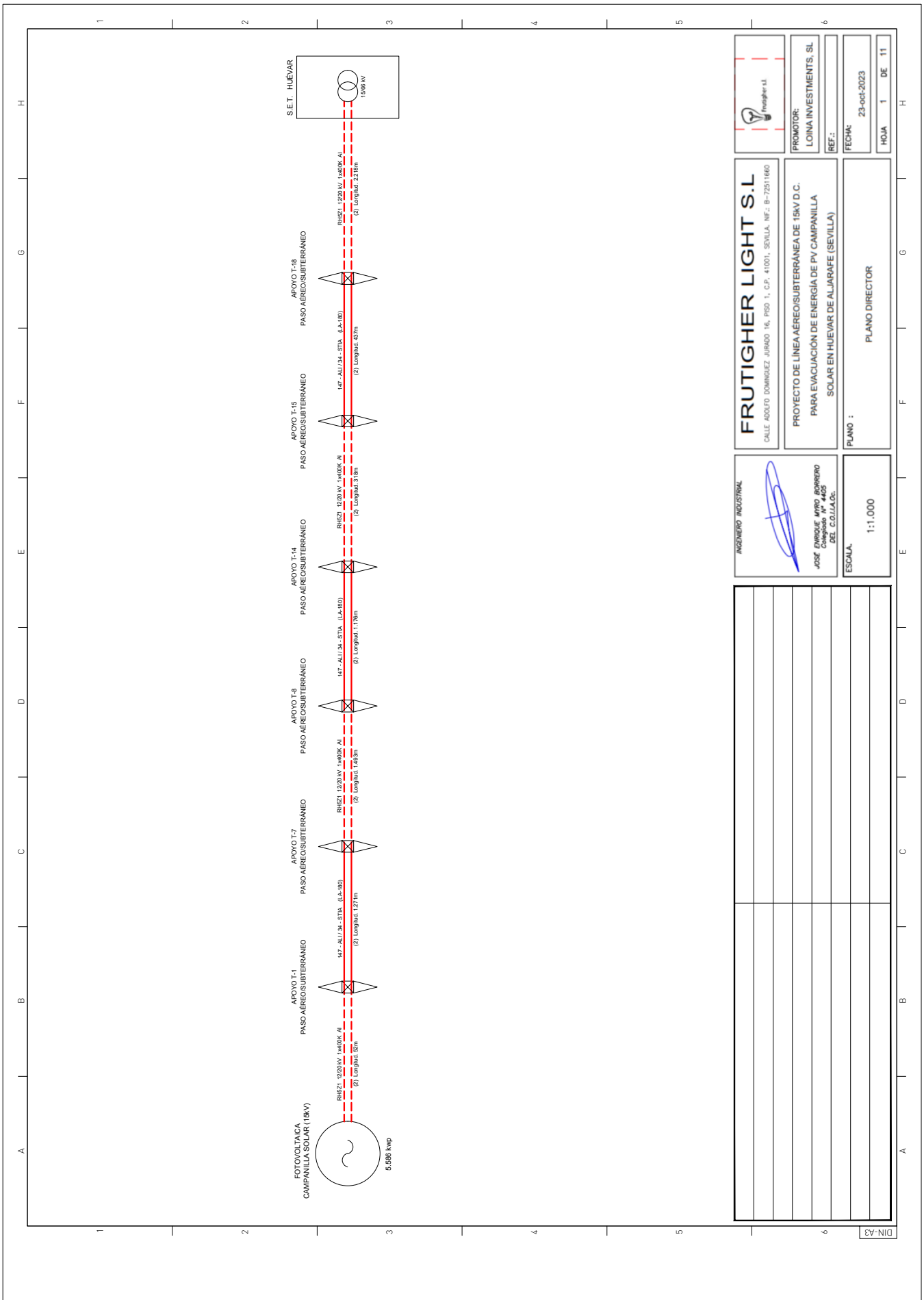

	FRUITIGHER LIGHT S.I. CALLE ADOLFO DOMINGUEZ JURADO 16, PISO 1, C.P. 41001, SEVILLA, NF.: B-72511660	INGENIERO INDUSTRIAL JOSE MANUEL SERRANO Colegiado Nº 4420 DE C.O.L.I.A.C.O.	ESCALA 1:1.000
	PROMOTOR: LOINA INVESTMENTS, SL REF.: FECHA: 23-oct-2023 HOJA 1 DE 11		



DIN-A3

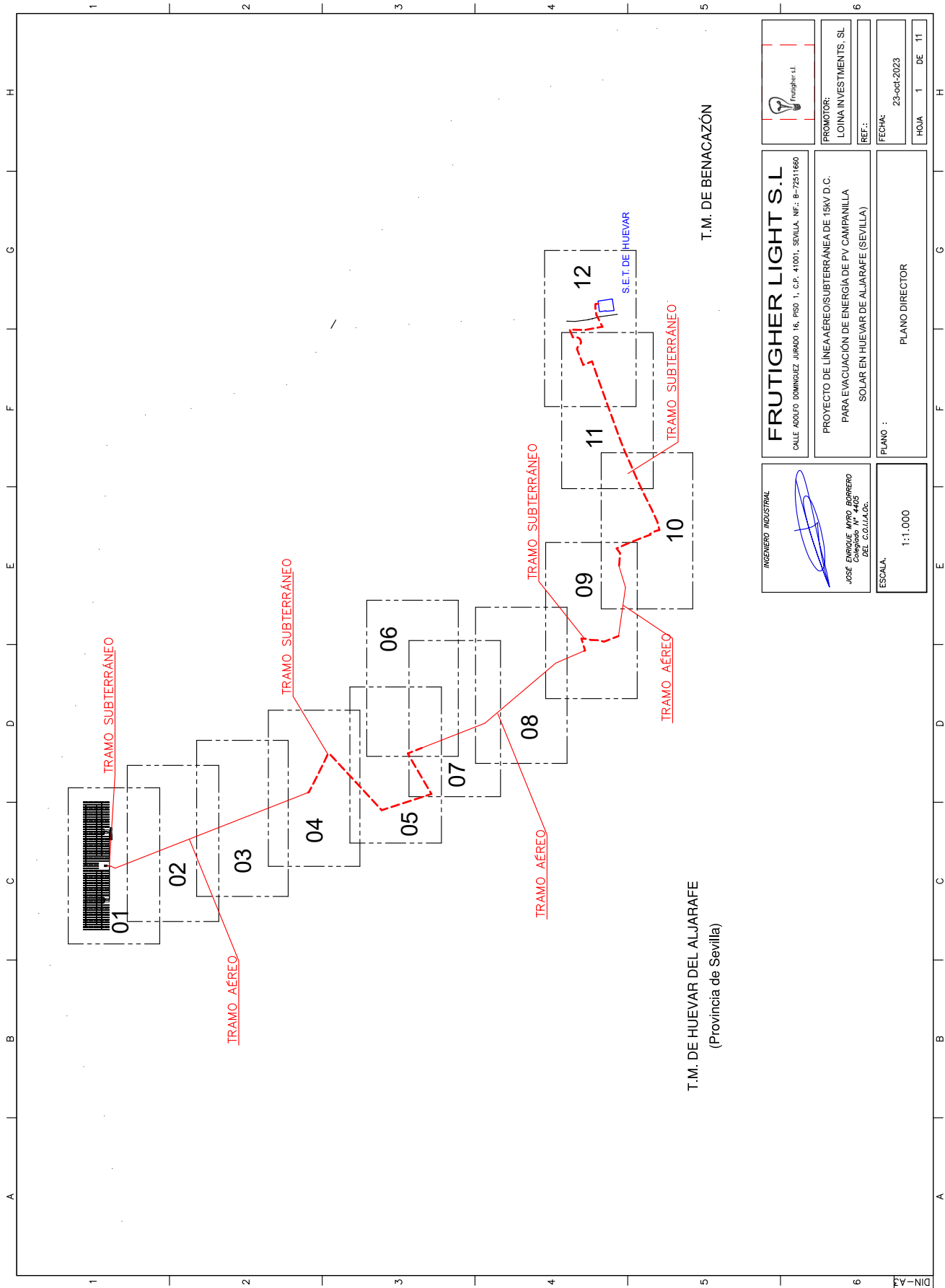

<p>FRUTIGHER LIGHT S.L. CALLE ADOLFO DOMÍNGUEZ JURADO 16, PISO 1, C.P. 41001, SEVILLA. NIF: B-72511660</p>	<p>PROMOTOR: LOINA INVESTMENTS, S.L.</p> <p>REF.:</p> <p>FECHA: 23-oct-2023</p> <p>HOJA 1 DE 11</p>
<p>INGENIERO INDUSTRIAL</p> <p>JOSE ENRIQUE MERO BARBERO Colegiado Nº 4429 DEL C.O.I.I.A.O.C.</p>	<p>PROYECTO DE LÍNEA AEREO/SUBTERRANEA DE 15KV D.C. PARA EVACUACIÓN DE ENERGÍA DE PV CAMPANILLA SOLAR EN HUEVAR DEL ALJARAFE (SEVILLA)</p> <p>PLANO : PLANO DIRECTOR</p>
<p>ESCALA: 1:1.000</p>	

DN-A3

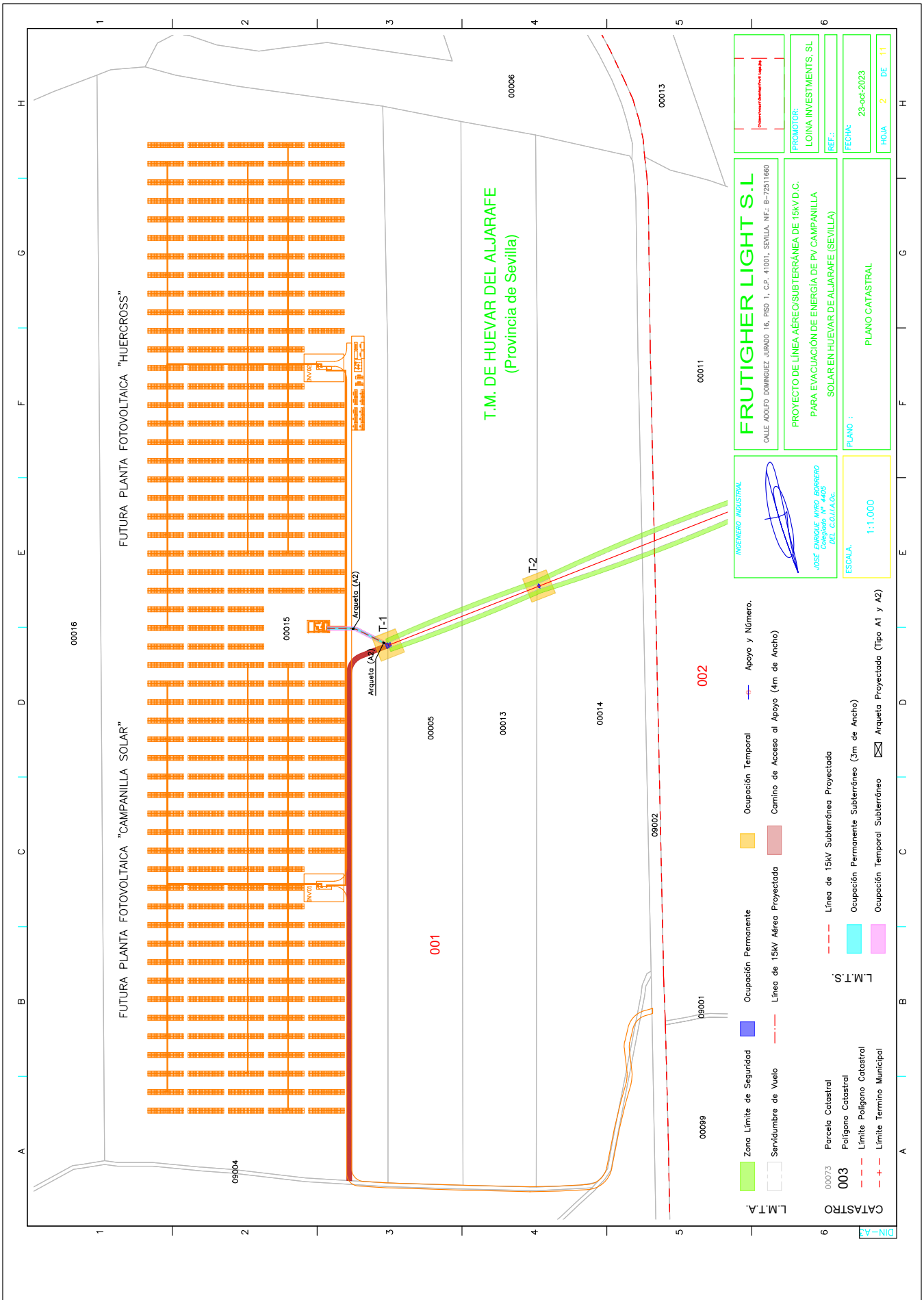

FRUTIGHER LIGHT S.L
 CALLE ADOLFO DOMÍNGUEZ JURADO 16, PISO 1., C.P. 41001., SEVILLA, NIF.: B-72511660

PROMOTOR:
 LOINA INVESTMENTS, SL

REF.:
 FECHA: 23-oct-2023

HOJA 2 DE 11

PROYECTO DE LÍNEA AÉREO SUBTERRÁNEA DE 15KV D.C.
 PARA EVACUACIÓN DE ENERGÍA DE PV CAMPANILLA
 SOLAR EN HUEVAR DEL ALJARAFE (SEVILLA)

PLANO :
 PLANO CATASTRAL

INGENIERO INDUSTRIAL

JOSE ENRIQUE REYES BARRERO
 Colegiado Nº 4429
 DEL C.O.L.L.A.D.C.

ESCALA:
 1:1.000

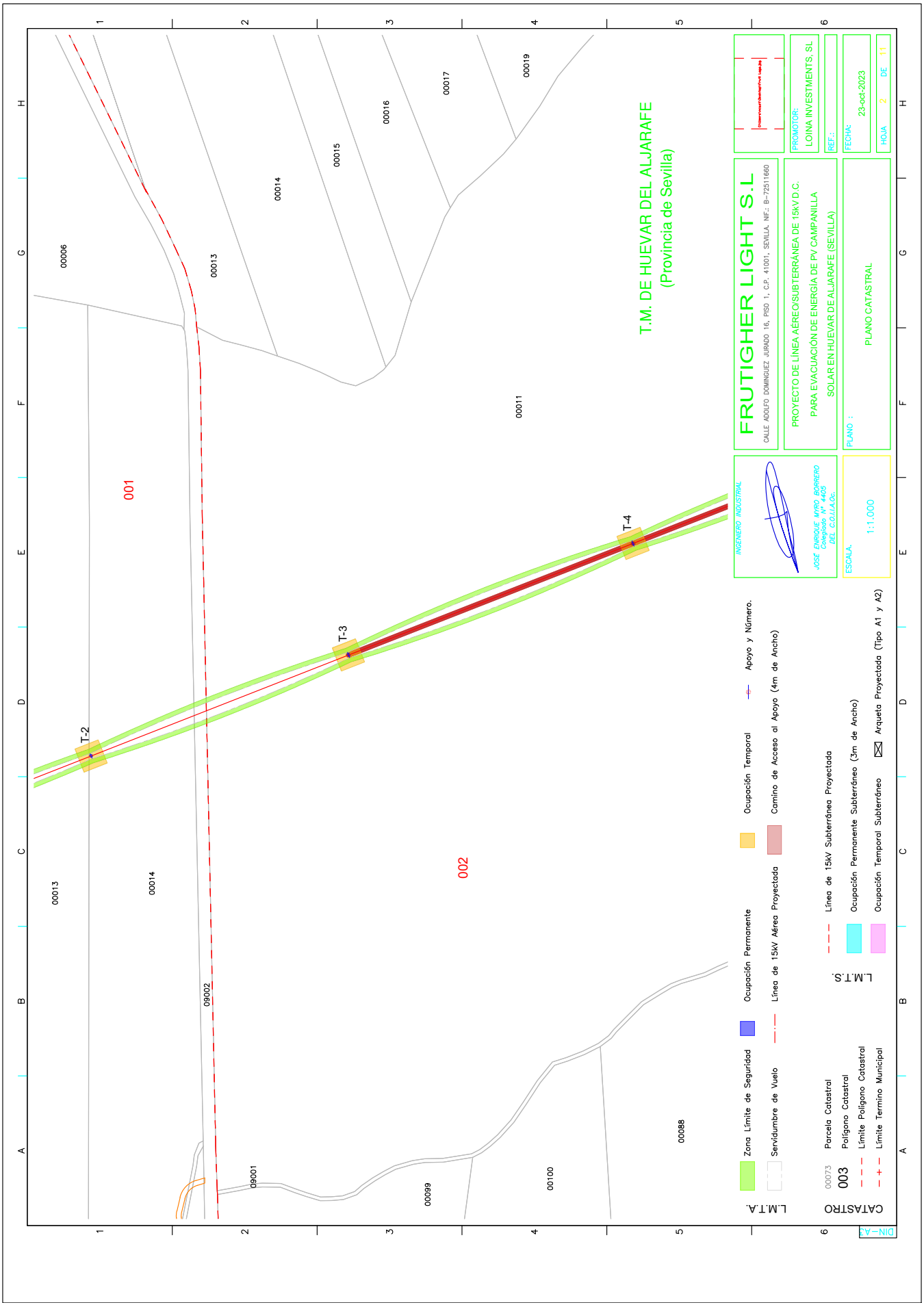

T.M. DE HUEVAR DEL ALJARAFE
(Provincia de Sevilla)

FRUTIGHER LIGHT S.L CALLE ADOLFO DOMINGUEZ JURADO 16, PRSO 1, C.P. 41001, SEVILLA. NIF: B-72511660	
PROMOTOR: LOINA INVESTMENTS, SL	REF.: FECHA: 23-oct-2023
PROYECTO DE LÍNEA AÉREA SUBTERRÁNEA DE 15KV D.C. PARA EVACUACIÓN DE ENERGÍA DE PV CAMPANILLA SOLAR EN HUEVAR DEL ALJARAFE (SEVILLA)	PLANO: PLANO CATASTRAL
AGENCIERO INDUSTRIAL JOSE ENRIQUE MORA BARRERO C/Alameda nº 429 DEL C.O.L.L.A.D.C.	ESCALA: 1:1.000

- L.M.T.A.**
- Zona Límite de Seguridad
 - Servidumbre de Vuelo
 - Parcela Catastral
 - Polígono Catastral
 - Límite Polígono Catastral
 - Límite Termino Municipal
- L.M.T.S.**
- Ocupación Permanente
 - Línea de 15KV Aérea Projectada
 - Línea de 15KV Subterránea Projectada
 - Ocupación Permanente Subterráneo (3m de Ancho)
 - Ocupación Temporal Subterráneo
 - Arqueta Projectada (Tipo A1 y A2)
- CATASTRAL**
- 00073
 - 003
- Apoyo y Número.**
- Apoyo y Número.
 - Camino de Acceso al Apoyo (4m de Ancho)

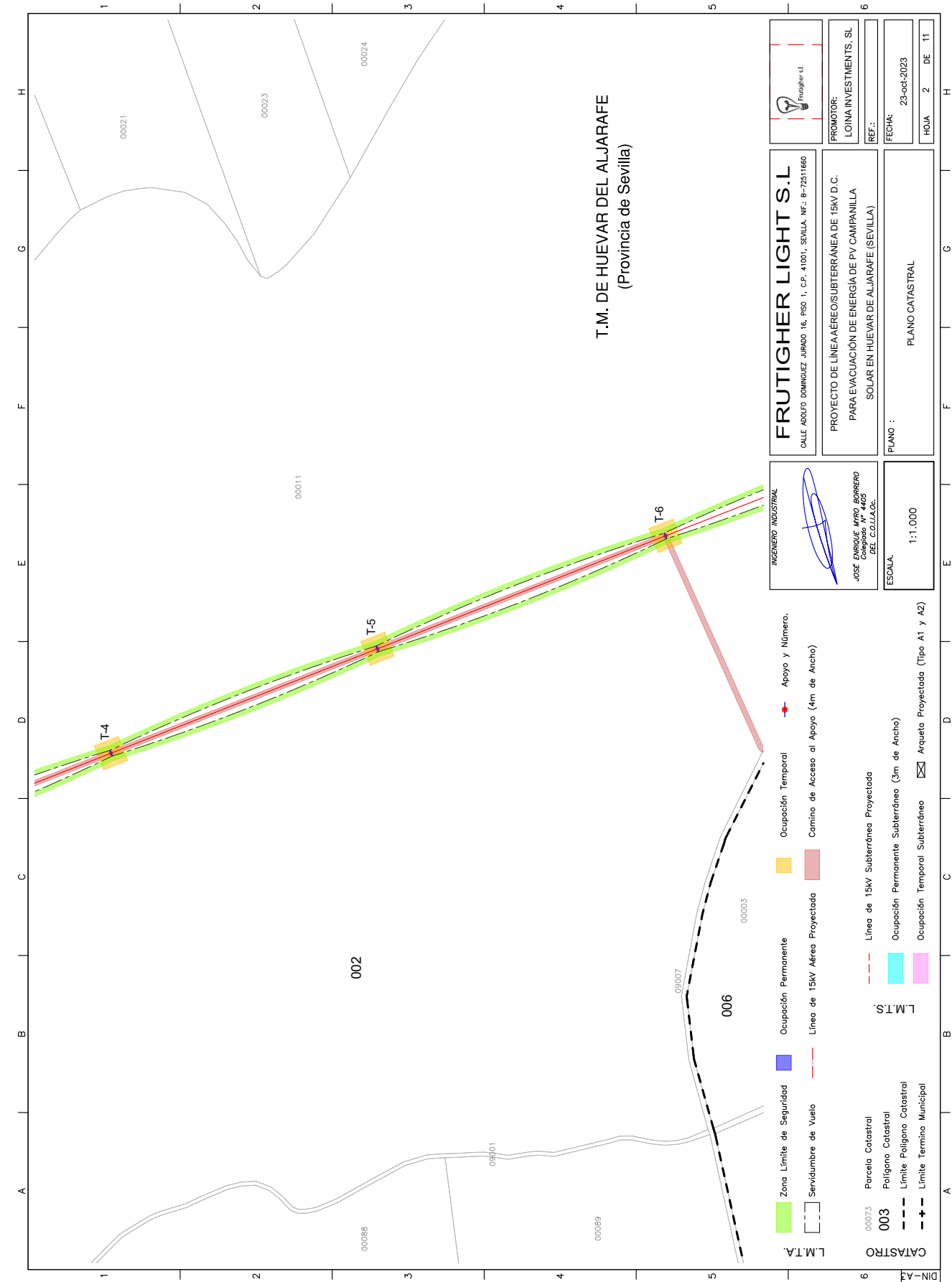

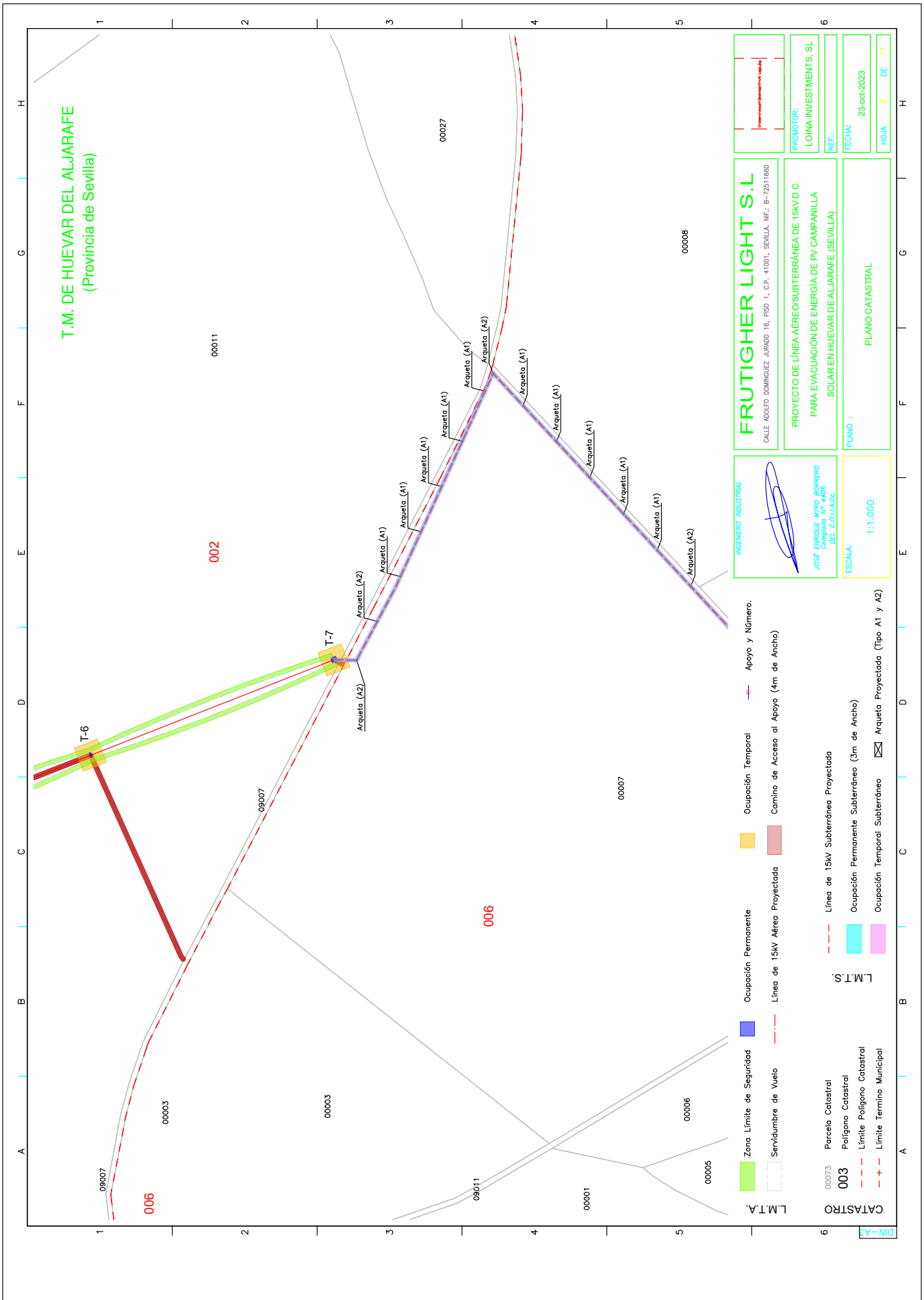

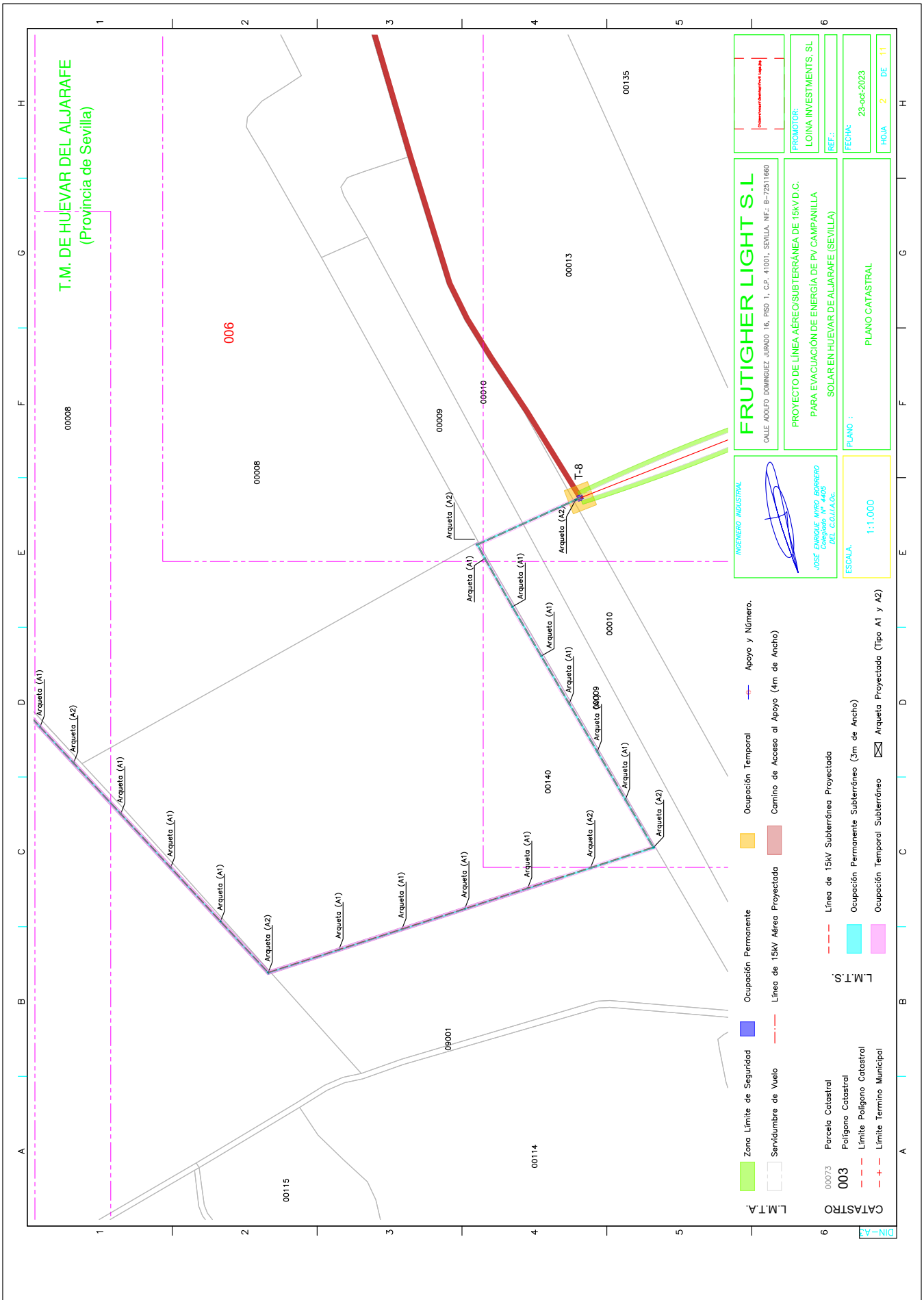

T.M. DE HUEVAR DEL ALJARAFE
(Provincia de Sevilla)

FRUTIGHER LIGHT S.L
 CALLE ADOLFO DOMÍNGUEZ JURADO 16, PRSO 1, C.P. 41001, SEVILLA, NIF: B-72511660

PROMOTOR:
 LOINA INVESTMENTS, SL

REF.:

FECHA:
 23-oct-2023

HOJA 2 DE 11

PROYECTO DE LÍNEA AEREO SUBTERRÁNEA DE 15KV D.C.
 PARA EVACUACIÓN DE ENERGÍA DE PV CAMPANILLA
 SOLAR EN HUEVAR DEL ALJARAFE (SEVILLA)

PLANO :
 PLANO CATASTRAL

INGENIERO INDUSTRIAL

JOSÉ ENRIQUE PÉREZ BARBERO
 Colegiado Nº 4429
 DEL C.O.L.I.A.D.O.

ESCALA:
 1:1.000

- LEGENDA**
- Zona Límite de Seguridad
 - Servidumbre de Vuelo
 - Ocupación Permanente
 - Línea de 15KV Aérea Projectada
 - Ocupación Temporal
 - Camino de Acceso al Apoyo (4m de Ancho)
 - Línea de 15KV Subterránea Projectada
 - Ocupación Permanente Subterránea (3m de Ancho)
 - Ocupación Temporal Subterránea
- CATASTRAL**
- Parcela Catastral
 - Polígono Catastral
 - Límite Polígono Catastral
 - Límite Termino Municipal
- L.M.T.S.**
- Límite Polígono Catastral
 - Límite Termino Municipal
- Apoyo y Número.**
- Arqueta (A1)
 - Arqueta (A2)
 - T-8

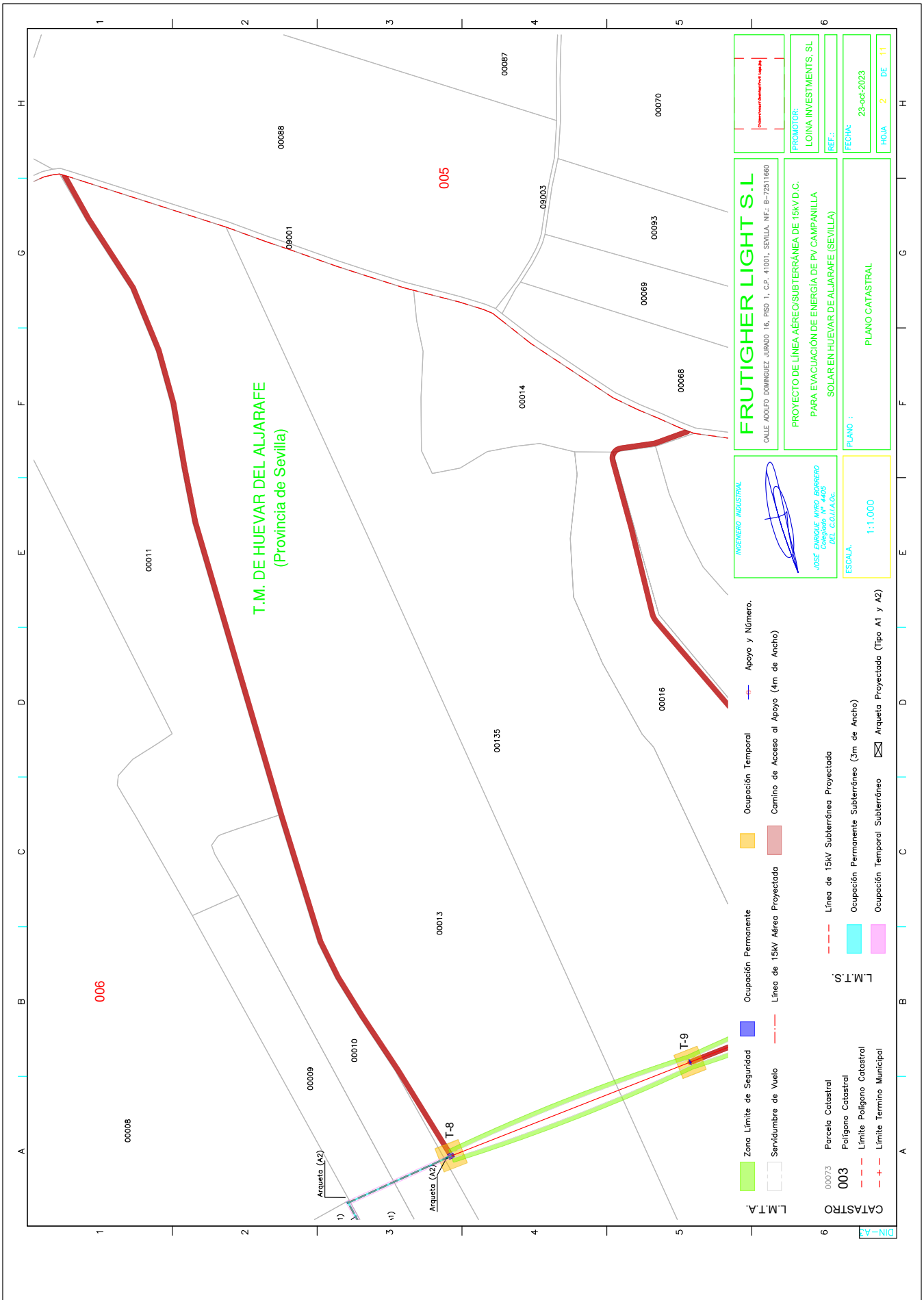

FRUTIGHER LIGHT S.L.
 CALLE ADOLFO DOMÍNGUEZ JURADO 16, PISO 1, C.P. 41001, SEVILLA, NIF: B-72511660

PROMOTOR:
 LOINA INVESTMENTS, SL

REF.:

FECHA:
 23-oct-2023

HOJA 2 DE 11

PROYECTO DE LÍNEA AÉREA SUBTERRÁNEA DE 15KV D.C.
 PARA EVACUACIÓN DE ENERGÍA DE PV CAMPANILLA
 SOLAR EN HUEVAR DEL ALJARAFE (SEVILLA)

PLANO :
 PLANO CATASTRAL

INGENIERO INDUSTRIAL

 JOSÉ ENRIQUE PÉREZ BARBERO
 Colegiado Nº 4429
 DEL C.O.L.I.A.D.C.

ESCALA:
 1:1.000

- LEGENDA**
- Zona Límite de Seguridad
 - Servidumbre de Vuelo
 - Parcela Catastral
 - Polígono Catastral
 - Límite Polígono Catastral
 - Límite Término Municipal
 - Ocupación Permanente
 - Línea de 15kV Aérea Projectada
 - Ocupación Temporal
 - Línea de 15kV Subterránea Projectada
 - Ocupación Permanente Subterránea (3m de Ancho)
 - Ocupación Temporal Subterránea
 - Arqueta Projectada (Tipo A1 y A2)
 - Apoyo y Número.
 - Camino de Acceso al Apoyo (4m de Ancho)

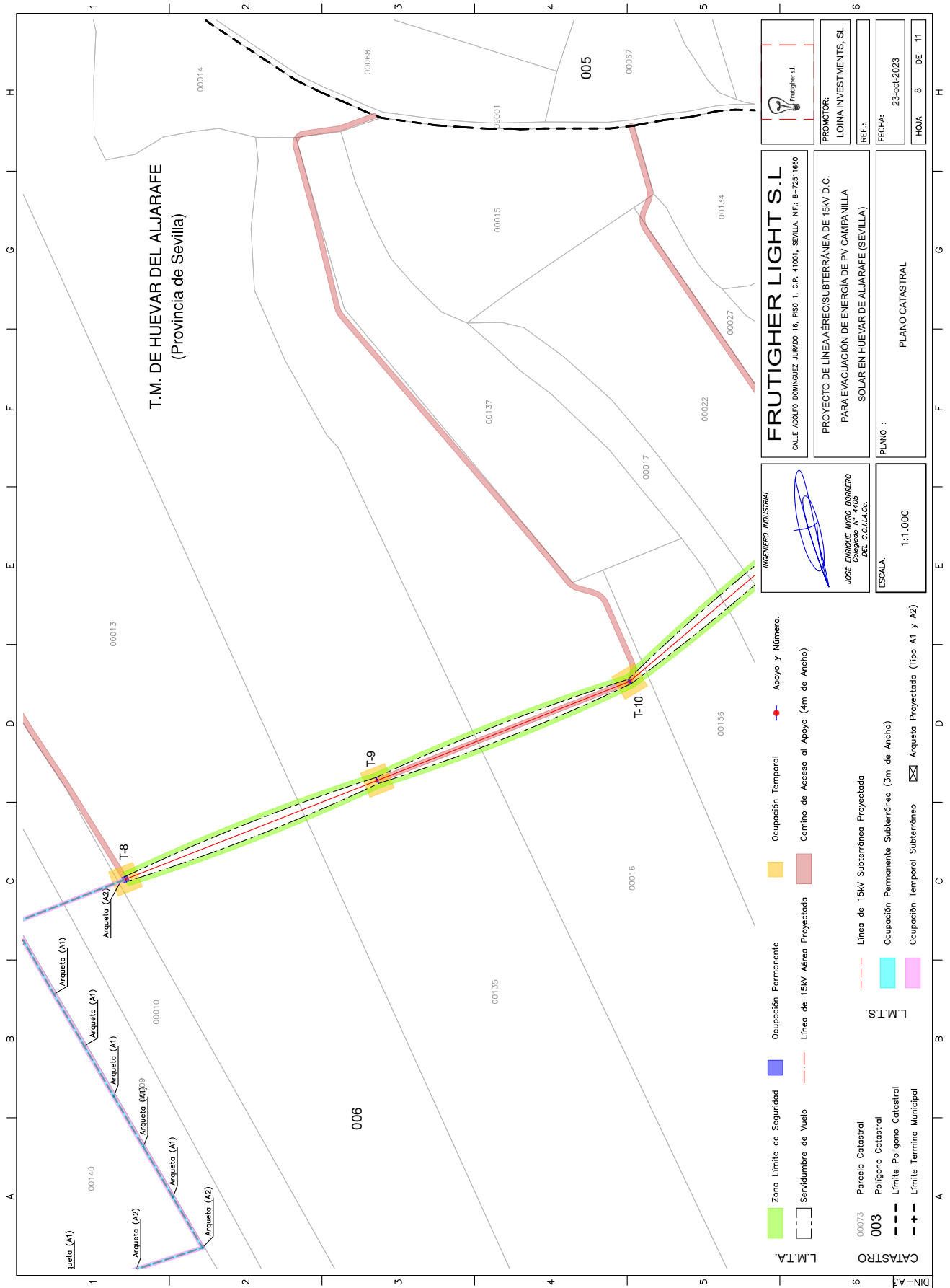

6 5 4 3 2 1

A B C D E F G H

1 2 3 4 5 6

A B C D E F G H

6 5 4 3 2 1

A B C D E F G H



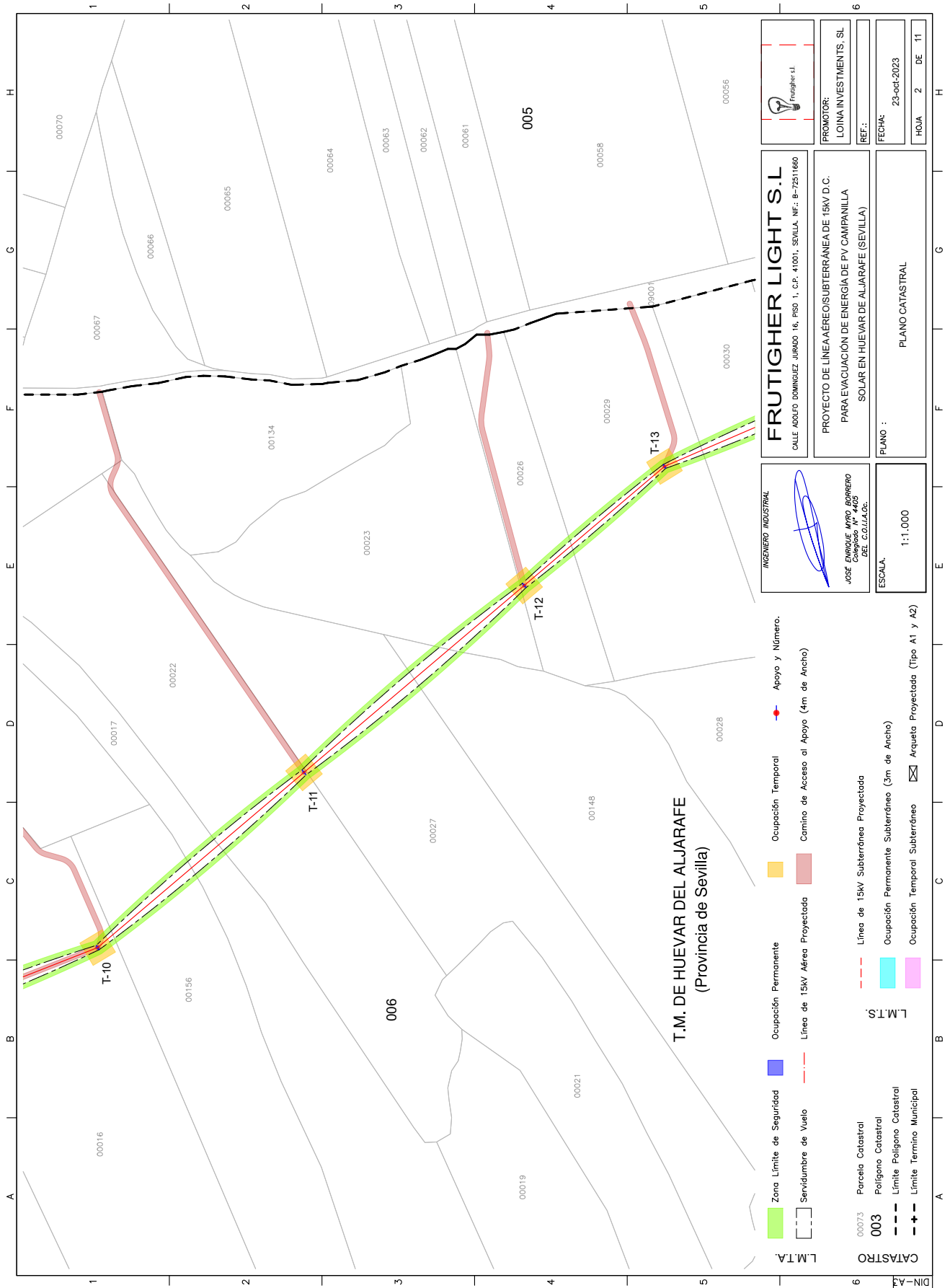

FRUTIGHER LIGHT S.L. CALLE ADOLFO DOMÍNGUEZ JURADO 16, PISO 1, C.P. 41001, SEVILLA. NIF: B-72511680	PROMOTOR: LOINA INVESTMENTS, SL
	REF.: FECHA: HOJA: 2 DE 11
PROYECTO DE LÍNEA AEREO SUBTERRÁNEA DE 15KV D.C. PARA EVACUACIÓN DE ENERGÍA DE PV CAMPANILLA SOLAR EN HUEVAR DE ALJARAFE (SEVILLA)	
INGENIERO INDUSTRIAL JOSÉ ENRIQUE MOYA BARBERO Colegiado Nº 4429 DE C.O.L.I.A.O.C.	PLANO : PLANO CATASTRAL
ESCALA: 1:1.000	

L.M.T.A.
 00073
 003
 CATASTRO
 L.M.T.S.

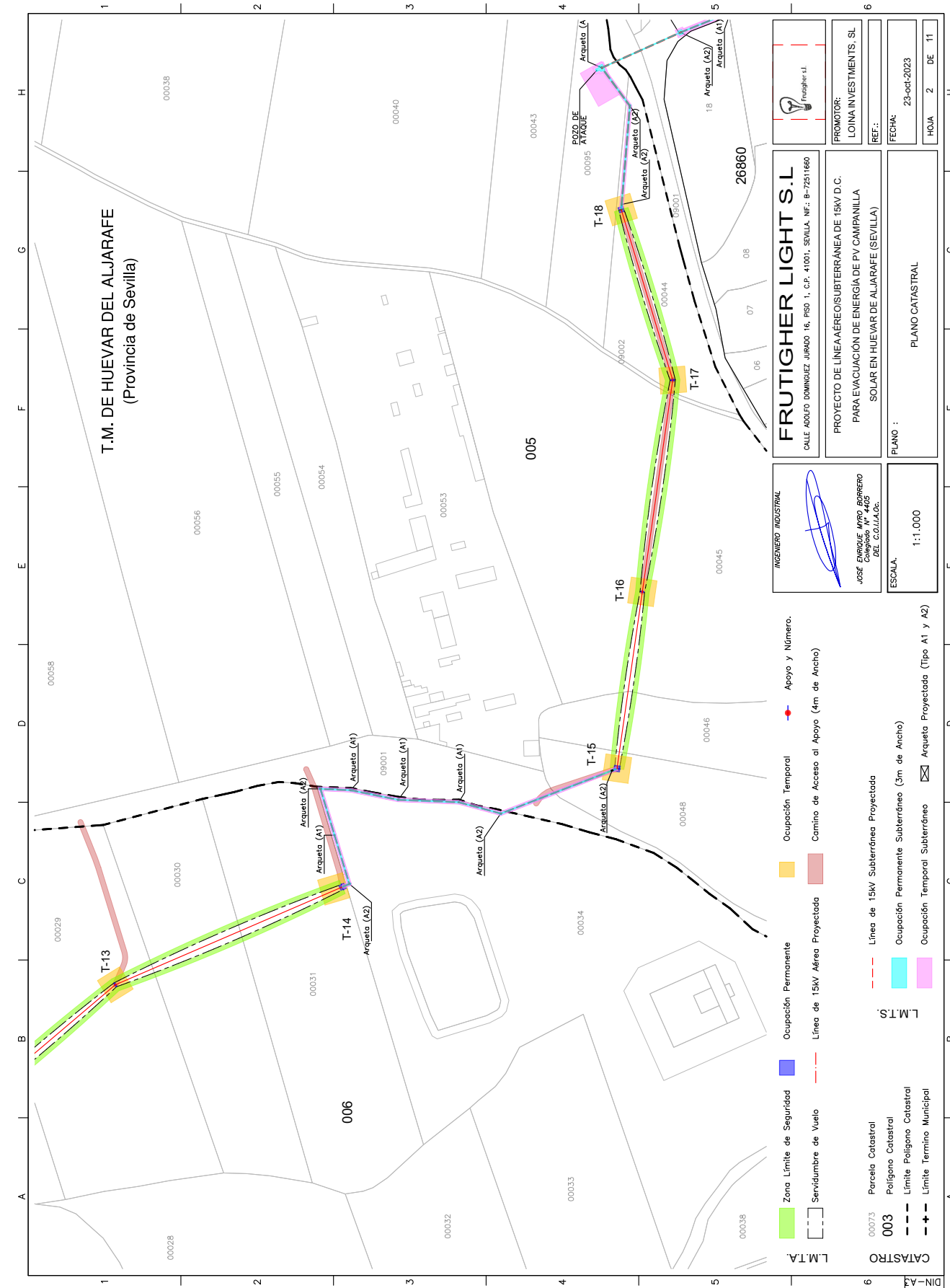

PABLO RAFAEL GOMEZ FALCON cert. elec. repr. B01843762		19/12/2023 19:02	PÁGINA 153/390
VERIFICACIÓN	PEGVEVJZX3JAJE7Y7VXQSQXGFB6U4A	https://ws050.juntadeandalucia.es:443/verificarFirma/	

FRUITIGHER LIGHT S.L.
 CALE ABDOLO DOMINGUEZ JURADO 16, PISO 1, C.P. 41001, SEVILLA, NIF: B-72511680

PROMOTOR:
 LOINA INVESTMENTS, SL

REF.:

FECHA:
 23-04-2023

HOJA 2 DE 11

PROYECTO DE LÍNEA AEREO SUBTERRÁNEA DE 15KV D.C.
 PARA EVACUACIÓN DE ENERGÍA DE PV CAMPANILLA
 SOLAR EN HUEVAR DEL ALJARAFE (SEVILLA)

PLANO : PLANO CATASTRAL

INGENIERO INDUSTRIAL

JOSÉ ENRIQUE MORA BARRERO
 Colegiado Nº 4429
 DE C.O.L.I.A.O.C.

ESCALA:
 1:1.000

CATASTRO

00073 Parcela Catastral
 003 Polígono Catastral
 - - - Límite Polígono Catastral
 - + - Límite Término Municipal

L.M.T.S.

- - - Línea de 15KV Subterránea Projectada
 Ocupación Permanente Subterráneo (3m de Ancho)
 Ocupación Temporal Subterráneo

L.M.T.A.

■ Zona Límite de Seguridad
 ■ Servidumbre de Vuelo
 ■ Ocupación Permanente
 ■ Línea de 15KV Aérea Projectada
 ■ Ocupación Temporal
 ■ Apoyo y Número.
 ■ Camino de Acceso al Apoyo (4m de Ancho)

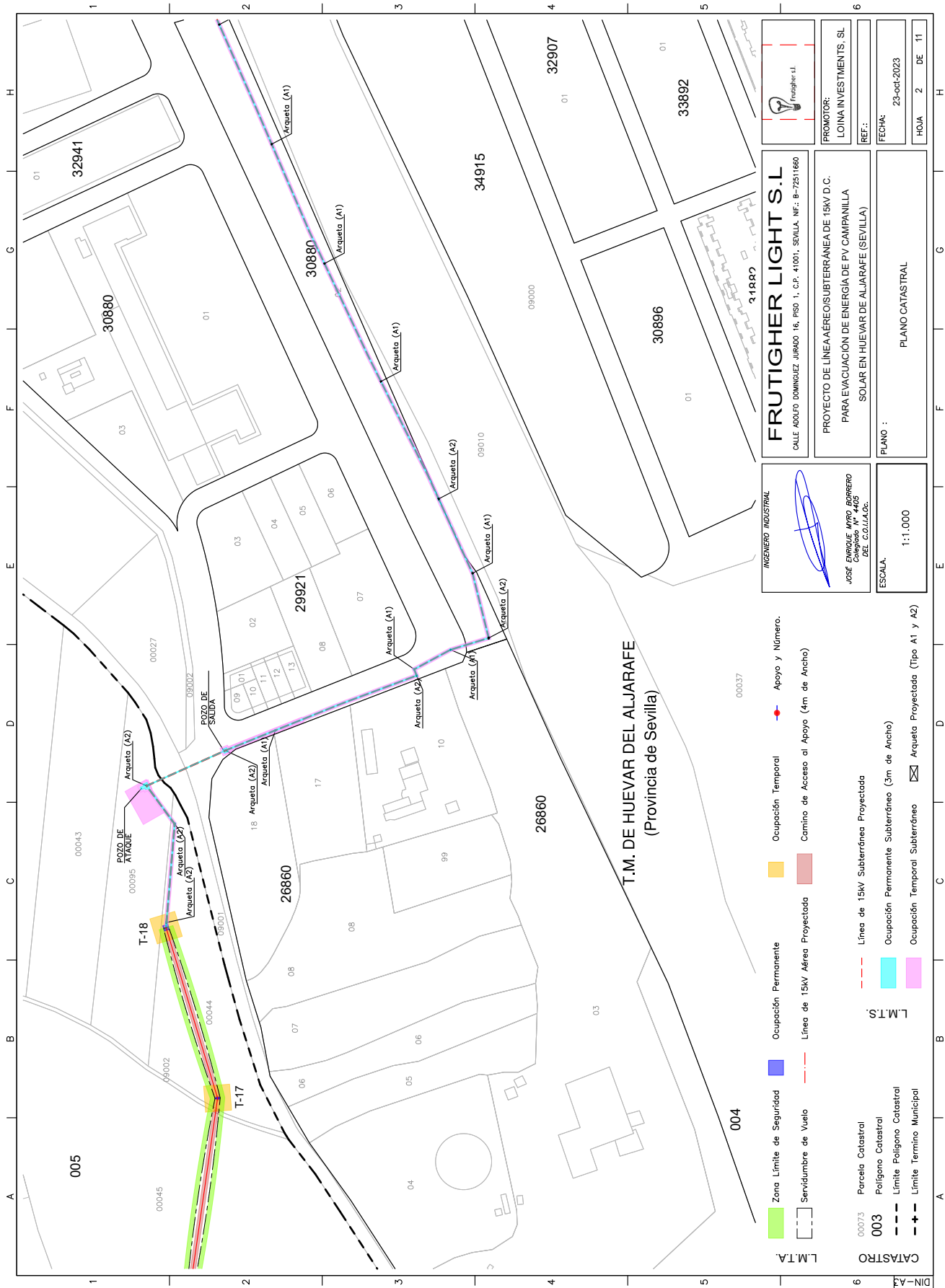

FRUTIGHER LIGHT S.L.
 CALLE ADOLFO DOMÍNGUEZ JURADO 16, PISO 1, C.P. 41001, SEVILLA. NIF: B-72511660

PROYECTO DE LÍNEA AEREO-SUBTERRÁNEA DE 15KV D.C.
 PARA EVACUACIÓN DE ENERGÍA DE PV CAMPANILLA
 SOLAR EN HUEVAR DEL ALJARAFE (SEVILLA)

PROMOTOR:
 LOINA INVESTMENTS, SL

REF.:

FECHA:
 23-oct-2023

HOJA 2 DE 11

PLANO :
 PLANO CATASTRAL

INGENIERO INDUSTRIAL

JOSÉ ENRIQUE MORA BARRERO
 Colegiado Nº 4429
 DEL C.O.I.I.A.O.C.

ESCALA:
 1:1.000

CATASTRO

00073 L.M.T.A.
 003 Polígono Catastral
 --- Límite Polígono Catastral
 -+ Límite Termino Municipal

L.M.T.S.

--- Línea de 15kV Subterránea Projectada
 --- Ocupación Permanente Subterráneo (3m de Ancho)
 --- Ocupación Temporal Subterráneo

LEGENDA:

- Zona Límite de Seguridad
- Ocupación Permanente
- Línea de 15kV Aérea Projectada
- Línea de 15kV Subterránea Projectada
- Camino de Acceso al Apoyo (4m de Ancho)
- Ocupación Temporal
- Apoyo y Número.

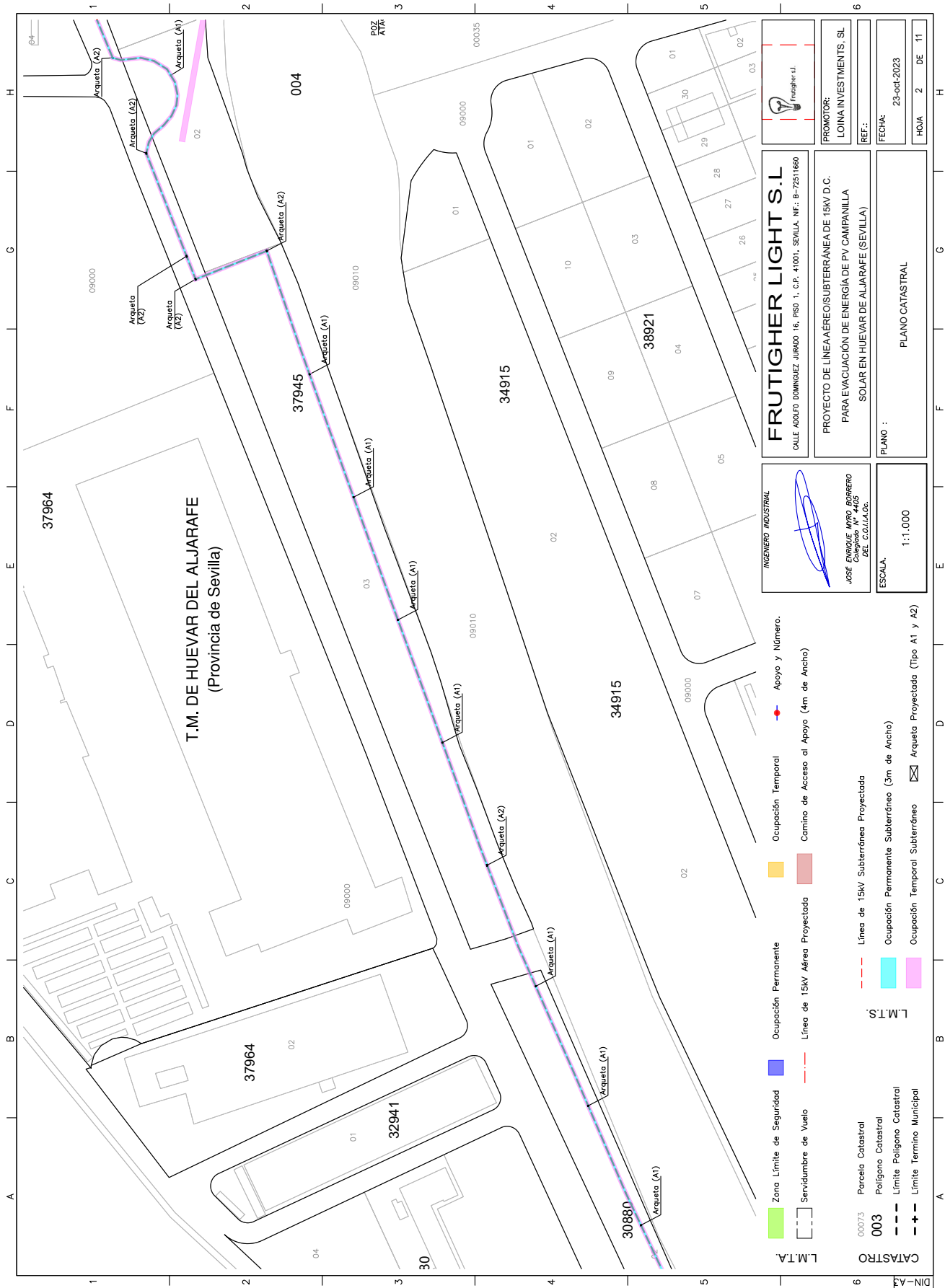

FRUITIGHER LIGHT S.L. CALLE ADOLFO DOMÍNGUEZ JURADO 16, PISO 1, C.P. 41001, SEVILLA. NIF: B-72511680	PROMOTOR: LOINA INVESTMENTS, SL
	REF.: FECHA: 23-oct-2023 HOJA 2 DE 11
PROYECTO DE LÍNEA AEREO SUBTERRÁNEA DE 15KV D.C. PARA EVACUACIÓN DE ENERGÍA DE PV CAMPANILLA SOLAR EN HUEVAR DE ALJARAFE (SEVILLA)	
PLANO : PLANO CATASTRAL	ESCALA: 1:1.000

INGENIERO INDUSTRIAL

JOSÉ ENRIQUE MOYA BARBERO
 Colegiado Nº 4429
 DEL C.O.L.I.A.D.C.

Zona Límite de Seguridad Servidumbre de Vuelo	Ocupación Permanente Línea de 15KV Aérea Projectada	Ocupación Temporal Camino de Acceso al Apoyo (4m de Ancho)	Apoyo y Número. Arqueta (A1)
Parcela Catastral Polígono Catastral Límite Polígono Catastral Límite Termino Municipal	Línea de 15KV Subterránea Projectada Ocupación Permanente Subterráneo (3m de Ancho) Ocupación Temporal Subterráneo	L.M.T.S. Límite Termino Municipal	Arqueta Projectada (Tipo A1 y A2)

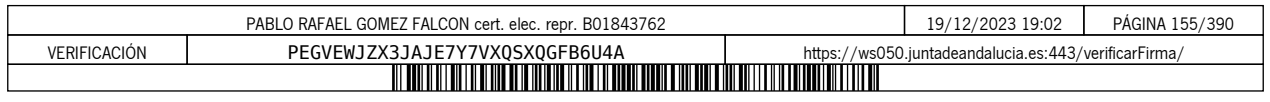

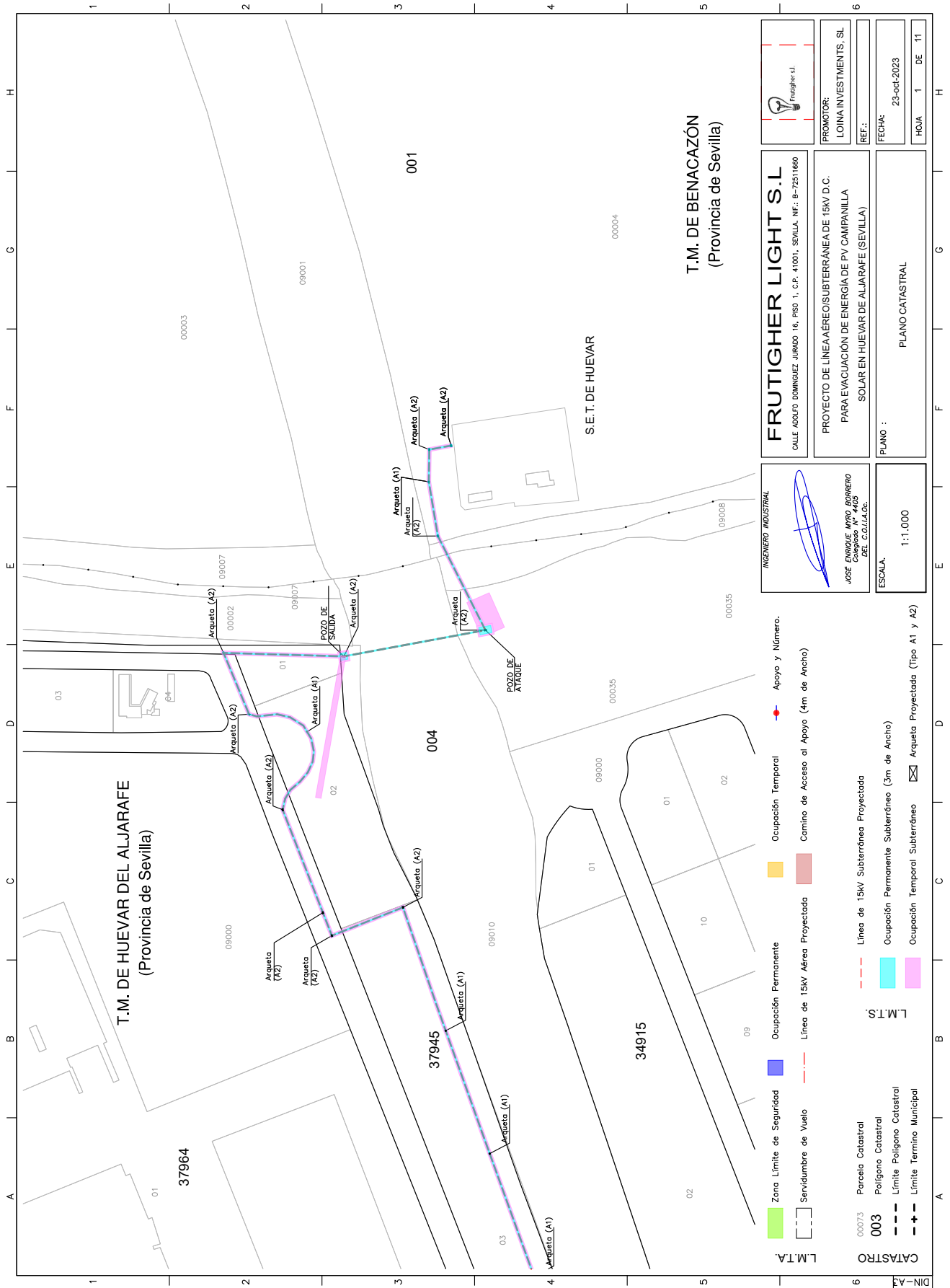

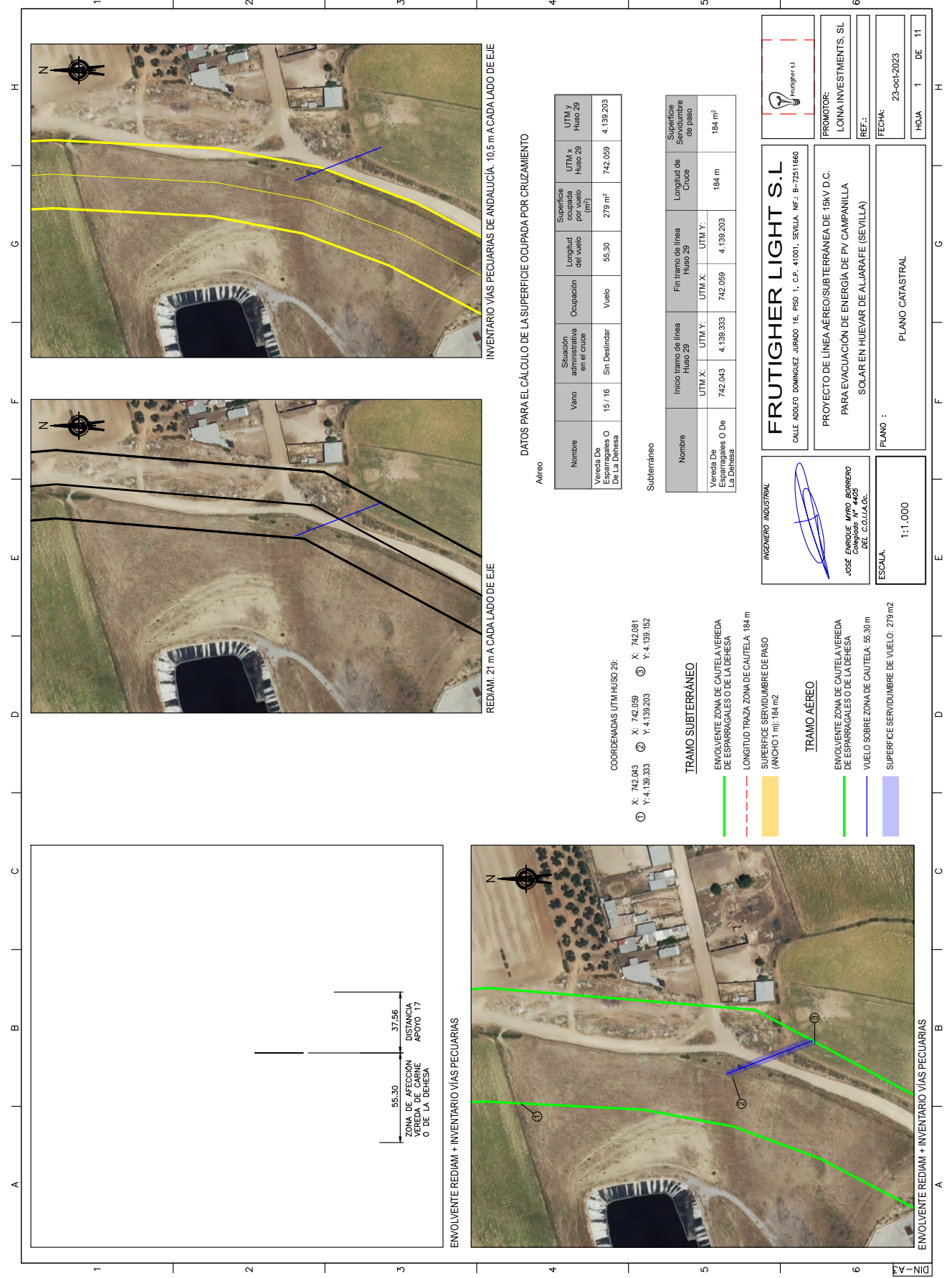

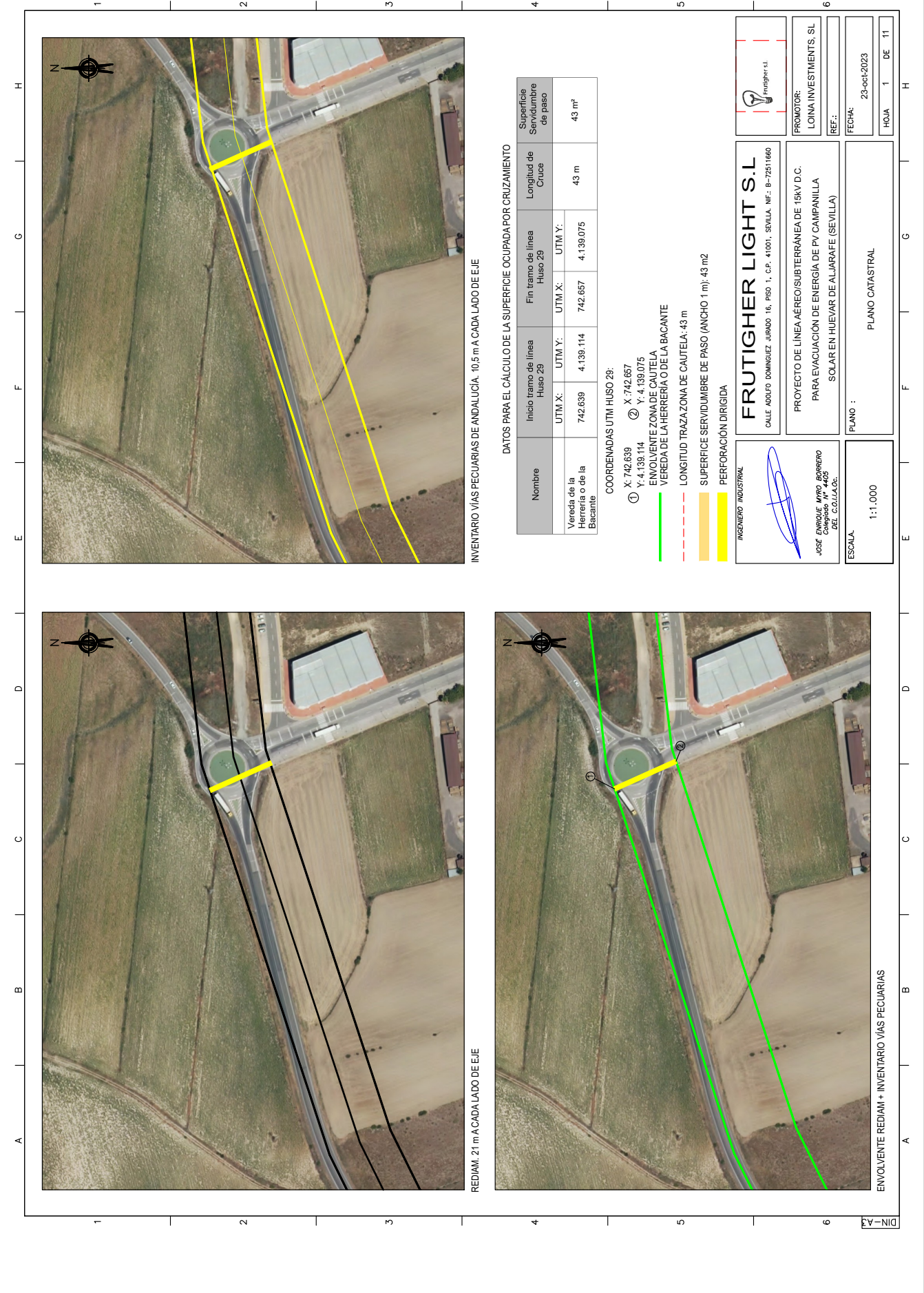

DATOS PARA EL CÁLCULO DE LA SUPERFICIE OCUPADA POR CRUZAMIENTO

Nombre	Inicio tramo de línea Huso 29		Fin tramo de línea Huso 29		Longitud de Cruce	Superficie Servidumbre de paso
	UTM X:	UTM Y:	UTM X:	UTM Y:		
Vereeda de la Herrería o de la Bacante	742.639	4.139.114	742.657	4.139.075	43 m	43 m ²

COORDENADAS UTM HUSO 29:

- ① X: 742.639 ② X: 742.657
- Y: 4.139.114 Y: 4.139.075
- ENVOLVENTE ZONA DE CAUTELA
- VEREDA DE LA HERRERÍA O DE LA BACANTE
- LONGITUD TRAZA ZONA DE CAUTELA: 43 m
- SUPERFICIE SERVIDUMBRE DE PASO (ANCHO 1 m): 43 m²
- PERFORACIÓN DIRIGIDA

INGENIERO INDUSTRIAL

JOSE ENRIQUE NOYA ESPINERO
Colegiado N° 4405
DEL C.O.I.A.C.C.

FRUTIGHER LIGHT S.L.

CALLE ADOLFO DOMÍNGUEZ JURADO 16, PISO 1, CP. 41001, SEVILLA, I.F.: B-72511660

PROMOTOR: LOINA INVESTMENTS, SL
 REF.:
 FECHA: 23-oct-2023
 HOJA 1 DE 11

PROYECTO DE LINEA AEREO/SUBTERRÁNEA DE 15KV D.C. PARA EVACUACIÓN DE ENERGÍA DE PV CAMPANILLA SOLAR EN HUEVAR DE ALJARAFE (SEVILLA)

ESCALA: 1:1.000
 PLANO : PLANO CATASTRAL



REDIAM. 21 m A CADA LADO DE EJE



ENVOLVENTE REDIAM. + INVENTARIO VÍAS PECUARIAS

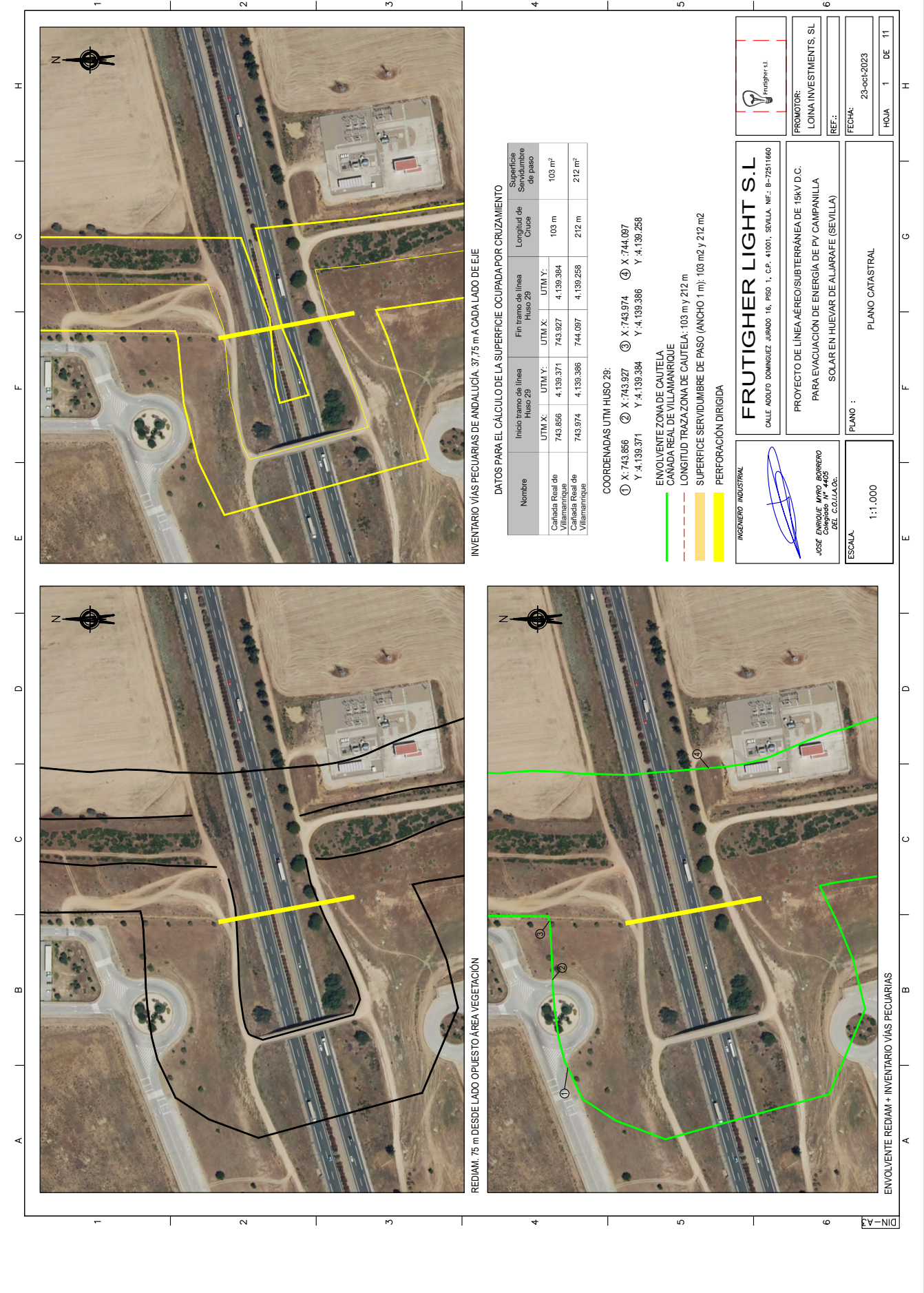

INVENTARIO VÍAS PECUARIAS DE ANDALUCÍA. 3775 m A CADA LADO DE EJE

DATOS PARA EL CÁLCULO DE LA SUPERFICIE OCUPADA POR CRUZAMIENTO

Nombre	Inicio tramo de línea Huso 29	Fin tramo de línea Huso 29	Longitud de Cruce	Superficie Servidumbre de paso
	UTM X: UTM Y:	UTM X: UTM Y:		
Calleada Real de Villamanrique	743.856 4.139.371	743.927 4.139.384	103 m	103 m ²
Calleada Real de Villamanrique	743.974 4.139.386	744.097 4.139.258	212 m	212 m ²

- COORDENADAS UTM HUSO 29:
 ① X: 743.856 Y: 4.139.371 ② X: 743.927 Y: 4.139.384 ③ X: 743.974 Y: 4.139.386 ④ X: 744.097 Y: 4.139.258
- ENVOLVENTE ZONA DE CAUTELEA
 - CANADA REAL DE VILLAMANRIQUE
 - LONGITUD TRAZA ZONA DE CAUTELEA: 103 m y 212 m
 - SUPERFICIE SERVIDUMBRE DE PASO (ANCHO 1 m): 103 m² y 212 m²
 - PERFORACION DIRIGIDA

INGENIERO INDUSTRIAL

JOSE ENRIQUE MIRÓ BARBERO
Colegiado Nº 4425
DEL CO.LU.L.A.C.

ESCALA: 1:1.000

FRUTIGHER LIGHT S.L.
 CALLE ADOLFO DOMÍNGUEZ JURADO 16, PISO 1.º, C.P. 41001, SEVILLA, I.N.I.: B-72511660

PROMOTOR: LOINA INVESTMENTS, SL
 REF.:
 FECHA: 23-oct-2023
 HOJA 1 DE 11

PROYECTO DE LINEA AEREO/SUBTERRÁNEA DE 15KV D.C. PARA EVACUACIÓN DE ENERGÍA DE PV CAMPANILLA SOLAR EN HUEVAR DE ALJARAFE (SEVILLA)

PLANO : PLANO CATASTRAL

REDIAM. 75 m DESDE LADO OPUESTO ÁREA VEGETACIÓN

ENVOLVENTE REDIAM + INVENTARIO VÍAS PECUARIAS

Proyecto de línea aéreo / subterránea de 15 kV DC para evacuación de energía de PV Campanilla Solar en Huevar del Aljarafe (Sevilla)

Documento: 3-PRESUPUESTO

ANEXO 3 - PRESUPUESTO

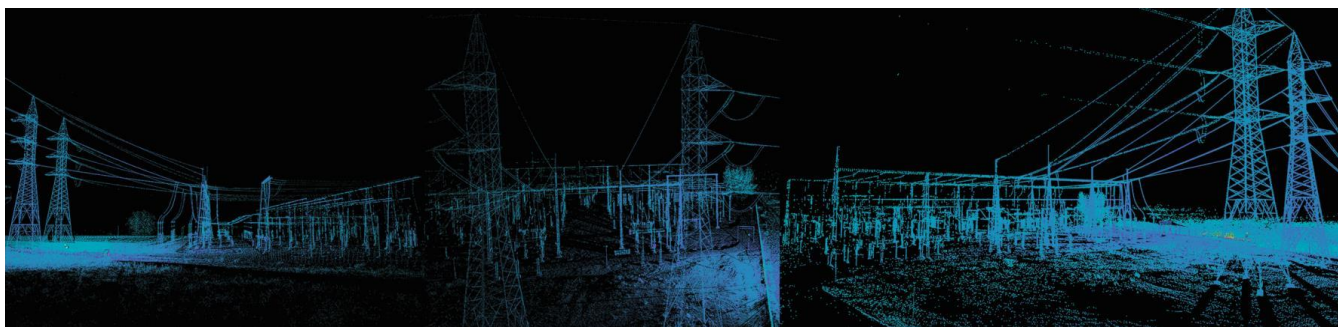

Nº Reg. Entrada: 2023999015208532. Fecha/Hora: 19/12/2023 19:03:02

PABLO RAFAEL GOMEZ FALCON cert. elec. repr. B01843762		19/12/2023 19:02	PÁGINA 160/390
VERIFICACIÓN	PEGVEWJZX3JAJE7Y7VXQSQGFB6U4A	https://ws050.juntadeandalucia.es:443/verificarFirma/	
			

Proyecto de línea aéreo / subterránea de 15 kV DC para evacuación de energía de PV Campanilla Solar en Huevar del Aljarafe (Sevilla)		 Frutigher s.l.
Código del documento: ANEXO 3-PRESUPUESTO.docx	ANEXO 3-PRESUPUESTO	

INDICE

1. PRESUPUESTO	3
1.1 PRESUPUESTO DE LA LÍNEA AÉREA.....	3
1.2 PRESUPUESTO DE LA LÍNEA SUBTERRÁNEA.....	5
1.3 PRESUPUESTO TOTAL DE LA OBRA.....	6

Nº Reg. Entrada: 2023999015208532. Fecha/Hora: 19/12/2023 19:03:02

PABLO RAFAEL GOMEZ FALCON cert. elec. repr. B01843762		19/12/2023 19:02	PÁGINA 161/390
VERIFICACIÓN	PEGVEWJZX3JAJE7Y7VXQSQGFB6U4A	https://ws050.juntadeandalucia.es:443/verificarFirma/	
			

Proyecto de línea aérea / subterránea de 15 kV DC para evacuación de energía de PV Campanilla Solar en Huevar del Aljarafe (Sevilla)		 Frutigher s.l.
Código del documento: ANEXO 3-PRESUPUESTO.docx	ANEXO 3-PRESUPUESTO	

1. PRESUPUESTO

Los apartados a continuación mostrados desglosan el presupuesto de ejecución material de la **Línea de evacuación de 15 kV proyectada entre la Planta de Generación Fotovoltaica denominada Campanilla Solar y la Subestación de Huévar.**

1.1 PRESUPUESTO DE LA LÍNEA AÉREA

PARTIDA	Nº UNIDADES	UNIDADES	PRECIO €/ Ud	CANTIDAD €
Conductor y accesorios				
Conductor LA-180 DC trifásico	2883	m	9.542	27.509,59 €
Cadenas de amarre con aislador U70 BS	96	Ud	60.53	5,810.88 €
Cadenas de suspensión con aislador U70 BS	36	Ud	41.46	1,492.56 €
Cadenas de suspensión cruce con aislador U70 BS	12	Ud	76.61	919.32 €
Señales riesgo eléctrico	18	Ud	1.85	33.15 €
Balizas señalización	6	Ud	23.63	141.78 €
Conjunto Pararrayos autovalvulas	12	Ud	146.39	1,756.68 €
Instalar antiescalo de obra civil MT/BT	6	Ud	687.87	4,127.22 €
Cortafuegos perimetral	6	Ud	439.04	2,634.24 €
Puesta a tierra simple	13	Ud	27.774	361.06 €
Puesta a tierra anillo	6	Ud	86.11	516.66 €
Conjunto por picas de masa	18	Ud	71.23	1,282.14 €
Conexión de autovalvulas a puesta a tierra	12	Ud	40.092	481.10 €
Derivación por conector presión por cuña	30	Ud	7.518	225.54 €
Conjunto Terminal conductor trifasico LA-180	12	Ud	9.76	117.12 €
M. Forado avifauna conductor LA-180	72	m	15.75	1,134.00 €
Preformado protección avifauna grapa de amarre	24	Ud	53.95	1,294.80 €
Preformado protección avifauna pasatapas, autovalvulas y terminaciones	48	Ud	48.3	2,318.40 €
Espiral separador/anticolisión avifauna	613	Ud	3.6	2,207.26 €
Total conductor y accesorios				54,363.19 €

PARTIDA	Nº UNIDADES	UNIDADES	PRECIO €/UD	CANTIDAD €
Apoyos				
Apoyos metálicos	38.64	Tm	1700	65,681.20 €
Total apoyos				65,681.20 €

PABLO RAFAEL GOMEZ FALCON cert. elec. repr. B01843762		19/12/2023 19:02	PÁGINA 162/390
VERIFICACIÓN	PEGVEWJZX3JAJE7Y7VXQSQGFB6U4A	https://ws050.juntadeandalucia.es:443/verificarFirma/	
			

Proyecto de línea aérea / subterránea de 15 kV DC para evacuación de energía de PV Campanilla Solar en Huevar del Aljarafe (Sevilla)



Frutigher s.l.

Código del documento:
ANEXO 3-PRESUPUESTO.docx

ANEXO 3-PRESUPUESTO

PARTIDA	Nº UNIDADES	UNIDADES	PRECIO €/UD	CANTIDAD €
Obra civil				
Replanteo y nivelación de apoyos	18	Ud	130	2,340.00 €
Excavación	158.93	m³	35.6	5,658.00 €
Hormigonado	174.83	m³	97	16,958.11 €
Total obra civil				24,956.42 €

PARTIDA	Nº UNIDADES	UNIDADES	PRECIO €/UD	CANTIDAD €
Montaje				
Armado e izado de apoyos	38.64	Tm	460	17.774,40 €
Tendido, tensado y retencionado de línea DC trifásica	3066	m	10.5	30.271,50 €
Montaje cadenas de suspensión	48	Ud	4.03	193.44 €
Montaje cadenas de amarre	96	Ud	6.28	602.88 €
Montaje conjunto terminales LA-180	8	Ud	19.666	157.33 €
Montaje conjunto Pararrayos autovalvulas	8	Ud	141.24	1,129.92 €
Puesta a tierra simple	13	Ud	23.614	306.98 €
Puesta a tierra anillo	6	Ud	237.027	1,422.16 €
M. Forrado avifauna conductor LA-180	72	m	2.68	192.96 €
Preformado protección avifauna grapa de amarre	24	Ud	2.68	64.32 €
Preformado protección avifauna pasatapas, autovalvulas y terminaciones	28	Ud	2.68	75.04 €
Colocación espirales avifauna	3	km	52.79	158.37 €
Total montaje				52.349,30 €

Total presupuesto línea aérea	197.350,11 €
--------------------------------------	---------------------



Proyecto de línea aéreo / subterránea de 15 kV DC para evacuación de energía de PV Campanilla Solar en Huevar del Aljarafe (Sevilla)		 Frutigher s.l.
Código del documento: ANEXO 3-PRESUPUESTO.docx	ANEXO 3-PRESUPUESTO	

1.2 PRESUPUESTO DE LA LÍNEA SUBTERRÁNEA

PARTIDA	Nº UNIDADES	UNIDADES	PRECIO €/UD	CANTIDAD €
Conductor y accesorios				
Conductor RH5Z1 12/20KV 3x1x400 K Al D.Circuito	3992	m	52.5	209,580.00 €
Conjunto tres empalmes LMTS	12	Ud	268.38	3,220.56 €
Conjunto paso aéreo-subterráneo DC	6	Ud	1385.735	8,314.41 €
Conjunto terminación exterior para 400 AL	12	Ud	94.5125	1,134.15 €
Conjunto terminación atornillable en T para 400 AL	4	Ud	311.85	1,247.40 €
Marco A2 y tapas de fundición A1	30	Ud	155.84	4,675.20 €
Tapa de fundición A1	40	Ud	96.1	3,844.00 €
Total conductor y accesorios				232,015.72 €

PARTIDA	Nº UNIDADES	UNIDADES	PRECIO €/UD	CANTIDAD €
Obra civil				
Zanja en semi-roca 50x112cm	3610	m	35.496	128,140.56 €
Canalización en tierra con 2 tubos	3610	m	14.53	52,453.30 €
Rotura o reposición de calzada de hormigón u hormigón asfáltico	731.5	m2	74.24	54,306.56 €
Rotura o reposición de acera con loseta hidráulica	95.5	m2	46.46	4,436.93 €
Perforación dirigida 1 tubo en terreno medio	183	m	258.65	47,332.95 €
Perforación dirigida 1 tubo adicional (3 tubos)	549	m	69.25	38,018.25 €
Arquetas tipo A1	42	Ud	340	14,280.00 €
Arquetas tipo A2	42	Ud	542	22,764.00 €
Total obra civil				361,732.55 €

PABLO RAFAEL GOMEZ FALCON cert. elec. repr. B01843762		19/12/2023 19:02	PÁGINA 164/390
VERIFICACIÓN	PEGVEWJZX3JAJE7Y7VXQSQGFB6U4A	https://ws050.juntadeandalucia.es:443/verificarFirma/	



Proyecto de línea aérea / subterránea de 15 kV DC para evacuación de energía de PV Campanilla Solar en Huelva del Aljarafe (Sevilla)



Frutigher s.l.

Código del documento:
ANEXO 3-PRESUPUESTO.docx

ANEXO 3-PRESUPUESTO

PARTIDA	Nº UNIDADES	UNIDADES	PRECIO €/UD	CANTIDAD €
Montaje				
Tendido de cable subterráneo DC	3793	m	16.7	66,666.40 €
Confección empalmes LMTS	12	Ud	224.93	2,699.16 €
Conjunto paso aéreo-subterráneo DC	6	Ud	284.487	1,706.92 €
Conjunto terminación exterior para 400 AL	12	Ud	306.71	3,680.52 €
Conjunto terminación atornillable en T para 400 AL	4	Ud	236.68	946.72 €
Total montaje				75,699.72 €

Total presupuesto línea subterránea 669.447,99 €

1.3 PRESUPUESTO TOTAL DE LA OBRA

El presente presupuesto asciende a la cantidad de ochocientos sesenta y seis mil setecientos noventa y ocho euros con diez céntimos.

Total obra 866.798,10 €

Ciudad Real, 11 de julio de 2023
EL AUTOR DEL PROYECTO



JOSÉ ENRIQUE MYRO BORRERO
INGENIERO INDUSTRIAL COLEGIADO C.O.I.I.A.Oc. 4405

PABLO RAFAEL GOMEZ FALCON cert. elec. repr. B01843762		19/12/2023 19:02	PÁGINA 165/390
VERIFICACIÓN	PEGVEWJZX3JAJE7Y7VXQSQGFB6U4A	https://ws050.juntadeandalucia.es:443/verificarFirma/	



Proyecto de línea aéreo / subterránea de 15 kV DC para evacuación de energía de PV Campanilla Solar en Huevar del Aljarafe (Sevilla)

Documento: ANEXO 4 - PLIEGO DE CONDICIONES

ANEXO 4 - PLIEGO DE CONDICIONES

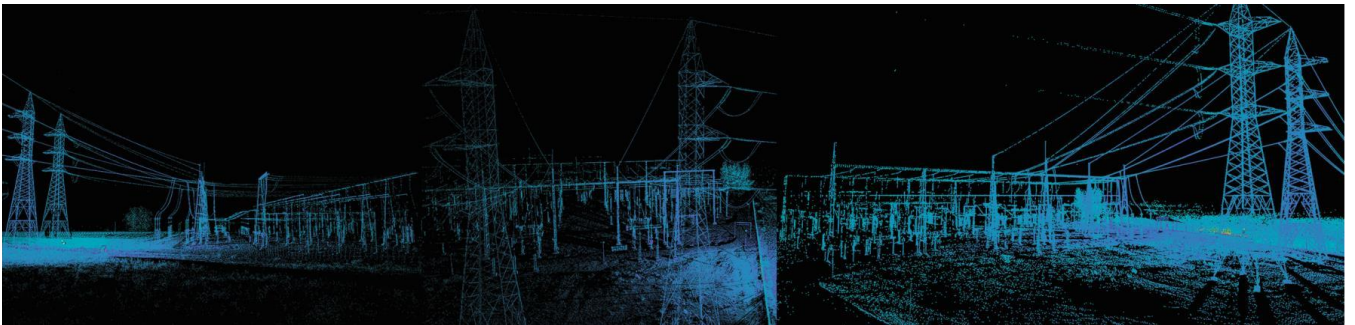

PABLO RAFAEL GOMEZ FALCON cert. elec. repr. B01843762		19/12/2023 19:02	PÁGINA 166/390
VERIFICACIÓN	PEGVEWJZX3JAJE7Y7VXQSQGFB6U4A	https://ws050.juntadeandalucia.es:443/verificarFirma/	
			

ÍNDICE

0. OBJETO Y CAMPO DE APLICACIÓN.....	5
1. ASEGURAMIENTO DE LA CALIDAD.....	5
2. EJECUCIÓN DEL TRABAJO.	6
2.1 APERTURA DE APOYOS.....	6
2.2 TRANSPORTE Y ACOPIO A PIE DE APOYO.	6
2.3 CIMENTACIONES.....	7
2.3.1 ARENA.....	8
2.3.2 PIEDRA.....	8
2.3.3 CEMENTOS.....	9
2.3.4 AGUA.....	9
2.4 ARMADO DE APOYOS METÁLICOS.	9
2.5 PROTECCIÓN DE LAS SUPERFICIES METÁLICAS.....	9
2.6 IZADO DE APOYOS.....	10
2.7 TENDIDO, EMPALME, TENSADO Y RETENCIONADO.	10
2.7.1 HERRAMIENTAS.....	10
2.7.2 MÉTODO DE MONTAJE.....	12
2.8 REPOSICIÓN DEL TERRENO.	14
2.9 NUMERACIÓN DE APOYOS. AVISOS DE PELIGRO ELÉCTRICO.....	14
2.10 PUESTA A TIERRA.....	15
3. MATERIALES.....	15
3.1 APOYOS.	15
3.2 HERRAJES.	15
3.3 AISLADORES.....	15
3.4 CONDUCTORES.....	15
4. RECEPCIÓN DE OBRA.....	16
4.1 CALIDAD DE CIMENTACIONES.	16

Código del documento: ANEXO 4-PLIEGO DE CONDICIONES.docx

	PABLO RAFAEL GOMEZ FALCON cert. elec. repr. B01843762	19/12/2023 19:02	PÁGINA 167/390
VERIFICACIÓN	PEGVEWJZX3JAJE7Y7VXQSQGFB6U4A	https://ws050.juntadeandalucia.es:443/verificarFirma/	
			

4.2 TOLERANCIAS DE EJECUCIÓN..... 16

4.3 TOLERANCIAS DE UTILIZACIÓN..... 17

Nº Reg. Entrada: 2023999015208532. Fecha/Hora: 19/12/2023 19:03:02

Código del documento: ANEXO 4-PLIEGO DE CONDICIONES.docx

PABLO RAFAEL GOMEZ FALCON cert. elec. repr. B01843762		19/12/2023 19:02	PÁGINA 168/390
VERIFICACIÓN	PEGVEWJZX3JAJE7Y7VXQSQGFB6U4A	https://ws050.juntadeandalucia.es:443/verificarFirma/	
			

Proyecto de línea aéreo / subterránea de 15 kV DC para evacuación de energía de PV Campanilla Solar en Huevar del Aljarafe (Sevilla)		 Frutigher s.l.
Código del documento: ANEXO 4-PLIEGO DE CONDICIONES.docx	ANEXO 4 - PLIEGO DE CONDICIONES	

0. Objeto y campo de aplicación.

Este Pliego de Condiciones determina las condiciones mínimas aceptables para la ejecución de las obras de montaje de líneas aéreas, especificadas en el correspondiente Proyecto.

Estas obras se refieren al suministro e instalación de los materiales necesarios en la construcción de las líneas aéreas de alta tensión hasta 20 kV.

Los pliegos de Condiciones particulares podrán modificar las presentes prescripciones.

1. Aseguramiento de la calidad.

Durante el diseño y la ejecución de la línea, las disposiciones de aseguramiento de la calidad deben seguir los principios descritos en la norma UNE-EN ISO 9001. Los sistemas y procedimientos, que el proyectista y/o contratista de la instalación utilizarán, para garantizar que los trabajos del proyecto cumplan con los requisitos del mismo, deben ser definidos en el plan de calidad del proyectista y/o del contratista de la instalación para los trabajos del proyecto.

Cada plan de calidad debe presentar las actividades en una secuencia lógica, teniendo en cuenta lo siguiente:

- a) Una descripción del trabajo propuesto y del orden del programa.
- b) La estructura de la organización para el contrato, así como la oficina principal y cualquier otro centro responsable de una parte del trabajo.
- c) Las obligaciones y responsabilidades asignadas al personal de control de calidad del trabajo.
- d) Puntos de control de la ejecución y notificación.
- e) Presentación de los documentos de ingeniería requeridos por las especificaciones del proyecto.
- f) La inspección de los materiales y sus componentes a su recepción.
- g) La referencia a los procedimientos de aseguramiento de la calidad para cada actividad.
- h) Inspección durante la fabricación / construcción.
- i) Inspección final y ensayos

2. Ejecución del trabajo.

Corresponde al Contratista la responsabilidad en la ejecución de los trabajos que deberán realizarse conforme a las reglas del arte.

2.1 Apertura de apoyos.

Código del documento: ANEXO 4-PLIEGO DE CONDICIONES.docx

PABLO RAFAEL GOMEZ FALCON cert. elec. repr. B01843762	19/12/2023 19:02	PÁGINA 169/390
VERIFICACIÓN	PEGVEWJZX3JAJE7Y7VXQSQGFB6U4A	https://ws050.juntadeandalucia.es:443/verificarFirma/
		

Nº Reg. Entrada: 2023999015208532. Fecha/Hora: 19/12/2023 19:03:02

Proyecto de línea aéreo / subterránea de 15 kV DC para evacuación de energía de PV Campanilla Solar en Huevar del Aljarafe (Sevilla)		 Frutigher s.l.
Código del documento: ANEXO 4-PLIEGO DE CONDICIONES.docx	ANEXO 4 - PLIEGO DE CONDICIONES	

Las dimensiones de las excavaciones se ajustarán lo más posible a las indicadas por el Director de Obra. Las paredes de los hoyos serán verticales.

El Contratista tomará las disposiciones convenientes para dejar el menor tiempo posible abiertas las excavaciones, con objeto de evitar accidentes.

Las excavaciones se realizarán con útiles apropiados según el tipo de terreno. En terrenos rocosos será imprescindible el uso de explosivos o martillo compresor, siendo por cuenta del Contratista la obtención de los permisos de utilización de explosivos. En terrenos con agua deberá procederse a su desecado, procurando hormigonar después lo más rápidamente posible para evitar el riesgo de desprendimiento en las paredes del hoyo, aumentando así las dimensiones del mismo.

Cuando se empleen explosivos, el Contratista deberá tomar las precauciones adecuadas para que en el momento de la explosión no se proyecten al exterior piedras que puedan provocar accidentes o desperfectos, cuya responsabilidad correría a cargo del Contratista.

2.2 Transporte y acopio a pie de apoyo.

El transporte se hará en condiciones tales que los puntos de apoyo de los apoyos con la caja del vehículo queden bien promediados respecto a la longitud de los mismos.

Se evitarán las sacudidas bruscas durante el transporte.

En la carga y descarga de los apoyos se evitará toda clase de golpes o cualquier otra causa que pueda producir el agrietamiento de los mismos.

Por ninguna razón el apoyo quedará apoyado de plano, siempre su colocación será de canto para evitar en todo momento deformaciones y grietas.

En el depósito en obra se colocarán los apoyos con una separación de éstos con el suelo y entre ellos (en el caso de unos encima de otros) con objeto de meter los estribos, por lo que se pondrán, como mínimo, tres puntos de apoyo, que serán tacos de madera y todos ellos de igual tamaño. Por ninguna razón se utilizarán piedras para este fin.

Los apoyos no serán arrastrados ni golpeados.

Desde el almacén de obra se transportarán con carros especiales o elementos apropiados al pie del hoyo.

Se tendrá especial cuidado con los apoyos metálicos, ya que un golpe puede torcer o romper cualquiera de los angulares que lo componen, dificultando su armado.

Código del documento: ANEXO 4-PLIEGO DE CONDICIONES.docx

PABLO RAFAEL GOMEZ FALCON cert. elec. repr. B01843762		19/12/2023 19:02	PÁGINA 170/390
VERIFICACIÓN	PEGVEWJZX3JAJE7Y7VXQSQGFB6U4A	https://ws050.juntadeandalucia.es:443/verificarFirma/	
			

Nº Reg. Entrada: 2023999015208532. Fecha/Hora: 19/12/2023 19:03:02

Proyecto de línea aéreo / subterránea de 15 kV DC para evacuación de energía de PV Campanilla Solar en Huevar del Aljarafe (Sevilla)		 Frutigher s.l.
Código del documento: ANEXO 4-PLIEGO DE CONDICIONES.docx	ANEXO 4 - PLIEGO DE CONDICIONES	

Los estribos a utilizar serán los adecuados para no producir daños en los apoyos.

El Contratista tomará nota de los materiales recibidos dando cuenta al Director de Obra de las anomalías que se produzcan.

Cuando se transporten apoyos despiezados es conveniente que sus elementos vayan numerados, en especial las diagonales. Por ninguna causa los elementos que componen el apoyo se utilizarán como palanca o arriostamiento.

Para las operaciones de carga y descarga de los apoyos se utilizarán dos eslingas, una a cada lado del centro de gravedad, siempre coincidiendo la vertical del gancho que sustenta a dichas eslingas con el centro de gravedad. Con una cuerda amarrada al apoyo, se guiarán los movimientos del mismo.

Las eslingas empleadas para la carga y descarga de los apoyos (estando éste en posición horizontal) deberán llevar protecciones que eviten el desgaste, deshilachado o abrasión de las fibras de las eslingas.

2.3 Cimentaciones.

La cimentación de los apoyos se realizará de acuerdo con el Proyecto. Se empleará un hormigón conforme a la "Instrucción de Hormigón Estructural (EHE-08)", empleándose un hormigón HM-20, que tendrá una resistencia mecánica mínima de 20 N/mm².

En caso de preparación en obra la composición del mismo será la siguiente:

- 200 kg cemento P-350.
- 1350 kg grava tamaño ≤ 40 mm ϕ .
- 675 kg arena seca.
- 180 l de agua limpia.

El amasado del hormigón se hará siempre sobre chapas metálicas o superficies impermeables, a mano o en hormigoneras cuando sea posible, procurando que la mezcla sea lo más homogénea posible.

Al hacer el vertido, el hormigón se apisonará al objeto de hacer desaparecer las coqueas que pudieran formarse.

No se dejarán las cimentaciones cortadas, ejecutándolas con hormigonado continuo hasta su terminación. Si por fuerza mayor hubiera de suspenderse y quedara éste sin terminar, antes de

Código del documento: ANEXO 4-PLIEGO DE CONDICIONES.docx

PABLO RAFAEL GOMEZ FALCON cert. elec. repr. B01843762		19/12/2023 19:02	PÁGINA 171/390
VERIFICACIÓN	PEGVEWJZX3JAJE7Y7VXQSQGFB6U4A	https://ws050.juntadeandalucia.es:443/verificarFirma/	
			

**Proyecto de línea aéreo / subterránea de 15 kV DC
para evacuación de energía de PV Campanilla
Solar en Huevar del Aljarafe (Sevilla)**



Frutigher s.l.

Código del documento:
ANEXO 4-PLIEGO DE
CONDICIONES.docx

**ANEXO 4 - PLIEGO DE
CONDICIONES**

proceder de nuevo al hormigonado se levantará la concha de lechada que tenga, con todo cuidado para no mover la piedra, siendo aconsejable el empleo suave del pico y luego el cepillo de alambre con agua o solamente este último si con él basta, más tarde se procederá a mojarlo con una lechada de cemento e inmediatamente se procederá de nuevo al hormigonado.

Tanto el cemento como los áridos serán medidos con elementos apropiados.

Para los apoyos metálicos, los macizos sobrepasarán el nivel en 10 cm como mínimo en terrenos normales, y 20 cm en terrenos de cultivo. La parte superior de este macizo estará terminada en forma de punta de diamante, a base de mortero rico en cemento, con una pendiente de un 10% como mínimo como vierte-aguas.

Se tendrá la precaución de dejar un conductor para poder colocar el cable de tierra de los apoyos. Este conducto deberá salir a unos 30 cm bajo el nivel del suelo, y, en la parte superior de la cimentación, junto a la arista del apoyo que tenga la toma de tierra.

2.3.1 Arena.

Puede proceder de ríos, canteras, etc. Debe ser limpia y no contener impurezas arcillosas u orgánicas. Será preferible la que tenga superficie áspera y de origen cuarzoso, desechando la de procedencia de terrenos que contengan mica o feldespato.

2.3.2 Piedra.

Podrá proceder de canteras o de graveras de río. Siempre se suministrará limpia. Sus dimensiones podrán estar entre 1 y 5 cm.

Se prohíbe el empleo de revoltón, es decir, piedras y arena unidas sin dosificación, así como cascotes o materiales blandos. En los apoyos metálicos, siempre previa autorización de la promotora o del Director de Obra, podrá utilizarse hormigón ciclópeo.

2.3.3 Cementos.

El cemento será de tipo Portland P-350.

En el caso de terreno yesoso se empleará cemento puzolánico.

2.3.4 Agua.

Se empleará agua de río o manantial sancionadas como aceptables por la práctica, quedando prohibido el empleo de aguas de ciénagas.

Código del documento: ANEXO 4-PLIEGO DE CONDICIONES.docx

Nº Reg. Entrada: 2023999015208532. Fecha/Hora: 19/12/2023 19:03:02

PABLO RAFAEL GOMEZ FALCON cert. elec. repr. B01843762		19/12/2023 19:02	PÁGINA 172/390
VERIFICACIÓN	PEGVEWJZX3JAJE7Y7VXQSQGFB6U4A	https://ws050.juntadeandalucia.es:443/verificarFirma/	
			

Proyecto de línea aéreo / subterránea de 15 kV DC para evacuación de energía de PV Campanilla Solar en Huelva del Aljarafe (Sevilla)		 Frutigher s.l.
Código del documento: ANEXO 4-PLIEGO DE CONDICIONES.docx	ANEXO 4 - PLIEGO DE CONDICIONES	

Deben rechazarse las aguas en las que se aprecie la presencia de hidratos de carbono, aceites o grasas.

2.4 Armado de apoyos metálicos.

El armado de estos apoyos se realizará teniendo presente la concordancia de diagonales y presillas.

Cada uno de los elementos metálicos del apoyo será ensamblado y fijado por medio de tornillos.

Si en el curso del montaje aparecen dificultades de ensambladura o defectos sobre algunas piezas que necesitan su sustitución o su modificación, el Contratista lo notificará al Director de Obra.

No se empleará ningún elemento metálico doblado, torcido, etc. Sólo podrán enderezarse previo consentimiento del Director de Obra.

Después de su izado y antes del tendido de los conductores se apretarán los tornillos dando a las tuercas la presión correcta. El tornillo deberá sobresalir de la tuerca por lo menos tres pasos de rosca, los cuales se granetearán para evitar que puedan aflojarse.

2.5 Protección de las superficies metálicas.

Todos los elementos de acero deberán estar galvanizados en caliente de acuerdo con la Norma UNE-EN ISO 1461 y UNE-EN 37507

2.6 Izado de apoyos.

La operación de izado de los apoyos debe realizarse de tal forma que ningún elemento sea solicitado excesivamente. Los esfuerzos realizados en el proceso de izado deben ser inferiores al límite elástico del material.

El izado se realizará por regla general, con pluma y cabrestante o con grúa; el empleo de otros medios y procedimientos será sometido a la consideración del Director de obra para su posible autorización. El elemento que se utilice para el procedimiento de izado bien sea grúa u otros medios, se asentará sobre terreno firme, instalando todos los elementos auxiliares precisos que aseguren las operaciones que vayan a realizarse.

2.7 Tendido, empalme, tensado y retencionado.

2.7.1 Herramientas.

a) Máquina de frenado del conductor.

Dispondrá esta máquina de dos tambores en serie con canaladuras para permitir el enrollamiento en espiral del conductor.

Código del documento: ANEXO 4-PLIEGO DE CONDICIONES.docx

PABLO RAFAEL GOMEZ FALCON cert. elec. repr. B01843762	19/12/2023 19:02	PÁGINA 173/390
VERIFICACIÓN	PEGVEWJZX3JAJE7Y7VXQSQGFB6U4A	https://ws050.juntadeandalucia.es:443/verificarFirma/



Nº Reg. Entrada: 2023999015208532. Fecha/Hora: 19/12/2023 19:03:02

**Proyecto de línea aéreo / subterránea de 15 kV DC
para evacuación de energía de PV Campanilla
Solar en Huevar del Aljarafe (Sevilla)**



Frutigher s.l.

Código del documento:
ANEXO 4-PLIEGO DE
CONDICIONES.docx

**ANEXO 4 - PLIEGO DE
CONDICIONES**

Dichos tambores serán de aluminio, plástico, neopreno o cualquier otro material que será previamente aprobado por el Director de Obra.

La relación de diámetros entre tambores y conductor será fijada por el Director de Obra.

La bobina se frenará con el exclusivo fin de que no siga girando por su propia inercia por variaciones de velocidad en la máquina de frenado. Nunca debe rebasar valores que provoquen daños en el cable por el encrustamiento en las capas inferiores.

b) Poleas de tendido del conductor.

Para tender el conductor de aluminio-acero, las gargantas de las poleas serán de madera dura o aluminio en las que el ancho y profundidad de la garganta tendrán una dimensión mínima igual a vez y media el diámetro del conductor. No se emplearán jamás poleas que se hayan utilizado para tendidos en conductores de cobre. Su diámetro estará comprendido entre 25 y 30 veces el diámetro del conductor. La superficie de la garganta de las poleas será lisa y exenta de porosidades y rugosidades. No se permitirá el empleo de poleas que por el uso presenten erosiones o canaladuras provocadas por el paso de las cuerdas o cables piloto.

Las paredes laterales estarán inclinadas formando un ángulo entre sí comprendido entre 20 y 60 grados, para evitar enganches.

Las poleas estarán montadas sobre cojinetes de bolos o rodillos, pero nunca con cojinete de fricción y de tal forma que permitan una fácil rodadura. Se colgarán directamente de las crucetas del apoyo.

c) Mordazas.

Utilizará el Contratista mordazas adecuadas para efectuar la tracción del conductor que no dañen el aluminio ni al galvanizado del cable de acero cuando se aplique una tracción igual a la que determine la ecuación de cambio de condiciones a 0°C. Sin manguito de hielo ni viento. El apriete de la mordaza debe ser uniforme, y si es de estribos, el par de apriete de los tornillos debe efectuarse de forma que no se produzca un desequilibrio.

d) Máquina de tracción.

Podrá utilizarse como tal la trócola, el cabrestante o cualquier otro tipo de máquina de tracción que el Director de Obra estime oportuno, en función del conductor y de la longitud del tramo a tender.

e) Dinamómetros.

Código del documento: ANEXO 4-PLIEGO DE CONDICIONES.docx

Nº Reg. Entrada: 2023999015208532. Fecha/Hora: 19/12/2023 19:03:02

PABLO RAFAEL GOMEZ FALCON cert. elec. repr. B01843762		19/12/2023 19:02	PÁGINA 174/390
VERIFICACIÓN	PEGVEWJZX3JAJE7Y7VXQSQGFB6U4A	https://ws050.juntadeandalucia.es:443/verificarFirma/	
			

Proyecto de línea aéreo / subterránea de 15 kV DC para evacuación de energía de PV Campanilla Solar en Huevar del Aljarafe (Sevilla)		 Frutigher s.l.
Código del documento: ANEXO 4-PLIEGO DE CONDICIONES.docx	ANEXO 4 - PLIEGO DE CONDICIONES	

Será preciso utilizar dispositivos para medir la tracción del cable durante el tendido en los extremos del tramo, es decir, en la máquina de freno y en la máquina de tracción.

El dinamómetro situado en la máquina de tracción ha de ser de máxima y mínima con dispositivo de parada automática cuando se produzca una elevación anormal en la tracción de tendido.

f) Giratorios.

Se colocarán dispositivos de libre giro con cojinetes axiales de bolas o rodillos entre conductor y cable piloto para evitar que pase el giro de un cable a otro

2.7.2 Método de montaje.

g) Tendido.

Las operaciones de tendido no serán emprendidas hasta que hayan pasado 15 días desde la terminación de la cimentación de los apoyos de ángulo y anclaje, salvo indicación en contrario del Director de Obra.

Se ocupará el Contratista del estudio del tendido y elección de los emplazamientos del equipo y del orden de entrega de bobinas para conseguir que los empalmes queden situados, una vez tensado el conductor, fuera de los sitios que prohíbe el R.L.A.T.

Los conductores se mantendrán siempre en bobina. El conductor se sacará de éstas mediante el giro de las mismas.

Las bobinas han de ser tendidas sin cortar el cable y sin que se produzcan sobrantes. Si en algún caso una o varias bobinas deben ser cortadas, por exigirlo así las condiciones del tramo tendido, el Contratista lo someterá a la consideración del Director de Obra sin cuya aprobación no podrá hacerlo.

Durante el despliegue es preciso evitar el retorcido del conductor con la consiguiente formación de cocas, que reducen extraordinariamente las características mecánicas de los mismos.

El conductor será revisado cuidadosamente en toda su longitud, con objeto de comprobar que no existe ningún hilo roto en la superficie ni abultamiento anormales que hicieran presumir alguna rotura interna. En el caso de existir algún defecto el Contratista deberá comunicarlo al Director de Obra quien decidirá lo que procede hacer.

La tracción de tendido de los conductores será, como máximo, la indicada en las tablas de tensado definitivo de conductores que corresponda a la temperatura existente en el conductor.

Código del documento: ANEXO 4-PLIEGO DE CONDICIONES.docx

PABLO RAFAEL GOMEZ FALCON cert. elec. repr. B01843762		19/12/2023 19:02	PÁGINA 175/390
VERIFICACIÓN	PEGVEWJZX3JAJE7Y7VXQSQGFB6U4A	https://ws050.juntadeandalucia.es:443/verificarFirma/	
			

Proyecto de línea aéreo / subterránea de 15 kV DC para evacuación de energía de PV Campanilla Solar en Huevar del Aljarafe (Sevilla)		 Frutigher s.l.
Código del documento: ANEXO 4-PLIEGO DE CONDICIONES.docx	ANEXO 4 - PLIEGO DE CONDICIONES	

La tracción mínima será aquella que permita hacer circular los conductores sin rozar con los obstáculos naturales tales como tierra, que al contener ésta sales, se depositarán en el conductor, produciendo efectos químicos que deterioren el mismo.

El anclaje de las máquinas de tracción y freno deberá realizarse mediante el suficiente número de puntos que aseguren su inmovilidad, aún en el caso de lluvia imprevista, no debiéndose nunca anclar estas máquinas a árboles u otros obstáculos naturales.

La longitud del tramo a tender vendrá limitada por la resistencia de las poleas al avance del conductor sobre ellas. En principio puede considerarse un máximo de veinte poleas por conductor y por tramo; pero en el caso de existir poleas muy cargadas, ha de disminuir dicho número con el fin de no dañar el conductor.

Durante el tendido se tomarán todas las precauciones posibles, tales como arriostamiento, para evitar las deformaciones o fatigas anormales de crucetas, apoyos y cimentaciones. En particular en los apoyos de ángulo y de anclaje.

El Contratista será responsable de las averías que se produzcan por la no observación de estas prescripciones.

h) Empalmes.

El tendido del conductor se efectuará uniendo los extremos de bobinas con empalmes definitivos efectuados de forma adecuada a cada tensión y sección. Dada su flexibilidad son válidos para el paso por las poleas de tendido.

Debe tenerse especial cuidado en la elección del preformado, así como en su colocación, debiendo seguirse las normas indicadas por el fabricante, prestando atención al sentido del cableado del conductor.

En la preparación del empalme debe cortarse los hilos de aluminio utilizando sierra y nunca con tijera o cizalla, cuidando de no dañar jamás el galvanizado del alma de acero y evitando que se aflojen los hilos mediante ligaduras de alambre adecuadas.

i) Tensado.

El anclaje a tierra para efectuar el tensado se hará desde un punto lo más alejado posible y como mínimo a una distancia horizontal del apoyo doble de su altura, equivalente a un ángulo de 150° entre las tangentes de entrada y salida del cable en las poleas.

Código del documento: ANEXO 4-PLIEGO DE CONDICIONES.docx

PABLO RAFAEL GOMEZ FALCON cert. elec. repr. B01843762		19/12/2023 19:02	PÁGINA 176/390
VERIFICACIÓN	PEGVEWJZX3JAJE7Y7VXQSQGFB6U4A	https://ws050.juntadeandalucia.es:443/verificarFirma/	
			

Proyecto de línea aéreo / subterránea de 15 kV DC para evacuación de energía de PV Campanilla Solar en Huevar del Aljarafe (Sevilla)		 Frutigher s.l.
Código del documento: ANEXO 4-PLIEGO DE CONDICIONES.docx	ANEXO 4 - PLIEGO DE CONDICIONES	

Se colocarán tensores de cable o varilla de acero provisionales, entre la punta de los brazos y el cuerpo del apoyo como refuerzo, en los apoyos desde los que se efectúe el tensado. Las poleas serán en dicho apoyo de diámetro adecuado, para que el alma del conductor no dañe el aluminio.

j) Regulación de conductores.

La longitud total de la línea se dividirá en trozos de longitud variable, según sea la situación de los vértices. A cada uno de estos trozos se les denomina serie.

En cada serie el Director de Obra fijará los vanos en que ha de ser medida la flecha. Estos vanos pueden ser de regulación, o sea, aquellos en que se mide la flecha primeramente elegidos entre todos los que constituyen la serie y los de "comprobación" variables en número, según sean las características del perfil en los cálculos efectuados y que señalarán los errores motivados por la imperfección del sistema empleado en el reglaje, especialmente por lo que se refiere a los rozamientos habidos en las poleas.

Después del tensado y regulación de los conductores se mantendrán éstos sobre poleas durante 24 horas como mínimo, para que puedan adquirir una posición estable.

k) Retencionado.

La suspensión de los conductores se hará por intermedio de estribos de cuerda, o de acero forrados de cuero para evitar daños al conductor.

En el caso de que sea preciso correr la grapa sobre el conductor para conseguir el aplomado de las cadenas de aisladores, este desplazamiento nunca se hará a golpes: primeramente se suspenderá el conductor, se aflojará la grapa y se correrá a mano donde sea necesario.

Tanto en los puntos de amarre como en los de suspensión, reforzaremos el conductor con las adecuadas varillas preformadas de protección.

2.8 Reposición del terreno.

Las tierras sobrantes, así como los restos del hormigonado deberán ser extendidas, si el propietario del terreno lo autoriza, o retiradas a vertedero, en caso contrario, todo lo cual será a cargo del Contratista.

Todos los daños serán por cuenta del Contratista, salvo aquellos aceptados por el Director de Obra.

2.9 Numeración de apoyos. Avisos de peligro eléctrico.

Se numerarán los apoyos con pintura negra, ajustándose dicha numeración a la dada por el Director de Obra. Las cifras serán legibles desde el suelo.

Código del documento: ANEXO 4-PLIEGO DE CONDICIONES.docx

PABLO RAFAEL GOMEZ FALCON cert. elec. repr. B01843762		19/12/2023 19:02	PÁGINA 177/390
VERIFICACIÓN	PEGVEWJZX3JAJE7Y7VXQSQGFB6U4A	https://ws050.juntadeandalucia.es:443/verificarFirma/	
			

Nº Reg. Entrada: 2023999015208532. Fecha/Hora: 19/12/2023 19:03:02

Proyecto de línea aéreo / subterránea de 15 kV DC para evacuación de energía de PV Campanilla Solar en Huevar del Aljarafe (Sevilla)		 Frutigher s.l.
Código del documento: ANEXO 4-PLIEGO DE CONDICIONES.docx	ANEXO 4 - PLIEGO DE CONDICIONES	

La placa de señalización de "riesgo eléctrico" se colocará en el apoyo a una altura suficiente para que no se pueda quitar desde el suelo.

La placa deberá cumplir las características señaladas en la Norma UNE 48103 sobre pinturas y barnices

2.10 Puesta a tierra.

Los apoyos de la línea deberán conectarse a tierra de un modo eficaz, de acuerdo con las instrucciones dadas en el Reglamento Técnico de Líneas Eléctricas Aéreas de Alta Tensión.

3. Materiales.

Los materiales empleados en la instalación serán entregados por el Contratista siempre que no se especifique lo contrario en el Pliego de Condiciones particulares.

No se podrán emplear materiales que no hayan sido aceptados previamente por el Director de Obra.

Se realizarán cuantos ensayos y análisis indique el Director de Obra, aunque no estén indicados en este Pliego de Condiciones.

3.1 Apoyos.

Los apoyos metálicos de celosía estarán contruidos con perfiles laminados de acero de acuerdo con la Norma UNE 207017, por su parte los apoyos metálicos tubulares cumplirán con la norma UNE 207018.

3.2 Herrajes.

Serán del tipo indicado en el Proyecto. Todos estarán galvanizados.

Los herrajes para las cadenas de suspensión y amarre cumplirán con las Normas UNE 21009, UNE 207009 y UNE-EN 61284.

Donde sea necesario adoptar disposiciones de seguridad se emplearán varillas preformadas de acuerdo con la Norma UNE 207009.

3.3 Aisladores.

Los aisladores empleados en las cadenas de suspensión o amarre serán de tipo vidrio, cuyas características están fijadas en la norma UNE-EN 60305.

En cualquier caso el tipo de aislador será el que figura en el proyecto.

3.4 Conductores.

Serán los que figuran en el Proyecto y deberán estar de acuerdo con la Norma UNE 21018

Código del documento: ANEXO 4-PLIEGO DE CONDICIONES.docx

PABLO RAFAEL GOMEZ FALCON cert. elec. repr. B01843762		19/12/2023 19:02	PÁGINA 178/390
VERIFICACIÓN	PEGVEWJZX3JAJE7Y7VXQSQGFB6U4A	https://ws050.juntadeandalucia.es:443/verificarFirma/	
			

Nº Reg. Entrada: 2023999015208532. Fecha/Hora: 19/12/2023 19:03:02

**Proyecto de línea aéreo / subterránea de 15 kV DC
para evacuación de energía de PV Campanilla
Solar en Huelva del Aljarafe (Sevilla)**

Código del documento:
ANEXO 4-PLIEGO DE
CONDICIONES.docx

**ANEXO 4 - PLIEGO DE
CONDICIONES**



Frutigher s.l.

4. Recepción de obra

Durante la obra o una vez finalizada la misma, el Director de Obra podrá verificar que los trabajos realizados están de acuerdo con las especificaciones de este Pliego de Condiciones. Esta verificación se realizará por cuenta del Contratista.

Una vez finalizadas las instalaciones, el Contratista deberá solicitar la oportuna recepción global de la obra y se podrán solicitar todos los ensayos a las instalaciones que se consideren oportunos.

En la recepción de la instalación se incluirá la medición de la conductividad de las tomas de tierra y las pruebas de aislamiento pertinentes.

El Director de Obra contestará por escrito al Contratista, comunicando su conformidad a la instalación o condicionando su recepción a la modificación de los detalles que estime susceptibles de mejora.

4.1 Calidad de cimentaciones.

El Director de Obra podrá encargar la ejecución de probetas de hormigón de forma cilíndrica de 15 cm de diámetro y 30 cm de altura, con objeto de someterlas a ensayos de comprensión. El Contratista tomará a su cargo las obras ejecutadas con hormigón que hayan resultado de insuficiente calidad.

4.2 Tolerancias de ejecución.

a) Desplazamiento de apoyos sobre su alineación.

Si "D" representa la distancia, expresada en metros, entre ejes de un apoyo y el de ángulo más próximo, la desviación en alineación de dicho apoyo y la alineación real, debe ser inferior a $(D/100) + 10$, expresada en centímetros.

b) Desplazamiento de un apoyo sobre el perfil longitudinal de la línea en relación a su situación prevista.

No debe suponerse aumento en la altura del apoyo. Las distancias de los conductores respecto al terreno deben permanecer como mínimo iguales a las previstas en el Reglamento.

c) Verticalidad de los apoyos.

En apoyos de alineación se admite una tolerancia del 0,2% sobre la altura de apoyo.

d) Altura de flechas

4.3 Tolerancias de utilización.

Código del documento: ANEXO 4-PLIEGO DE CONDICIONES.docx

PABLO RAFAEL GOMEZ FALCON cert. elec. repr. B01843762		19/12/2023 19:02	PÁGINA 179/390
VERIFICACIÓN	PEGVEWJZX3JAJE7Y7VXQSQGFB6U4A	https://ws050.juntadeandalucia.es:443/verificarFirma/	
			

Proyecto de línea aéreo / subterránea de 15 kV DC para evacuación de energía de PV Campanilla Solar en Huevar del Aljarafe (Sevilla)		 Frutigher s.l.
Código del documento: ANEXO 4-PLIEGO DE CONDICIONES.docx	ANEXO 4 - PLIEGO DE CONDICIONES	

La cantidad de conductor a cargo del Contratista se obtiene multiplicando el peso del metro de conductor por la suma de las distancias reales medidas entre los ejes de los pies de apoyos, aumentadas en un 3%, cualquiera que sea la naturaleza del conductor, con objeto de tener así en cuenta las flechas, puentes, etc.

Ciudad Real, 11 de julio de 2023
EL AUTOR DEL PROYECTO



JOSÉ ENRIQUE MYRO BORRERO
INGENIERO INDUSTRIAL COLEGIADO C.O.I.I.A.Oc. 4405

Nº Reg. Entrada: 2023999015208532. Fecha/Hora: 19/12/2023 19:03:02

Código del documento: ANEXO 4-PLIEGO DE CONDICIONES.docx

PABLO RAFAEL GOMEZ FALCON cert. elec. repr. B01843762		19/12/2023 19:02	PÁGINA 180/390
VERIFICACIÓN	PEGVEWJZX3JAJE7Y7VXQSQGFB6U4A	https://ws050.juntadeandalucia.es:443/verificarFirma/	
			

Proyecto de línea aéreo / subterránea de 15 kV DC para evacuación de energía de PV Campanilla Solar en Huevar del Aljarafe (Sevilla)		 Frutigher s.l.
Código del documento: ANEXO 4-PLIEGO DE CONDICIONES.docx	ANEXO 4 - PLIEGO DE CONDICIONES	

ANEXO 4.2:

LÍNEAS ELÉCTRICAS SUBTERRÁNEAS HASTA 20 KV

Código del documento: ANEXO 4-PLIEGO DE CONDICIONES.docx

PABLO RAFAEL GOMEZ FALCON cert. elec. repr. B01843762		19/12/2023 19:02	PÁGINA 181/390
VERIFICACIÓN	PEGVEWJZX3JAJE7Y7VXQSQGFB6U4A	https://ws050.juntadeandalucia.es:443/verificarFirma/	
			

Proyecto de línea aéreo / subterránea de 15 kV DC para evacuación de energía de PV Campanilla Solar en Huevo del Aljarafe (Sevilla)		 Frutigher s.l.
Código del documento: ANEXO 4-PLIEGO DE CONDICIONES.docx	ANEXO 4 - PLIEGO DE CONDICIONES	

INDICE

0. OBJETO Y CAMPO DE APLICACIÓN..... 20

1. ASEGURAMIENTO DE LA CALIDAD 20

2. EJECUCIÓN DEL TRABAJO 21

2.1 TRAZADO 21

2.2 APERTURA DE ZANJAS..... 22

2.3 CANALIZACIÓN 23

2.3.1 CABLES ENTUBADOS EN ZANJAS..... 23

2.4 PUNTOS DE ACCESO..... 25

2.5 PARALELISMOS..... 26

2.6 CRUZAMIENTOS CON VIAS DE COMUNICACIÓN 28

2.7 CRUZAMIENTOS CON OTROS SERVICIOS 29

2.8 ACOMETIDAS..... 31

2.9 TRANSPORTE DE BOBINAS DE CABLES..... 31

2.10 TENDIDO DE CABLES..... 32

2.11 PROTECCIÓN MECÁNICA 35

2.12 SEÑALIZACIÓN 35

2.13 CIERRE DE ZANJAS..... 35

2.14 REPOSICIÓN DE PAVIMENTOS..... 36

2.15 PUESTA A TIERRA..... 36

3. MATERIALES..... 36

3.1 CABLES 37

4. RECEPCIÓN DE OBRA..... 38

Código del documento: ANEXO 4-PLIEGO DE CONDICIONES.docx

PABLO RAFAEL GOMEZ FALCON cert. elec. repr. B01843762		19/12/2023 19:02	PÁGINA 182/390
VERIFICACIÓN	PEGVEWJZX3JAJE7Y7VXQSQGFB6U4A	https://ws050.juntadeandalucia.es:443/verificarFirma/	
			

Proyecto de línea aéreo / subterránea de 15 kV DC para evacuación de energía de PV Campanilla Solar en Huevo del Aljarafe (Sevilla)		 Frutigher s.l.
Código del documento: ANEXO 4-PLIEGO DE CONDICIONES.docx	ANEXO 4 - PLIEGO DE CONDICIONES	

0. Objeto y campo de aplicación

El presente PLIEGO DE CONDICIONES determina las condiciones mínimas aceptables para la ejecución de las obras de instalación de LÍNEAS ELÉCTRICAS SUBTERRÁNEAS HASTA 20 kV.

Este PLIEGO DE CONDICIONES se refiere al suministro e instalación de los materiales necesarios en el montaje de dichas líneas eléctricas subterráneas hasta 20 kV.

Los Pliegos de Condiciones Particulares podrán modificar las presentes prescripciones.

1. Aseguramiento de la calidad

Durante el diseño y la ejecución de la línea, las disposiciones de aseguramiento de la calidad deben seguir los principios descritos en la norma UNE-EN ISO 9001. Los sistemas y procedimientos, que el proyectista y/o contratista de la instalación utilizarán, para garantizar que los trabajos del proyecto cumplan con los requisitos del mismo, deben ser definidos en el plan de calidad del proyectista y/o del contratista de la instalación para los trabajos del proyecto.

Cada plan de calidad debe presentar las actividades en una secuencia lógica, teniendo en cuenta lo siguiente:

- Una descripción del trabajo propuesto y del orden del programa.
- La estructura de la organización para el contrato, así como la oficina principal y cualquier otro centro responsable de una parte del trabajo.
- Las obligaciones y responsabilidades asignadas al personal de control de calidad del trabajo.
- Puntos de control de la ejecución y notificación.
- Presentación de los documentos de ingeniería requeridos por las especificaciones del proyecto.
- La inspección de los materiales y sus componentes a su recepción.
- La referencia a los procedimientos de aseguramiento de la calidad para cada actividad.
- Inspección durante la fabricación / construcción.
- Inspección final y ensayos.

2. Ejecución del trabajo

La ejecución de los trabajos corresponderá a las empresas instaladoras autorizadas de la categoría LAT1, según lo establecido en la ITC-LAT 03.

2.1 Trazado

Código del documento: ANEXO 4-PLIEGO DE CONDICIONES.docx

PABLO RAFAEL GOMEZ FALCON cert. elec. repr. B01843762		19/12/2023 19:02	PÁGINA 183/390
VERIFICACIÓN	PEGVEWJZX3JAJE7Y7VXQSQGFB6U4A	https://ws050.juntadeandalucia.es:443/verificarFirma/	
			

Nº Reg. Entrada: 2023999015208532. Fecha/Hora: 19/12/2023 19:03:02

**Proyecto de línea aéreo / subterránea de 15 kV DC
para evacuación de energía de PV Campanilla
Solar en Huevar del Aljarafe (Sevilla)**



Frutigher s.l.

Código del documento:
ANEXO 4-PLIEGO DE
CONDICIONES.docx

**ANEXO 4 - PLIEGO DE
CONDICIONES**

Las canalizaciones, salvo casos de fuerza mayor, se ejecutarán en terrenos de dominio público, en suelo urbano o en curso de urbanización que tenga las cotas de nivel previstas en el proyecto de urbanización (alineaciones y rasantes), preferentemente bajo las aceras o calzadas, evitando ángulos pronunciados. El trazado será lo más rectilíneo posible, paralelo en toda su longitud a las fachadas de los edificios principales o, en su defecto, a los bordillos.

Los trazados por zonas rurales que no discurren por vías públicas o paralelos a ellas se señalarán mediante la instalación de hitos prefabricados de hormigón, que se colocarán cada 50 metros en los tramos rectos y en todos los cruces y cambios de dirección.

En la etapa de proyecto se contactará con las empresas de servicio público y con las posibles propietarias de servicios para conocer la posición de sus instalaciones en la zona afectada. Una vez conocidas, antes de proceder a la apertura de las zanjas, el contratista abrirá calas de reconocimiento para confirmar o rectificar el trazado previsto en el proyecto. La apertura de calas de reconocimiento se podrá sustituir por el empleo de equipos de detección que permitan contrastar los planos aportados por las compañías de servicio y al mismo tiempo prevenir situaciones de riesgo.

Antes de comenzar los trabajos, se marcarán en el pavimento las zonas donde se abrirán las zanjas, marcando tanto su anchura como su longitud y las zonas donde se contendrá el terreno. Si ha habido posibilidad de conocer las acometidas de otros servicios a las fincas construidas, se indicarán sus situaciones con el fin de tomar las precauciones debidas.

Se estudiará la señalización de acuerdo con las normas municipales y se determinarán las protecciones precisas tanto de la zanja como de los pasos que sean necesarios para los accesos a los portales, comercios, garajes, etc. así como las chapas de hierro que vayan a colocarse sobre la zanja para el paso de vehículos.

Al marcar el trazado de las zanjas se tendrá en cuenta el radio mínimo que hay que dejar en la curva, este será de 15 D, siendo D el diámetro exterior del cable.

2.2 Apertura de zanjas

A juicio del técnico responsable de seguridad de la obra, se procederá al entubado de la zanja con el fin de asegurar su estabilidad.

Se procurará dejar un paso de 50 cm entre la zanja y las tierras extraídas, con el fin de facilitar la circulación del personal de la obra y evitar la caída de tierras en la zanja. La tierra excavada y el pavimento, deben depositarse por separado. La planta de la zanja debe limpiarse de piedras agudas, que podrían dañar las cubiertas exteriores de los cables.

Se deben tomar todas las precauciones precisas para no tapar con tierras registros de gas, teléfono, bocas de riego, alcantarillas, etc.

Código del documento: ANEXO 4-PLIEGO DE CONDICIONES.docx

PABLO RAFAEL GOMEZ FALCON cert. elec. repr. B01843762		19/12/2023 19:02	PÁGINA 184/390
VERIFICACIÓN	PEGVEWJZX3JAJE7Y7VXQSQGFB6U4A	https://ws050.juntadeandalucia.es:443/verificarFirma/	
			

**Proyecto de línea aéreo / subterránea de 15 kV DC
para evacuación de energía de PV Campanilla
Solar en Huevo del Aljarafe (Sevilla)**

Código del documento:
ANEXO 4-PLIEGO DE
CONDICIONES.docx

**ANEXO 4 - PLIEGO DE
CONDICIONES**



Frutigher s.l.

Durante la ejecución de los trabajos en la vía pública se dejarán pasos suficientes para vehículos y peatones, así como los accesos a los edificios, comercios y garajes. Si es necesario interrumpir la circulación se precisará una autorización especial.

Para reducir el coste de reposición del pavimento en lo posible, la zanja se puede excavar con intervalos de 2 a 3 m alternados, y entre cada dos intervalos de zanja se práctica una mina o galería por la que se pase el cable.

Las dimensiones y número de tubos de las zanjas con cables entubados serán las que se muestran en la siguiente tabla:

Tabla 1

Canalización	Ancho (cm.)	Profundidad (cm.)				
		95	112	115	132	135
BAJO ACERA/TIERRA	50	1+R*	2+R*	3+R*	---	---
	70	---	4+R*	---	---	---
BAJO CALZADA	50	---	---	1+1R*	2+1R*	3+1R*
	70	---	---	---	4+1R*	---

*Donde R significa tubo de reserva

El fondo de la zanja, establecida su profundidad, es necesario que esté en terreno firme, para evitar corrimientos en profundidad que sometan a los cables a esfuerzos por estiramientos.

Cuando en una zanja coincidan cables de distintas tensiones, se situarán en bandas horizontales a distinto nivel de forma que en cada banda se agrupen cables de igual tensión.

La profundidad de las respectivas bandas de cables dependerá de las tensiones, de forma que la mayor profundidad corresponda a la mayor tensión.

Si con motivo de las obras de canalización aparecieran instalaciones de otros servicios; se tomarán todas las precauciones para no dañarlas, dejándolas al terminar los trabajos en las mismas condiciones en que se encontraban primitivamente. Si involuntariamente se causara alguna avería en dichos servicios, se avisará con toda urgencia.

2.3 Canalización

Los cruces de vías (calzadas) públicas o privadas se realizarán con tubos normalizados ajustándose a las siguientes condiciones:

- Se colocará en posición horizontal y recta; estarán hormigonados en toda su longitud.
- Los extremos de los tubos en los cruces llegarán hasta los bordillos de las aceras, debiendo construirse en los extremos un tabique para su fijación.

Código del documento: ANEXO 4-PLIEGO DE CONDICIONES.docx

PABLO RAFAEL GOMEZ FALCON cert. elec. repr. B01843762		19/12/2023 19:02	PÁGINA 185/390
VERIFICACIÓN	PEGVEWJZX3JAJE7Y7VXQSQGFB6U4A	https://ws050.juntadeandalucia.es:443/verificarFirma/	

Proyecto de línea aéreo / subterránea de 15 kV DC para evacuación de energía de PV Campanilla Solar en Huevar del Aljarafe (Sevilla)		 Frutigher s.l.
Código del documento: ANEXO 4-PLIEGO DE CONDICIONES.docx	ANEXO 4 - PLIEGO DE CONDICIONES	

- c) En las salidas el cable se situará en la parte superior del tubo, cerrando los orificios con espuma de polietileno expandido.
- d) Los cruces de vías férreas, cursos de agua, etc. deberán proyectarse con todo detalle.
- e) Deberá preverse para futuras ampliaciones un tubo de reserva.
- f) Se debe evitar posible acumulación de agua o gas a lo largo de la canalización situando convenientemente pozos de escape en relación al perfil altimétrico.

2.3.1 Cables entubados en zanjas.

Deberá emplearse en lo posible este tipo de canalización, utilizándose principalmente en: Canalización a borde de calzada, cruce de vías (calzadas) públicas y privadas, paso de carruajes y bajo acera. Cruzamientos, paralelismos y casos especiales, cuando los reglamentos oficiales, ordenanzas vigentes o acuerdos con otras empresas lo exijan.

Sectores urbanos donde existan dificultades para la apertura de zanjas de la longitud necesaria para permitir el tendido del cable a cielo abierto.

En los cruces con el resto de los servicios habituales en el subsuelo se guardará una prudencial distancia frente a futuras intervenciones, y cuando puedan existir injerencias de servicio, como es el caso de otros cables eléctricos, conducciones de aguas residuales por el peligro de filtraciones, etc., es conveniente la colocación para el cruzamiento de un tramo de tubular de como mínimo de 2 m.

Los tubos normalizados, según la Norma UNE-EN 50086, para estas canalizaciones serán de polietileno de alta densidad de color rojo de 6 metros de longitud y 200 mm de diámetro, con una resistencia a la compresión de 450 N y una resistencia al impacto de 40 J.

Los tubos se situarán sobre un lecho de arena de 5 cm de espesor. A continuación, se cubrirán los tubos y se realizará el compactado mecánico, empleándose el tipo de tierra y las tongadas adecuadas para conseguir un próctor del 95%.

En todo momento la profundidad mínima a la parte superior de la terna más próxima a la superficie del suelo no será menor de 70 cm en el caso de canalización bajo acera, ni de 90 cm bajo calzada.

En los cruzamientos de calzadas y ferrocarriles los tubos irán hormigonados en todo su recorrido y se situarán sobre una capa de 5 cm de espesor. Los tubos quedarán cubiertos por encima con una capa de cómo mínimo 20 cm de hormigón.

Para hacer frente a los movimientos derivados de los ciclos térmicos del cable, es conveniente inmovilizarlo dentro de los tubos mediante la inyección de unas mezclas o aglomerados especiales que, cumpliendo esta misión, puedan eliminarse, en caso necesario, con chorro de agua ligera a presión.

Código del documento: ANEXO 4-PLIEGO DE CONDICIONES.docx

Nº Reg. Entrada: 2023999015208532. Fecha/Hora: 19/12/2023 19:03:02

PABLO RAFAEL GOMEZ FALCON cert. elec. repr. B01843762		19/12/2023 19:02	PÁGINA 186/390
VERIFICACIÓN	PEGVEWJZX3JAJE7Y7VXQSQGFB6U4A	https://ws050.juntadeandalucia.es:443/verificarFirma/	
			

**Proyecto de línea aéreo / subterránea de 15 kV DC
para evacuación de energía de PV Campanilla
Solar en Huelva del Aljarafe (Sevilla)**



Frutigher s.l.

Código del documento:
ANEXO 4-PLIEGO DE
CONDICIONES.docx

**ANEXO 4 - PLIEGO DE
CONDICIONES**

No es recomendable que el hormigón del bloqueo llegue hasta el pavimento de rodadura, pues se facilita la transmisión de vibraciones. En este caso debe intercalarse entre uno y otro una capa de tierra con las tongadas necesarias para conseguir un próctor del 95%.

Al construir la canalización con tubos, se dejarán unas guías en el interior que faciliten posteriormente el tendido de los cables.

2.4 Puntos de acceso.

Se emplearán los puntos de acceso en zonas urbanas, donde frecuentemente se producen coincidencias de varias líneas en la misma canalización y existen otros servicios próximos.

Los puntos de acceso se construirán de obra civil o prefabricado de hormigón de acuerdo con los planos del documento.

Se colocarán puntos de acceso en todos los empalmes de la red, para facilitar así su reparación en caso de avería.

En los puntos de acceso los tubos quedarán a unos 25 cm por encima del fondo para permitir la colocación de rodillos en las operaciones de tendido. Una vez tendido el cable los tubos se taponarán con espuma de polietileno expandido de forma que el cable quede situado en la parte superior del tubo. La situación de los tubos en el punto de acceso será la que permita el máximo radio de curvatura.

Los puntos de acceso serán sin fondo para que la base sea totalmente permeable y tendrán un pre-roto que llegue hasta la base de los puntos de acceso para poder ser adaptado a canalizaciones existentes. Se rellenarán con arena hasta cubrir como mínimo el cable. En el suelo o las paredes laterales se situarán puntos de apoyo de los cables y empalmes, mediante tacos o ménsulas.

Los puntos de acceso serán registrables. Deberán tener tapas metálicas de fundición provistas de argollas o ganchos que faciliten su apertura. Permitiendo acceso a personal para ayuda y observación del tendido y la colocación de rodillos a la entrada y salida de los tubos. Estos rodillos, se colocarán tan elevados respecto al tubo, como lo permita el diámetro del cable, a fin de evitar el máximo rozamiento contra él.

Los puntos de acceso, una vez abiertos, tienen que respetar las medidas de seguridad, disponiendo barreras y letreros de aviso. No es recomendable entrar en los accesos recién abiertos, aconsejándose dejar transcurrir 15 minutos después de abiertos, con el fin de evitar posibles intoxicaciones de gases.

2.5 Paralelismos.

Código del documento: ANEXO 4-PLIEGO DE CONDICIONES.docx

Nº Reg. Entrada: 2023999015208532. Fecha/Hora: 19/12/2023 19:03:02

PABLO RAFAEL GOMEZ FALCON cert. elec. repr. B01843762		19/12/2023 19:02	PÁGINA 187/390
VERIFICACIÓN	PEGVEWJZX3JAJE7Y7VXQSQGFB6U4A	https://ws050.juntadeandalucia.es:443/verificarFirma/	
			

**Proyecto de línea aéreo / subterránea de 15 kV DC
para evacuación de energía de PV Campanilla
Solar en Huevar del Aljarafe (Sevilla)**



Frutigher s.l.

Código del documento:
ANEXO 4-PLIEGO DE
CONDICIONES.docx

**ANEXO 4 - PLIEGO DE
CONDICIONES**

Los cables subterráneos de MT deberán cumplir las siguientes condiciones, procurando evitar que queden en el mismo plano vertical que las demás conducciones.

Otros cables de energía eléctrica:

Los cables de MT podrán instalarse paralelamente a otros de BT o AT, manteniendo entre ellos una distancia mínima de 25 cm.

Cuando no pueda respetarse esta distancia, los cables se instalarán bajo tubo normalizado según el apartado 2.3.1.

Cables de telecomunicación:

En el caso de paralelismos entre cables MT y líneas de telecomunicación subterráneas, estos cables deben estar a la mayor distancia posible entre sí.

Canalizaciones de agua:

Los cables de MT se instalarán separados de las canalizaciones de agua a una distancia no inferior a 20 cm. La distancia mínima entre los empalmes de los cables y las juntas de las canalizaciones de agua será de 1 m.

Cuando no pueda respetarse esta distancia, los cables se instalarán bajo tubo normalizado según el apartado 2.3.1.

Se procurará mantener una distancia mínima de 20 cm en proyección horizontal y, también, que la canalización de agua quede por debajo del nivel de los cables eléctricos.

Por otro lado, las arterias importantes de agua se dispondrán alejadas de forma que se aseguren distancias superiores a 1 m. respecto a los cables eléctricos.

Canalizaciones de gas:

Deberán mantenerse las distancias mínimas que se establecen en la [Error! No se encuentra el origen de la referencia.](#)

Cuando no pueda respetarse esta distancia, los cables se instalarán bajo tubo normalizado según el apartado 2.3.1.

Tabla 2

Canalización y acometida	Presión de la instalación de gas	Distancia mínima (d') cables bajo tubo
Canalizaciones y acometidas	En alta presión >4 bar	0,25 m
	En media y baja presión ≤4 bar	0,15 m

Código del documento: ANEXO 4-PLIEGO DE CONDICIONES.docx

Nº Reg. Entrada: 2023999015208532. Fecha/Hora: 19/12/2023 19:03:02

Proyecto de línea aéreo / subterránea de 15 kV DC para evacuación de energía de PV Campanilla Solar en Huevar del Aljarafe (Sevilla)		 Frutigher s.l.
Código del documento: ANEXO 4-PLIEGO DE CONDICIONES.docx	ANEXO 4 - PLIEGO DE CONDICIONES	

Acometida interior(*)	En alta presión >4 bar	0,25 m
	En media y baja presión ≤4 bar	0,10 m

(*) Acometida interior: Es el conjunto de conducciones y accesorios comprendidos entre la llave general de acometida de la compañía suministradora (sin incluir ésta), y la válvula de seccionamiento existente en la estación de regulación y medida. Es la parte de acometida propiedad del cliente.

Conducciones de alcantarillado:

Se podrán distinguir dos tipos de conducciones de alcantarillado:

Conducción de alcantarillado bajo tubo:

Los cables se instalarán separados de la conducción de alcantarillado bajo tubo a una distancia no inferior a 20 cm. La distancia mínima entre los empalmes de los cables y las juntas de las conducciones de alcantarillado bajo tubo será de 1 metro.

Cuando no pueda respetarse esta distancia, los cables se instalarán bajo tubo normalizado según el apartado 2.3.1.

Se procurará mantener una distancia mínima de 20 cm en proyección horizontal y, también, que la conducción de alcantarillado bajo tubo quede por debajo del nivel del cable eléctrico.

Por otro lado, las arterias importantes de conducción de alcantarillado bajo tubo se dispondrán alejadas de forma que se aseguren distancias superiores a 1 m. respecto a los cables eléctricos.

2.6 Cruzamientos con vías de comunicación

Calzadas (Calles y carreteras):

En los cruzamientos con calles y carreteras los cables deberán ir entubados a una profundidad mínima de 80 cm. Los tubos serán normalizados según el apartado 2.3.1 y estarán hormigonados en todo su recorrido.

Siempre que sea posible, el cruce se hará perpendicular a la calzada.

Ferrocarriles:

En los cruzamientos con ferrocarriles, los cables deberán ir entubados y la parte superior del tubo más próximo a la superficie quedará a una profundidad mínima de 1,1 m respecto de la cara inferior de la traviesa, rebasando las vías férreas en 1,5 m por cada extremo. Los tubos serán normalizados según apartado 2.3.1 y estarán hormigonados en todo su recorrido.

Se recomienda efectuar el cruzamiento por los lugares de menor anchura de la zona del ferrocarril y perpendiculares a la vía siempre que sea posible.

Código del documento: ANEXO 4-PLIEGO DE CONDICIONES.docx

PABLO RAFAEL GOMEZ FALCON cert. elec. repr. B01843762		19/12/2023 19:02	PÁGINA 189/390
VERIFICACIÓN	PEGVEWJZX3JAJE7Y7VXQSQGFB6U4A	https://ws050.juntadeandalucia.es:443/verificarFirma/	
			

Nº Reg. Entrada: 2023999015208532. Fecha/Hora: 19/12/2023 19:03:02

Proyecto de línea aérea / subterránea de 15 kV DC para evacuación de energía de PV Campanilla Solar en Huevar del Aljarafe (Sevilla)		 Frutigher s.l.
Código del documento: ANEXO 4-PLIEGO DE CONDICIONES.docx	ANEXO 4 - PLIEGO DE CONDICIONES	

Para cruzar zonas en las que no sea posible o suponga graves inconvenientes y dificultades la apertura de zanjas (cruces de ferrocarriles, calzadas con gran densidad de circulación, etc.) pueden utilizarse máquinas perforadoras “topo” de tipo impacto, hincadora de tuberías o taladradora de barrena. En estos casos se prescindirá del diseño de zanja prescrito anteriormente puesto que se utiliza el proceso de perforación que se considere más adecuado. La adopción de este sistema precisa, para la ubicación de la maquinaria, zonas amplias despejadas a ambos lados del obstáculo a atravesar.

2.7 Cruzamientos con otros servicios

Otros cables de energía eléctrica:

Siempre que sea posible, se procurará que los cables de MT discurren por debajo de los de BT.

La distancia mínima entre los cables de energía eléctrica será de 25 cm. La distancia del punto de cruce a los empalmes será superior a 1m.

Cuando no pueda respetarse esta distancia, los cables se instalarán bajo tubo normalizado según el apartado 2.3.1.

Con cables de telecomunicación:

La separación mínima entre los cables de MT y los de telecomunicación será de 25 cm. La distancia del punto de cruce a los empalmes, tanto del cable MT como del cable de telecomunicación será superior a 1m.

Cuando no pueda respetarse esta distancia, los cables se instalarán bajo tubo normalizado según el apartado 2.3.1.

Canalizaciones de agua:

En los cruzamientos de cables con conducciones de agua se guardará una distancia mínima de 20 cm. Se evitará el cruce por la vertical de las juntas de agua o de los empalmes de los cables, situando unos y otros a una distancia superior a 1 m. del cruce.

Cuando no pueda respetarse esta distancia, los cables se instalarán bajo tubo normalizado según el apartado 2.3.1.

Canalizaciones de gas:

Código del documento: ANEXO 4-PLIEGO DE CONDICIONES.docx

PABLO RAFAEL GOMEZ FALCON cert. elec. repr. B01843762		19/12/2023 19:02	PÁGINA 190/390
VERIFICACIÓN	PEGVEWJZX3JAJE7Y7VXQSQGFB6U4A	https://ws050.juntadeandalucia.es:443/verificarFirma/	
			

Nº Reg. Entrada: 2023999015208532. Fecha/Hora: 19/12/2023 19:03:02

Proyecto de línea aéreo / subterránea de 15 kV DC para evacuación de energía de PV Campanilla Solar en Huevar del Aljarafe (Sevilla)		 Frutigher s.l.
Código del documento: ANEXO 4-PLIEGO DE CONDICIONES.docx	ANEXO 4 - PLIEGO DE CONDICIONES	

En los cruces de cables con canalizaciones de gas deberán mantenerse las distancias mínimas que se establecen en la Tabla 3. Se evitará el cruce por la vertical de las juntas de agua o de los empalmes de los cables, situando unos y otros a una distancia superior a 1 m. del cruce.

Cuando no pueda respetarse esta distancia, los cables se instalarán bajo tubo normalizado según el apartado 2.3.1.

Tabla 3

Canalización y acometida	Presión de la instalación de gas	Distancia mínima (d') cables bajo tubo
Canalizaciones y acometidas	En alta presión >4 bar	0,25 m
	En media y baja presión ≤4 bar	0,25 m
Acometida interior*	En alta presión >4 bar	0,25 m
	En media y baja presión ≤4 bar	0,10 m

(*) Acometida interior: Es el conjunto de conducciones y accesorios comprendidos entre la llave general de acometida de la compañía suministradora (sin incluir ésta) y la válvula de seccionamiento existente en la estación de regulación y medida. Es la parte de acometida propiedad del cliente.

Conducciones de alcantarillado:

- Conducción de alcantarillado bajo tubo:

En los cruzamientos de cables con conducciones de alcantarillado bajo tubo se guardará una distancia mínima de 20 cm. Se evitará el cruce por la vertical de las juntas de la conducción de alcantarillado bajo tubo o de los empalmes de los cables, situando unos y otros a una distancia superior a 1 m. del cruce.

Cuando no pueda respetarse esta distancia, los cables se instalarán bajo tubo normalizado según el apartado 2.3.1.

- Depósitos de carburantes:

Los cables se dispondrán separados mediante tubos normalizados según el apartado 2.3.1 los cuales distarán como mínimo 1,20 m del depósito. Los extremos de los tubos rebasarán al depósito, como mínimo, 2 m por cada extremo.

2.8 Acometidas

En el caso de que el cruzamiento o paralelismo entre cables eléctricos y las canalizaciones de los servicios descritos anteriormente se produzca en el tramo de acometida a un edificio, deberá

~~mantenerse entre ambos una distancia mínima de 30 cm.~~

Código del documento: ANEXO 4-PLIEGO DE CONDICIONES.docx

PABLO RAFAEL GOMEZ FALCON cert. elec. repr. B01843762		19/12/2023 19:02	PÁGINA 191/390
VERIFICACIÓN	PEGVEWJZX3JAJE7Y7VXQSQGFB6U4A	https://ws050.juntadeandalucia.es:443/verificarFirma/	
			

Proyecto de línea aéreo / subterránea de 15 kV DC para evacuación de energía de PV Campanilla Solar en Huelva del Aljarafe (Sevilla)		 Frutigher s.l.
Código del documento: ANEXO 4-PLIEGO DE CONDICIONES.docx	ANEXO 4 - PLIEGO DE CONDICIONES	

Cuando no pueda respetarse esta distancia, los cables se instalarán bajo tubo normalizado según el apartado 2.3.1.

La canalización de la acometida eléctrica, en la entrada al edificio, deberá taponarse hasta conseguir su estanqueidad.

2.9 Transporte de bobinas de cables

Las bobinas serán de madera y deberán ajustarse a la Norma UNE 21167-1. En todas las bobinas, el cable deberá ir debidamente protegido. Se prohíbe el uso para ello de duelas de madera.

La carga y descarga, sobre camiones o remolques apropiados, se hará siempre mediante una barra adecuada que pase por el orificio central de la bobina.

Las bobinas de cable se transportarán siempre de pie y nunca tumbadas sobre una de las tapas.

Cuando las bobinas se colocan llenas en cualquier tipo de transportador, éstas deberán quedar en línea, en contacto una y otra y bloqueadas firmemente en los extremos y a lo largo de sus tapas.

El bloqueo de las bobinas se debe hacer con tacos de madera lo suficientemente largos y duros con un total de largo que cubra totalmente el ancho de la bobina y puedan apoyarse los perfiles de las dos tapas. Las caras del taco tienen que ser uniformes para que las duelas no se puedan romper dañando entonces el cable.

En sustitución de estos tacos también se pueden emplear unas cuñas de madera que se colocarán en el perfil de cada tapa y por ambos lados se clavarán al piso de la plataforma para su inmovilidad. Estas cuñas nunca se pondrán sobre la parte central de la bobina, sino en los extremos, para que apoyen sobre los perfiles de las tapas.

Bajo ningún concepto se podrá retener la bobina con cables, cables o cadenas que abracen la bobina y se apoyen sobre la capa exterior del cable enrollado; asimismo no se podrá dejar caer la bobina al suelo desde un camión o remolque. En caso de no disponer de elementos de suspensión, se montará una rampa provisional formada por tablonos de madera o vigas, con una inclinación no superior a 1/4. Debe guiarse la bobina con cables de retención. Es aconsejable acumular arena a una altura de 20 cm al final del recorrido, para que actúe como freno.

Cuando se desplace la bobina por tierra rodándola, habrá que fijarse en el sentido de rotación, generalmente indicado con una flecha, con el fin de evitar que se afloje el cable enrollado en la misma.

Cuando las bobinas deban trasladarse girándolas sobre el terreno, debe hacerse todo lo posible para evitar que las bobinas queden o rueden sobre un suelo u otra superficie que sea accidentada.

Código del documento: ANEXO 4-PLIEGO DE CONDICIONES.docx

PABLO RAFAEL GOMEZ FALCON cert. elec. repr. B01843762		19/12/2023 19:02	PÁGINA 192/390
VERIFICACIÓN	PEGVEWJZX3JAJE7Y7VXQSQGFB6U4A	https://ws050.juntadeandalucia.es:443/verificarFirma/	
			

Nº Reg. Entrada: 2023999015208532. Fecha/Hora: 19/12/2023 19:03:02

Proyecto de línea aéreo / subterránea de 15 kV DC para evacuación de energía de PV Campanilla Solar en Huevar del Aljarafe (Sevilla)		 Frutigher s.l.
Código del documento: ANEXO 4-PLIEGO DE CONDICIONES.docx	ANEXO 4 - PLIEGO DE CONDICIONES	

Esta operación será aceptable únicamente para pequeños recorridos.

Siempre que sea posible debe evitarse la colocación de bobinas de cable a la intemperie sobre todo si el tiempo de almacenamiento ha de ser prolongado, pues pueden presentarse deterioros considerables en la madera (especialmente en las tapas, que causarían importantes problemas al transportarlas, elevarlas y girarlas durante el tendido).

Cuando deba almacenarse una bobina de la que se ha utilizado una parte del cable que contenía, han de taponarse los extremos de los cables, utilizando capuchones retráctiles.

2.10 Tendido de cables

Las zanjas se recorrerán con detenimiento antes de tender el cable para comprobar que se encuentran sin piedras y otros elementos que puedan dañar los cables en su tendido.

Antes de empezar el tendido del cable se estudiará el lugar más adecuado para colocar la bobina con objeto de facilitar el tendido. En el caso de suelo con pendiente es preferible el tendido en sentido descendente.

La bobina de cable se colocará en el lugar elegido de forma que la salida del cable se efectúe por su parte superior y emplazada de tal forma que el cable no quede forzado al tomar la alimentación del tendido.

Para el tendido la bobina estará siempre elevada y sujeta por gatos mecánicos y una barra, de dimensiones y resistencia apropiada al peso de la bobina.

La base de los gatos será suficientemente amplia para que garantice la estabilidad de la bobina durante su rotación.

Los cables deben ser siempre desenrollados y puestos en su sitio con el mayor cuidado evitando que sufran torsión, hagan bucles, etc. y teniendo siempre en cuenta que el radio de curvatura del cable debe ser superior a 20 veces su diámetro durante su tendido. El radio de curvatura una vez instalado será de 15D, siendo D el diámetro exterior del cable.

Cuando los cables se tiendan a mano los operarios estarán distribuidos de una manera uniforme a lo largo de la zanja.

También se puede tender mediante cabestrantes tirando del extremo del cable al que se le habrá adaptado una cabeza apropiada y con un esfuerzo de tracción por milímetro cuadrado de conductor que no debe pasar del indicado por el fabricante del mismo. Será imprescindible la colocación de dinamómetros para medir dicha tracción.

El tendido se hará obligatoriamente por rodillos que puedan girar libremente y contruidos de forma que no dañen el cable.

Código del documento: ANEXO 4-PLIEGO DE CONDICIONES.docx

Nº Reg. Entrada: 2023999015208532. Fecha/Hora: 19/12/2023 19:03:02

PABLO RAFAEL GOMEZ FALCON cert. elec. repr. B01843762		19/12/2023 19:02	PÁGINA 193/390
VERIFICACIÓN	PEGVEWJZX3JAJE7Y7VXQSQGFB6U4A	https://ws050.juntadeandalucia.es:443/verificarFirma/	
			

**Proyecto de línea aéreo / subterránea de 15 kV DC
para evacuación de energía de PV Campanilla
Solar en Huevar del Aljarafe (Sevilla)**

Código del documento:
ANEXO 4-PLIEGO DE
CONDICIONES.docx

**ANEXO 4 - PLIEGO DE
CONDICIONES**



Frutigher s.l.

Estos rodillos permitirán un fácil rodamiento con el fin de limitar el esfuerzo de tiro; dispondrán de una base apropiada que, con o sin anclaje, impida que se vuelquen, y una garganta por la que discurra el cable para evitar su salida o caída.

Se distanciarán entre sí de acuerdo con las características del cable, peso y rigidez mecánica principalmente, de forma que no permitan un vano pronunciado del cable entre rodillos contiguos, que daría lugar a ondulaciones perjudiciales. Esta colocación será especialmente estudiada en los puntos del recorrido en que haya cambios de dirección, donde además de los rodillos que facilitan el deslizamiento deben disponerse otros verticales para evitar el ceñido del cable contra el borde de la zanja en el cambio de sentido. Siendo la cifra mínima recomendada de un rodillo recto cada 5 m y tres rodillos de ángulo por cada cambio de dirección.

Para evitar el roce del cable contra el suelo, a la salida de la bobina, es recomendable la colocación de un rodillo de mayor anchura para abarcar las distintas posiciones que adopta el cable.

No se permitirá desplazar lateralmente el cable por medio de palancas u otros útiles; deberá hacerse siempre a mano.

Sólo de manera excepcional se autorizará desenrollar el cable fuera de zanja, siempre bajo vigilancia del Director de Obra.

Para la guía del extremo del cable a lo largo del recorrido y con el fin de salvar más fácilmente los diversos obstáculos que se encuentren (cruces de alcantarillas, conducciones de agua, gas electricidad, etc.) y para el enhebrado en los tubos, en conducciones tubulares, se puede colocar en esa extremidad una manga tiracables a la que se una cable. Es totalmente desaconsejable situar más de dos a cinco peones tirando de dicha cable, según el peso del cable, ya que un excesivo esfuerzo ejercido sobre los elementos externos del cable producen en él deslizamientos y deformaciones. Si por cualquier circunstancia se precisara ejercer un esfuerzo de tiro mayor, este se aplicará sobre los propios conductores usando preferentemente cabezas de tiro estudiadas para ello.

Para evitar que en las distintas paradas que pueden producirse en el tendido, la bobina siga girando por inercia y desenrollándose cable que no circula, es conveniente dotarla de un freno, por improvisado que sea, para evitar en este momento curvaturas peligrosas para el cable.

Cuando la temperatura ambiente sea inferior a cero grados no se permitirá hacer el tendido del cable debido a la rigidez que toma el aislamiento. El cable puede calentarse antes de su tendido almacenando las bobinas durante varios días en un local caliente o se exponen a los efectos de elementos calefactores o corrientes de aire caliente situados a una distancia adecuada. Las bobinas han de girarse a cortos intervalos de tiempo, durante el precalentamiento. El cable ha de calentarse también en la zona interior del núcleo. Durante el transporte se debe usar una lona para cubrir el cable. El trabajo del tendido se ha de planear cuidadosamente y llevar a cabo con rapidez, para que el cable no se vuelva a enfriar demasiado.

Código del documento: ANEXO 4-PLIEGO DE CONDICIONES.docx

Nº Reg. Entrada: 2023999015208532. Fecha/Hora: 19/12/2023 19:03:02

PABLO RAFAEL GOMEZ FALCON cert. elec. repr. B01843762		19/12/2023 19:02	PÁGINA 194/390
VERIFICACIÓN	PEGVEWJZX3JAJE7Y7VXQSQGFB6U4A	https://ws050.juntadeandalucia.es:443/verificarFirma/	
			

Proyecto de línea aéreo / subterránea de 15 kV DC para evacuación de energía de PV Campanilla Solar en Huevo del Aljarafe (Sevilla)		 Frutigher s.l.
Código del documento: ANEXO 4-PLIEGO DE CONDICIONES.docx	ANEXO 4 - PLIEGO DE CONDICIONES	

El cable se puede tender desde el vehículo en marcha, cuando no haya obstáculos en la zanja o en las inmediaciones de ella.

La zanja en toda su longitud deberá estar cubierta con una capa de arena fina de 10 cm en el fondo antes de proceder al tendido del cable. En el caso de canalización entubada el lecho de arena será de 5 cm.

En ningún caso se dejarán los extremos del cable en la zanja sin haber asegurado antes una buena estanqueidad de los mismos.

Cuando dos cables que se canalicen vayan a ser empalmados, se solaparán al menos en una longitud de 0,50 m.

Nunca se pasarán dos circuitos trifásicos por un mismo tubo.

Una vez tendido el cable los tubos se obturarán en los extremos con espuma de poliuretano expandida e igualmente se aplicará la obturación a los tubos de reserva.

En el caso de utilizar otra tecnología de tendido, esta deberá ser expresamente aprobada.

2.11 Protección mecánica

Las líneas eléctricas subterráneas deben estar protegidas contra posibles averías producidas por hundimiento de tierras, por contacto con cuerpos duros y por choque de herramientas metálicas.

El cable se protegerá mecánicamente mediante placa de polietileno normalizada, según se indica en los planos del proyecto.

2.12 Señalización

Como aviso y para evitar el posible deterioro que se pueda ocasionar al realizar las excavaciones en las proximidades de la canalización, Se instalara la cinta de señalización que servirá para indicar la presencia de los cables durante eventuales trabajos de excavación según indican los planos del proyecto.

La cinta de señalización será de color amarillo naranja vivo que advierta la existencia de los cables. Su distancia mínima a la cara inferior del pavimento será de 10 cm.

El material empleado en la fabricación de la cinta para la señalización de cables enterrados será polietileno. La cinta será opaca, de color amarillo naranja vivo S 0580-Y20R de acuerdo con la Norma UNE 48103. El ancho de la cinta de polietileno será de 150±5 mm y su espesor será de 0,1±0.01 mm.

2.13 Cierre de zanjas

Código del documento: ANEXO 4-PLIEGO DE CONDICIONES.docx

PABLO RAFAEL GOMEZ FALCON cert. elec. repr. B01843762		19/12/2023 19:02	PÁGINA 195/390
VERIFICACIÓN	PEGVEWJZX3JAJE7Y7VXQSQGFB6U4A	https://ws050.juntadeandalucia.es:443/verificarFirma/	
			

Nº Reg. Entrada: 2023999015208532. Fecha/Hora: 19/12/2023 19:03:02

**Proyecto de línea aéreo / subterránea de 15 kV DC
para evacuación de energía de PV Campanilla
Solar en Huevar del Aljarafe (Sevilla)**



Frutigher s.l.

Código del documento:
ANEXO 4-PLIEGO DE
CONDICIONES.docx

**ANEXO 4 - PLIEGO DE
CONDICIONES**

Una vez colocadas al cable las protecciones y señalizaciones indicadas anteriormente, se rellenará toda la zanja con el tipo de tierra y en las tongadas necesarias para conseguir un próctor del 95%. Procurando que las primeras capas de tierra por encima de los elementos de protección estén exentas de piedras o cascotes. De cualquier forma debe tenerse en cuenta que una abundancia de pequeñas piedras o cascotes puede elevar la resistividad térmica del terreno y disminuir con ello la posibilidad de transporte de energía del cable.

El cierre de las zanjas deberá hacerse mediante las tongadas adecuadas de espesor inferior a 25 cm, con un mínimo de 2 tongadas, las cuales serán apisonadas y regadas si fuese necesario con el fin de consolidar el terreno y obtener la compactación necesaria.

El Contratista será responsable de los hundimientos que se produzcan por la deficiente realización de esta operación y, por lo tanto, serán de su cuenta las posteriores reparaciones que tengan que ejecutarse.

La carga y transporte a vertederos autorizados de las tierras sobrantes está incluida en la misma unidad de obra que el cierre de las zanjas con objeto de que el apisonado sea lo mejor posible.

2.14 Reposición de pavimentos

Los pavimentos serán repuestos de acuerdo con las normas y disposiciones dictadas por el propietario de los mismos.

Deberá lograrse una homogeneidad de forma que quede el pavimento nuevo lo más igualado posible al antiguo, haciendo su reconstrucción por piezas nuevas si está compuesto por losetas, baldosas, etc.

En general se utilizarán materiales nuevos salvo las losas de piedra, adoquines, bordillos de granito y otros similares.

2.15 Puesta a tierra

Las pantallas de los cables se conectarán a tierra en los dos extremos de la línea. En el caso de líneas de longitud superior a 10 Km, será necesario conectar a tierra las pantallas en un empalme intermedio.

Se mantendrá una distancia mínima de 0,50 m entre el conductor de toma de tierra del pararrayos y los cables.

3. Materiales

Código del documento: ANEXO 4-PLIEGO DE CONDICIONES.docx

Nº Reg. Entrada: 2023999015208532. Fecha/Hora: 19/12/2023 19:03:02

PABLO RAFAEL GOMEZ FALCON cert. elec. repr. B01843762		19/12/2023 19:02	PÁGINA 196/390
VERIFICACIÓN	PEGVEWJZX3JAJE7Y7VXQSQGFB6U4A	https://ws050.juntadeandalucia.es:443/verificarFirma/	
			

**Proyecto de línea aéreo / subterránea de 15 kV DC
para evacuación de energía de PV Campanilla
Solar en Huevar del Aljarafe (Sevilla)**



Frutigher s.l.

Código del documento:
ANEXO 4-PLIEGO DE
CONDICIONES.docx

**ANEXO 4 - PLIEGO DE
CONDICIONES**

Los materiales empleados en la canalización serán aportados por el Contratista siempre que no se especifique lo contrario en el Pliego de Condiciones Particulares.

No se podrán emplear materiales que no hayan sido aceptados previamente por el Director de Obra.

Se realizarán cuantos ensayos y análisis indique el Director de Obra, aunque no estén indicados en este Pliego de Condiciones.

3.1 Cables

Los cables instalados serán los que figuran en el Proyecto y deberán estar de acuerdo con la Norma UNE-HD 620-5-E-1.

Los conductores deberán estar de acuerdo con la Norma UNE –EN 60228.

Los cables llevarán una marca indeleble que identifique claramente:

- Nombre del Fabricante y Fábrica.
- Designación completa del cable.
- Año de fabricación (por medio de las dos últimas cifras).
- UF, para indicar que cumple esta especificación.
- Metraje

La marca podrá realizarse por grabado o relieve sobre la cubierta. La separación entre marcas no será superior a 30 cm.

4. Recepción de obra

Durante la obra o una vez finalizada la misma, el Director de Obra podrá verificar que los trabajos realizados están de acuerdo con las especificaciones de este Pliego de Condiciones. Esta verificación se realizará por cuenta del Contratista.

Una vez finalizadas las instalaciones, el Contratista deberá solicitar la oportuna recepción global de la obra y se podrán solicitar todos los ensayos a las instalaciones que se consideren oportunos.

En la recepción de la instalación se incluirá la medición de la resistencia de las tomas de tierra y las pruebas de aislamiento pertinentes.

El Director de Obra contestará por escrito al Contratista, comunicando su conformidad a la instalación o condicionando su recepción a la modificación de los detalles que estime susceptibles de mejora.

Código del documento: ANEXO 4-PLIEGO DE CONDICIONES.docx

PABLO RAFAEL GOMEZ FALCON cert. elec. repr. B01843762		19/12/2023 19:02	PÁGINA 197/390
VERIFICACIÓN	PEGVEWJZX3JAJE7Y7VXQSQGFB6U4A	https://ws050.juntadeandalucia.es:443/verificarFirma/	
			

Proyecto de línea aéreo / subterránea de 15 kV DC para evacuación de energía de PV Campanilla Solar en Huevar del Aljarafe (Sevilla)		 Frutigher s.l.
Código del documento: ANEXO 4-PLIEGO DE CONDICIONES.docx	ANEXO 4 - PLIEGO DE CONDICIONES	

Ciudad Real, 11 de julio de 2023
EL AUTOR DEL PROYECTO



JOSÉ ENRIQUE MYRO BORRERO
INGENIERO INDUSTRIAL COLEGIADO C.O.I.I.A.Oc. 4405

Nº Reg. Entrada: 2023999015208532. Fecha/Hora: 19/12/2023 19:03:02

Código del documento: ANEXO 4-PLIEGO DE CONDICIONES.docx

PABLO RAFAEL GOMEZ FALCON cert. elec. repr. B01843762		19/12/2023 19:02	PÁGINA 198/390
VERIFICACIÓN	PEGVEWJZX3JAJE7Y7VXQSQGFB6U4A	https://ws050.juntadeandalucia.es:443/verificarFirma/	
			

Proyecto de línea aéreo / subterránea de 15 kV DC para evacuación de energía de PV Campanilla Solar en Huevar del Aljarafe (Sevilla)

Documento: ANEXO 5 - ESTUDIO DE SEGURIDAD Y SALUD.

ANEXO 5 - ESTUDIO DE SEGURIDAD Y SALUD

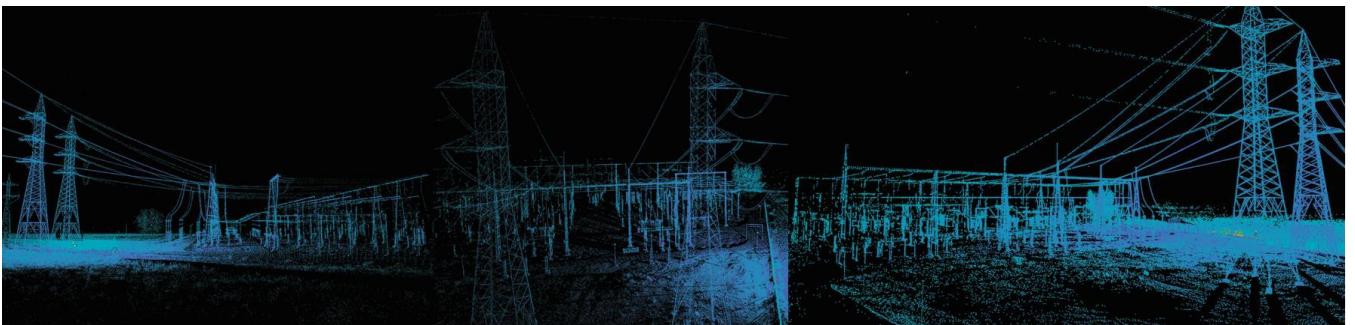

Nº Reg. Entrada: 2023999015208532. Fecha/Hora: 19/12/2023 19:03:02

PABLO RAFAEL GOMEZ FALCON cert. elec. repr. B01843762		19/12/2023 19:02	PÁGINA 199/390
VERIFICACIÓN	PEGVEWJZX3JAJE7Y7VXQSQGFB6U4A	https://ws050.juntadeandalucia.es:443/verificarFirma/	
			

INDICE

1. MEMORIA.....	7
1.1 INTRODUCCIÓN.....	7
1.1.1 OBJETO.....	7
1.1.2 ÁMBITO DE APLICACIÓN	8
1.2 CARACTERÍSTICAS DE LA OBRA	9
1.2.1 DATOS DE LA OBRA.....	9
1.2.2 ACCESOS.....	9
1.2.3 PERSONAL PREVISTO	9
1.2.4 PRESUPUESTO DE EJECUCIÓN	9
1.2.5 PLAZO DE EJECUCIÓN	9
1.3 RIESGOS Y MEDIDAS PREVENTIVAS AL INICIO DE LA OBRA.....	10
2. JEFE DE OBRAS.	10
2.1.1 INTERFERENCIAS DE SERVICIOS Y SERVIDUMBRES AFECTADAS.....	11
2.1.2 REPLANTEO.....	15
2.1.3 VALLADO PROVISIONAL DE LA OBRA Y SEÑALIZACIÓN.....	18
2.1.4 INSTALACIONES DE HIGIENE Y BIENESTAR. PRIMEROS AUXILIOS Y ASISTENCIA SANITARIA.....	19
2.1.5 INSTALACIONES PROVISIONALES.....	21
2.2 RIESGOS Y MEDIDAS PREVENTIVAS DE LAS ACTIVIDADES DE OBRA.....	26
2.2.1 REPLANTEO.....	27
2.2.2 MANIPULACIÓN Y TRANSPORTE DE MATERIALES	29
2.2.3 EXCAVACIÓN.....	31
2.2.4 IZADO, DESPLAZAMIENTO Y COLOCACIÓN DE CARGAS	34
2.2.5 IZADO DE LOS APOYOS.....	35
2.2.6 CIMENTACIÓN DE APOYOS.....	36
2.2.7 CANALIZACIÓN DE LA LÍNEA.....	37
2.2.8 TRABAJOS EN ALTURA.....	39
2.2.9 TENDIDO DE CONDUCTORES EN CANALIZACIÓN SUBTERRÁNEA.....	41
2.2.10 TENDIDO Y TENSADO DE CONDUCTORES.....	42
2.2.11 TENDIDO DE FIBRA ÓPTICA.....	46
2.2.12 RELLENO Y COMPACTACIÓN.....	47
2.2.13 HORMIGONADO Y REPOSICIÓN DEL PAVIMENTO	49
2.2.14 TRABAJOS EN GALERÍAS Y DEPÓSITOS	51
2.2.15 TRABAJOS EN SUBESTACIONES Y CENTROS DE TRANSFORMACIÓN.....	53
2.2.16 TRABAJOS EN FRÍO	56

Código del documento: ANEXO 5-ESS.docx

	PABLO RAFAEL GOMEZ FALCON cert. elec. repr. B01843762	19/12/2023 19:02	PÁGINA 200/390
VERIFICACIÓN	PEGVEWJZX3JAJE7Y7VXQSQGFB6U4A	https://ws050.juntadeandalucia.es:443/verificarFirma/	
			

2.2.17	TRABAJOS EN TENSIÓN.....	57
2.3	RIESGOS Y MEDIDAS PREVENTIVAS DE LA MAQUINARIA DE OBRA	59
2.3.1	BARQUILLA (CESTAS) Y PLATAFORMAS.....	59
2.3.2	CAMIÓN GRÚA.....	61
2.3.3	CAMIÓN HORMIGONERA	62
2.3.4	CAMIÓN.....	63
2.3.5	COMPRESOR.....	64
2.3.6	EXTENDEDORA ASFÁLTICA	65
2.3.7	HERRAMIENTAS MANUALES.....	66
2.3.8	MÁQUINAS HERRAMIENTAS	67
2.3.9	MARTILLO NEUMÁTICO	68
2.3.10	MINI COMPACTADOR.....	69
2.3.11	MINI DUMPER (MOTOVOLQUETE)	70
2.3.12	RETROEXCAVADORA.....	71
2.3.13	MÁQUINA HINCA ("TOPO").....	73
2.4	RIESGOS Y MEDIDAS PREVENTIVAS DE LOS MEDIOS AUXILIARES	75
2.4.1	ELEMENTOS DE IZADO.....	76
2.4.2	ESCALERAS MANUALES.....	82
2.4.3	ANDAMIOS TUBULARES	84
2.5	RIESGOS INHERENTES EN LAS OBRAS	86
2.5.1	TRABAJOS SUPERPUESTOS.....	87
2.5.2	CAÍDAS EN ALTURA	88
2.5.3	MANIPULACIÓN MANUAL DE CARGAS	90
2.5.4	ORDEN Y LIMPIEZA	93
2.5.5	SEÑALIZACIÓN	95
2.5.6	SEÑALIZACIÓN DE OBRAS EN CARRETERA.....	102
3.	PLIEGO DE CONDICIÓN.....	104
3.1	NORMATIVA VIGENTE.....	105
3.1.1	LEGISLACIÓN APLICABLE.....	105
3.1.2	PRINCIPIOS GENERALES EN LA EJECUCIÓN DE LA OBRA	111
3.1.3	VIGILANCIA, INSPECCIÓN Y CONTROL PERIÓDICO DE LAS CONDICIONES DE TRABAJO.....	111
3.2	PROCESOS TÉCNICOS DE REFERENCIA PARA EL DESARROLLO DE ACTIVIDADES.....	113
3.2.1	TRABAJOS EN PROXIMIDAD A INSTALACIONES EN TENSIÓN	113
3.2.2	DESCARGOS	114
3.2.3	TRABAJOS EN LÍNEAS AÉREAS CON DESCARGO.....	115

Código del documento: ANEXO 5-ESS.docx

PABLO RAFAEL GOMEZ FALCON cert. elec. repr. B01843762		19/12/2023 19:02	PÁGINA 201/390
VERIFICACIÓN	PEGVEVJZX3JAJE7Y7VXQSQGFB6U4A	https://ws050.juntadeandalucia.es:443/verificarFirma/	
			

3.2.4	TRABAJOS EN SUBESTACIONES, CENTROS DE TRANSFORMACIÓN Y CENTROS DE DISTRIBUCIÓN	117
3.2.5	MANIOBRAS.....	118
3.2.6	TRABAJOS EN TENSIÓN	119
3.2.7	ALIMENTACIONES ELÉCTRICAS PARA TRABAJOS	120
3.2.8	DELIMITACIÓN DE ZONAS Y SEÑALIZACIÓN	121
3.2.9	TRABAJOS ESPECIALES.....	122
3.3	CONDICIONES TÉCNICAS DE LA MAQUINARIA/EQUIPOS DE TRABAJO	122
3.4	CONDICIONES TÉCNICAS DE LOS MEDIOS DE PROTECCIÓN COLECTIVA	123
3.5	CONDICIONES TÉCNICAS DE LOS MEDIOS DE PROTECCIÓN INDIVIDUAL	127
3.6	CONDICIONES TÉCNICAS A CUMPLIR POR LAS INSTALACIONES PROVISIONALES DE OBRA.....	130
3.6.1	INSTALACIÓN ELÉCTRICA.....	130
3.6.2	PROTECCIÓN CONTRA INCENDIOS.....	131
3.6.3	ALMACENAMIENTO Y SEÑALIZACIÓN DE PRODUCTOS	132
3.7	TRABAJOS CON EXPOSICIÓN AL RIESGO ELÉCTRICO (REAL DECRETO 614/2001)	133
3.8	VIGILANCIA DE LA SALUD Y PRIMEROS AUXILIOS	136
3.9	MEDIDAS DE EMERGENCIA.....	136
3.10	PLAN DE SEGURIDAD Y SALUD.....	141
3.11	DOCUMENTACIÓN OBLIGATORIA EN OBRA.....	143
3.12	LIBRO DE INCIDENCIAS	143
3.13	PARALIZACIÓN DE LOS TRABAJOS	144
3.14	OBLIGACIONES DEL PROMOTOR.....	144
3.15	OBLIGACIONES DEL CONTRATISTA Y SUBCONTRATISTAS	144
3.16	OBLIGACIONES DE LOS TRABAJADORES AUTÓNOMOS	146
3.17	FORMACIÓN E INFORMACIÓN.....	146
3.18	ORGANIZACIÓN DE LA SEGURIDAD EN OBRA.....	147
3.19	EMPRESAS DE TRABAJO TEMPORAL.....	148
3.20	TRABAJADORES ESPECIALMENTE SENSIBLES.....	148
4.	PLANOS Y FICHAS.....	149
4.1	ELEMENTOS DE PROTECCION INDIVIDUAL (I).....	150
4.2	ELEMENTOS DE PROTECCION INDIVIDUAL (II).....	151
4.3	ELEMENTOS DE PROTECCION INDIVIDUAL (III).....	152
4.4	SEÑALIZACION DE OBRAS. ELEMENTOS AUX. DE SEÑALIZACION (I).....	153
4.5	SEÑALIZACION DE OBRAS. ELEMENTOS AUX. DE SEÑALIZACION (II).....	154

Código del documento: ANEXO 5-ESS.docx

PABLO RAFAEL GOMEZ FALCON cert. elec. repr. B01843762		19/12/2023 19:02	PÁGINA 202/390
VERIFICACIÓN	PEGVEWJZX3JAJE7Y7VXQSQGFB6U4A	https://ws050.juntadeandalucia.es:443/verificarFirma/	
			

4.6	SEÑALIZACION DE OBRAS. ELEMENTOS AUX. DE SEÑALIZACION (III).....	155
4.7	SEÑALIZACION DE OBRAS. SEÑALES DE PROHIBICION.....	156
4.8	SEÑALIZACION DE OBRAS. SEÑALES DE ADVERTENCIA.....	157
4.9	SEÑALIZACION DE OBRAS. SEÑALES DE OBLIGACION Y REGLAMENTACION.....	158
4.10	SEÑALIZACION DE OBRAS. SEÑALES DE INDICACION.....	159
4.11	SEÑALIZACION DE OBRAS. SEÑALES DE PROHIBICION.....	160
4.12	SEÑALIZACION DE OBRAS. ELEMENTOS DE BALIZAMIENTO REFLECTANTES.....	161
4.13	SEÑALIZACION DE OBRAS. SUSTANCIAS PELIGROSAS.....	162
4.14	SEÑALIZACION DE OBRAS. SEÑALES GESTUALES.....	163
4.15	ELECTRICIDAD EN OBRA. NORMAS DE SEGURIDAD Y SEÑALIZACION.....	164
4.16	ELECTRICIDAD EN OBRA. LOCALIZACION DE CONDUCCIONES.....	165
4.17	ELECTRICIDAD EN OBRA. SEÑALIZACION DE CONDUCCIONES ELECTRICAS.....	166
4.18	ELECTRICIDAD EN OBRA. EXCAVACION Y ENTIBACION.....	167
4.19	ELECTRICIDAD EN OBRA. EXCAVACION EN ZANJA.....	168
4.20	ELECTRICIDAD EN OBRA. EXCAVACION, CARGA Y DESCARGA.....	169
4.21	ELECTRICIDAD EN OBRA. HORMIGONES Y DUMPER.....	170
4.22	ACOPIO DE MATERIAL Y PASO DE ZANJAS.....	171
4.23	ACOPIO DE MATERIALES (II).....	172
4.24	ACOPIO DE MATERIALES (III).....	173
4.25	ESCALERAS DE MANO.....	174
4.26	MOVIMIENTO MANUAL DE CARGAS (I).....	175
4.27	MOVIMIENTO MANUAL DE CARGAS (II).....	176
5.	MEDICIONES Y PRESUPUESTO.....	177
5.1	PROTECCIONES INDIVIDUALES.....	178
5.2	PROTECCIONES COLECTIVAS.....	179
5.3	MEDICINA PREVENTIVA Y FORMACION.....	179
5.4	RESUMEN DEL PRESUPUESTO.....	180

Código del documento: ANEXO 5-ESS.docx

PABLO RAFAEL GOMEZ FALCON cert. elec. repr. B01843762		19/12/2023 19:02	PÁGINA 203/390
VERIFICACIÓN	PEGVEWJZX3JAJE7Y7VXQSQGFB6U4A	https://ws050.juntadeandalucia.es:443/verificarFirma/	
			



1. MEMORIA

1.1 Introducción

1.1.1 Objeto

Según el Real Decreto 1627/1.997, de 24 de octubre, por el que se establecen disposiciones mínimas de seguridad y de salud en las obras de construcción, y más en concreto en su Art. 4, "Obligatoriedad del Estudio de Seguridad y Salud o del Estudio Básico de Seguridad y Salud en las obras", el promotor estará obligado a que en la fase de redacción se elabore un Estudio de Seguridad y Salud en los proyectos de obras en las que se den alguno de los supuestos que más abajo se exponen".

En concreto, para la realización de este proyecto, los supuestos específicos que obligarían a que se elabore un Estudio de Seguridad y Salud y no un Estudio Básico de Seguridad y Salud serían:

- Que el presupuesto de ejecución por contrata incluido en el proyecto sea igual o superior a 450.760 euros.
- Que la duración estimada sea superior a 30 días laborables, empleándose en algún momento a más de 20 trabajadores simultáneamente.
- Que el volumen de mano de obra estimada, entendiéndose por tal la suma de los días de trabajo del total de los trabajadores en la obra, sea superior a 500.
- Las obras de túneles, galerías, conducciones subterráneas y presas.

Dado que **sí** se cumple alguno de los supuestos anteriormente especificados, se procede a elaborar el Estudio de Seguridad y Salud.

Por ello se redacta el presente Estudio de Seguridad y Salud, para dar cumplimiento al Real Decreto 1627/1.997 y establecer los medios y regular las actuaciones, para que todos los trabajos que se realicen en la obra "**Proyecto de línea aéreo / subterránea de 15 kV DC para evacuación de energía de PV Campanilla Solar en Huevar del Aljarafe (Sevilla)**" impliquen el menor riesgo posible que pueda producir accidentes de trabajo y enfermedades profesionales.

Este Estudio se propone, potenciar al máximo los aspectos preventivos en la ejecución de la obra, para garantizar la salud e integridad física de los trabajadores y personas del entorno. Para ello se

PABLO RAFAEL GOMEZ FALCON cert. elec. repr. B01843762		19/12/2023 19:02	PÁGINA 204/390
VERIFICACIÓN	PEGVEWJZX3JAJE7Y7VXQSQGFB6U4A	https://ws050.juntadeandalucia.es:443/verificarFirma/	

**Proyecto de línea aéreo / subterránea de 15 kV DC
para evacuación de energía de PV Campanilla
Solar en Huevar del Aljarafe (Sevilla)**

Código del documento:
ANEXO 5-ESS.docx

ANEXO 5 - ESS



Frutigher s.l.

han de evitar las acciones o situaciones peligrosas por imprevisión, falta o insuficiencia de medios, siendo preciso, por lo tanto:

Detectar a tiempo los riesgos que se derivan de las actividades de la obra.

Aplicar técnicas de trabajo que reduzcan en lo posible estos riesgos.

Prever medios de control para asegurar en cada momento la adopción de las medidas de seguridad necesarias.

Con independencia del contenido de este Estudio, que define los aspectos específicos del tratamiento de los riesgos de esta obra, y de la organización prevista para regular las actividades de Seguridad y Salud, se tendrá en cuenta y se cumplirán las disposiciones legales relativas a Prevención de Riesgos Laborales.

Además, el Real Decreto 1627/1997 en su Art. 7.1. expone que en aplicación de este Estudio los contratistas elaborarán un Plan de Seguridad y Salud en el que se analicen, estudien, desarrollen y complementen las previsiones contenidas en el presente Estudio. Este Plan lo realizará de acuerdo a las características definidas en el Estudio y de acuerdo a lo exigido en el Pliego de Condiciones.

1.1.2 Ámbito de aplicación

El presente Estudio afecta a todos los trabajos que se realicen en la obra de **“Proyecto de línea aéreo / subterránea de 15 kV DC para evacuación de energía de PV Campanilla Solar en Huevar del Aljarafe (Sevilla)”**.

Los trabajadores de las empresas subcontratadas y los autónomos se considerarán a efectos de seguridad en los trabajos como trabajadores de la empresa de Contrata principal y sometidos al Plan de Seguridad y Salud que elabore el contratista. Además, la empresa subcontratada, deberá cumplir las mismas obligaciones para sus trabajadores que la empresa de contrata con los suyos, si bien esta última debe informar a la subcontrata de los riesgos para que sea ésta la que, a su vez, informe a sus trabajadores.

Código del documento: ANEXO 5-ESS.docx

PABLO RAFAEL GOMEZ FALCON cert. elec. repr. B01843762		19/12/2023 19:02	PÁGINA 205/390
VERIFICACIÓN	PEGVEWJZX3JAJE7Y7VXQSQGFB6U4A	https://ws050.juntadeandalucia.es:443/verificarFirma/	
			



1.2 Características de la obra

1.2.1 Datos de la obra

- Obra: LÍNEA AÉREO / SUBTERRÁNEA DE 15 kV DC PARA EVACUACIÓN DE ENERGIA PV CAMPANILLA SOLAR.
- Situación: HUEVAR DEL ALJARAFE (SEVILLA).
- Promotora: LOINA INVESTMENTS, S.L.
- Dirección facultativa: A DEFINIR POR LA PROMOTORA.
- Autor del Estudio: JOSÉ ENRIQUE MYRO BORRERO.

1.2.2 Accesos

El acceso de la maquinaria y del personal de obra se definirá en la reunión de lanzamiento de la obra.

No existen problemas de accesos a la obra.

1.2.3 Personal previsto

El personal previsto como máximo, en un momento puntual para el desarrollo de la obra es de aproximadamente 10 trabajadores.

1.2.4 Presupuesto de ejecución

El presupuesto total estimado para la ejecución de todas las actividades recogidas en el proyecto de ejecución asciende a **866.798,10 €**

1.2.5 Plazo de ejecución

El plazo de ejecución previsto de la obra objeto del presente Estudio será de 231 días.

PABLO RAFAEL GOMEZ FALCON cert. elec. repr. B01843762		19/12/2023 19:02	PÁGINA 206/390
VERIFICACIÓN	PEGVEWJZX3JAJE7Y7VXQSQGFB6U4A	https://ws050.juntadeandalucia.es:443/verificarFirma/	
			



1.3 Riesgos y medidas preventivas al inicio de la obra

Previo al inicio de la obra los contratistas deberán realizar el replanteo de la misma, solicitando a las Compañías Distribuidoras los planos de los servicios que previsiblemente pudieran ser afectados por la ejecución de la misma. Dichos planos deben estar permanentemente en obra.

Reuniones de implantación y lanzamiento.

Antes del comienzo de las obras se realizará una reunión de lanzamiento, y si fuera necesario, se celebran reuniones de implantación, convocadas por el responsable de la Unidad, a las que asistirán:

Personal de la promotora, afectado por la obra a realizar.

Personal de todas las empresas de contrata.

2. Jefe de Obras.

- * Responsables de Prevención o quienes estén destinados a ejercer ésta función durante las Obras (Recursos preventivos según Disposición Adicional decimocuarta "Presencia de recursos preventivos en las obras de construcción" de la Ley 31/1995 de Prevención de Riesgos Laborales).

Coordinador de Seguridad y Salud en fase de ejecución.

De esta reunión se levantará acta donde se recogerán los compromisos adquiridos por ambas partes y de los que se irá dando cuenta en sucesivas reuniones de coordinación, planificación y seguimiento de los trabajos, enviándose copia a los responsables de la Unidad y al responsable de la Empresa contratista.

Las reuniones serán convocadas por el responsable de la Unidad de la promotora quien podrá solicitar de los distintos responsables jerárquicos la asistencia de personal técnico en función de los asuntos a tratar, y especialmente los responsables de las actividades involucradas.

En función de la complejidad de las obras, se celebrarán reuniones de coordinación, planificación y seguimiento de los trabajos a las que estarán obligadas a asistir las Empresas de Contrata convocadas.

PABLO RAFAEL GOMEZ FALCON cert. elec. repr. B01843762		19/12/2023 19:02	PÁGINA 207/390
VERIFICACIÓN	PEGVEWJZX3JAJE7Y7VXQSQGFB6U4A	https://ws050.juntadeandalucia.es:443/verificarFirma/	





En estas reuniones se analizarán, entre otros, asuntos relacionados con:

Procedimientos de ejecución

Descargos

Riesgos previsibles y medidas preventivas

Coordinación de actividades empresariales

Interferencias en los trabajos

Accidentes e incidentes ocurridos

Inspecciones de seguridad

Material de Seguridad

Formación

2.1.1 Interferencias de servicios y servidumbres afectadas

Antes del inicio de la obra hay que conocer los servicios públicos y/o privados (red de agua, gas, electricidad, saneamiento e infraestructuras de telecomunicaciones, carreteras, redes viarias) que pueden atravesar la zona de trabajo. Se deberá disponer, previamente al inicio de la obra, la siguiente documentación:

- Planos de servicio de la zona.
- Pliego de condiciones generales y particulares de las autorizaciones administrativas de obras y cruzamientos. Estudios georadar (en caso de ser necesario).
- Números de emergencias de las compañías de servicio.
- Acta de replanteo

Una vez conocidas las infraestructuras de servicios y servidumbres que discurren por la zona, las empresas contratistas realizarán un replanteo y darán las instrucciones oportunas para que el trabajo se ejecute sin que resulte dañada ninguna de dichas instalaciones de servicio. En dicho replanteo quedarán marcados los lugares de acopio de materiales, escombros y maquinaria de obra pública, zonas de paso de peatones, vallado de las áreas de trabajo, señalización al tráfico a realizar, etc.

Seguidamente se presentan las normas básicas de seguridad a tener en cuenta ante la presencia de instalaciones de servicios en la zona de trabajo o en sus proximidades.

Código del documento: ANEXO 5-ESS.docx

PABLO RAFAEL GOMEZ FALCON cert. elec. repr. B01843762		19/12/2023 19:02	PÁGINA 208/390
VERIFICACIÓN	PEGVEWJZX3JAJE7Y7VXQSQGFB6U4A	https://ws050.juntadeandalucia.es:443/verificarFirma/	
			

**Proyecto de línea aéreo / subterránea de 15 kV DC
para evacuación de energía de PV Campanilla
Solar en Huevar del Aljarafe (Sevilla)**



Frutigher s.l.

Código del documento:
ANEXO 5-ESS.docx

ANEXO 5 - ESS

CONDUCCIONES DE GAS

Normas de seguridad:

- Localizada la conducción de gas en los planos de servicio se marcará bien con piquetas su dirección y profundidad, o bien utilizando aerosoles de pintura fosforescente. Para la verificar la exactitud de los planos de servicios se debe comprobar la existencia en los alrededores de registros.
- Cuando la conducción enterrada esté a profundidad igual o inferior a 1 m, se iniciará el trabajo haciendo catas a mano hasta llegar a la generatriz superior de la tubería.
- Cuando la tubería esté enterrada a profundidad superior a 1 metro, se empleará el medio mecánico disponible (retroexcavadora, o martillo neumático) hasta llegar a 1 m sobre la tubería, procediéndose a continuación como el punto anterior.
- Se cuidará especialmente el cumplimiento de la prohibición de fumar o realizar cualquier tipo de fuego o chispa en la zona de obra afectada.
- No se descubrirán tramos de tubería de gas de longitud superior a 15 m.
- Se vigilará especialmente que cualquier persona ajena a las operaciones no circule por las proximidades.
- En los trabajos se contará con la presencia, de al menos, de un extintor de incendios de polvo polivalente.
- Si fuera necesario utilizar algún medio de iluminación portátil, se utilizarán linternas que utilicen tensiones de seguridad (inferiores a 50V) y éstas además serán antideflagrantes y de envoltente plástica (protección ATEX).
- Queda prohibido cualquier tipo de trabajo sobre la tubería de gas. Estos quedan reservados a personal autorizado y contratado por la empresa distribuidora de gas.
- Queda prohibido almacenar material sobre la conducción.
- Queda prohibido utilizar las conducciones como punto de apoyo para suspender o levantar cargas.
- Queda prohibido utilizar las conducciones como punto de apoyo para salir de las zanjas.

En caso de rotura:

- Paralizar todos los trabajos y evacuar ordenadamente la zona de trabajo manteniendo la calma y la serenidad.
- Dar aviso a la compañía distribuidora de gas y al número de emergencia 112 para que se proceda a cortar el suministro, y si es necesario los bomberos y la policía evacuen las propiedades colindantes y corten el tráfico.
- Acotar zona del escape impidiendo que peatones y vehículos estén próximos pasen próximos a la zona del siniestro.
- Si se advierte que algún operario presenta síntomas de intoxicación (zumbido de oídos, mareos, falta de coordinación, etc.) abandonará de forma inmediata la zona, trasladándose a una zona de aire limpio. Recibirá asistencia médica lo más rápidamente posible.

LÍNEAS ELÉCTRICAS SUBTERRÁNEAS Y AÉREAS

Normas de seguridad:

- Localizada la línea eléctrica subterránea en los planos de servicio se marcará bien con piquetas su dirección y profundidad, o bien utilizando aerosoles de pintura fosforescente. Se verificarán los datos recogidos en los planos de servicio mediante realizando una medición con un detector de campo que indique el trazado y profundidad del conductor eléctrico.
- No es aconsejable llegar con máquinas excavadoras a menos de un metro de las líneas eléctricas subterráneas y con martillos neumáticos hasta 0.5 metros, concluyendo los últimos centímetros con herramientas manuales, para reducir el riesgo de perforación del cable.

Código del documento: ANEXO 5-ESS.docx

Nº Reg. Entrada: 2023999015208532. Fecha/Hora: 19/12/2023 19:03:02

PABLO RAFAEL GOMEZ FALCON cert. elec. repr. B01843762		19/12/2023 19:02	PÁGINA 209/390
VERIFICACIÓN	PEGVEWJZX3JAJE7Y7VXQSQGFB6U4A	https://ws050.juntadeandalucia.es:443/verificarFirma/	



Proyecto de línea aéreo / subterránea de 15 kV DC para evacuación de energía de PV Campanilla Solar en Huevar del Aljarafe (Sevilla)		 Frutigher s.l.
Código del documento: ANEXO 5-ESS.docx	ANEXO 5 - ESS	

- Una vez descubierta la línea podemos encontrar dos posibilidades; la línea está protegida por un prisma de hormigón, o bien los cables están al aire:

En caso de existir un prisma de hormigón, continuaremos el trabajo sin realizar ninguna operación de demolición o picado del prisma.

En caso de estar los cables al aire, paralizaremos los trabajos de forma inmediata, contactaremos con la empresa distribuidora con el objetivo que la línea sea descargada, o bien operarios autorizados y contratados por la empresa distribuidora realicen un aislamiento de seguridad de la línea. Hasta que no se descargue o se aisle la línea eléctrica se evacuará y vallará la zona de trabajo.

- Queda prohibido cualquier tipo de trabajo sobre la red eléctrica. Estos quedan reservados a personal autorizado y contratado por la empresa distribuidora de electricidad.
- Queda prohibido almacenar material sobre el prisma o el cable eléctrico.
- Queda prohibido utilizar el prisma como punto de apoyo para suspender o levantar cargas.
- Queda prohibido utilizar el prisma como punto de apoyo para salir de las zanjas.
- Ante la existencia de una línea eléctrica aérea se colocarán porterías con banderolas de color blanco y rojo que delimiten la altura máxima.
- Ante trabajos en proximidad, se solicitará a la compañía la protección de los cables.

Nº Reg. Entrada: 2023999015208532. Fecha/Hora: 19/12/2023 19:03:02

Código del documento: ANEXO 5-ESS.docx

PABLO RAFAEL GOMEZ FALCON cert. elec. repr. B01843762		19/12/2023 19:02	PÁGINA 210/390
VERIFICACIÓN	PEGVEWJZX3JAJE7Y7VXQSQGFB6U4A	https://ws050.juntadeandalucia.es:443/verificarFirma/	
			



En caso de rotura:

- Paralizar todos los trabajos y evacuar ordenadamente la zona de trabajo manteniendo la calma y la serenidad. No tocar ningún conductor eléctrico. En caso que la línea eléctrica haya sido seccionada total o parcialmente por maquinaria de obra pública, el conductor no abandonará la cabina hasta que el suministro haya sido interrumpido.
- Dar aviso a la compañía distribuidora de electricidad y al número de emergencia 112 para que se proceda a cortar el suministro, y si es necesario los bomberos y la policía evacuen las propiedades colindantes y corten el tráfico.
- Acotar zona del siniestro impidiendo que peatones y vehículos estén próximos a él.
- En caso que un trabajador reciba un contacto eléctrico se avisará inmediatamente al número de emergencia 112, y no se actuará sobre él hasta que no haya confirmación de la compañía eléctrica del corte del suministro.

CONDUCCIONES DE AGUA

Normas de seguridad:

- Localizada la conducción de agua en los planos de servicio se marcará bien con piquetas su dirección y profundidad, o bien utilizando aerosoles de pintura fosforescente. Para la verificar la exactitud de los planos de servicios se debe comprobar la existencia en los alrededores de registros.
- Conocido el trazado y profundidad de la conducción se excavará con medios mecánicos hasta aproximadamente 0.5m de la conducción, a partir de los cuales se utilizarán medios manuales.
- Si se duda sobre el trazado y profundidad exacta se realizarán catas con medios manuales hasta encontrar la conducción.
- Se deberán apuntalar o suspender las tuberías descubiertas en grandes tramos.
- Queda prohibido cualquier tipo de trabajo sobre la tubería de agua. Estos quedan reservados a personal autorizado y contratado por la empresa distribuidora de agua.
- Queda prohibido almacenar material sobre la tubería.
- Queda prohibido utilizar la tubería como punto de apoyo para suspender o levantar cargas.
- Queda prohibido utilizar la tubería como punto de apoyo para salir de las zanjas.

En caso de rotura:

- Paralizar todos los trabajos y evacuar ordenadamente la zona de trabajo manteniendo la calma y la serenidad.
- Dar aviso a la compañía distribuidora de agua y al número de emergencia 112 para que se proceda a cortar el suministro, y si es necesario los bomberos y la policía evacuen las propiedades colindantes y corten el tráfico.
- Acotar zona del siniestro impidiendo que peatones y vehículos estén próximos a la zona inundada

Una vez el suministro haya sido cortado, se procederá al achique del agua de las zanjas. Si la inundación es de grandes dimensiones se solicitará a los bomberos que achiquen el agua. En caso de pequeñas inundaciones se vaciará el agua de las zanjas mediante cubos.

2.1.2 Replanteo

Código del documento: ANEXO 5-ESS.docx

PABLO RAFAEL GOMEZ FALCON cert. elec. repr. B01843762		19/12/2023 19:02	PÁGINA 211/390
VERIFICACIÓN	PEGVEVJZX3JAJE7Y7VXQSQGFB6U4A	https://ws050.juntadeandalucia.es:443/verificarFirma/	
			

**Proyecto de línea aéreo / subterránea de 15 kV DC
para evacuación de energía de PV Campanilla
Solar en Huevar del Aljarafe (Sevilla)**

Código del documento:
ANEXO 5-ESS.docx

ANEXO 5 - ESS



Frutigher s.l.

Como se indicaba anteriormente el replanteo de la obra se realizara antes del inicio de la misma teniendo en cuenta las instalaciones y servicios públicos y privados, así como los condicionantes propios de los terrenos y áreas donde se ubicará la obra. Aunque esta actividad es previa al inicio de la obra presenta riesgos, y por lo tanto es necesario identificar los riesgos previsibles así como definir las medidas de prevención y protección a aplicar.

Riesgos más comunes:

Caídas a distinto nivel

Caídas al mismo nivel

Atropellos, por maquinaria o vehículos por presencia cercana a la misma en labores de comprobación

Contactos eléctricos directos

Caídas de objetos

Golpes

Proyección de partículas

Golpes contra objetos

Ambientes de polvo en suspensión

Riesgo de accidentes de tráfico dentro y fuera de la obra

Riesgos derivados de los trabajos realizados bajo condiciones meteorológicas adversas (baja temperatura, fuertes vientos, lluvia, etc.)

Riesgos de picaduras de insectos y reptiles

Medidas Preventivas

Deben evitarse subidas o accesos por zonas con mucha pendiente, si no se está debidamente amarrado a una sistema anticaídas (línea de vida, dispositivo anticaídas y arnés de seguridad).

Todo el equipo debe usar botas antideslizantes y especiales para evitar caídas por las pendientes y al mismo nivel.

Todos los trabajos que se realicen en alturas, de comprobación o replanteo, tiene que desarrollarse utilizando un sistema anticaídas (línea de vida, dispositivo anticaídas y arnés de seguridad).

Código del documento: ANEXO 5-ESS.docx

Nº Reg. Entrada: 2023999015208532. Fecha/Hora: 19/12/2023 19:03:02

PABLO RAFAEL GOMEZ FALCON cert. elec. repr. B01843762		19/12/2023 19:02	PÁGINA 212/390
VERIFICACIÓN	PEGVEWJZX3JAJE7Y7VXQSQGFB6U4A	https://ws050.juntadeandalucia.es:443/verificarFirma/	
			

**Proyecto de línea aéreo / subterránea de 15 kV DC
para evacuación de energía de PV Campanilla
Solar en Huevar del Aljarafe (Sevilla)**



Frutigher s.l.

Código del documento:
ANEXO 5-ESS.docx

ANEXO 5 - ESS

Para la realización de las comprobaciones o materializar datos en zonas de encofrado o en alturas de estructuras y obras de fábrica, tendrá que acceder por escaleras reglamentarias o accesos adecuados, como estructuras tubulares (escaleras fijas).

No se podrá realizar una labor de replanteo en las estructuras, hasta que estén los bordes y huecos protegidos con las correspondientes barandillas, o paños de redes que cubran dichos huecos.

Debe evitarse la estancia durante los replanteos, en zonas que puedan caer objetos, por lo que se avisarán a los equipos de trabajo para que eviten acciones con herramientas hasta que se haya abandonado la zona.

Para clavar las estacas con ayuda de los punteros largos se tendrá que usar guantes, y punteros con protector de golpes en manos.

Deben evitarse el uso de los punteros que presenten deformaciones en la zona de golpes, por tener riesgo de proyección de partículas de acero, en cara y ojos. Se usarán gafas antipartículas, durante estas operaciones.

En tajos donde la maquinaria esté en movimiento y en zonas donde se aporten materiales mediante camiones, se evitará la estancia de los equipos de replanteo, respetando una distancia de replanteo de acuerdo con la Dirección Facultativa y el Jefe de Obra.

En los tajos que por necesidades se tenga que realizar alguna comprobación con la maquinaria funcionando y en movimiento, se realizará las comprobaciones, preferentemente parando por un momento el proceso constructivo, o en su caso realizar las comprobaciones siempre mirando hacia la maquina y nunca de espaldas a la misma, siempre con chaleco reflectante y si fuese necesario con el apoyo de señalista.

Se comprobarán antes de realizar los replanteos la existencia de cables eléctricos y demás servicios afectados, para evitar contactos directos o indirectos con los mismos.

Código del documento: ANEXO 5-ESS.docx

Nº Reg. Entrada: 2023999015208532. Fecha/Hora: 19/12/2023 19:03:02

PABLO RAFAEL GOMEZ FALCON cert. elec. repr. B01843762		19/12/2023 19:02	PÁGINA 213/390
VERIFICACIÓN	PEGVEWJZX3JAJE7Y7VXQSQGFB6U4A	https://ws050.juntadeandalucia.es:443/verificarFirma/	
			



Los replanteos en zonas de tráfico se realizarán con chalecos reflectantes, y en caso de peligro con mucho tráfico los replanteos se realizarán con el apoyo de señalistas.

Las miras utilizadas, serán dieléctricas.

En el vehículo se tendrá continuamente un botiquín que contenga los mínimos para la atención de urgencias, así como, antiinflamatorios para aplicar en caso de picaduras de insectos.

Equipos de Protección Individual

Protección de la cabeza:

- * Casco homologado con barboquejo.
- * Mascarilla antipolvo.
- * Filtros para reposición de mascarillas.
- * Pantallas facial anti-impactos.

Protección del tronco:

- * Sistemas anticaídas (línea de vida, dispositivo anticaídas y arnés de seguridad).
- * Mono de trabajo.
- * Traje de agua.
- * Chalecos reflectantes.

Protección extremidades superiores:

- * Guantes de lona y piel.

Protección extremidades inferiores:

- * Botas de agua, para protección frente al agua y la humedad.
- * Botas de seguridad antideslizante.

2.1.3 Vallado provisional de la obra y señalización

Las condiciones del vallado serán:

Las vallas a utilizar como cerramiento y a su vez como protección de las zonas de trabajo y zanjas, serán de las denominadas vallas tipo ayuntamiento o vallas de contención, con 2.5m de anchura, 1m de altura, fabricadas en tubo de acero, de color blanco o amarillo y con elementos de amarre.

Las vallas se dispondrán en todo el perímetro de la obra, a una distancia del borde de 60 cm, ancladas entre sí con los elementos de amarre de que disponen.

PABLO RAFAEL GOMEZ FALCON cert. elec. repr. B01843762		19/12/2023 19:02	PÁGINA 214/390
VERIFICACIÓN	PEGVEWJZX3JAJE7Y7VXQSQGFB6U4A	https://ws050.juntadeandalucia.es:443/verificarFirma/	
			

**Proyecto de línea aéreo / subterránea de 15 kV DC
para evacuación de energía de PV Campanilla
Solar en Huevar del Aljarafe (Sevilla)**

Código del documento:
ANEXO 5-ESS.docx

ANEXO 5 - ESS



Frutigher s.l.

Las zonas donde trabaje maquinaria deberán quedar perfectamente vallada y delimitada. El acceso a la zona de trabajo se realizará retirando las vallas necesarias, y una vez la máquina este dentro, se volverán a colocar las vallas en su posición inicial. Estas vallas proporcionaran una barrera física entre las máquinas y el personal que realice la obra, los peatones y los vehículos.

Las condiciones del vallado del cerramiento provisional de la obra serán:

2 metros de altura.

Portón para acceso de vehículos de 4 metros de anchura y puerta independiente para acceso de personal.

El vallado deberá ser revisado periódicamente por el encargado o Jefe de obra.

Respecto a la señalización se deberá tener en cuenta:

Los elementos de señalización y protecciones horizontales y verticales, deberán mantenerse hasta la total finalización de los trabajos de reposición, limpieza y retirada de maquinaria y escombros.

Deberá presentar la siguiente señalización cuando sea de aplicación:

- Prohibido aparcar.
- Prohibido el paso.
- Prohibición de entrada a toda persona ajena a la obra.
- Obligatoriedad del uso del casco, botas y protección auditiva en el recinto de la obra.
- Cartel de obra.
- En los lugares de paso y de poca luminosidad, deberá colocarse focos de balizamiento intermitente

2.1.4 Instalaciones de higiene y bienestar. Primeros auxilios y asistencia sanitaria

Se colocarán casetas de obra, en función del volumen de mano de obra previsto, 10 trabajadores y de las dimensiones de las casetas que se vayan a instalar, definiéndose los siguientes elementos sanitarios:

1 ducha (de agua fría y caliente)

1 Inodoro

1 lavabo

1 Espejo (40 x 50 cm.)

1 calentador de agua

Código del documento: ANEXO 5-ESS.docx

PABLO RAFAEL GOMEZ FALCON cert. elec. repr. B01843762		19/12/2023 19:02	PÁGINA 215/390
VERIFICACIÓN	PEGVEWJZX3JAJE7Y7VXQSQGFB6U4A	https://ws050.juntadeandalucia.es:443/verificarFirma/	
			

**Proyecto de línea aéreo / subterránea de 15 kV DC
para evacuación de energía de PV Campanilla
Solar en Huevar del Aljarafe (Sevilla)**

Código del documento:
ANEXO 5-ESS.docx

ANEXO 5 - ESS



Frutigher s.l.

Completados con los elementos auxiliares necesarios; toalleros, jaboneras, papel higiénico, portarrollos, etc.

Los vestuarios estarán provistos de bancos y perchas con capacidad para los trabajadores existentes, calefactores y 10 taquillas individuales con llave, utilizando esta zona para albergar los servicios sanitarios y para que los trabajadores puedan recibir los cuidados médicos. Se dotará con el botiquín de primeros auxilios con el contenido mínimo indicado en la legislación vigente.

Se instalarán comedores con mesas y sillas en número suficiente, y se dispondrá de 2 calienta-comidas, 1 grifo en la piletta con agua corriente y menaje suficiente para el número de operarios existentes en obra, así como un recipiente para recogida de basuras y calefacción en invierno.

Se instalará también una caseta para el almacenaje de material de obra.

Asimismo, se instalará una caseta para oficina de obra que contendrá como mínimo, un calefactor, mesas y sillas de oficina en número igual al personal que vaya a trabajar en ellas.

CUADRO INFORMATIVO DE NECESIDADES

Superficie de vestuario aseo:	10 trab. x 2 m ² = 20 m ²
Nº de módulos necesarios:	20 m ² : 20 m ² = 1 und.
Superficie de comedor:	10 trab. x 2 m ² . = 20 m ²
Nº de módulos necesarios:	20 m ² : 20 m ² = 1 und.
Nº de retretes:	10 trab. : 25 trab. = 1 und.
Nº de lavabos:	10 trab. : 10 trab. = 1 und.
Nº de duchas:	10 trab. : 10 trab. = 1 und.

Deberá existir siempre un vehículo en la zona en que se desarrollen los trabajos para los desplazamientos necesarios.

Se dispondrá de un botiquín portátil en el vehículo para efectuar las curas de urgencia.

Se deberá informar en la obra del emplazamiento de los diferente Centros médicos a donde deben trasladarse los accidentados para su más rápido y efectivo tratamiento.

Se dispondrá en sitio visible una lista con los teléfonos y direcciones de emergencias para garantizar un rápido transporte de los posibles accidentados.

Para la presente obra, situada en Huévar de Aljarafe, Toledo en caso de accidente o emergencia, los teléfonos y direcciones de los Centros Sanitarios y de urgencias a los que acudir serán:

EMERGENCIAS: 112

POLICIA: 091

Código del documento: ANEXO 5-ESS.docx

Nº Reg. Entrada: 2023999015208532. Fecha/Hora: 19/12/2023 19:03:02

PABLO RAFAEL GOMEZ FALCON cert. elec. repr. B01843762		19/12/2023 19:02	PÁGINA 216/390
VERIFICACIÓN	PEGVEWJZX3JAJE7Y7VXQSQGFB6U4A	https://ws050.juntadeandalucia.es:443/verificarFirma/	



BOMBEROS: 080

AMBULANCIAS: 061

CENTRO SANITARIO: queda definido en apartado 2.9, Medidas de emergencia, del Pliego de Condiciones del presente Estudio de Seguridad y Salud.

2.1.5 Instalaciones provisionales

Conexión a la red eléctrica/GRUPO ELECTRÓGENO

Riesgos más comunes:

- Heridas punzantes en manos.
- Caídas al mismo nivel.
- Electrocución: contactos eléctricos directos e indirectos, derivados esencialmente de:
 - * Trabajos con tensión.
 - * Intentar trabajar sin tensión pero sin cerciorarse de que está efectivamente interrumpida o que no puede conectarse inopinadamente.
 - * Mal funcionamiento de los mecanismos y sistemas de protección.
 - * Usar equipos inadecuados o deteriorados.
 - * Mal comportamiento o incorrecta instalación del sistema de protección contra contactos eléctricos indirectos en general, y de la toma de tierra en particular.

Normas preventivas:

A) Sistema de protección contra contactos indirectos

- Para la prevención de posibles contactos eléctricos indirectos, el sistema de protección elegido es el de puesta a tierra de las masas y dispositivos de corte por intensidad de defecto (interruptores diferenciales).

B) Normas de prevención tipo para los cables

- El calibre o sección del cableado será el especificado y de acuerdo a la carga eléctrica que ha de soportar, en función de la maquinaria e iluminación prevista.
- Todos los conductores utilizados serán aislados de tensión nominal 1.000 voltios como mínimo, y sin defectos apreciables (rasgones, repelones o similares). No se admitirán tramos defectuosos en este sentido.
- La distribución desde el cuadro general de obra a los cuadros secundarios se efectuará, siempre que se pueda, mediante canalizaciones enterradas.
- En caso de efectuarse tendido de cables y mangueras éste se realizará a una altura mínima de 2 m. en los lugares peatonales y de 5 m. en los de vehículos, medidos sobre el nivel del pavimento.
- El tendido de los cables para cruzar viales de obra, como ya se ha indicado anteriormente, se efectuará enterrado. Se señalará el "paso del cable" mediante una cubrición permanente de tablonos que tendrán por objeto el proteger mediante reparto de cargas y señalar la existencia del "paso eléctrico" a los vehículos. La profundidad de la zanja mínima será entre 40 y 50 cm., el cable irá además protegido en el interior de un tubo rígido, bien de fibrocemento, bien de plástico rígido curvable en caliente.
- Caso de tener que efectuarse empalmes entre mangueras, se tendrá en cuenta:

Código del documento: ANEXO 5-ESS.docx

PABLO RAFAEL GOMEZ FALCON cert. elec. repr. B01843762		19/12/2023 19:02	PÁGINA 217/390
VERIFICACIÓN	PEGVEWJZX3JAJE7Y7VXQSQGFB6U4A	https://ws050.juntadeandalucia.es:443/verificarFirma/	



**Proyecto de línea aéreo / subterránea de 15 kV DC
para evacuación de energía de PV Campanilla
Solar en Huelva del Aljarafe (Sevilla)**



Frutigher s.l.

Código del documento:
ANEXO 5-ESS.docx

ANEXO 5 - ESS

- a) Siempre estarán elevados. Se prohíbe mantenerlos en el suelo.
- b) Los empalmes provisionales entre mangueras se ejecutarán mediante conexiones normalizadas, estancos antihumedad.
- c) Los empalmes definitivos se ejecutarán utilizando cajas de empalmes normalizadas, estancos antihumedad.
- La interconexión de los cuadros secundarios se efectuará mediante canalizaciones enterradas, o bien mediante mangueras, en cuyo caso serán colgadas a una altura sobre el pavimento, en torno a los 2 m., para evitar accidentes por agresión a las mangueras por uso a ras de suelo.
- El trazado de las mangueras de suministro eléctrico no coincidirá con el de suministro provisional de agua a las plantas.
- Las mangueras de "alargadera":
 - a) Si son para cortos períodos de tiempo, podrán llevarse tendidas por el suelo, pero arrimadas a los paramentos verticales.
 - b) Se empalmarán mediante conexiones normalizadas estancos antihumedad o fundas aislantes termorretráctiles, con protección mínima contra chorros de agua (protección recomendable I.P. 447).

C) Normas de prevención para los interruptores

- Se ajustarán expresamente a los especificados en el Reglamento Electrotécnico de Baja Tensión.
- Los interruptores se instalarán en el interior de cajas normalizadas, provistas de puerta de entrada con cerradura de seguridad.
- Las cajas de interruptores poseerán adherida sobre su puerta una señal normalizada de riesgo eléctrico.
- Las cajas de interruptores serán colgadas, bien de los paramentos verticales, bien de "pies derechos" estables.

D) Normas de prevención tipo para los cuadros eléctricos

- Serán metálicos, de tipo para la intemperie, con puerta y cerraja de seguridad (con llave), según norma UNE-20324.
- Pese a ser de tipo para la intemperie, se protegerán del agua de lluvia mediante viseras eficaces, como protección adicional.
- Los cuadros eléctricos metálicos tendrán la carcasa conectada a tierra.
- Poseerán, adherida sobre la puerta, una señal normalizada de riesgo eléctrico.
- Se colgarán pendientes de tableros de madera recibidos a los paramentos verticales o bien, a "pies derechos", firmes.
- Poseerán tomas de corriente para conexiones normalizadas blindadas para intemperie, en número determinado, según el cálculo realizado.
- Los envolventes, apartamentas, las tomas de corriente y los elementos de la instalación que estén a la intemperie deberán de tener un grado de protección mínimo IP. 45

E) Normas de prevención para las tomas de energía

- Las tomas de corriente irán provistas de interruptores de corte omnipolar que permita dejarlas sin tensión cuando no hayan de ser utilizadas.
- Las tomas de corriente de los cuadros se efectuarán de los cuadros de distribución, mediante clavijas normalizadas blindadas (protegidas contra contactos directos) y siempre que sea posible, con enclavamiento.

Código del documento: ANEXO 5-ESS.docx

PABLO RAFAEL GOMEZ FALCON cert. elec. repr. B01843762		19/12/2023 19:02	PÁGINA 218/390
VERIFICACIÓN	PEGVEVJZX3JAJE7Y7VXQSQGFB6U4A	https://ws050.juntadeandalucia.es:443/verificarFirma/	
			

**Proyecto de línea aéreo / subterránea de 15 kV DC
para evacuación de energía de PV Campanilla
Solar en Huelva del Aljarafe (Sevilla)**

Código del documento:
ANEXO 5-ESS.docx

ANEXO 5 - ESS



Frutigher s.l.

- Cada toma de corriente suministrará energía eléctrica a un solo aparato, máquina o máquina-herramienta.
- La tensión siempre estará en la clavija "hembra", nunca en la "macho", para evitar contactos eléctricos directos.
- Las tomas de corriente no serán accesibles sin el empleo de los útiles especiales, o estarán incluidas bajo cubierta o armarios que proporcionen un grado similar de inaccesibilidad.

F) Normas de prevención para la protección de los circuitos

- La instalación poseerá todos los interruptores automáticos definidos como necesarios; su cálculo será efectuado siempre minorando, con el fin de que actúen dentro del margen de seguridad; es decir, antes de que el conductor al que protegen llegue a la carga máxima admisible.
- Los interruptores automáticos se hallarán instalados en todas las líneas de toma de corriente de los cuadros de distribución, así como en las de alimentación de las máquinas, aparatos y máquinas-herramienta de funcionamiento eléctrico.
- Los circuitos generales estarán igualmente protegidos con interruptores automáticos o magnetotérmicos.
- Todos los circuitos eléctricos se protegerán asimismo mediante disyuntores diferenciales.
- Los disyuntores diferenciales se instalarán de acuerdo con las siguientes sensibilidades:

300 mA (s/ R.E.B.T.) Alimentación a la maquinaria

30 mA (s/ R.E.B.T.) Alimentación a la maquinaria como mejora del nivel de seguridad

30 mA Para las instalaciones eléctricas de alumbrado no portátil

G) Normas de prevención para las tomas de tierra

- La red general de tierra deberá ajustarse a las especificaciones detalladas en la ITC-BT-18 del vigente Reglamento Electrotécnico para Baja Tensión
- En caso de tener que disponer de un transformador en la obra, será dotado de una toma de tierra ajustada a los Reglamentos vigentes y a las normas propias de la compañía eléctrica suministradora de la zona.
- Las partes metálicas de todo equipo eléctrico dispondrán de toma de tierra.
- El neutro de la instalación estará puesto a tierra.
- La toma de tierra en una primera fase se efectuará a través de una pica o placa a ubicar junto al cuadro general, desde el que se distribuirá a la totalidad de los receptores de la instalación. Cuando la toma general de tierra definitiva del edificio se halle realizada, será ésta la que se utilice para la protección de la instalación eléctrica provisional de la obra.
- El hilo de toma de tierra siempre estará protegido con macarrón, en colores amarillo y verde. Se prohíbe expresamente utilizarlo para otros usos, únicamente podrá utilizarse conductor o cable de cobre desnudo, de 95 mm² de sección como mínimo, en los tramos enterrados horizontalmente y que serán considerados como electrodo artificial de la instalación.
- La red general de tierra será única para la totalidad de la instalación, incluidas las uniones a tierra de los carriles para estancia o desplazamiento de las grúas.
- En caso de que las grúas pudiesen aproximarse a una línea eléctrica de media o alta tensión, carente de apantallamiento aislante adecuado, la toma de tierra tanto de la grúa

Código del documento: ANEXO 5-ESS.docx

PABLO RAFAEL GOMEZ FALCON cert. elec. repr. B01843762		19/12/2023 19:02	PÁGINA 219/390
VERIFICACIÓN	PEGVEVJZX3JAJE7Y7VXQSQGFB6U4A	https://ws050.juntadeandalucia.es:443/verificarFirma/	
			



como de sus carriles, deberá ser eléctricamente independiente de la red general de tierra de la instalación eléctrica provisional de la obra.

- Los receptores eléctricos dotados de sistema de protección por doble aislamiento y los alimentados mediante transformador de separación de circuitos carecerán de conductor de protección, a fin de evitar su referenciación a tierra. El resto de carcasas de motores o máquinas se conectarán debidamente a la red general de tierra.
- Las tomas de tierra estarán situadas en el terreno de tal forma que su funcionamiento y eficacia sea el requerido por la instalación.
- La conductividad del terreno se aumentará vertiendo en el lugar de hincado de la pica (placa o conductor) agua de forma periódica.

H) Normas de prevención para la instalación de alumbrado

- Las masas de los receptores fijos de alumbrado se conectarán a la red general de tierra mediante el correspondiente conductor de protección. Los aparatos de alumbrado portátiles, excepto los utilizados con pequeñas tensiones, serán de tipo protegido contra chorros de agua (Grado de protección recomendable IP.447).
- La iluminación de los tajos será mediante proyectores ubicados sobre "pies derechos" firmes, o bien colgados de los paramentos.
- La energía eléctrica que deba suministrarse a las lámparas portátiles para la iluminación de tajos encharcados (o húmedos) se servirá a través de un transformador de corriente con separación de circuitos que la reduzca a 24 voltios.
- La iluminación de los tajos se situará a una altura en torno a los 2m., medidos desde la superficie de apoyo de los operarios en el puesto de trabajo.
- La iluminación de los tajos, siempre que sea posible, se efectuará cruzada, con el fin de disminuir sombras.
- Las zonas de paso de la obra estarán permanentemente iluminadas, evitando rincones oscuros.

I) Normas de seguridad de aplicación durante el mantenimiento y reparaciones de la instalación eléctrica provisional de obra

- El personal de mantenimiento de la instalación será electricista y en posesión del carnet profesional correspondiente.
- Toda la maquinaria eléctrica se revisará periódicamente y, en especial, en el momento en que se detecte un fallo, se declarará "fuera de servicio" mediante la desconexión eléctrica y el cuelgue del rótulo correspondiente en el cuadro de gobierno.
- La maquinaria eléctrica será revisada por personal especialista en cada tipo de máquina.
- Se prohíben las revisiones o reparaciones bajo corriente. Antes de iniciar una reparación, se desconectará la máquina de la red eléctrica, instalando en el lugar de conexión un letrero visible, en el que se lea: "NO CONECTAR, HOMBRES TRABAJANDO EN LA RED".
- La ampliación o modificación de líneas, cuadros y asimilables, solo la realizarán los electricistas.

J) Normas de protección

- Los cuadros eléctricos de distribución se ubicarán siempre en lugares de fácil acceso
- Los cuadros eléctricos no se instalarán en el desarrollo de las rampas de acceso al fondo de la excavación (pueden ser arrancados por la maquinaria o camiones y provocar accidentes).
- Los cuadros eléctricos de intemperie, por protección adicional, se cubrirán con viseras contra la lluvia.

PABLO RAFAEL GOMEZ FALCON cert. elec. repr. B01843762		19/12/2023 19:02	PÁGINA 220/390
VERIFICACIÓN	PEGVEWJZX3JAJE7Y7VXQSQGFB6U4A	https://ws050.juntadeandalucia.es:443/verificarFirma/	



**Proyecto de línea aéreo / subterránea de 15 kV DC
para evacuación de energía de PV Campanilla
Solar en Huevo del Aljarafe (Sevilla)**



Frutigher s.l.

Código del documento:
ANEXO 5-ESS.docx

ANEXO 5 - ESS

- Los postes provisionales de los que colgaran las mangueras eléctricas no se ubicarán a menos de 2m. (como norma general) del borde de la excavación, carretera y asimilables.
- El suministro eléctrico al fondo de una excavación se ejecutará por un lugar que no sea la rampa de acceso, para vehículos o para el personal (nunca junto a escaleras de mano).
- Los cuadros eléctricos, en servicio, permanecerán cerrados con las cerraduras de seguridad de triángulo, (o de llave), en servicio.
- No se permite la utilización de fusibles rudimentarios (trozos de cableado, hilos, etc.), debiéndose utilizar "cartuchos fusibles normalizados" adecuados a cada caso.

PROTECCIÓN CONTRA INCENDIOS

A.- Prevención

A fin de prevenir y evitar la formación de un incendio se tomará las siguientes medidas:

- Orden y limpieza general en toda la obra.
- Se separarán el material combustible del incombustible amontonándolo por separado en los lugares indicados para tal fin para su transporte a vertedero diario.
- Almacenar el mínimo de gasolina, gasóleo y demás materiales de gran inflamación.
- Se cumplirán las normas vigentes respecto al almacenamiento de combustibles.
- Se definirán claramente y por separado las zonas de almacenaje.
- La ubicación de los almacenes de materiales combustibles, se separarán entre ellos (como la madera de la gasolina) y a su vez estarán alejados de los tajos y talleres de soldadura eléctrica y oxiacetilénica.
- La iluminación e interruptores eléctricos de los almacenes será mediante mecanismos antideflagrantes de seguridad.
- Se dispondrán todos los elementos eléctricos de la obra en condiciones para evitar posibles cortocircuitos.
- Quedará totalmente prohibido encender fogatas en el interior de la obra.
- Señalizaremos a la entrada de las zonas de acopios, almacenes y talleres, adhiriendo las siguientes señales normalizadas:
 - Prohibido fumar.
 - Indicación de la posición del extintor de incendios.
 - Peligro de incendio.
 - Peligro de explosión (almacenes de productos explosivos).

B.- Extinción

- El tipo de extintor a colocar dependerá del tipo de fuego que se pretenda apagar (tipos A, B, C, E), dependiendo del trabajo a realizar en cada fase de la obra. Siempre que se desarrollen trabajos de soldadura, se debe tener un extintor en las proximidades.
- Se tendrá siempre a mano y reflejado en un cartel bien visible en la obra, el número de teléfono del servicio de bomberos.

Código del documento: ANEXO 5-ESS.docx

PABLO RAFAEL GOMEZ FALCON cert. elec. repr. B01843762		19/12/2023 19:02	PÁGINA 221/390
VERIFICACIÓN	PEGVEWJZX3JAJE7Y7VXQSQGFB6U4A	https://ws050.juntadeandalucia.es:443/verificarFirma/	
			

Proyecto de línea aéreo / subterránea de 15 kV DC para evacuación de energía de PV Campanilla Solar en Huevar del Aljarafe (Sevilla)		 Frutigher s.l.
Código del documento: ANEXO 5-ESS.docx	ANEXO 5 - ESS	

- ⊕ Independientemente de los extintores que existan en la instalación, los que sean necesarios según el trabajo a efectuar, se situarán de forma racional, según dimensiones, riesgos y disposición del recinto que alberga la instalación y sus accesos
- En caso de no existir extintor en las instalaciones, el personal de empresas de contrata, llevarán en sus vehículos al menos un extintor portátil de eficacia mínima 89B. Este extintor será homologado para vehículos y para su uso en presencia de la electricidad.
- Cuando se realicen trabajos en zonas que tengan sistemas automáticos de extinción, éstos deberán ponerse en posición manual mientras duren los trabajos.

Cuando se realicen trabajos en instalaciones cerradas deberán conocerse las posibles vías de evacuación para un caso de siniestro, debiendo quedar expeditas y señalizadas.

Se dará parte de incidencia de incendios a la promotora de cualquier conato o incendio que se produzca durante la realización de los trabajos.

2.2 Riesgos y medidas preventivas de las actividades de obra

Para la realización del presente proyecto de ejecución de obra, se tendrán en cuenta las siguientes unidades constructivas:

Replanteo

Manipulación y transporte de materiales

Excavación

Izado, desplazamiento y colocación de cargas

Izado de los apoyos

Cimentación de apoyos

Canalización de la línea

Trabajos en altura

Tendido de conductores en canalización subterránea

Tendido y tensado de conductores

Tendido de fibra óptica

Relleno y compactación

Hormigonado y reposición del pavimento

Trabajos en galerías y depósitos

Código del documento: ANEXO 5-ESS.docx

PABLO RAFAEL GOMEZ FALCON cert. elec. repr. B01843762		19/12/2023 19:02	PÁGINA 222/390
VERIFICACIÓN	PEGVEWJZX3JAJE7Y7VXQSQGFB6U4A	https://ws050.juntadeandalucia.es:443/verificarFirma/	
			

Proyecto de línea aéreo / subterránea de 15 kV DC para evacuación de energía de PV Campanilla Solar en Huevar del Aljarafe (Sevilla)		 Frutigher s.l.
Código del documento: ANEXO 5-ESS.docx	ANEXO 5 - ESS	

Trabajos en subestaciones y centros de transformación

Trabajos en frío

Trabajos en tensión

2.2.1 **Replanteo**

El replanteo de la obra se realizará antes del inicio de la misma teniendo en cuenta las instalaciones y servicios públicos y privados, así como los condicionantes propios de los terrenos y áreas donde se ubicará la obra. Aunque esta actividad es previa al inicio de la obra presenta riesgos, y por lo tanto es necesario identificar los riesgos previsibles así como definir las medidas de prevención y protección a aplicar.

Principales riesgos derivados:

- Caídas de personas al mismo nivel
- Caídas de personas a distinto nivel
- Atropellos
- Contactos eléctricos directos
- Caídas de objetos
- Pisadas sobre objetos
- Proyecciones
- Choques y golpes
- Condiciones ambientales del puesto
- Agresiones de animales

Medidas preventivas:

- Deben evitarse subidas o accesos por zonas con mucha pendiente, si no se está debidamente amarrado a una sistema anticaídas (línea de vida, dispositivo anticaídas y arnés de seguridad).
- Todo el equipo debe usar botas antideslizantes y especiales para evitar caídas por las pendientes y al mismo nivel.
- Todos los trabajos que se realicen en alturas, de comprobación o replanteo, tiene que desarrollarse utilizando un sistema anticaídas (línea de vida, dispositivo anticaídas y arnés de seguridad).
- Para la realización de las comprobaciones o materializar datos en zonas de encofrado o en alturas de estructuras y obras de fábrica, tendrá que acceder por escaleras reglamentarias o accesos adecuados, como estructuras tubulares (escaleras fijas).
- No se podrá realizar una labor de replanteo en las estructuras, hasta que estén los bordes y huecos protegidos con las correspondientes barandillas, o paños de redes que cubran dichos huecos.

Código del documento: ANEXO 5-ESS.docx

PABLO RAFAEL GOMEZ FALCON cert. elec. repr. B01843762		19/12/2023 19:02	PÁGINA 223/390
VERIFICACIÓN	PEGVEWJZX3JAJE7Y7VXQSQGFB6U4A	https://ws050.juntadeandalucia.es:443/verificarFirma/	



Proyecto de línea aéreo / subterránea de 15 kV DC para evacuación de energía de PV Campanilla Solar en Huevar del Aljarafe (Sevilla)		 Frutigher s.l.
Código del documento: ANEXO 5-ESS.docx	ANEXO 5 - ESS	

- Debe evitarse la estancia durante los replanteos, en zonas que puedan caer objetos, por lo que se avisarán a los equipos de trabajo para que eviten acciones con herramientas hasta que se halla abandonado la zona.
- Para clavar las estacas con ayuda de los punteros largos se tendrá que usar guantes, y punteros con protector de golpes en manos.
- Deben evitarse el uso de los punteros que presenten deformaciones en la zona de golpes, por tener riesgo de proyección de partículas de acero, en cara y ojos. Se usarán gafas antipartículas, durante estas operaciones.
- En tajos donde la maquinaria esté en movimiento y en zonas donde se aporten materiales mediante camiones, se evitará la estancia de los equipos de replanteo, respetando una distancia de replanteo de acuerdo con la Dirección Facultativa y el Jefe de Obra.
- En los tajos que por necesidades se tenga que realizar alguna comprobación con la maquinaria funcionando y en movimiento, se realizará las comprobaciones, preferentemente parando por un momento el proceso constructivo, o en su caso realizar las comprobaciones siempre mirando hacia la maquina y nunca de espaldas a la misma.
- Se comprobarán antes de realizar los replanteos la existencia de cables eléctricos y demás servicios afectados, para evitar contactos directos o indirectos con los mismos.
- Los replanteos en zonas de tráfico se realizarán con chalecos reflectantes, y en caso de peligro con mucho tráfico los replanteos se realizarán con el apoyo de señalistas.
- Las miras utilizadas, serán dieléctricas.
- En el vehículo se tendrá continuamente un botiquín que contenga los mínimos para la atención de urgencias, así como, antiinflamatorios para aplicar en caso de picaduras de insectos.

Equipos de Protección Individual:

- Casco homologado con barbuquejo.
- Mascarilla antipolvo.
- Filtros para reposición de mascarillas.
- Pantallas facial anti-impactos.
- Cinturón de seguridad arnés con sistema de seguridad y posicionamiento.
- Mono de trabajo.
- Traje de agua.
- Chalecos reflectantes.
- Guantes de lona y piel.
- Botas de agua, para protección frente al agua y la humedad.
- Botas de seguridad

2.2.2 Manipulación y transporte de materiales

Se definen y establecen las recomendaciones en materia de seguridad referentes al transporte de los materiales en el lugar de ejecución de la obra, tanto para las personas que están ejecutando la operación como para las que se encuentran en las proximidades.

Principales riesgos derivados:

- Caída de personas al mismo nivel.
- Cortes.

Código del documento: ANEXO 5-ESS.docx

PABLO RAFAEL GOMEZ FALCON cert. elec. repr. B01843762		19/12/2023 19:02	PÁGINA 224/390
VERIFICACIÓN	PEGVEWJZX3JAJE7Y7VXQSQGFB6U4A	https://ws050.juntadeandalucia.es:443/verificarFirma/	
			

**Proyecto de línea aéreo / subterránea de 15 kV DC
para evacuación de energía de PV Campanilla
Solar en Huevar del Aljarafe (Sevilla)**

Código del documento:
ANEXO 5-ESS.docx

ANEXO 5 - ESS



- Caída de objetos.
- Choques y golpes.
- Desprendimientos, desplomes y derrumbes.
- Atrapamiento.
- Condiciones ambientales
- Sobrecarga física.
- Tráfico

Medidas preventivas a adoptar:

- Inspección del estado del terreno.
- Utilizar los pasos y vías existentes.
- Limitar la velocidad de los vehículos.
- Delimitación de puntos peligrosos (zanjas, pozos, ...).
- Respetar zonas señalizadas y delimitadas.
- Exigir y mantener orden.
- Precaución en transporte de materiales.
- Se establecerá un único responsable para las maniobras a realizar, efectuándose un estudio previo y detenido de las mismas así como de los medios necesarios para ellas.
- El responsable de las maniobras tomará las medidas oportunas para impedir el acceso de personas a la zona afectada por los trabajos.
- Se comprobará el correcto estado de todos los elementos necesarios para la operación, así como la adecuación de los medios de amarre y sustentación. Se prestará especial atención a la verificación de que los dispositivos de seguridad funcionan correctamente, así como la verificación de I.T.V. y seguro del vehículo.
- Siempre que sea factible, se aproximará el medio de transporte a la carga a manipular, utilizándolo con las menores cantidades posibles de pluma y cable desplegados, para evitar movimientos no deseados.
- Se comprobará que la carga a maniobrar está correctamente estrobada.
- Se pondrá especial atención a la forma de anclaje y estabilidad del medio de elevación (extensión y asentamiento de gatos hidráulicos).
- La grúa se manejará preferentemente desde el lado opuesto al posible vuelco de la misma.
- Se comprobará la reacción de la máquina y el equilibrado de la carga, levantando ligeramente ésta del transporte o del suelo.
- No se realizarán maniobras más allá de los límites marcados en las instrucciones de la máquina.
- La manipulación de las cargas, se efectuará sin movimientos bruscos.
- El responsable de las maniobras vigilará constantemente el desplazamiento de la carga y que ésta no quede suspendida mientras la máquina está desatendida.
- Una vez comprobado que la carga está bien asentada, será necesario poner el medio de elevación en punto muerto y efectuar la parada del mismo, antes de llevar a cabo el desenganche de la carga.
- En los trabajos realizados en proximidad a instalaciones con tensión se tendrá en cuenta lo establecido al respecto en el punto 2.2.2 del Pliego de Condiciones del presente Estudio.

Código del documento: ANEXO 5-ESS.docx

PABLO RAFAEL GOMEZ FALCON cert. elec. repr. B01843762		19/12/2023 19:02	PÁGINA 225/390
VERIFICACIÓN	PEGVEWJZX3JAJE7Y7VXQSQGFB6U4A	https://ws050.juntadeandalucia.es:443/verificarFirma/	



Proyecto de línea aéreo / subterránea de 15 kV DC para evacuación de energía de PV Campanilla Solar en Huevar del Aljarafe (Sevilla)		 Frutigher s.l.
Código del documento: ANEXO 5-ESS.docx	ANEXO 5 - ESS	

➤ Trabajos en proximidad de instalaciones con tensión:

- Estos trabajos se realizarán según los criterios establecidos en el Real Decreto 614/2001, Anexo V, Trabajos en Proximidad, Apartado B.2 Obras y otras actividades en las que se produzcan movimientos o desplazamientos de equipos o materiales en la cercanía de líneas aéreas, subterráneas u otras instalaciones eléctricas.
- En el desplazamiento de las plumas, será necesario que en todo momento las distancias sean superiores a 3 m hasta 66 kV, 5 m entre 66 y 220 kV y 7 m hasta 380 kV. En el caso de que se pueda desplazar la pluma por algún descuido a distancias menores, será necesario el bloqueo de la misma para impedir este desplazamiento no deseado.
- No obstante lo anterior, siempre se mantendrán como mínimo las distancias de seguridad y se actuará bajo la supervisión permanente de un responsable, que como mínimo será un trabajador autorizado, que cuidará del mantenimiento de las medidas de seguridad fijadas, delimitación de la zona de trabajo y en su caso, solicitud de pantallas protectoras.
- Si persistiera el riesgo, se tramitará la petición de Descargo o se efectuará el trabajo con los métodos de Trabajos en Tensión.
- En condiciones climatológicas adversas (fuertes vientos, etc...) se incrementarán las distancias del apartado anterior, se dirigirán las cargas con medios auxiliares no conductores, se apantallarán las partes activas próximas a los trabajos o se llegará incluso hasta la paralización de los mismos.
- En todos los trabajos de este tipo, será necesario la colocación de la correspondiente puesta a tierra del medio de elevación.
- Se delimitará y señalizará la zona de trabajo con respecto a los límites de actuación del brazo de la grúa, tanto horizontal como verticalmente, si ésta no se encontrara dentro de la propia zona de los trabajos.

➤ Transporte por carretera o vía pública:

- Se tendrá en cuenta lo establecido en el Reglamento General de Circulación con respecto a aspectos como: Peso de las cargas, dimensiones, señalizaciones, autorizaciones, etc...
- En los vehículos que transporten conjuntamente personal y carga, éstos deberán ir en habitáculos independientes.
- Quedan excluidos de éstas Normas los transportes especiales y de mercancías peligrosas.

Protecciones individuales a utilizar:

- Guantes protección.
- Cascos de seguridad.
- Botas de seguridad.
- Chaleco reflectante

2.2.3 **Excavación**

Se definen y establecen las recomendaciones en materia de seguridad que deberán aplicarse durante los trabajos de excavación en cualquier situación o instalación.

Principales riesgos derivados:

- Caídas de personas a distinto nivel.
- Caídas de personas al mismo nivel.
- Caídas de objetos

Código del documento: ANEXO 5-ESS.docx

PABLO RAFAEL GOMEZ FALCON cert. elec. repr. B01843762		19/12/2023 19:02	PÁGINA 226/390
VERIFICACIÓN	PEGVEWJZX3JAJE7Y7VXQSQGFB6U4A	https://ws050.juntadeandalucia.es:443/verificarFirma/	
			

Proyecto de línea aéreo / subterránea de 15 kV DC para evacuación de energía de PV Campanilla Solar en Huevar del Aljarafe (Sevilla)		 Frutigher s.l.
Código del documento: ANEXO 5-ESS.docx	ANEXO 5 - ESS	

- Pisadas sobre objetos.
- Choques y golpes.
- Atropamientos
- Sobreesfuerzos.
- Atropellos o golpes con vehículos.
- Contactos eléctricos.
- Ruido.
- Proyecciones
- Agresiones de animals

Medidas preventivas a adoptar:

- Antes del inicio de los trabajos, se inspeccionará el tajo con el fin de detectar posibles grietas o movimientos del terreno.
- Las maniobras de carga a cuchara de camiones serán dirigidas por el encargado.
- Se prohibirá trabajar o permanecer observando dentro del radio de acción del brazo de una máquina para el movimiento de tierras.
- En los trabajos de excavación en general se adoptarán las precauciones necesarias para evitar derrumbamientos, según la naturaleza y condiciones del terreno y forma de realizar los trabajos.
- Las excavaciones para vaciados y en general todas aquellas cuyos taludes hayan de estar protegidos posteriormente con obras de fábrica, se ejecutarán con una inclinación de talud tal que evite los desprendimientos de tierra en tanto se procede a los rellenos de fábrica correspondientes.
- Si por cualquier circunstancia fuese necesario o preciso o se estimase conveniente hacer estas excavaciones con un talud más acentuado que el anteriormente citado, se dispondrá una entibación que por su forma, materiales empleados y secciones de estos ofrezcan una absoluta seguridad.
- En caso de presencia de agua en la obra, se procederá de inmediato a su achique, en prevención de alteraciones del terreno que repercutan en la estabilidad de los taludes.
- Cuando se realicen excavaciones a media ladera, se saneará el terreno situado por encima del lugar de la excavación y se colocarán adicionalmente pantallas que impidan que el material procedente de zonas superiores ruede y caiga sobre el área de trabajo.
- El frente de excavación, realizado mecánicamente, no sobrepasará en más de un metro la altura máxima de ataque del brazo de la máquina.
- El frente y paramentos verticales de una excavación debe ser inspeccionado siempre al iniciar o dejar los trabajos por el encargado, que señalará los puntos que deben tocarse antes del inicio o cese de las tareas.
- Se detendrá cualquier trabajo al pie de un talud si no reúne las debidas condiciones de estabilidad.
- Se paralizarán los trabajos a realizar al pie de las entibaciones cuya garantía de estabilidad no sea firme u ofrezca dudas. En este caso, antes de realizar cualquier otro trabajo debe reforzarse o apuntalarse la entibación.
- Debe prohibirse los trabajos en la proximidad de postes eléctricos, de telégrafo, etc. cuya estabilidad no quede garantizada antes del inicio de las tareas.
- Deben eliminarse los árboles, arbustos y matorros cuyas raíces hayan quedado al descubierto, mermando la estabilidad propia y del corte efectuado del terreno.

Código del documento: ANEXO 5-ESS.docx

PABLO RAFAEL GOMEZ FALCON cert. elec. repr. B01843762		19/12/2023 19:02	PÁGINA 227/390
VERIFICACIÓN	PEGVEVJZX3JAJE7Y7VXQSQGFB6U4A	https://ws050.juntadeandalucia.es:443/verificarFirma/	
			

Proyecto de línea aéreo / subterránea de 15 kV DC para evacuación de energía de PV Campanilla Solar en Huevar del Aljarafe (Sevilla)		 Frutigher s.l.
Código del documento: ANEXO 5-ESS.docx	ANEXO 5 - ESS	

- Las paredes de la excavación se controlarán cuidadosamente después de grandes lluvias o heladas, desprendimientos o cuando se interrumpa el trabajo por más de un día.
- Se prohíbe realizar cualquier trabajo a pie de taludes inestables.
- En presencia de conducciones o servicios subterráneos imprevistos se paralizarán de inmediato los trabajos, dando aviso urgente a la dirección de la obra. Las tareas se reanudarán cuando la dirección de obra decida.
- Se eliminarán todos los bolos o viseras de los frentes de excavación que por su situación, ofrezcan riesgo de desprendimiento.
- Si por la profundidad de la excavación pudiese existir cualquier movimiento del terreno que suponga riesgo de desprendimientos, se colocarán redes tensas situadas sobre los taludes y firmemente recibidas, que actuarán como avisadoras al llamar la atención por embolsamientos.
- Se prohíbe permanecer o trabajar al pie de un frente de excavación recientemente abierto, antes de haber procedido a su saneo o entibado.
- Las coronaciones de taludes permanentes a las que deban acceder las personas, se protegerán mediante una barandilla de 90 centímetros de altura, y dispondrán de un reborde de protección, un pasamanos y una protección intermedia que impida el paso o deslizamiento de los trabajadores, situada a dos metros como mínimo del borde de coronación del talud.
- Se señalará mediante una línea en yeso o cal la distancia de seguridad mínima de 2 metros de aproximación al borde de excavación.
- El saneo de tierras mediante palanca se ejecutará sujeto mediante cinturón de seguridad amarrado a un punto fuerte.
- El acceso o aproximación a distancias inferiores a dos metros del borde de coronación de un talud sin proteger se realizará sujeto por un cinturón de seguridad.
- Por la noche las excavaciones se balizarán con cinta reflectante y señales indicativas de riesgos de caídas, siempre de acuerdo con la correspondiente Normativa vigente.
- Se prohibirá el acopio de tierras o de materiales a menos de dos metros del borde de la excavación para evitar sobrecargas y posibles vuelcos del terreno.
- No se apilarán materiales en zonas de tránsito, retirando los objetos que impidan su paso.
- La circulación de vehículos se realizará a un máximo de aproximación al borde de excavación no superior a los 4 metros.
- Se conservarán los caminos de circulación interna cubriendo baches y compactando el terreno.
- Se recomienda evitar en lo posible los barrizales.
- Se construirán dos accesos a la excavación separados entre sí, uno para la circulación de personas y otro para la circulación de la maquinaria y camiones.
- Al iniciar cualquier tipo de excavación, el personal responsable del mismo deberá disponer de los permisos, licencias y autorizaciones de Organismos oficiales y privados, así como de la documentación (planos, escritos, etc.) de las instalaciones que se encuentren en la zona de trabajo.
- Cuando la realización de una excavación en una subestación afecte a la continuidad de la red de tierra, deberá garantizarse la misma mediante el tendido de conductores provisionales, que no deberán quedar descubiertos.

Protecciones colectivas a utilizar:

- Vallas de cierre de 2m de altura.
- Vallas tipo ayuntamiento.

Código del documento: ANEXO 5-ESS.docx

PABLO RAFAEL GOMEZ FALCON cert. elec. repr. B01843762		19/12/2023 19:02	PÁGINA 228/390
VERIFICACIÓN	PEGVEWJZX3JAJE7Y7VXQSQGFB6U4A	https://ws050.juntadeandalucia.es:443/verificarFirma/	
			

Proyecto de línea aéreo / subterránea de 15 kV DC para evacuación de energía de PV Campanilla Solar en Huevar del Aljarafe (Sevilla)		 Frutigher s.l.
Código del documento: ANEXO 5-ESS.docx	ANEXO 5 - ESS	

- Material delimitación, cinta de balizamiento, etc.

Protecciones individuales a utilizar:

- Casco de seguridad
- Botas de seguridad
- Botas de agua de seguridad con puntera reforzada de acero.
- Guantes de trabajo.
- Mascarillas de protección para ambientes pulvígenos.
- Ropa de protección para el mal tiempo.
- Cinturón de seguridad arnés con sistema de seguridad y posicionamiento.
- Protecciones auditivas para el personal cuya exposición al ruido supere los umbrales permitidos.
- Gafas de protección contra proyección de partículas.

2.2.4 Izado, desplazamiento y colocación de cargas

Se definen y establecen las recomendaciones en materia de seguridad referentes a las labores de mover y colocar las cargas durante el desarrollo de la obra, tanto para las personas que están ejecutando la operación como para las que se encuentran en las proximidades.

Principales riesgos derivados:

- Caídas de personas al mismo nivel
- Pisadas sobre objetos
- Caída de objetos
- Cortes
- Atrapamientos
- Choques y golpes
- Desprendimientos, desplomes y derrumbes
- Contactos eléctricos
- Tráfico
- Agresiones de animales

Medidas preventivas a adoptar:

- Para evitar los riesgos de vuelco y atoramiento de los camiones de suministro de las máquinas, está previsto la compactación de una zona específica para este menester. El Encargado comprobará la ejecución del área de recepción y descarga; dará las órdenes oportunas para que se realice su mantenimiento y comprobará que se efectúa.
- Antes de iniciar las maniobras se instalarán calzos inmovilizadores en las ruedas y los gatos estabilizadores.
- El personal o terceros que pudieran verse afectados por esta operación permanecerá fuera del radio de acción de las máquinas. Si no fuera posible este extremo, se acotarán las zonas y se situará en lugares visibles al abrigo de su propio vehículo y se interrumpirá el tráfico con ayuda de señalistas.

Código del documento: ANEXO 5-ESS.docx

PABLO RAFAEL GOMEZ FALCON cert. elec. repr. B01843762		19/12/2023 19:02	PÁGINA 229/390
VERIFICACIÓN	PEGVEWJZX3JAJE7Y7VXQSQGFB6U4A	https://ws050.juntadeandalucia.es:443/verificarFirma/	
			



- Se vigilarán las operaciones de carga y descarga, forma de embragar y estado de los cables.
- Cuando la carga no tenga rigidez, se emplearán balancines o similar con varios puntos de enganche.
- No se permanecerá debajo de las cargas en suspensión.
- Se vigilará el estado de los cables, eslingas, balancines, ganchos y estribos, antes de cada operación.
- El izado de cargas alargadas se hará suspendiendo la misma en dos puntos separados, para que permanezca estable, evitando la permanencia o paso de personas bajo cargas suspendidas. El ángulo superior formado por los dos extremos del aparejo a la altura de la argolla e cuelgue será igual o inferior a 90°.
- Si la colocación se realiza a través de carreteras o caminos, se cortará el tráfico mientras dure la operación, y nadie pasará por debajo de ellas.
- Deberán acentuarse las precauciones si existiera viento con cierta intensidad, llegándose a parar los trabajos en caso necesario.
- Se comprobará el estado de las zonas próximas a la del movimiento de la grúa, manteniendo la precaución necesaria en caso de golpeo accidental de la pluma, por si pudiera producirse derrumbe.
- En el caso de elementos próximos en tensión, se deberá aislar la zona de trabajo convenientemente.
- Todo el personal que intervenga en las operaciones de izado estará instruido precisamente acerca de su cometido y forma de realizar los trabajos.
- Se acotarán y señalizarán las zonas de influencia de las grúas y el radio de acción de las cargas.
- Todo el material quedará bien acopiado, en buen estado de orden, quedando las cargas bien asentadas y sujetas.
- El acopio de material quedará señalizado/protegido en todo su perímetro.

Protecciones colectivas a utilizar:

- Cinta de balizamiento.
- Señalización de carreteras (según el caso).
- Vallas tipo ayuntamiento.

Protecciones individuales a utilizar:

- Casco de seguridad
- Guantes de protección
- Guantes impermeables (mantenimiento).
- Calzado de seguridad.
- Ropa de trabajo.

2.2.5 Izado de los apoyos

Se definen y establecen las recomendaciones en materia de seguridad referentes al izado del apoyo, tanto para las personas que están ejecutando la operación como para las que se encuentran en las proximidades.

PABLO RAFAEL GOMEZ FALCON cert. elec. repr. B01843762		19/12/2023 19:02	PÁGINA 230/390
VERIFICACIÓN	PEGVEWJZX3JAJE7Y7VXQSQGFB6U4A	https://ws050.juntadeandalucia.es:443/verificarFirma/	



Proyecto de línea aéreo / subterránea de 15 kV DC para evacuación de energía de PV Campanilla Solar en Huevar del Aljarafe (Sevilla)		 Frutigher s.l.
Código del documento: ANEXO 5-ESS.docx	ANEXO 5 - ESS	

Principales riesgos derivados:

- Caídas de personas al mismo nivel.
- Pisadas sobre objetos.
- Caída de objetos.
- Desprendimientos, desplomes y derrumbes.
- Cortes.
- Carga física.
- Atrapamiento.
- Contactos eléctricos
- Agresión por animales

Medidas preventivas a adoptar:

- Inspección del estado del terreno.
- Delimitar y señalar la zona de trabajo, especialmente la que corresponde al izado del apoyo.
- Extremar las precauciones durante el izado (proximidad de personas, manejo de herramientas manuales y mecánicas, etc.).
- Se comprobará el estado de las zonas próximas a la del movimiento de la grúa, manteniendo la precaución necesaria en caso de golpeo accidental de la pluma, por si pudiera producirse derrumbe.
- En el caso de elementos próximos en tensión, se deberá aislar la zona de trabajo convenientemente.
- Todo el personal que intervenga en las operaciones de izado estará instruido precisamente acerca de su cometido y forma de realizar los trabajos.

Protecciones colectivas a utilizar:

- Material de señalización y delimitación; cinta delimitadora, señales, etc.
- Bolsa portaherramientas.

Protecciones individuales a utilizar:

- Guantes de protección.
- Casco de seguridad.
- Botas de seguridad.
- Chaleco reflectante.

2.2.6 Cimentación de apoyos

Se definen y establecen las recomendaciones en materia de seguridad referentes a la cimentación del apoyo, tanto para las personas que están ejecutando la operación como para las que se encuentran en las proximidades.

Principales riesgos derivados:

Código del documento: ANEXO 5-ESS.docx

PABLO RAFAEL GOMEZ FALCON cert. elec. repr. B01843762		19/12/2023 19:02	PÁGINA 231/390
VERIFICACIÓN	PEGVEWJZX3JAJE7Y7VXQSQGFB6U4A	https://ws050.juntadeandalucia.es:443/verificarFirma/	
			

Proyecto de línea aéreo / subterránea de 15 kV DC para evacuación de energía de PV Campanilla Solar en Huevar del Aljarafe (Sevilla)		 Frutigher s.l.
Código del documento: ANEXO 5-ESS.docx	ANEXO 5 - ESS	

- Caída de personas al mismo nivel
- Caída de objetos.
- Pisadas sobre objetos.
- Desprendimientos, desplomes y derrumbes.
- Cortes.
- Carga física.
- Atrapamiento.
- Agresiones de animales

Medidas preventivas a adoptar:

- Inspección del estado del terreno.
- Delimitar y señalizar la zona de trabajo, especialmente la que corresponde a la cimentación del apoyo.
- Extremar las precauciones durante la cimentación (proximidad de personas, manejo de herramientas manuales y mecánicas, etc.).

Protecciones colectivas a utilizar:

- Material de señalización y delimitación (cinta delimitadora, señales, ...).
- Bolsa portaherramientas.

Protecciones individuales a utilizar:

- Guantes de protección.
- Casco de seguridad.
- Botas de seguridad.
- Chaleco reflectante

2.2.7 Canalización de la línea

Se definen y establecen las recomendaciones en materia de seguridad referentes a la apertura de zanja y la canalización de una línea subterránea de AT/B.T., tanto para las personas que la llevan a cabo como para aquellas otras que se encuentran en las proximidades.

Principales riesgos derivados:

- Caída de personas al mismo nivel
- Caída de personas a distinto nivel
- Caída de objetos
- Desprendimientos, desplomes y derrumbes
- Choques y golpes
- Pisadas sobre objetos
- Proyecciones
- Explosiones
- Contactos eléctricos

Código del documento: ANEXO 5-ESS.docx

PABLO RAFAEL GOMEZ FALCON cert. elec. repr. B01843762		19/12/2023 19:02	PÁGINA 232/390
VERIFICACIÓN	PEGVEWJZX3JAJE7Y7VXQSQGFB6U4A	https://ws050.juntadeandalucia.es:443/verificarFirma/	
			

**Proyecto de línea aéreo / subterránea de 15 kV DC
para evacuación de energía de PV Campanilla
Solar en Huevar del Aljarafe (Sevilla)**



Frutigher s.l.

Código del documento:
ANEXO 5-ESS.docx

ANEXO 5 - ESS

- Cortes
- Sobrecarga física
- Atrapamiento
- Atropello
- Agresiones de animales

Medidas preventivas a adoptar:

- Conocimiento de las instalaciones mediante planos.
- Notificación a todo el personal de la obra, de los cruzamientos y paralelismos con otras líneas eléctricas de alta, media y baja tensión, así como canalizaciones de agua, gas y líquidos inflamables.
- Hacer uso correcto de las herramientas necesarias para la apertura de la zanja, tanto si son:
 - Manuales (picos, palas, etc.).
 - Mecánicas (perforador neumático).
 - Motorizadas (vehículos).
- Se debe entibar la zanja siempre que el terreno sea blando o se trabaje a más de 1,3 m de profundidad, comprobando el estado del terreno y entibado después de fuertes lluvias y cada vez que se reinicia el trabajo.
- Siempre que sea previsible el paso de peatones o vehículos junto al borde del corte se dispondrán vallas o palenques móviles que se iluminarán cada 10 m. con puntos de luz portátil y grado de protección no menor de IP-44 según UNE 20.324.
- En general las vallas o palenques acotarán no menos de 1 m. el paso de peatones y 2 m. el de vehículos.
- Cuando los vehículos circulen en dirección normal al corte, la zona acotada se ampliará en esa dirección a dos veces la profundidad del corte y no menos de 4 m. cuando se adopte una señalización de reducción de velocidad.
- El acopio de materiales y las tierras extraídas en cortes de profundidad mayor de 1,30 m. se dispondrán a distancia no menor de 2 m. del borde del corte y alejados de sótano. Cuando las tierras extraídas estén contaminadas se desinfectarán, así como las paredes de las excavaciones correspondientes.
- En zanjas o pozos de profundidad mayor de 1,30 m, siempre que haya trabajadores trabajando en su interior, se mantendrá una de retén en el exterior, que podrá actuar como ayudante en el trabajo y dará la alarma en caso de producirse alguna emergencia.
- No se trabajará simultáneamente en distintos niveles de la misma vertical ni sin casco de seguridad.
- Se acotarán las distancias mínimas de separación entre trabajadores en función de las herramientas que emplean.
- Se revisarán diariamente las entibaciones antes de comenzar la jornada de trabajo tensando los codales cuando se hayan aflojado; asimismo se comprobarán que están expeditos los cauces de aguas superficiales.
- Se extremarán estas prevenciones después de interrupciones de trabajo de más de un día y/o de alteraciones atmosféricas como lluvias o heladas.
- Se evitará golpear la entibación durante operaciones de excavación, los cuadros o elementos de la misma no se utilizarán para el descenso o ascenso, ni se suspenderán de los codales cargas, como conducciones, debiendo suspenderse de elementos expresamente calculados y situados en la superficie.

Código del documento: ANEXO 5-ESS.docx

PABLO RAFAEL GOMEZ FALCON cert. elec. repr. B01843762		19/12/2023 19:02	PÁGINA 233/390
VERIFICACIÓN	PEGVEWJZX3JAJE7Y7VXQSQGFB6U4A	https://ws050.juntadeandalucia.es:443/verificarFirma/	



Proyecto de línea aéreo / subterránea de 15 kV DC para evacuación de energía de PV Campanilla Solar en Huevar del Aljarafe (Sevilla)		 Frutigher s.l.
Código del documento: ANEXO 5-ESS.docx	ANEXO 5 - ESS	

- Las zanjas de más de 1,30 m. de profundidad, estarán provistas de escaleras preferentemente metálicas, que rebasen 1 m. sobre el nivel superior del corte. Disponiendo una escalera por cada 30 m. de zanjas abierta o fracción de este valor, que deberá estar libre de obstrucción y correctamente arriostrada transversalmente.
- Al finalizar la jornada o en interrupciones largas, se protegerán las bocas de los pozos de profundidad mayor de 1,30 m. con un tablero resistente, red o elemento equivalente.
- Si se tiene que atravesar la calzada, si es por tramos, la zona debe tener señales de tráfico indicando la situación de obras, reducción de velocidad y el estrechamiento, deberá haber dos controladores del paso de vehículos bien diferenciados y con las paletas señalizadoras, y hasta la reposición del pavimento se colocarán chapones con arena alrededor para disminuir el ruido.
- En general las entibaciones o parte de éstas se quitarán sólo cuando dejen de ser necesarias y por franjas horizontales, empezando por la parte inferior del corte.
- Se dispondrá en la obra, para proporcionar en cada caso el equipo indispensable al trabajador, de una provisión de palancas, cuñas, barras, puntales, tablones, que no se utilizarán para la entibación y se reservarán para equipo de salvamento, así como de otros medios que puedan servir para eventualidades o socorrer a los trabajadores que puedan accidentarse.
- Delimitar y señalizar la zona de trabajo, con especial precaución en las vías públicas donde existan vehículos de tracción mecánica, sus accesos y proximidades.
- En caso de entubado y hormigonado, señalizar y delimitar la zona de trabajo a fin de evitar posibles accidentes.
- Se utilizará chaleco reflectante en aquellos trabajos en que exista riesgo de atropellos.
- Las indicadas en el punto 1.7.3 Manipulación de cargas.

Protecciones colectivas a utilizar:

- Material de señalización y delimitación (Cinta delimitadora, señales...).
- Las propias de los trabajos a realizar y de las herramientas a emplear.

Protecciones individuales a utilizar:

- Casco de seguridad.
- Botas de seguridad.
- Guantes de seguridad.
- Gafas contra impactos.
- Protectores auditivos.
- Chaleco reflectante.

2.2.8 Trabajos en altura

Se definen y establecen las recomendaciones en materia de seguridad referentes a la ejecución de trabajos en altura considerando como tal a todo aquel que se desarrolle a más de 2 metros de altura según el Real Decreto 1627/1997.

Principales riesgos derivados:

- Caída de personas a distinto nivel.
- Caída de objetos.

Código del documento: ANEXO 5-ESS.docx

PABLO RAFAEL GOMEZ FALCON cert. elec. repr. B01843762		19/12/2023 19:02	PÁGINA 234/390
VERIFICACIÓN	PEGVEVJZX3JAJE7Y7VXQSQGFB6U4A	https://ws050.juntadeandalucia.es:443/verificarFirma/	



**Proyecto de línea aéreo / subterránea de 15 kV DC
para evacuación de energía de PV Campanilla
Solar en Huevar del Aljarafe (Sevilla)**

Código del documento:
ANEXO 5-ESS.docx

ANEXO 5 - ESS



- Desprendimientos, desplomes y derrumbes
- Cortes.
- Sobreesfuerzos
- Contactos eléctricos.
- Carga física.

Medidas preventivas a adoptar:

- Inspección del estado del terreno y del lugar de trabajo en altura, observando, pinchando y golpeando el apoyo o empujándolo perpendicularmente a la línea en caso de tratarse de trabajos en apoyos.
- Si el trabajo se realiza sobre un apoyo consolidación o arriostamiento del mismo en caso del mal estado, duda o modificación de sus condiciones de equilibrio (vg.: corte de conductores).
- Ascenso y descenso con medios y métodos seguros;
- Escaleras adecuadas y sujetas por su parte superior hasta 3.5m
- Uso de sistemas anticaídas (línea de vida, cestas, barquillas, etc)
- Uso de varillas adecuadas,
- Siempre tres puntos de apoyo, etc.
- Estancia en el lugar de trabajo altura utilizando el cinturón con dos puntos de amarre o con línea de vida, evitando posturas inestables con calzado y medios de trabajo adecuados.
- Delimitar y señalizar la zona de trabajo.
- Llevar herramientas atadas a la muñeca.
- Cuerdas y poleas (si fuera necesario) para subir y bajar materiales.
- Evitar zona de posible caída de objetos.
- Interrupción de trabajos si así se considera por el Jefe de Trabajos.
- Amarre escaleras de ganchos con cadena de cierre.
- Para trabajos en horizontal amarre de ambos extremos.
- Utilizar siempre el cinturón amarrado un elemento de anclaje.
- En el punto de corte:
- Ejecución del Descargo.
- Creación de la Zona Protegida.
- Establecimiento de la Zona de Trabajo.
- Las propias de trabajos en proximidad (Distancias, Apantallamiento, Descargo...) si fueran necesarias.
- Evitar movimiento de conductores.

Protecciones colectivas a utilizar:

- Material de señalización y delimitación (Cinta delimitadora, señales...).
- Detectores de ausencia de tensión.
- Equipos de Puesta a tierra y en cortocircuito.
- Las propias de los trabajos a realizar.
- Bolsa portaherramientas y cuerda de servicio.

Protecciones individuales a utilizar:

Código del documento: ANEXO 5-ESS.docx

PABLO RAFAEL GOMEZ FALCON cert. elec. repr. B01843762		19/12/2023 19:02	PÁGINA 235/390
VERIFICACIÓN	PEGVEWJZX3JAJE7Y7VXQSQGFB6U4A	https://ws050.juntadeandalucia.es:443/verificarFirma/	



Proyecto de línea aéreo / subterránea de 15 kV DC para evacuación de energía de PV Campanilla Solar en Huevar del Aljarafe (Sevilla)		 Frutigher s.l.
Código del documento: ANEXO 5-ESS.docx	ANEXO 5 - ESS	

- Cinturón de seguridad arnés con sistema de seguridad y posicionamiento.
- Guantes de protección
- Botas de seguridad
- Casco de seguridad con barbuquejo.

2.2.9 **Tendido de conductores en canalización subterránea**

Se definen y establecen las recomendaciones en materia de seguridad referentes al tendido de conductores en canalización subterránea, tanto para las personas que están ejecutando la operación como para las que se encuentran en las proximidades.

Principales riesgos derivados:

- Caídas de personas a distinto nivel.
- Caídas de personas al mismo nivel.
- Pisadas sobre objetos.
- Choques y golpes
- Desprendimientos, desplomes y derrumbe
- Atrapamientos.
- Sobreesfuerzos. Medidas

preventivas a adoptar:

- No se podrá efectuar un tendido de conductor si no se dispone de unos medios de comunicación adecuados a lo largo de toda la serie.
- Se colocará una malla de unión entre el cable piloto y el conductor.
- Asegurarse que las bobinas rueden con suavidad, sin golpes, vueltas cruzadas o montadas, etc.
- Los operarios de marcaje y vigilancia de las bobinas se colocarán siempre por detrás de éstas, para evitar posibles accidentes en caso de vuelco de los caballetes.
- El acopio de bobinas se realizará mediante calzos o tumbándolas completamente para evitar su desplazamiento involuntario.
- Los operarios se mantendrán alejados del brazo de la grúa, durante las labores de acopio de las bobinas, y fuera de las calas durante las labores de tendido, para evitar atrapamientos con los conductores.
- El tendido podrá ser mecánico o manual. El tendido mecánico se realizará mediante tracción del cable piloto efectuada por un cabrestante equipado con interruptor de parada automática ante una elevación imprevista de la tracción, nunca con un vehículo en movimiento.
- La vigilancia permanente de este tendido se realizará con la interconexión radiofónica entre maquinistas y vigilantes.
- Se vigilará el anclaje de la máquina de tiro, que será como mínimo a dos puntos de anclaje independientes entre sí. Se usarán cables de acero con gasas y se harán las uniones utilizando grillete.
- La máquina de tiro y los caballetes alza bobinas se colocarán siempre manteniendo la horizontalidad, bajando siempre las patas estabilizadoras.
- Se controlará la tracción y velocidad, manteniéndolos lo más uniforme posible.

Protecciones colectivas a utilizar:

Código del documento: ANEXO 5-ESS.docx

PABLO RAFAEL GOMEZ FALCON cert. elec. repr. B01843762		19/12/2023 19:02	PÁGINA 236/390
VERIFICACIÓN	PEGVEVJZX3JAJE7Y7VXQSQGFB6U4A	https://ws050.juntadeandalucia.es:443/verificarFirma/	
			

Proyecto de línea aérea / subterránea de 15 kV DC para evacuación de energía de PV Campanilla Solar en Huevar del Aljarafe (Sevilla)		 Frutigher s.l.
Código del documento: ANEXO 5-ESS.docx	ANEXO 5 - ESS	

- Cinta de balizamiento.
- Señalización de carreteras (según el caso).
- Vallas tipo ayuntamiento.

Protecciones individuales a utilizar:

- Casco de seguridad
- Guantes de protección
- Calzado de seguridad antideslizante.
- Ropa de trabajo.

2.2.10 Tendido y tensado de conductores

Se definen y establecen las recomendaciones en materia de seguridad referentes a las operaciones relacionadas con el tendido y tensado de los conductores de la línea eléctrica aérea, tanto para las personas que llevan a cabo dichas tareas, como para aquellas que se encuentran en las proximidades.

Principales riesgos derivados:

- Caídas de personas a distinto nivel.
- Caídas de personas al mismo nivel.
- Pisadas sobre objetos.
- Choques y golpes
- Desprendimientos, desplomes y derrumbe
- Atrapamientos.
- Sobreesfuerzos.
- Caída de objetos
- Cortes.
- Carga física.
- Sobreesfuerzos.

Medidas preventivas a adoptar:

- Se deberá de instalar un sistema anticaídas para los trabajos en altura.
- No se podrá efectuar un tendido de conductor si no se dispone de unos medios de comunicación adecuados a lo largo de toda la serie.
- Se montarán protecciones sobre caminos, carreteras, ferrocarriles y líneas de baja tensión por personal especializado y de acuerdo con las normas establecidas de tal forma que no puedan volcarse hacia el elemento que se protege. Serán lo suficientemente resistentes para soportar la caída de conductor en caso de rotura.
- Para mayor seguridad se colocará en sentido longitudinal a los travesaños de los postes de madera un cable de 12 a 16mm. de \varnothing colocando unos pistoles a tierra y amarrados de tal forma que en caso de escape de un conductor y, como consecuencia rompiese un travesaño, el conductor quede suspendido por el cable de acero.

Código del documento: ANEXO 5-ESS.docx

PABLO RAFAEL GOMEZ FALCON cert. elec. repr. B01843762		19/12/2023 19:02	PÁGINA 237/390
VERIFICACIÓN	PEGVEWJZX3JAJE7Y7VXQSQGFB6U4A	https://ws050.juntadeandalucia.es:443/verificarFirma/	
			

Proyecto de línea aéreo / subterránea de 15 kV DC para evacuación de energía de PV Campanilla Solar en Huevar del Aljarafe (Sevilla)		 Frutigher s.l.
Código del documento: ANEXO 5-ESS.docx	ANEXO 5 - ESS	

- Los cables piloto serán de acero de alta resistencia y antigiratorios, de diámetro apropiado para los conductores que se van a tender y en trozos aproximadamente de 500 a 1.000m. La unión de estos trozos se efectuará mediante giratorios con rodamientos de bolas o con ochos dimensionados igualmente al esfuerzo que deben soportar.
- Al levantar los cables piloto se distribuirá el personal necesario a lo largo de la serie a tender para que no se produzcan enganches ni desempoleamientos.
- Las poleas deben estar calculadas debidamente para el diámetro de conductor y peso que deben soportar e irán provistas de rodamientos y bolas para facilitar la suavidad del tendido y dispondrán de gatillos a los lados de las aristas exteriores que no permitan que puedan salirse de la canal de la roldana ni el cable piloto ni el conductor de aluminio, ya que desempoleado alguno de estos cables podrían provocar una rotura de cruceta e incluso la caída del apoyo.
- La colocación de aislamiento en sus respectivas crucetas se debe realizar con un útil apropiado para no dañar la campana del aislador. Este útil será distinto según se trate de cadena sencilla o cadena doble.
- En el tendido de conductores se colocará una malla de unión entre cable piloto y conductor de aluminio, lanzadera, giratorio, etc.
- En el tendido de conductores hay que vigilar el anclaje de máquinas cabrestante, máquina freno y recuperador de piloto.
- Mantener los caballetes alza bobinas y cintas de frenado.
- Asegurarse que las bobinas rueden con suavidad, sin golpes, vueltas cruzadas o montadas, etc.
- La serie de los conductores y hasta que pasen a su posición normal de tense, deberán quedar a una altura prudencial del suelo para que no se pueda producir accidente.
- El lugar de tensado hay que elegirlo en sitio apropiado y los apoyos de amarre se efectuarán por el sistema de "compensación de apoyo", es decir, saliendo a los cables colocando ranas a la longitud necesaria para una vez cortado el conductor, bajar los cables, colocar las cadenas y comprimir los conductores en ambos lados para enganchar las cadenas en vacío. Una vez enganchadas se aflojará el conductor, dejando la torre compensada y evitando de esta forma los arriostramientos.
- El engrapado de apoyos se realizará siempre con pull-lift colocado en la punta de la cruceta no utilizando trócolas de reenvío desde el suelo ya que someteríamos a la cruceta a doble esfuerzo
- En aquellas torres que forman un vértice de carga muy pronunciado, se procederá en todos los casos al arriostramiento de crucetas al cuerpo de la torre para contrarrestar el esfuerzo secundario de montaje.
- La máquina de freno, el cabrestante, los caballetes alzabobinas y el recuperador de cable se colocarán siempre manteniendo la horizontabilidad.
- El tendido del cable piloto se hará manualmente o mediante tractor, dependiendo de los cultivos existentes. La elevación del piloto requiere especial atención, evitando los enganches en rocas y arbustos, que al desprenderse producen movimientos incontrolados que pueden ser causa de accidentes.
- El tendido de conductores se ejecutará mecánicamente mediante frenado hidráulico del conductor y tracción del cable piloto, efectuada por un cabrestante equipado con interruptor de parada automática ante una elevación imprevista de la tracción.
- La vigilancia permanente de este tendido con la interconexión radiofónica entre maquinistas y vigilantes es el factor más importante para evitar accidentes.
- Se fijará el cabrestante y la máquina de freno, mediante como mínimo, dos puntos de anclaje, independientes entre sí (no usar el mismo cable para los dos puntos de anclaje) y dos puntillas por cada punto de anclaje. Se usarán cables de acero con gasas y se harán las uniones utilizando grillete. Se bajarán siempre las patas estabilizadoras.
- Es obligatorio reforzar las crucetas en las siguientes situaciones:

Código del documento: ANEXO 5-ESS.docx

PABLO RAFAEL GOMEZ FALCON cert. elec. repr. B01843762		19/12/2023 19:02	PÁGINA 238/390
VERIFICACIÓN	PEGVEWJZX3JAJE7Y7VXQSQGFB6U4A	https://ws050.juntadeandalucia.es:443/verificarFirma/	
			

Proyecto de línea aéreo / subterránea de 15 kV DC para evacuación de energía de PV Campanilla Solar en Huevar del Aljarafe (Sevilla)		 Frutigher s.l.
Código del documento: ANEXO 5-ESS.docx	ANEXO 5 - ESS	

- * Cuando el ángulo formado por el cable que sale de las máquinas (freno y cabrestante) y la horizontal es superior a 20°.
- * Cuando el desnivel entre dos apoyos consecutivos es superior al 25% (25 metros de desnivel por cada 100 metros de vano).
- Se vigilará escrupulosamente que la lanzadera pasa bien por las poleas.
- Se vigilarán las puntillas y en general los anclajes de carga, parando las maniobras si se observa alguna deficiencia y no reanudándose el trabajo hasta haberla subsanado.
- Se controlará la tracción y velocidad manteniéndolos lo más uniforme posible, para que no se produzcan oscilaciones, paradas o sacudidas entre las dos máquinas.
- En todos los apoyos metálicos deberá proceder la conexión de la puesta a tierra antes de tender los conductores eléctricos.
- La colocación de esta puesta a tierra deberá ser mediante una pica clavada o una pancha de hierro o de otro metal, de dimensiones apropiadas y que irán conectadas al apoyo por un cable de cobre o de acero.
- El lugar de elección debe ser en donde exista mayor cantidad de tierra y a ser posible húmeda, realizando en ocasiones, si fuera necesario, una zanja para conseguir este lugar de emplazamiento.
- Los puentes en las torres de amarre no se deben cerrar hasta que la línea esté completamente terminada o, en su defecto, situar puestas a tierra apropiadas en los últimos puentes cerrados.
- Para efectuar el cierre de los puentes será necesario igualmente colocar las puestas a tierra en ambos lados del apoyo hasta que quede la operación terminada.
- Es imprescindible que el cabrestante y la máquina freno estén puestos a tierra con el fin de evitar que por un escape de un cable piloto o caída del conductor de aluminio se produzca un accidente al ponerse en tensión.
- Se recomienda que en los apoyos anterior y posterior al cruzamiento las poleas de tendido estén puestas a tierra en el extremo de las crucetas.
- En los cruzamientos todas las protecciones metálicas que se coloquen en ambos lados de la línea que se cruza han de llevar puesta a tierra.
- Siempre que se note la presencia de alguna tormenta por los lugares próximos por donde discurre la línea, estará prohibido colocar o quitar puestas a tierra.
- Guardar las distancias de seguridad a las líneas que estén en tensión.
- Los operarios evitarán ponerse debajo de las cargas en la fase de elevación y colocación de las cadenas de aisladores.
- Durante la elevación de la cadena, el operario debe abandonar el punto de la cruceta.
- En las cadenas de suspensión, se arriostará la cruceta cuando vaya a sufrir esfuerzos superiores a los previstos en su posición definitiva.
- Se accederá al carro a través de barra, apoyada en cruceta y conductor, permaneciendo en todo momento sujeto con el cinturón al conductor.
- En el carro se permanecerá en todo momento con el cinturón atado en todo momento al conductor.
- Se deberá comprobar que todas las herramientas con que se va a trabajar reúnen las condiciones necesarias y se revisará la maquinaria y vehículos utilizados en obra, con una periodicidad mensual, reparando las anomalías detectadas.
- Los operarios de marcaje y vigilancia de las bobinas se colocarán siempre por detrás de éstas, para evitar posibles accidentes en caso de vuelco de los caballetes.
- El acopio de bobinas se realizará mediante calzos o tumbándolas completamente para evitar su desplazamiento involuntario.

Código del documento: ANEXO 5-ESS.docx

PABLO RAFAEL GOMEZ FALCON cert. elec. repr. B01843762		19/12/2023 19:02	PÁGINA 239/390
VERIFICACIÓN	PEGVEWJZX3JAJE7Y7VXQSQGFB6U4A	https://ws050.juntadeandalucia.es:443/verificarFirma/	
			

Proyecto de línea aéreo / subterránea de 15 kV DC para evacuación de energía de PV Campanilla Solar en Huevar del Aljarafe (Sevilla)		 Frutigher s.l.
Código del documento: ANEXO 5-ESS.docx	ANEXO 5 - ESS	

- Los operarios se mantendrán alejados del brazo de la grúa, durante las labores de acopio de las bobinas, y fuera de las calas durante las labores de tendido, para evitar atrapamientos con los conductores.
- Consolidación o arriostamiento del lugar de trabajo en altura en caso de mal estado, duda o modificación de sus condiciones de equilibrio (vg.: corte de conductores).
- Ascenso y descenso con medios y métodos seguros;
- Escaleras adecuadas y sujetas por su parte superior hasta 3,5 metros,
- Uso de sistemas anticaídas (línea de vida, cestas, barquillas, etc),
- Uso de varillas adecuadas,
- Siempre tres puntos de apoyo, etc.
- Estancia en el lugar de trabajo en altura utilizando el cinturón, evitando posturas inestables con calzado y medios de trabajo adecuados.
- Utilizar bolsa portaherramientas y cuerda de servicio.
- Delimitar y señalizar la zona de trabajo.
- Llevar herramientas atadas a la muñeca.
- Cuerdas y poleas (si fuera necesario) para subir y bajar materiales.
- Evitar zona de posible caída de objetos.
- Establecimiento de la Zona de Trabajo.
- Interrupción de trabajos si así se considera por el Jefe de Trabajos.
- Amarre de escaleras de ganchos con cadena de cierre.
- Para trabajos en horizontal amarre de ambos extremos
- Utilizar siempre el cinturón amarrado a un elemento de anclaje.

Protecciones colectivas a utilizar:

- Material de señalización y delimitación (cinta delimitadora, señales...).
- Detectores de ausencia de tensión.
- Equipos de Puesta a tierra y en cortocircuito.
- Las propias de los trabajos a realizar.

Bolsa portaherramientas y cuerda de servicio.

Protecciones individuales a utilizar:

- Cinturón de seguridad arnés con sistema de seguridad y posicionamiento.
- Guantes de protección
- Botas de seguridad o de trabajo.
- Casco de seguridad con barbuquejo.

2.2.11 Tendido de fibra óptica

Se definen y establecen las recomendaciones en materia de seguridad referentes a las operaciones relacionadas con el tendido de fibra óptica, tanto para las personas que llevan a cabo dichas tareas, como para aquellas que se encuentran en las proximidades.

Principales riesgos derivados:

Código del documento: ANEXO 5-ESS.docx

PABLO RAFAEL GOMEZ FALCON cert. elec. repr. B01843762		19/12/2023 19:02	PÁGINA 240/390
VERIFICACIÓN	PEGVEWJZX3JAJE7Y7VXQSQGFB6U4A	https://ws050.juntadeandalucia.es:443/verificarFirma/	
			

**Proyecto de línea aéreo / subterránea de 15 kV DC
para evacuación de energía de PV Campanilla
Solar en Huevar del Aljarafe (Sevilla)**

Código del documento:
ANEXO 5-ESS.docx

ANEXO 5 - ESS



- Caídas de personas a distinto nivel.
- Caídas de personas al mismo nivel.
- Pisadas sobre objetos.
- Choques y golpes
- Desprendimientos, desplomes y derrumbe
- Atrapamientos.
- Sobreesfuerzos.
- Caída de objetos
- Cortes.
- Sobreesfuerzos. Medidas

preventivas a adoptar:

- No se podrá efectuar un tendido de fibra óptica si no se dispone de unos medios de comunicación adecuados a lo largo de toda la serie.
- El acopio de bobinas se realizará mediante calzos o tumbándolas completamente para evitar su desplazamiento involuntario.
- Los operarios se mantendrán alejados del brazo de la grúa durante las labores de acopio de las bobinas
- Se colocará una unión entre el cable piloto y el conductor.
- El tendido podrá ser mecánico o manual.
- Asegurarse que las bobinas ruedan con suavidad, sin golpes, vueltas cruzadas o montadas, etc.
- Se controlará la tracción y velocidad, manteniéndolos lo más uniforme posible.
- Se deberá de instalar un sistema anticaídas para los trabajos en altura.
- Escaleras adecuadas y sujetas por su parte superior hasta 3,5 metros,
- Uso de sistemas anticaídas (línea de vida, cestas, barquillas, etc)
- Guardar las distancias de seguridad a las líneas que estén en tensión.
- Los operarios evitarán ponerse debajo de las cargas en la fase de elevación.
- Se deberá comprobar que todas las herramientas con que se va a trabajar reúnen las condiciones necesarias y se revisará la maquinaria y vehículos utilizados en obra.

Protecciones colectivas a utilizar:

- Material de señalización y delimitación (cinta delimitadora, señales...).
- Las propias de los trabajos a realizar.
- Bolsa portaherramientas y cuerda de servicio.

Protecciones individuales a utilizar:

- Casco de seguridad con barboquejo
- Cinturón de seguridad arnés con sistema de seguridad y posicionamiento.
- Guantes de protección
- Botas de seguridad o de trabajo.

Código del documento: ANEXO 5-ESS.docx

PABLO RAFAEL GOMEZ FALCON cert. elec. repr. B01843762		19/12/2023 19:02	PÁGINA 241/390
VERIFICACIÓN	PEGVEWJZX3JAJE7Y7VXQSQGFB6U4A	https://ws050.juntadeandalucia.es:443/verificarFirma/	

Proyecto de línea aéreo / subterránea de 15 kV DC para evacuación de energía de PV Campanilla Solar en Huevar del Aljarafe (Sevilla)		 Frutigher s.l.
Código del documento: ANEXO 5-ESS.docx	ANEXO 5 - ESS	

2.2.12 Relleno y compactación

Se definen y establecen las recomendaciones en materia de seguridad referentes a la formación de las distintas capas que componen el firme, tanto para las personas que están ejecutando la operación como para las que se encuentran en las proximidades.

Principales riesgos derivados:

- Caídas de personas a distinto nivel.
- Caídas de personas al mismo nivel.
- Pisadas sobre objetos.
- Choques y golpes
- Atrapamientos
- Sobreesfuerzos.
- Atropellos
- Proyecciones
- Exposición a ambientes pulvígenos.
- Vibraciones.

Medidas preventivas a adoptar:

- El relleno se realizará a ser posible con las propias tierras extraídas de la excavación. Se efectuará mediante tongadas de aproximadamente 60 centímetros. El aporte de tierras, si se realiza, será mediante medios mecánicos y deberá ser distribuido e igualado (previamente a la compactación) mediante medios manuales, en caso de ser necesario.
- En ningún caso se utilizarán para rellenos tierras excesivamente húmedas ni las que presenten escombros, ni tampoco aquellas que estén compuestas mayoritariamente por capas vegetales.
- Para la compactación, una vez igualada y extendida la tongada, se utilizarán medios mecánicos.
- En ningún caso se rellenarán zanjas con agua en su interior ni excesivamente húmedas, en tal caso se extraerán las aguas mediante bombas y se esperará a que seque. De alargarse excesivamente el proceso de secado se utilizarán gravas o morros limpios.
- Los conductores y personal encargado de vehículos y maquinarias para movimiento de tierras y manipulación de materiales deberán recibir una formación especial.
- Se prohíbe sobrecargar los vehículos por encima de la carga máxima admisible, que llevarán siempre escrita de forma legible.
- Todos los vehículos empleados en estas operaciones serán dotados de bocina automática de marcha atrás.
- Se regarán periódicamente los tajos, las cargas y cajas de camión, para evitar polvaredas. (Especialmente si se debe conducir por vías públicas, calles o carreteras).
- Se evitará la acumulación de materiales u otros objetos pesados junto al borde las zanjas, y en caso inevitable, se tomarán las precauciones que impidan el derrumbamiento de las paredes.
- Se cumplirá la prohibición de presencia de personal en la proximidad de las máquinas durante su trabajo.
- Todas las maniobras de vertido en retroceso serán dirigidas por el encargado.

Código del documento: ANEXO 5-ESS.docx

PABLO RAFAEL GOMEZ FALCON cert. elec. repr. B01843762		19/12/2023 19:02	PÁGINA 242/390
VERIFICACIÓN	PEGVEWJZX3JAJE7Y7VXQSQGFB6U4A	https://ws050.juntadeandalucia.es:443/verificarFirma/	
			

Proyecto de línea aéreo / subterránea de 15 kV DC para evacuación de energía de PV Campanilla Solar en Huevar del Aljarafe (Sevilla)		 Frutigher s.l.
Código del documento: ANEXO 5-ESS.docx	ANEXO 5 - ESS	

- En las labores en las que el maquinista necesite ayuda, ésta será prestada por otro operario. Este último irá protegido contra los ambientes pulvígenos por medio de una mascarilla para la protección de las vías respiratorias, con posibilidad de disponer inmediatamente de más en caso de que se le ensucie, y con gafas contra partículas en suspensión, que además sirvan contra impactos.
- Al rellenar manualmente, los operarios, además contarán con cinturones de banda ancha de cuero que les protejan las vértebras dorsolumbares de los movimientos repetitivos o excesivamente pesados.
- Los conductores y personal encargado de vehículos y maquinarias para movimiento de tierras y manipulación de materiales deberán recibir una formación especial.

Protecciones colectivas a utilizar:

- Cinta de balizamiento.
- Señalización de carreteras (según el caso)
- Vallas tipo ayuntamiento.

Protecciones individuales a utilizar:

- Casco de seguridad
- Botas de seguridad
- Botas de agua de seguridad con puntera reforzada de acero.
- Guantes de protección
- Mascarillas de protección para ambientes pulvígenos.
- Ropa de protección para el mal tiempo.
- Gafas de protección contra proyección de partículas.
- Faja dorsolumbar.
- Cinturón antivibratorio.

2.2.13 Hormigonado y reposición del pavimento

Se definen y establecen las recomendaciones en materia de seguridad referentes a las labores de hormigonar y reponer el pavimento tanto para las personas que están ejecutando la operación como para las que se encuentran en las proximidades.

Principales riesgos derivados:

- Caídas de personas a distinto nivel.
- Caídas de personas al mismo nivel.
- Caídas de objetos.
- Pisadas sobre objetos.
- Choques y golpes.
- Proyecciones
- Atrapamientos
- Sobreesfuerzos.

Código del documento: ANEXO 5-ESS.docx

PABLO RAFAEL GOMEZ FALCON cert. elec. repr. B01843762		19/12/2023 19:02	PÁGINA 243/390
VERIFICACIÓN	PEGVEVJZX3JAJE7Y7VXQSQGFB6U4A	https://ws050.juntadeandalucia.es:443/verificarFirma/	
			

**Proyecto de línea aéreo / subterránea de 15 kV DC
para evacuación de energía de PV Campanilla
Solar en Huevar del Aljarafe (Sevilla)**

Código del documento:
ANEXO 5-ESS.docx

ANEXO 5 - ESS



Frutigher s.l.

- Contactos eléctricos.
- Exposición a sustancias nocivas (dermatosis, por contacto de la piel con el cemento, neuroconiosis, por la aspiración del polvo del cemento).
- Tráfico.
- Agresiones de animales

Medidas preventivas a adoptar:

Previamente al inicio del vertido del hormigón, directamente con el camión hormigonera, se instalarán fuertes topes en el lugar donde haya de quedar situado el camión, siendo conveniente no estacionarlo en rampas con pendientes fuertes, para evitar posibles vuelcos.

Se prohíbe acercar las ruedas de los camiones hormigonera a menos de 2 metros de la excavación.

Los operarios nunca se situarán detrás de los vehículos en maniobras de marcha atrás que, por otra parte, siempre deberán ser dirigidos desde fuera del vehículo. Tampoco se situarán en el lugar del hormigonado hasta que el camión hormigonera no esté situado en posición de vertido.

Se instalarán barandillas sólidas al frente de la excavación protegiendo el tajo de vía de la canaleta.

Los vehículos utilizados serán revisados antes del comienzo de la obra y durante el desarrollo de ésta se llevarán a cabo revisiones periódicas a fin de garantizar su buen estado de funcionamiento y seguridad.

No sobrepasará la carga especificada para cada vehículo.

Se regarán los tajos convencionalmente y con la frecuencia necesaria para evitar la formación de ambiente pulvígeno.

Se mantendrá en todo momento la señalización viaria establecida para el diseño de caminos y carreteras.

No se permitirá la presencia sobre la extendidora de asfalto de otra persona que no sea el conductor.

Las maniobras de aproximación y vertido de productos asfálticos estarán dirigidas por un especialista.

El hormigonado se hace por vertido directo y continuo.

Los palets de baldosa se apilarán en los sitios previstos de forma que supongan el menor obstáculo para los distintos trabajos en las proximidades y para la circulación de personas y vehículos.

Se dispondrán pasarelas de madera para las zonas y accesos a fincas que no puedan ser cortadas.

La descarga de los palets de baldosa la ejecutará una persona entrenada por el encargado del tajo.

Los flejes de los palets de baldosa no se cortarán tirando, con la mano, debiendo disponer de la herramienta adecuada para evitar accidentes y cortes.

Protecciones colectivas a utilizar:

Cinta de balizamiento.

Señalización de carreteras (según el caso).

Vallas tipo ayuntamiento.

Protecciones individuales a utilizar:

Casco de seguridad

Botas de seguridad

Botas de agua de seguridad con puntera y plantilla reforzada en acero.

Código del documento: ANEXO 5-ESS.docx

Nº Reg. Entrada: 2023999015208532. Fecha/Hora: 19/12/2023 19:03:02

PABLO RAFAEL GOMEZ FALCON cert. elec. repr. B01843762		19/12/2023 19:02	PÁGINA 244/390
VERIFICACIÓN	PEGVEVJZX3JAJE7Y7VXQSQGFB6U4A	https://ws050.juntadeandalucia.es:443/verificarFirma/	
			

Proyecto de línea aéreo / subterránea de 15 kV DC para evacuación de energía de PV Campanilla Solar en Huevar del Aljarafe (Sevilla)		 Frutigher s.l.
Código del documento: ANEXO 5-ESS.docx	ANEXO 5 - ESS	

- Guantes de protección
- Guantes de goma para el trabajo con el hormigón.
- Ropa de protección para el mal tiempo.
- Cinturón de seguridad arnés con sistema de seguridad y posicionamiento.
- Gafas de protección contra la proyección de partículas.

2.2.14 **Trabajos en galerías y depósitos**

Se definen y establecen las recomendaciones en materia de seguridad referentes a los trabajos realizados en el interior de galerías y depósitos.

Principales riesgos derivados:

- Caídas de personas al mismo nivel.
- Caídas de personas a distinto nivel.
- Choques y golpes.
- Contactos térmicos.
- Contactos eléctricos.
- Explosiones.
- Incendios.
- Ventilación.
- Iluminación.
- Agentes Químicos.
- Estrés Térmico.
- Sobreesfuerzos
- Carga física
- Atropello

Medidas preventivas a adoptar:

- Medidas a tomar antes de la entrada:
 - * Efectuar el descargo de la instalación si procede.
 - * Solicitar la autorización de entrada a la persona responsable,
 - * Antes de iniciar los trabajos se deberán constatar las posibles vías de salida.
 - * Realizar la ventilación del recinto, si procede, forzada (en atmósferas potencialmente peligrosas) o por dilución (si existen fuentes de contaminación no puntuales).
 - * Señalizar la zona de trabajo. En caso de acceso a galería o depósito situado en vía pública se vallará la entrada el recinto impidiendo el acceso de personal ajeno a los trabajos. En trabajos nocturnos o condiciones de baja visibilidad será necesario instalar lámparas reglamentarias de luz, siendo intermitentes en caso de invadir la calzada.
 - * En caso de acceso a galería o depósito en vías de circulación se debe desviar o cortar la circulación en la zona de acceso, cumpliendo lo establecido en la Normativa y Ordenanzas Municipales vigentes.
 - * Se impedirá el estacionamiento de vehículos o máquinas con motor de combustión cerca de la boca de entrada y salida para impedir que los gases que se generen penetren en el interior.

Código del documento: ANEXO 5-ESS.docx

PABLO RAFAEL GOMEZ FALCON cert. elec. repr. B01843762		19/12/2023 19:02	PÁGINA 245/390
VERIFICACIÓN	PEGVEWJZX3JAJE7Y7VXQSQGFB6U4A	https://ws050.juntadeandalucia.es:443/verificarFirma/	
			

Proyecto de línea aéreo / subterránea de 15 kV DC para evacuación de energía de PV Campanilla Solar en Huevar del Aljarafe (Sevilla)		 Frutigher s.l.
Código del documento: ANEXO 5-ESS.docx	ANEXO 5 - ESS	

- * Se extremarán las precauciones en los lugares que hayan permanecido cerrados durante largo periodo de tiempo.
- * El equipo de medida y monitorización de la atmósfera deberá poder analizar la concentración de los siguientes gases: oxígeno, atmósferas inflamables o explosivas (metano) y atmósferas tóxicas (monóxido de carbono y ácido sulfhídrico)
- * Si las galerías o depósitos no disponen de medios de acceso fijos, se utilizarán escalera de manos ancladas firmemente en los extremos (en función de la situación). En caso de imposibilidad de uso, o cuando el acceso presente riesgos de caída graves, se utilizará un trípode de emergencia, así como equipos antiácidas.
- * Se suspenderán los trabajos si existe la posibilidad de inundaciones de la galería.
- Medidas a seguir durante la realización de los trabajos:
 - * Tomar en cuenta las precauciones adecuadas para garantizar una ventilación suficiente en todos los lugares de trabajo de manera que se mantenga una atmósfera apta para la respiración que no sea nociva o peligrosa. Si la ventilación natural es insuficiente para garantizar que la atmósfera sea respirable será necesario recurrir a la ventilación forzada. En ningún caso se utilizará el oxígeno para ventilar la galería.
 - * Proceder a la extracción localizada cuando se generen sustancias peligrosas.
 - * Comprobación de la atmósfera interior. Se vigilará la presencia de gases nocivos, las mediciones se realizarán de forma continuada mientras se permanezca en el recinto y en caso de detección se ordenará el desalojo inmediato.
 - * Cuando exista posibilidad de asfixia o intoxicación, no introducir equipos de combustión interna en recinto.
 - * Cuando exista riesgo de incendio y/o explosión, usar herramientas antideflagrantes y reducir al mínimo los focos de ignición.
 - * No trabajar nunca de forma individual, se prohíbe la permanencia en solitario en el interior.
 - * Al primer síntoma de mareo se debe salir de la galería informando de ello a los responsables.
 - * Utilizar cuerda salvavidas para el posible caso de necesidad de rescate.
 - * Se prohíbe hacer fuego así como fumar en el interior de los recintos y en proximidad de las bocas de entrada/salida.
 - * Todas las zonas en las cuales haya que trabajar estarán suficientemente iluminadas, en caso necesario se utilizarán lámparas portátiles alimentadas a 24 voltios.
 - * Prever vías seguras para entrar y salir.
- Medidas a adoptar después de finalizar los trabajos:
 - * Proceder al recuento del personal, comprobar que el recinto queda en condiciones de operatividad, retirar la señalización y suprimir el descargo si ha sido realizado.
 - * Sustituir en lo posible la energía eléctrica. Utilizar transformadores de separación de circuitos o de seguridad. Utilizar diferenciales de alta sensibilidad. Situar en el exterior los equipos eléctricos así como los botellones de soldadura con mangueras lo mas cortas posibles y en correcto estado de mantenimiento.
 - * Verificar la puesta a tierra del recinto y comprobar las tierras fijas, especialmente cuando la operación se ejecuta en recintos de naturaleza metálica.

Protecciones colectivas a utilizar:

- Sistemas de ventilación y/o extracción.
- Equipo de detección y medida de atmósferas (detector multitas)
- Elementos para señalar y delimitar.
- Bolsas portaherramientas.

Código del documento: ANEXO 5-ESS.docx

PABLO RAFAEL GOMEZ FALCON cert. elec. repr. B01843762		19/12/2023 19:02	PÁGINA 246/390
VERIFICACIÓN	PEGVEWJZX3JAJE7Y7VXQSQGFB6U4A	https://ws050.juntadeandalucia.es:443/verificarFirma/	
			

Proyecto de línea aéreo / subterránea de 15 kV DC para evacuación de energía de PV Campanilla Solar en Huevar del Aljarafe (Sevilla)		 Frutiger s.l.
Código del documento: ANEXO 5-ESS.docx	ANEXO 5 - ESS	

- Alfombras aislantes.
- Dispositivos antiácidas.
- Cuerdas de posicionamiento y seguridad.
- Trípode de seguridad.

Protecciones individuales a utilizar:

- Casco de seguridad.
- Máscaras, mascarillas, filtros y/o equipos respiratorios autónomos.
- Calzado de seguridad antideslizante.
- Chaleco reflectante.
- Guantes de protección.
- Cinturón de seguridad arnés con sistema de seguridad y posicionamiento.

2.2.15 Trabajos en subestaciones y centros de transformación

Se definen y establecen las recomendaciones en materia de seguridad referentes a las operaciones llevadas a cabo en subestaciones y centros de transformación para las personas cuando se encuentren en proximidad o en el interior de los mismos, ya sea por motivo de su actividad laboral o no.

Principales riesgos derivados:

- Caídas de persona al mismo nivel.
- Caídas de personas a distinto nivel.
- Caída de objetos.
- Atrapamiento.
- Cortes.
- Desprendimientos, desplomes y derrumbes.
- Choques y golpes.
- Proyecciones.
- Contactos eléctricos.
- Arco eléctrico.
- Explosiones.
- Incendios
- Agresiones de animales.
- Ventilación.
- Iluminación.
- Sobreesfuerzos

Medidas preventivas a adoptar:

- Antes del inicio de los trabajos cualquier persona ajena a la promotora tendrá que solicitar autorización para poder ejecutar cualquier tipo de trabajo en las instalaciones dependientes de

Código del documento: ANEXO 5-ESS.docx

PABLO RAFAEL GOMEZ FALCON cert. elec. repr. B01843762		19/12/2023 19:02	PÁGINA 247/390
VERIFICACIÓN	PEGVEWJZX3JAJE7Y7VXQSQGFB6U4A	https://ws050.juntadeandalucia.es:443/verificarFirma/	
			

Proyecto de línea aéreo / subterránea de 15 kV DC para evacuación de energía de PV Campanilla Solar en Huevar del Aljarafe (Sevilla)		 Frutigher s.l.
Código del documento: ANEXO 5-ESS.docx	ANEXO 5 - ESS	

Distribución. La autorización deberá solicitarse al responsable de dichas instalaciones, indicando fecha, hora, tipo de trabajo a realizar y duración del mismo.

- Todo trabajo a realizar en una instalación de Alta Tensión, que implique proximidad o actuación sobre elementos susceptibles de estar en tensión, llevará consigo la previa autorización y ejecución del Descargo de la citada instalación, según se indica en el correspondiente Procedimiento de Descargo en instalaciones de tensión $1\text{kV} \leq V < 33\text{ kV}$.
- Para la realización de los trabajos a ejecutar sobre instalaciones en tensión en el interior de las subestaciones, previamente establecida su viabilidad por un trabajador cualificado, se deberán adoptar las siguientes medidas de seguridad en este orden de prioridad;
 - Descargo de los elementos en tensión.
 - Protección de los elementos en tensión mediante la colocación de pantallas envolventes o protectores aislantes (dicha actuación no exime de la correspondiente delimitación).
 - Ejecución de trabajo en tensión, siguiendo procedimiento escrito por personal cualificado habilitado expresamente para ello.
 - Para aquellos trabajos o servicios que requieran descargos, el Agente de Descargo realizará las correspondientes maniobras y creará y delimitará la zona protegida, entregándola al Jefe de trabajos, mediante la cumplimentación y firma de los registros en el Procedimiento de Descargo en instalaciones de tensión $1\text{kV} \leq V < 33\text{ kV}$.
 - Se delimitarán las zonas de trabajo y aquéllas que pueden suponer un riesgo con respecto a elementos en tensión.
 - Las herramientas manuales deben estar en buenas condiciones y buscar un apostura donde el sobreesfuerzo postural sea casi nulo en el ensamblaje de las celdas y embarrados.
 - Para la conexión de cables a alturas mayores a 2m, se debe emplear sistemas de anticaídas amarrado a un punto estable
 - Utilizar ropas secas y llevar ropa de lluvia en caso de lluvia. Las ropas no deben tener partes conductoras y cubrirán totalmente los brazos y las piernas.
 - Mantener las distancias de seguridad.
 - Apantallar todas las partes con tensión cuando se deba acceder a distancias inferiores a las de seguridad.
 - No almacenar objetos en el interior.
 - Manipular y transportar los objetos alargados entre dos personas.
 - Cumplimiento de las disposiciones legales existentes:
 - Mantenimiento de distancias en las instalaciones: entre elementos en tensión, estructuras metálicas...
 - Puestas a tierra en buen estado.
 - Existencia de protección frente a sobreintensidades
 - Existencia de protección ante incendios: fosos de recogida de aceites, muros cortafuegos, paredes, tabiques, pantallas.
 - Prevención de incendios mediante extintores y sistemas fijos de extinción.
 - Evitar derrames, suelos húmedos o resbaladizos (canalizaciones, desagües, pozos de evacuación, aislamientos...).
 - Mantener el centro ordenado y limpio.
 - Utilizar calzado antideslizante en caso de suelos resbaladizos.
 - Tapas de canaletas en buen estado y colocación.
 - Señalización y delimitación trampillas abiertas (C.T. Subterráneos).
 - Iluminación apropiada:

Código del documento: ANEXO 5-ESS.docx

PABLO RAFAEL GOMEZ FALCON cert. elec. repr. B01843762		19/12/2023 19:02	PÁGINA 248/390
VERIFICACIÓN	PEGVEVJZX3JAJE7Y7VXQSQGFB6U4A	https://ws050.juntadeandalucia.es:443/verificarFirma/	
			

Proyecto de línea aéreo / subterránea de 15 kV DC para evacuación de energía de PV Campanilla Solar en Huevar del Aljarafe (Sevilla)		 Frutigher s.l.
Código del documento: ANEXO 5-ESS.docx	ANEXO 5 - ESS	

- Alumbrado artificial obligatorio de incandescencia.
- Focos luminosos correctamente colocados.
- Interruptores próximos a las puertas de acceso.
- Ventilación adecuada:
 - Entradas de aire por la parte inferior y salidas en la superior.
 - Huecos de ventilación protegidos.
 - Salidas de ventilación que no molesten a los usuarios.
- Respetar la señalización y delimitación:
 - Puertas con rótulos indicativos.
 - Máquinas, celdas, paneles de cuadros y circuitos diferenciados y señalizados.
 - Carteles de advertencia de peligro en caso necesario.
 - Indicadores de gálbos y cargas máximas en zonas de transporte.
 - Esquemas unifilares actualizados e instrucciones generales de servicio.
 - Carteles normalizados (Normas de Trabajos A.T., Distancias de Seguridad, Primeros Auxilios).
 - Notificación de Anomalías en las instalaciones siempre que se detecten.
- Protecciones colectivas a utilizar:
 - Circuito de puesta a tierra.
 - Protección contra sobrecorrientes (cortacircuitos, fusibles e interruptores automáticos).
 - Protección contra sobretensiones (pararrayos, autoválvulas y explosores).
 - Protección frente a incendios (extintores, instalaciones fijas, paredes incombustibles, fosos y muros cortafuegos).
 - Protección frente a contactos eléctricos (pantallas macizas, enrejados, barreras, envolventes, pantallas aislantes...).
 - Sistemas de ventilación (natural o forzada).
 - Señalización y delimitación.
- Protecciones individuales a utilizar:
 - A nivel del suelo, colocarse sobre objetos aislantes (alfombra, banqueta, madera seca, etc.).
 - Casco de seguridad.
 - Calzado de seguridad.
 - Guantes aislantes para B.T.
 - Herramientas aisladas
 - Gafas de protección (cuando exista riesgo particular de accidente ocular).

2.2.16 Trabajos en frío

Se definen y establecen las recomendaciones en materia de seguridad referentes a las operaciones llevadas a cabo en instalaciones con ausencia de tensión.

Principales riesgos derivados:

Código del documento: ANEXO 5-ESS.docx

PABLO RAFAEL GOMEZ FALCON cert. elec. repr. B01843762		19/12/2023 19:02	PÁGINA 249/390
VERIFICACIÓN	PEGVEWJZX3JAJE7Y7VXQSQGFB6U4A	https://ws050.juntadeandalucia.es:443/verificarFirma/	
			

**Proyecto de línea aéreo / subterránea de 15 kV DC
para evacuación de energía de PV Campanilla
Solar en Huevar del Aljarafe (Sevilla)**



Frutigher s.l.

Código del documento:
ANEXO 5-ESS.docx

ANEXO 5 - ESS

- Caída de personas al mismo nivel.
- Caída de personas a distinto nivel.
- Caída de objetos.
- Desprendimientos, desplomes y derrumbes.
- Choques y golpes.
- Proyecciones.
- Contactos eléctricos.
- Arco eléctrico.
- Explosiones.
- Agresión de animales.

Medidas preventivas a adoptar:

- Se deberá tener en cuenta todo lo establecido en el Procedimiento de descargo en instalaciones.
- En el lugar de corte:
 - * Apertura de los circuitos, a fin de aislar todas las fuentes de tensión que pueden alimentar la instalación en la que debe trabajarse. Esta apertura debe efectuarse en cada uno de los conductores, comprendido el neutro, y en los conductores de alumbrado público si los hubiere, mediante elementos de corte omnipolar o, en su defecto abriendo primero las fases y en último lugar el neutro.
 - * En caso de que la instalación funcionalmente no permita separar o seccionar el neutro, o éste sea en bucle, se adoptará una de las siguientes medidas:
 - * Realizar el trabajo como un trabajo en tensión.
 - * Realizarlo de acuerdo con normas particulares de la Empresa.
 - * Bloquear, si es posible, y en posición de apertura, los aparatos de corte. En cualquier caso, colocar en el mando de estos aparatos una señalización de prohibición de maniobrarlo.
 - * Verificación de la ausencia de tensión. La verificación se efectuará en cada uno de los conductores, incluido el neutro y los de alumbrado público si los hubiere, en una zona lo más próxima posible al punto de corte, así como en las masas metálicas próximas (palomillas, vientos, cajas, etc.).
- En el propio lugar de trabajo:
 - * Verificación de la ausencia de tensión.
 - * Puesta en cortocircuito. En el caso de redes aéreas, una vez efectuada la verificación de ausencia de tensión, se procederá seguidamente a la puesta en cortocircuito. Dicha operación, debe efectuarse lo más cerca posible del lugar de trabajo y en cada uno de los conductores sin tensión, incluyendo el neutro y los conductores de alumbrado público si existieran.
 - * En el caso de redes conductoras aisladas, si la puesta en cortocircuito no puede efectuarse, debe procederse como si la red estuviera en tensión, en cuanto a protección personal se refiere.
 - * Delimitar la zona de trabajo, señalizándola adecuadamente, cuando hay posibilidad de error en la identificación de la misma.
 - * Reposición de la tensión después del trabajo.
 - * Después de la ejecución del trabajo, y antes de dar tensión a la instalación, deben efectuarse las operaciones siguientes:

Código del documento: ANEXO 5-ESS.docx

PABLO RAFAEL GOMEZ FALCON cert. elec. repr. B01843762		19/12/2023 19:02	PÁGINA 250/390
VERIFICACIÓN	PEGVEVJZX3JAJE7Y7VXQSQGFB6U4A	https://ws050.juntadeandalucia.es:443/verificarFirma/	





En el lugar de trabajo:

Si el trabajo ha necesitado la participación de varias personas, el responsable del mismo las reunirá y notificará que se va a proceder a dar tensión.

Retirar las puestas en cortocircuito, si las hubiere.

En el lugar del corte:

Retirar el enclavamiento o bloqueo y/o señalización.

Cerrar circuitos.

Protecciones colectivas a utilizar:

- Protección frente a contactos eléctricos (aislamientos, puestas a tierra, dispositivos de corte por intensidad o tensión de defecto).
- Protección contra sobrintensidades (fusibles e interruptores automáticos).
- Protección contra sobretensiones (descargadores a tierra).
- Señalización y delimitación.

Protecciones individuales a utilizar:

- Casco de seguridad.
- Calzado de seguridad antideslizante.
- Chaleco reflectante.
- Guantes de protección.
- Cinturón de seguridad arnés con sistema de seguridad y posicionamiento.

2.2.17 Trabajos en tensión

Se definen y establecen las recomendaciones en materia de seguridad referentes a las operaciones llevadas a cabo instalaciones de M.T./B.T. sin ausencia de tensión.

Principales riesgos derivados:

- Caída de personas a distinto nivel.
- Caída de personas al mismo nivel.
- Caída de objetos
- Cortes.
- Contactos eléctricos.
- Arco eléctrico.
- Electrocutión.

Medidas preventivas a adoptar:

- Se deberá tener en cuenta todo lo establecido en el Procedimiento de régimen especial de explotación para instalaciones de tensión > 1 kV.
- En proximidad de líneas aéreas, no superar las distancias de seguridad:
- Colocación de barreras y dispositivos de balizamiento.
- Estimación de distancias por exceso.
- Distancias específicas para personal no facultado a trabajar en instalaciones eléctricas.

	PABLO RAFAEL GOMEZ FALCON cert. elec. repr. B01843762	19/12/2023 19:02	PÁGINA 251/390
VERIFICACIÓN	PEGVEVJZX3JAJE7Y7VXQSQGFB6U4A	https://ws050.juntadeandalucia.es:443/verificarFirma/	
			

- Cumplimiento de las disposiciones legales existentes (distancias, cruzamientos, paralelismos...).
- Protección frente a sobreintensidades: cortacircuitos fusibles e interruptores automáticos.
- Protección frente a sobretensiones: pararrayos y autoválvulas.
- Notificación de Anomalías en las instalaciones siempre que se detecten.
- En la fecha de inicio de los trabajos:
- Supresión de los reenganches automáticos, si los tiene, y prohibición de la puesta en servicio de la instalación, en caso de desconexión, sin la previa conformidad del jefe de trabajo.
- Establecimiento de una comunicación con el lugar de trabajo o sitio próximo a él (radio, teléfono, etc.) que permita cualquier maniobra de urgencia que sea necesaria.
- Antes de comenzar a reanudar los trabajos:
- Exposición, por parte del Jefe del Trabajo, a los operarios del Procedimiento de Ejecución, cerciorándose de la perfecta comprensión del mismo.
- Se comprobará que todos los equipos y herramientas que sean necesarias existen y se encuentran en perfecto estado y se verificará visualmente el estado de la instalación.
- Durante la realización del trabajo:
- El jefe del trabajo dirigirá y controlará los trabajos, siendo responsable de las medidas de cualquier orden que afecten a la seguridad de los mismos.
- Si la naturaleza o amplitud de los trabajos no le permiten asegurar personalmente su vigilancia, debe asignar, para secundarle, a uno o más operarios habilitados.
- Al finalizar los trabajos:
- El Jefe del Trabajo se asegurará de su buena ejecución y comunicará al Jefe de Explotación el fin de los mismos.
- El Jefe de Explotación tomará las medidas necesarias para dejar la instalación en las condiciones normales de explotación.

Protecciones colectivas a utilizar:

- Material de señalización y delimitación (Cinta delimitadora, señales...).
- Las propias de los trabajos a realizar
- Bolsa portaherramientas y cuerda de servicio.

Protecciones individuales a utilizar:

- Cinturón de seguridad arnés con sistema de seguridad y posicionamiento.
- Guantes de protección
- Botas de seguridad
- Casco de barbuquejo.
- Banqueta o alfombra aislante, pértiga aislante y guantes aislantes.

2.3 Riesgos y medidas preventivas de la maquinaria de obra

Para la ejecución de las obras, se prevé que se utilicen los siguientes equipos técnicos y maquinaria:

- Barquilla (cestas) y plataformas
- Camión grúa

Proyecto de línea aéreo / subterránea de 15 kV DC para evacuación de energía de PV Campanilla Solar en Huevar del Aljarafe (Sevilla)		 Frutigher s.l.
Código del documento: ANEXO 5-ESS.docx	ANEXO 5 - ESS	

- Camión hormigonera
- Camión
- Compresor
- Extendedora asfáltica
- Herramientas manuales
- Máquinas herramientas
- Martillo neumático
- Mini compactador
- Mini dumper (motovolquete)
- Retroexcavadora
- Máquina hinca (“topo”)

2.3.1 **Barquilla (cestas) y plataformas**

Se definen y establecen las recomendaciones en materia de seguridad referentes empleo de la barquilla aislante durante la realización de trabajos en altura con presencia o ausencia de tensión.

Principales riesgos derivados:

- Caída de personas a distinto nivel
- Caída de objetos
- Choques y golpes.
- Atropellos.
- Vuelco de la máquina.
- Contacto eléctrico.
- Tráfico.

Medidas preventivas a adoptar:

- Al entrar a la obra, solicitar la hoja de Control de la Revisión Técnica de la máquina.
- Antes de su primera utilización, el responsable a pie de obra efectuará un riguroso reconocimiento de cada uno de los elementos que la componen.
- Todo el personal usuario será conocedor de las normas e instrucciones dadas por el fabricante.
- Diariamente, comprobar los indicadores de nivel, las luces y los avisadores acústicos de bajada y desplazamiento. Muy importante es comprobar que no existen fugas de aceite bajo la máquina, estado de las ruedas y estado general de la máquina.
- No se permite el uso de la plataforma con falta de barandillas o con la cadena del acceso sin poner, con los dispositivos de seguridad anulados y/o sin utilizar los estabilizadores en zonas o suelos inclinados.
- Los movimientos deben ser precisos y lentos. No atar la máquina en los movimientos a la estructura.
- Mantener la tapa del cuadro de mandos cerrada y no manipular en su interior, sólo manipular los cuadros.

Código del documento: ANEXO 5-ESS.docx

PABLO RAFAEL GOMEZ FALCON cert. elec. repr. B01843762		19/12/2023 19:02	PÁGINA 253/390
VERIFICACIÓN	PEGVEVJZX3JAJE7Y7VXQSQGFB6U4A	https://ws050.juntadeandalucia.es:443/verificarFirma/	
			

Proyecto de línea aéreo / subterránea de 15 kV DC para evacuación de energía de PV Campanilla Solar en Huevar del Aljarafe (Sevilla)		 Frutigher s.l.
Código del documento: ANEXO 5-ESS.docx	ANEXO 5 - ESS	

- Asegurarse de que está en buen estado y que tiene gasoil suficiente y controles conformes.
- Asegurarse de que dispone de espacio suficiente para trabajar.
- Asegurarse de que el conductor maquinista conoce perfectamente el uso de la máquina.
- Si no sabe, pregunte, la complejidad de la máquina lo aconseja. Avisar inmediatamente si hay cualquier anomalía.
- Las plataformas móviles y las barquillas y sus brazos de actuación, estarán debidamente autorizadas cumpliendo la normativa vigente.
- La barquilla será de dimensiones adecuadas para el trabajo cómodo de 2 personas, que será el número máximo de ocupantes.
- Las plataformas móviles y barquillas, cumplirán los principios generales que les afecten de los apartados sobre TRANSPORTE Y MANEJO DE MATERIALES.
- Las barquillas tendrán que ser bloqueadas en la posición de trabajo, así como la grúa o plataforma que la sustenta.
- Las operaciones de la grúa soporte serán exclusivamente dirigidas por el ocupante de la barquilla y el Jefe de los trabajos, siendo preferente el uso de barquillas autocontroladas; en sus desplazamientos se tendrá en todo momento en cuenta el no sobrepasar las distancias mínimas de seguridad a los elementos próximos en tensión, recogidas en el apartado sobre TRANSPORTE Y MANEJO DE MATERIALES, en su punto Trabajos en proximidad de instalaciones con tensión.
- Las operaciones de entrada y salida en la plataforma o barquilla serán efectuadas a nivel del suelo, y nunca a otro distinto.
- Será necesario prever los medios necesarios para una evacuación de los ocupantes de las plataformas o barquillas en caso de emergencia.

Protecciones individuales a utilizar:

- Casco de polietileno.
- Guantes de protección
- Calzado de seguridad.
- Ropa de trabajo.
- Chaleco reflectante.

2.3.2 Camión grúa

Se definen y establecen las recomendaciones en materia de seguridad referentes al empleo del camión grúa en la carga/descarga de materiales en la ejecución de trabajos.

Principales riesgos derivados:

- Caída de personas a distinto nivel
- Caída de personas al mismo nivel
- Caída de objetos
- Atrapamientos.
- Atropello
- Choques y golpes
- Desplome de la carga.
- Desprendimientos, desplomes y derrumbes.

Código del documento: ANEXO 5-ESS.docx

PABLO RAFAEL GOMEZ FALCON cert. elec. repr. B01843762		19/12/2023 19:02	PÁGINA 254/390
VERIFICACIÓN	PEGVEWJZX3JAJE7Y7VXQSQGFB6U4A	https://ws050.juntadeandalucia.es:443/verificarFirma/	
			

**Proyecto de línea aéreo / subterránea de 15 kV DC
para evacuación de energía de PV Campanilla
Solar en Huevar del Aljarafe (Sevilla)**

Código del documento:
ANEXO 5-ESS.docx

ANEXO 5 - ESS



- Vuelco del camión.
- Contacto eléctrico.
- Tráfico.

Medidas preventivas a adoptar:

- Antes de iniciar las maniobras de carga, se instalarán calzos inmovilizadores en las cuatro ruedas y en los gatos estabilizadores.
- Las maniobras de carga y descarga serán dirigidas por especialistas, en prevención de riesgos por maniobras incorrectas.
- Durante la carga permanecerá fuera del radio de acción de las máquinas y alejado del camión
- Los ganchos de cuelgue estarán dotados de pestillos de seguridad.
- No se sobrepasará la carga máxima admisible fijada por el fabricante del camión.
- El gruísta tendrá en todo momento a la vista la carga suspendida. Si esto no fuera posible, las maniobras serán dirigidas por un señalista.
- Se prohíbe estacionar o circular con el camión a distancias inferiores a 2 metros de corte de terreno.
- No realizar nunca arrastres de carga o tirones sesgados.
- Se prohíbe la permanencia de personas en torno al camión, a distancias inferiores a 5 metros.
- No permanecerá nadie bajo las cargas en suspensión
- No dar marcha atrás sin la ayuda del señalista.
- No se abandonará nunca el camión con una carga suspendida.
- Ninguna persona ajena al operador accederá a la cabina o manejará los mandos.
- Todos los ganchos de los aparejos, balancines, eslingas o estribos poseerán pestillo de seguridad.

Protecciones individuales a utilizar:

- Casco de seguridad (siempre que abandone la cabina).
- Guantes de cuero.
- Calzado de seguridad antideslizante.
- Ropa de trabajo.
- Chaleco reflectante.

2.3.3 Camión hormigonera

Se definen y establecen las recomendaciones en materia de seguridad referentes al empleo del camión hormigonera en los trabajos de vertido y bombeo de zanjas, soleras y cimentaciones.

Principales riesgos derivados:

- Caída de personas al mismo nivel
- Caída de objetos
- Atrapamientos.

Código del documento: ANEXO 5-ESS.docx

PABLO RAFAEL GOMEZ FALCON cert. elec. repr. B01843762		19/12/2023 19:02	PÁGINA 255/390
VERIFICACIÓN	PEGVEWJZX3JAJE7Y7VXQSQGFB6U4A	https://ws050.juntadeandalucia.es:443/verificarFirma/	
			

**Proyecto de línea aéreo / subterránea de 15 kV DC
para evacuación de energía de PV Campanilla
Solar en Huevar del Aljarafe (Sevilla)**

Código del documento:
ANEXO 5-ESS.docx

ANEXO 5 - ESS



Frutiger s.l.

- Atropello
- Choques y golpes
- Desplome de la carga.
- Desprendimientos, desplomes y derrumbes.
- Vuelco del camión.
- Contacto eléctrico
- Tráfico

Medidas preventivas a adoptar:

- El recorrido de los camiones-hormigonera en el interior de la obra se efectuará según se indique.
- Las rampas de acceso a los tajos no superarán la pendiente del 20% (como norma general), en prevención de atoramientos o vuelcos de los camiones-hormigonera.
- La puesta en estación y los movimientos del camión-hormigonera durante las operaciones de vertido serán dirigidos por un señalista, en prevención de los riesgos por maniobras incorrectas.
- Las operaciones de vertido a lo largo de cortes en el terreno se efectuarán sin que las ruedas de los camiones-hormigonera sobrepasen 2 metros (como norma general) del borde.

Protecciones individuales a utilizar:

- Casco de seguridad.
- Ropa de trabajo.
- Guantes de P.V.C. o goma.
- Guantes de protección.
- Botas de seguridad.
- Impermeables para tiempo lluvioso.
- Chaleco reflectante.

2.3.4 Camión

Se definen y establecen las recomendaciones en materia de seguridad referentes al empleo de camiones en la ejecución de trabajos.

Principales riesgos derivados:

- Caída de personas al mismo nivel
- Caída de objetos
- Atrapamientos.
- Atropello
- Choques y golpes
- Desplome de la carga.
- Desprendimientos, desplomes y derrumbes.
- Vuelco del camión.
- Contacto eléctrico

Código del documento: ANEXO 5-ESS.docx

PABLO RAFAEL GOMEZ FALCON cert. elec. repr. B01843762		19/12/2023 19:02	PÁGINA 256/390
VERIFICACIÓN	PEGVEWJZX3JAJE7Y7VXQSQGFB6U4A	https://ws050.juntadeandalucia.es:443/verificarFirma/	
			

Proyecto de línea aéreo / subterránea de 15 kV DC para evacuación de energía de PV Campanilla Solar en Huevar del Aljarafe (Sevilla)		 Frutigher s.l.
Código del documento: ANEXO 5-ESS.docx	ANEXO 5 - ESS	

- Tráfico
- Sobreesfuerzos.
- Proyección de objetos.
- Vibraciones.

Medidas preventivas a adoptar:

- El personal encargado del manejo de esta máquina será especialista y estará en posesión del preceptivo carnet de conducir.
- La caja será bajada inmediatamente después de efectuada la descarga, y antes de emprender la marcha.
- Respetará las normas del código de circulación.
- Si por cualquier circunstancia tuviera que parar en rampa, el vehículo quedará frenado y calzado con topes.
- Respetará en todo momento la señalización de la obra.
- La velocidad de circulación estará en consonancia con la carga transportada, la visibilidad y las condiciones del terreno.
- Durante las operaciones de carga permanecerá dentro de la cabina (si tiene visera de protección) o alejado del área de trabajo de la cargadora.
- En la aproximación al borde de la zona de vertido, tendrá especialmente en cuenta la estabilidad del vehículo, asegurándose que de que dispone de un tope limitador sobre el suelo, siempre que fuera preciso.
- Cualquier operación de revisión, con el basculante levantado, se hará impidiendo su descenso, mediante enclavamiento.
- No permanecerá nadie en las proximidades del camión en el momento de realizar éste las maniobras.
- Si descarga material en las proximidades de la zanja, se aproximará a una distancia máxima de 1 m., garantizando ésta mediante topes.
- Se realizarán las revisiones y mantenimiento indicadas por el fabricante, dejando constancia en el "libro de revisiones".
- Durante la carga permanecerá fuera del radio de acción de las máquinas y alejado del camión (si el camión carece de visera de protección).

Protecciones individuales a utilizar:

- Casco de seguridad (siempre que baje del camión).
- Ropa de trabajo.
- Calzado antideslizante.
- Guantes de protección
- Calzado de seguridad antideslizante.
- Ropa de trabajo.
- Chaleco reflectante.

2.3.5 **Compresor**

Se definen y establecen las recomendaciones en materia de seguridad referentes al empleo del compresor como maquinaria auxiliar al martillo neumático.

Código del documento: ANEXO 5-ESS.docx

PABLO RAFAEL GOMEZ FALCON cert. elec. repr. B01843762		19/12/2023 19:02	PÁGINA 257/390
VERIFICACIÓN	PEGVEWJZX3JAJE7Y7VXQSQGFB6U4A	https://ws050.juntadeandalucia.es:443/verificarFirma/	
			

Proyecto de línea aérea / subterránea de 15 kV DC para evacuación de energía de PV Campanilla Solar en Huevar del Aljarafe (Sevilla)		 Frutigher s.l.
Código del documento: ANEXO 5-ESS.docx	ANEXO 5 - ESS	

Principales riesgos derivados:

- Caída de personas al mismo nivel
- Caída de objetos
- Atrapamientos.
- Choques y golpes
- Ruido.
- Los derivados de la emanación de gases tóxicos por escape del motor.
- Vuelco.

Medidas preventivas a adoptar:

- El arrastre directo para ubicación del compresor por los trabajadores se realizará a una distancia nunca inferior a los 2 m. (como norma general) del borde de coronación de cortes y taludes, en prevención del riesgo de desprendimiento de la cabeza del talud por sobrecarga.
- El compresor a utilizar quedará en estación con la lanza de arrastre en posición horizontal (entonces el aparato en su totalidad estará nivelado sobre la horizontal), con las ruedas sujetas mediante tacos antideslizamientos. Si la lanza de arrastre carece de rueda o de pivote de nivelación se le adaptará mediante un suplemento firme y seguro.
- Las operaciones de abastecimiento de combustible se efectuarán con el motor parado, en prevención de incendios o de explosión.
- Las carcasas protectoras estarán siempre instaladas en posición de cerradas.
- Siempre que sea posible, se utilizarán compresores silenciosos. Cuando no sea así, se advertirá el alto nivel sonoro en la zona alrededor del compresor.
- Las mangueras estarán siempre en perfectas condiciones de uso, en evitación de reventones.

Protecciones individuales a utilizar:

- Casco de seguridad con protectores auditivos incorporados (en especial para realizar las maniobras de arranque y parada).
- Protectores auditivos (ídem anterior).
- Taponcillos auditivos (ídem anterior).
- Ropa de trabajo.
- Calzado de seguridad.
- Guantes de goma o P.V.C.
- Chaleco reflectante.

2.3.6 **Extendidora asfáltica**

Se definen y establecen las recomendaciones en materia de seguridad referentes al empleo de la extendidora asfáltica en la reposición del pavimento.

Principales riesgos derivados:

- Caída de personas a distinto nivel

Código del documento: ANEXO 5-ESS.docx

PABLO RAFAEL GOMEZ FALCON cert. elec. repr. B01843762		19/12/2023 19:02	PÁGINA 258/390
VERIFICACIÓN	PEGVEWJZX3JAJE7Y7VXQSQGFB6U4A	https://ws050.juntadeandalucia.es:443/verificarFirma/	
			

Proyecto de línea aéreo / subterránea de 15 kV DC para evacuación de energía de PV Campanilla Solar en Huevar del Aljarafe (Sevilla)		 Frutigher s.l.
Código del documento: ANEXO 5-ESS.docx	ANEXO 5 - ESS	

- Caída de personas al mismo nivel
- Los derivados de la inhalación de vapores de betún asfáltico (nieblas de humos asfálticos).
- Quemaduras.
- Sobreesfuerzos
- Atropello
- Los derivados de los trabajos realizados bajo altas temperaturas (suelo caliente + radiación solar + vapor).

Medidas preventivas a adoptar:

- No se permite la permanencia sobre la extendidora en marcha a otra persona que no sea el conductor, para evitar accidentes por caída.
- Las maniobras de aproximación y vertido de productos asfálticos en la tolva estarán dirigidas por un especialista, en previsión de los riesgos por impericia.
- Todos los trabajadores de auxilio quedarán en posición en la cuneta por delante de la máquina durante las operaciones de llenado de la tolva, en prevención de los riesgos por atrapamiento y atropello durante las maniobras.
- Los bordes laterales de la extendidora, en prevención de atrapamientos, estarán señalizados a bandas amarillas y negras alternativas.
- Todas las plataformas de estancia o para seguimiento y ayuda al extendido asfáltico, estarán bordeadas de barandillas tubulares en prevención de las posibles caídas, formadas por pasamanos de 90 cm. de altura, barra intermedia y rodapié de 15 cm. desmontable para permitir una mejor limpieza.
- Se prohíbe expresamente el acceso de trabajadores a la regla vibrante durante las operaciones de extendido, en prevención de accidentes.

Protecciones individuales a utilizar:

- Botas de media caña, impermeables.
- Ropa de trabajo.
- Guantes impermeables.
- Mandil impermeable.
- Polainas impermeables.
- Chaleco reflectante.

2.3.7 Herramientas manuales

Se definen y establecen las recomendaciones en materia de seguridad referentes al empleo de manera general de herramientas manuales para la ejecución de diferentes trabajos en la obra.

Principales riesgos derivados:

- Caída de personas al mismo nivel
- Pisadas sobre objetos.
- Cortes
- Proyección de partículas.

Código del documento: ANEXO 5-ESS.docx

PABLO RAFAEL GOMEZ FALCON cert. elec. repr. B01843762		19/12/2023 19:02	PÁGINA 259/390
VERIFICACIÓN	PEGVEWJZX3JAJE7Y7VXQSQGFB6U4A	https://ws050.juntadeandalucia.es:443/verificarFirma/	
			

Proyecto de línea aéreo / subterránea de 15 kV DC para evacuación de energía de PV Campanilla Solar en Huevar del Aljarafe (Sevilla)		 Frutigher s.l.
Código del documento: ANEXO 5-ESS.docx	ANEXO 5 - ESS	

- Choques y golpes

Medidas preventivas a adoptar:

- Las herramientas manuales se utilizarán en aquellas tareas para las que han sido concebidas.
- Antes de su uso se revisarán, desechándose las que no se encuentren en buen estado de conservación.
- Se mantendrán limpias de aceites, grasas y otras sustancias deslizantes.
- Para evitar caídas, cortes o riesgos análogos, se colocarán en portaherramientas o estantes adecuados.
- Durante su uso se evitará su depósito arbitrario por los suelos.
- Los trabajadores recibirán instrucciones concretas sobre el uso correcto de las herramientas que hayan de utilizar.

Protecciones individuales a utilizar:

- Cascos de seguridad.
- Botas de seguridad.
- Guantes de cuero o P.V.C.
- Ropa de trabajo.
- Gafas contra proyección de partículas.
- chaleco reflectante.

2.3.8 Máquinas herramientas

Se definen y establecen las recomendaciones en materia de seguridad referentes al empleo de manera global en los riesgos y prevención apropiados para la utilización de pequeñas herramientas accionadas por energía eléctrica: taladros, rozadoras, cepilladoras metálicas, sierras, etc., en la ejecución de diferentes trabajos en la obra.

Principales riesgos derivados:

- Caída de personas al mismo nivel
- Pisadas sobre objetos
- Cortes.
- Quemaduras.
- Proyección de fragmentos.
- Contacto con la energía eléctrica.
- Ruido.
- Choques y golpes.
- Caída de objetos.
- Vibraciones.

Medidas preventivas a adoptar:

Código del documento: ANEXO 5-ESS.docx

PABLO RAFAEL GOMEZ FALCON cert. elec. repr. B01843762		19/12/2023 19:02	PÁGINA 260/390
VERIFICACIÓN	PEGVEWJZX3JAJE7Y7VXQSQGFB6U4A	https://ws050.juntadeandalucia.es:443/verificarFirma/	
			



- Las máquinas-herramientas eléctricas a utilizar estarán protegidas eléctricamente mediante doble aislamiento
- Los motores eléctricos de las máquinas-herramientas estarán protegidos por la carcasa y resguardos propios de cada aparato, para evitar los riesgos de atrapamientos o de contacto con la energía eléctrica.
- Las transmisiones motrices por correas estarán siempre protegidas mediante bastidor que soporte una malla metálica, dispuesta de tal forma que, permitiendo la observación de la correcta transmisión motriz, impida el atrapamiento de los trabajadores o de los objetos.
- Las máquinas en situación de avería o de semi-avería se entregarán al Encargado o Vigilante de Seguridad para su reparación.
- Las máquinas-herramientas con capacidad de corte tendrán el disco protegido mediante una carcasa antiproyecciones.
- Las máquinas-herramientas no protegidas eléctricamente mediante el sistema de doble aislamiento, tendrán sus carcasas de protección de motores eléctricos, etc., conectadas a la red de tierras en combinación con los disyuntores diferenciales del cuadro eléctrico general de la obra.
- Se prohíbe el uso de máquinas-herramientas al personal no autorizado, para evitar accidentes por impericia.
- Se prohíbe dejar las herramientas eléctricas de corte o taladro abandonadas en el suelo, o en marcha, aunque sea con movimiento residual, en evitación de accidentes.

Protecciones individuales a utilizar:

- Casco de seguridad
- Ropa de trabajo.
- Guantes de seguridad.
- Guantes de goma o P.V.C.
- Botas de goma o P.V.C.
- Botas de seguridad.
- Gafas de seguridad antiproyecciones.
- Protectores auditivos.
- Mascarilla filtrante.
- Máscara antipolvo con filtro mecánico o específico recambiable.
- Chaleco reflectante.

2.3.9 Martillo neumático

Se definen y establecen las recomendaciones en materia de seguridad referentes al empleo del martillo neumático en las labores de taladro en la obra a ejecutar.

Principales riesgos derivados:

- Caídas de personas al mismo nivel
- Ruido
- Polvo ambiental.

Proyecto de línea aéreo / subterránea de 15 kV DC para evacuación de energía de PV Campanilla Solar en Huevar del Aljarafe (Sevilla)		 Frutigher s.l.
Código del documento: ANEXO 5-ESS.docx	ANEXO 5 - ESS	

- Sobreesfuerzo.
- Contactos con la energía eléctrica (líneas enterradas).
- Proyecciones
- Caídas de objetos
- Choques y golpes
- Desprendimientos, desplomes y derrumbes
- Vibraciones

Medidas preventivas a adoptar:

- El personal que deba utilizar martillos será especialista en el uso de esta máquina.
- Antes de desarmar un martillo se ha de cortar el aire. Es muy peligroso cortar el aire doblando la manguera.
- Mantener los martillos cuidados y engrasados. Asimismo, se verificará el estado de las mangueras, comprobando las fugas de aire que puedan producirse.
- No apoyar todo el peso del cuerpo sobre el martillo, puede deslizarse y caer.
- Hay que asegurarse del buen acoplamiento de la herramienta de ataque en el martillo.
- No hacer esfuerzos de palanca con el martillo en marcha.
- Se prohíbe dejar los martillos neumáticos abandonados, hincados en los materiales a romper.
- Antes del inicio del trabajo se inspeccionará el terreno (o elementos estructurales) para detectar la posibilidad de desprendimiento por la vibración transmitida.
- La circulación de viandantes en las proximidades del tajo de los martillos, se encauzará por el lugar más alejado posible.

Protecciones individuales a utilizar:

- Casco de protección.
- Calzado de seguridad.
- Guantes de cuero.
- Gafas de protección contra impactos.
- Ropa de trabajo.
- Protectores auditivos.
- Cinturón antivibratorio.
- Mascarillas antipolvo.
- Chaleco reflectante.

2.3.10 Mini compactador

Se definen y establecen las recomendaciones en materia de seguridad referentes al empleo del mini compactador en las labores de asentamiento del terreno al rellenar las zanjas.

Principales riesgos derivados:

- Caídas de personas al mismo nivel

Código del documento: ANEXO 5-ESS.docx

PABLO RAFAEL GOMEZ FALCON cert. elec. repr. B01843762		19/12/2023 19:02	PÁGINA 262/390
VERIFICACIÓN	PEGVEWJZX3JAJE7Y7VXQSQGFB6U4A	https://ws050.juntadeandalucia.es:443/verificarFirma/	
			



- Vibraciones
- Ruido.
- Polvo ambiental.
- Sobreesfuerzo.
- Proyecciones
- Choques y golpes.

Medidas preventivas a adoptar:

- Antes de poner en funcionamiento el pisón asegurarse de que están montadas todas las tapas y carcasas protectoras.
- El personal que deba manejar los pisones mecánicos, conocerá perfectamente su manejo y riesgos profesionales propios de esta máquina.
- Evitar los desplazamientos laterales. La máquina puede descontrolarse y producir lesiones.
- El conductor debe utilizar siempre cascos o taponcillos antirruído. Evitará perder agudeza de oído o quedar sordo.
- Utilizar faja elástica, debido a la posición de la guía puede hacer inclinar un tanto la espalda y así se evitará el dolor de riñones y lumbalgia.

Protecciones individuales a utilizar:

- Cascos de seguridad
- Calzado de seguridad.
- Mono de trabajo.
- Chaleco reflectante.
- Protectores auditivos.
- Mascarilla protectora.

2.3.11 Mini dumper (motovolquete)

Se definen y establecen las recomendaciones en materia de seguridad referentes al empleo del motovolquete para el transporte de materiales y acopio de tierras y escombros en la obra.

Principales riesgos derivados:

- Caídas de personas al mismo nivel
- Choques y golpes
- Atropellos
- Polvo ambiental.
- Ruido.
- Los derivados de respirar monóxido de carbono (trabajos en locales cerrados o mal ventilados).
- Vuelco de la máquina
- Vibraciones.

PABLO RAFAEL GOMEZ FALCON cert. elec. repr. B01843762		19/12/2023 19:02	PÁGINA 263/390
VERIFICACIÓN	PEGVEWJZX3JAJE7Y7VXQSQGFB6U4A	https://ws050.juntadeandalucia.es:443/verificarFirma/	
			



Medidas preventivas a adoptar:

- El personal encargado de la conducción del dúmper será especialista en el manejo de este vehículo. Preferiblemente, estará en posesión del carnet de conducir (Clase B).
- Los caminos de circulación interna serán los utilizados para el desplazamiento de los dúmperes, en prevención de riesgos por circulación por lugares inseguros.
- Se instalarán topes finales de recorrido de los dúmperes ante los taludes de vertido.
- Se prohíben expresamente los «colmos» del cubilote de los dúmperes que impidan la visibilidad frontal.
- En previsión de accidentes, se prohíbe el transporte de piezas (puntales, tablonos y similares) que sobresalgan lateralmente del cubilote del dúmper de forma desordenada y sin atar.
- Se prohíbe expresamente conducir los dúmperes a velocidades superiores a 20 Km. /h.
- Los dúmperes a utilizar llevarán en el cubilote un letrero en el que se diga cuál es la carga máxima admisible.
- Los dúmperes que se dediquen para el transporte de masas poseerán en el interior del cubilote una señal que indique el llenado máximo admisible, para evitar los accidentes por sobrecarga de la máquina.
- Se prohíbe expresamente el transporte de personas sobre los dúmperes.
- Los dúmperes estarán dotados de faros de marcha adelante y de retroceso.

Protecciones individuales a utilizar:

- Casco de seguridad.
- Ropa de trabajo.
- Cinturón antivibratorio.
- Calzado de seguridad.
- Botas de seguridad impermeables (zonas embarradas).
- Trajes para tiempo lluvioso.
- Chaleco reflectante.

2.3.12 Retroexcavadora

Se definen y establecen las recomendaciones en materia de seguridad referentes al empleo de la retroexcavadora en la ejecución de apertura y cierre de zanjas, huecos,...en el desarrollo de la obra.

Principales riesgos derivados:

- Caídas de personas al mismo nivel.
- Caídas de personas a distinto nivel.
- Atropello
- Máquina en marcha fuera de control (abandono de la cabina de mando sin desconectar la máquina y bloquear los frenos).
- Quemaduras (trabajos de mantenimiento).
- Atrapamientos
- Proyecciones

PABLO RAFAEL GOMEZ FALCON cert. elec. repr. B01843762		19/12/2023 19:02	PÁGINA 264/390
VERIFICACIÓN	PEGVEWJZX3JAJE7Y7VXQSQGFB6U4A	https://ws050.juntadeandalucia.es:443/verificarFirma/	

Proyecto de línea aéreo / subterránea de 15 kV DC para evacuación de energía de PV Campanilla Solar en Huevar del Aljarafe (Sevilla)		 Frutigher s.l.
Código del documento: ANEXO 5-ESS.docx	ANEXO 5 - ESS	

- Ruido
- Vibraciones.
- Los derivados de trabajos realizados en ambientes pulverulentos.
- Tráfico
- Vuelco
- Incendio.
- Choques y golpes.
- Los derivados del trabajo realizado en condiciones meteorológicas extremas.

Medidas preventivas a adoptar:

- En trabajos en tensión, el equipo elevador estará formado por un brazo aislante para posicionar al operario y al material necesario para trabajar. El equipo estará montado de forma fija sobre el camión o remolque.
- No se realizarán reparaciones u operaciones de mantenimiento con la máquina en funcionamiento.
- La cabina estará dotada de extintor de incendios, al igual que el resto de las máquinas.
- El conductor no abandonará la máquina sin parar el motor y sin poner la marcha contraria al sentido de la pendiente.
- Todo el personal de obra estará fuera del radio de acción de la máquina para evitar atropellos y golpes durante los movimientos de ésta o por algún giro imprevisto.
- Al circular, lo hará con la cuchara plegada.
- Al finalizar el trabajo, la cuchara quedará apoyada en el suelo o plegada sobre la máquina, y se retirará la llave de contacto.
- Durante la excavación del terreno, la máquina estará calzada mediante sus zapatas hidráulicas.
- Al descender por la rampa, el brazo de la cuchara estará situado en la parte trasera de la máquina.
- Se limpiará el barro adherido al calzado para que no resbalen los pies sobre los pedales.

Protecciones individuales a utilizar:

- Casco de seguridad (al abandonar la máquina).
- Ropa de trabajo adecuada.
- Botas antideslizantes.
- Cinturón antivibratorio.
- Guantes de cuero
- Mascarilla antipolvo.
- Chaleco reflectante.

2.3.13 Máquina hincadora ("top o")

Código del documento: ANEXO 5-ESS.docx

PABLO RAFAEL GOMEZ FALCON cert. elec. repr. B01843762		19/12/2023 19:02	PÁGINA 265/390
VERIFICACIÓN	PEGVEWJZX3JAJE7Y7VXQSQGFB6U4A	https://ws050.juntadeandalucia.es:443/verificarFirma/	
			

Proyecto de línea aéreo / subterránea de 15 kV DC para evacuación de energía de PV Campanilla Solar en Huevar del Aljarafe (Sevilla)		 Frutigher s.l.
Código del documento: ANEXO 5-ESS.docx	ANEXO 5 - ESS	

Se definen y establecen las recomendaciones en materia de seguridad referentes al montaje y empleo de la hinca.

Principales riesgos derivados:

- Caídas de personas al mismo nivel.
- Caídas de personas a distinto nivel.
- Atrapamientos.
- Desprendimientos, desplomes y derrumbe
- Sobreesfuerzos.
- Ruido.
- Polvo.
- Vuelco
- Choques y golpes
- Vibraciones.
- Contacto energía eléctrica.
- Quemaduras.
- Arco eléctrico.
- Inhalación de vapores metálicos.
- Proyección de partículas.

Medidas preventivas a adoptar:

- Los perforadores y ayudantes usarán ropa y accesorios poco holgados para impedir su enganche con las partes móviles de la maquinaria.
- Los operarios se mantendrán en todo momento alejados de los componentes en movimiento de la perforadora, efectuándose el accionamiento de los mandos desde las posiciones dispuestas para ello.
- Ningún trabajador accederá al interior del bastidor fuera de las zonas indicadas para el accionamiento de los mandos, tanto durante los trabajos de instalación como de perforación y soldadura.
- Se deberá abandonar el radio de acción de la grúa, durante las maniobras de instalación de bastidor, tubos o desplazamiento de material en la obra.
- Cuando la profundidad de la excavación sea igual o superior a 1,5 m., se entibará. Se puede disminuir la entibación desmochando en bisel a 45°, los bordes superiores.
- Se protegerán los bordes de coronación, a una distancia no menor de 2 m. del borde del corte
- El acopio de materiales y las tierras extraídas en cortes de profundidad mayor de 1,30 m. se dispondrán a distancia no menor de 2 m. del borde del corte.
- El acceso y salida de una zanja se efectuará mediante una escalera sólida, anclada en el borde superior de la zanja y estará apoyada sobre una superficie sólida de reparto de cargas. La escalera sobrepasará en un metro el borde de la zanja.
- En excavaciones de profundidad mayor de 1,30 m, siempre que haya trabajadores trabajando en su interior, se mantendrá una de retén en el exterior, que podrá actuar como ayudante en el trabajo y dará la alarma en caso de producirse alguna emergencia.
- No se trabajará simultáneamente en distintos niveles de la misma vertical ni sin casco de seguridad.

Código del documento: ANEXO 5-ESS.docx

PABLO RAFAEL GOMEZ FALCON cert. elec. repr. B01843762		19/12/2023 19:02	PÁGINA 266/390
VERIFICACIÓN	PEGVEWJZX3JAJE7Y7VXQSQGFB6U4A	https://ws050.juntadeandalucia.es:443/verificarFirma/	
			

Proyecto de línea aéreo / subterránea de 15 kV DC para evacuación de energía de PV Campanilla Solar en Huevar del Aljarafe (Sevilla)		 Frutiger s.l.
Código del documento: ANEXO 5-ESS.docx	ANEXO 5 - ESS	

- Se evitará golpear la entibación durante operaciones de excavación, los cuadros o elementos de la misma no se utilizarán para el descenso o ascenso, ni se suspenderán de los codales cargas, como conducciones, debiendo suspenderse de elementos expresamente calculados y situados en la superficie.
- En general las entibaciones o parte de éstas se quitarán solo cuando dejen de ser necesarias y por franjas horizontales, empezando por parte inferior del corte.
- Se dispondrá en la obra, para proporcionar en cada caso el equipo indispensable al trabajador, de una provisión de palancas, cuñas, barras, puntales, tablonés, que no se utilizarán para la entibación y se reservarán para equipo de salvamento, así como de otros medios que puedan servir para eventualidades o socorrer a los trabajadores que puedan accidentarse.
- El arrastre directo para ubicación del compresor por los trabajadores se realizará a una distancia nunca inferior a los 2 m. (como norma general) del borde de coronación de cortes y taludes, en prevención del riesgo de desprendimiento de la cabeza del talud por sobrecarga.
- El compresor a utilizar quedará en estación con la lanza de arrastre en posición horizontal (entonces el aparato en su totalidad estará nivelado sobre la horizontal), con las ruedas sujetas mediante tacos antideslizamientos. Si la lanza de arrastre carece de rueda o de pivote de nivelación se le adaptará mediante un suplemento firme y seguro.
- Las operaciones de abastecimiento de combustible se efectuarán con el motor parado, en prevención de incendios o de explosión.
- Las carcasas protectoras estarán siempre instaladas en posición de cerradas.
- Siempre que sea posible, se utilizarán compresores silenciosos. Cuando no sea así, se advertirá el alto nivel sonoro en la zona alrededor del compresor.
- Las mangueras estarán siempre en perfectas condiciones de uso, en evitación de reventones.
- Se suspenderán los trabajos de soldadura a la intemperie bajo el régimen de lluvias y vientos fuertes.
- Los portaelectrodos a utilizar tendrán el soporte de manutención en material aislante a la electricidad.
- Se prohíbe expresamente la utilización de portaelectrodos deteriorados, en prevención de riesgo eléctrico.
- El personal encargado de soldar será especialista en estas tareas.

Equipos de Protección Individual:

- Casco de seguridad.
- Mascarilla.
- Yelmo de soldador (casco + careta de protección).
- Pantalla de soldadura de sustentación manual.
- Gafas de seguridad para protección de radiaciones por arco voltaico.
- Guantes de cuero.
- Botas de seguridad.
- Ropa de trabajo.
- Manguitos de cuero.
- Polainas de cuero.
- Chaleco reflectante.

2.4 Riesgos y medidas preventivas de los medios auxiliares

Código del documento: ANEXO 5-ESS.docx

PABLO RAFAEL GOMEZ FALCON cert. elec. repr. B01843762		19/12/2023 19:02	PÁGINA 267/390
VERIFICACIÓN	PEGVEVJZX3JAJE7Y7VXQSQGFB6U4A	https://ws050.juntadeandalucia.es:443/verificarFirma/	
			

Proyecto de línea aéreo / subterránea de 15 kV DC para evacuación de energía de PV Campanilla Solar en Huevar del Aljarafe (Sevilla)		 Frutigher s.l.
Código del documento: ANEXO 5-ESS.docx	ANEXO 5 - ESS	

Para ejecución de las obras, se prevé que se utilicen los siguientes medios auxiliares:

Elementos de izado

Escaleras manuales

Andamios tubulares

2.4.1 Elementos de izado

Se definen y establecen las recomendaciones en materia de seguridad referentes al empleo de elementos de izado empleado en la descarga, carga y desplazamiento de material en la obra.

Principales riesgos derivados:

- Caída de objetos
- Choques y golpes
- Atrapamientos
- Sobreesfuerzos.
- Desprendimientos, desplomes y derrumbes.

Medidas preventivas a adoptar:

- Los accesorios de elevación resistirán a los esfuerzos a que estén sometidos durante el funcionamiento y, si procede, cuando no funcionen, en las condiciones de instalación y explotación previstas por el fabricante y en todas las configuraciones correspondientes, teniendo en cuenta, en su caso, los efectos producidos por los factores atmosféricos y los esfuerzos a que los sometan las personas. Este requisito deberá cumplirse igualmente durante el transporte, montaje y desmontaje.
- Los accesorios de elevación se diseñarán y fabricarán de forma que se eviten los fallos debidos a la fatiga o al desgaste, habida cuenta de la utilización prevista.
- Los materiales empleados deberán elegirse teniendo en cuenta las condiciones ambientales de trabajo que el fabricante haya previsto, especialmente en lo que respecta a la corrosión, abrasión, choques, sensibilidad al frío y envejecimiento.
- El diseño y fabricación de los accesorios serán tales que puedan soportar sin deformación permanente o defecto visible las sobrecargas debidas a las pruebas estáticas.

Cuerdas

- Una cuerda es un elemento textil cuyo diámetro no es inferior a 4 milímetros, constituida por cordones retorcidos o trenzados, con o sin alma.
- Las cuerdas para izar o transportar cargas tendrán un factor mínimo de seguridad de 10 (diez).
- En cada una deberá figurar la carga de trabajo y etiqueta de certificado.
- Se desecharán y destruirán aquéllas que no tengan marcada la carga de trabajo o estén desgastadas, cortadas, etc.
- No se deslizarán sobre superficies ásperas o en contacto con tierras, arenas o sobre ángulos o aristas cortantes, a no ser que vayan protegidas.

Código del documento: ANEXO 5-ESS.docx

PABLO RAFAEL GOMEZ FALCON cert. elec. repr. B01843762		19/12/2023 19:02	PÁGINA 268/390
VERIFICACIÓN	PEGVEWJZX3JAJE7Y7VXQSQGFB6U4A	https://ws050.juntadeandalucia.es:443/verificarFirma/	
			

Proyecto de línea aéreo / subterránea de 15 kV DC para evacuación de energía de PV Campanilla Solar en Huevar del Aljarafe (Sevilla)		 Frutigher s.l.
Código del documento: ANEXO 5-ESS.docx	ANEXO 5 - ESS	

- Toda cuerda de cáñamo que se devuelva al almacén después de concluir un trabajo debe ser examinada en toda su longitud.
- En primer lugar, se deberán deshacer los nudos que pudiera tener, puesto que conservan la humedad y se lavarán las manchas.
- Después de bien seca, se buscarán los posibles deterioros: cortes, acuñamientos, ataques de ácidos, etc
- Las cuerdas deberán almacenarse en un lugar sombrío, seco y bien aireado, al abrigo de vapores y tomando todas las prevenciones posibles contra las ratas.
- Se procurará que no estén en contacto directo con el suelo, aislándolas de éste mediante estacas o paletas, que permitan el paso de aire bajo los rollos.
- Las cuerdas de fibra sintética deberán almacenarse a una temperatura inferior a los 60º.
- Se evitarán inútiles exposiciones a la luz.
- Se evitará el contacto con grasas, ácidos o productos corrosivos.
- Una cuerda utilizada en un equipo anticáidas, que ya haya detenido la caída de un trabajador, no deberá ser utilizada de nuevo, al menos para este cometido.
- Se examinarán las cuerdas en toda su longitud antes de su puesta en servicio.
- Se evitarán los ángulos vivos.
- Si se debe utilizar una cuerda en las cercanías de una llama, se protegerá mediante una funda de cuero al cromo, por ejemplo.
- Las cuerdas que han de soportar cargas, trabajando a tracción, no han de tener nudo alguno. Los nudos disminuyen la resistencia de la cuerda.
- Es fundamental proteger las cuerdas contra la abrasión, evitando todo contacto con ángulos vivos y utilizando un guardacabos en los anillos de las eslingas.
- La presión sobre ángulos vivos puede ocasionar cortes en las fibras y producir una disminución peligrosa de la resistencia de la cuerda. Para evitarlo, se deberá colocar algún material flexible (tejido, cartón, etc.) entre la cuerda y las aristas vivas.

Cables

- Un cordón está constituido por varios alambres de acero dispuestos helicoidalmente en una o varias capas. Un cable de cordones está constituido por varios cordones dispuestos helicoidalmente en una o varias capas superpuestas, alrededor de un alma.
- Los cables serán de construcción y tamaño apropiados para las operaciones en que se hayan de emplear.
- El factor de seguridad para los mismos no será inferior a seis.
- En cada uno deberá figurar el marcado CE, la carga de trabajo y etiqueta de certificado.
- Los ajustes de ojales y los lazos para los ganchos, anillos y argollas, estarán provistos de guardacabos resistentes.
- Estarán siempre libres de nudos, sin torceduras permanentes y otros defectos.
- Se inspeccionará periódicamente el número de hilos rotos, desechándose aquellos cables en que lo estén en más del 10% de los mismos, contados a lo largo de dos tramos del cableado, separados entre sí por una distancia inferior a ocho veces su diámetro.
- Los cables utilizados directamente para levantar o soportar la carga no deberán llevar ningún empalme, excepto el de sus extremos (únicamente se tolerarán los empalmes en aquellas instalaciones destinadas, desde su diseño, a modificarse regularmente en función de las necesidades de una explotación). El coeficiente de utilización del conjunto formado por el cable y la terminación se seleccionará de forma que garantice un nivel de seguridad adecuado.

Código del documento: ANEXO 5-ESS.docx

PABLO RAFAEL GOMEZ FALCON cert. elec. repr. B01843762		19/12/2023 19:02	PÁGINA 269/390
VERIFICACIÓN	PEGVEVJZX3JAJE7Y7VXQSQGFB6U4A	https://ws050.juntadeandalucia.es:443/verificarFirma/	
			

**Proyecto de línea aéreo / subterránea de 15 kV DC
para evacuación de energía de PV Campanilla
Solar en Huevar del Aljarafe (Sevilla)**

Código del documento:
ANEXO 5-ESS.docx

ANEXO 5 - ESS



Frutigher s.l.

- El diámetro de los tumbos de izar no será inferior a 20 veces el del cable, siempre que sea también 300 veces el diámetro del alambre mayor.
- Es preciso atenerse a las recomendaciones del fabricante de los aparatos de elevación, en lo que se refiere al tipo de cable a utilizar, para evitar el desgaste prematuro de este último e incluso su destrucción. En ningún caso se utilizarán cables distintos a los recomendados.
- Los extremos de los cables estarán protegidos por refuerzos para evitar el descableado.
- Los diámetros mínimos para el enrollamiento o doblado de los cables deben ser cuidadosamente observados para evitar el deterioro por fatiga.
- Antes de efectuar el corte de un cable, es preciso asegurar todos los cordones para evitar el deshilachado de éstos y descableado general.
- Antes de proceder a la utilización del cable para elevar una carga, se deberá asegurar que su resistencia es la adecuada.
- Para desenrollar una bobina o un rollo de cable, lo haremos rodar en el suelo, fijando el extremo libre de alguna manera. No tiraremos nunca del extremo libre. O bien, dejar girar el soporte (bobina, aspa, etc.), colocándolo previamente en un bastidor adecuado provisto de un freno que impida tomar velocidad a la bobina.
- Para enrollar un cable se deberá proceder a la inversa en ambos casos.
- La unión de cables no debe realizarse nunca mediante nudos, que los deterioran, sino utilizando guardacabos y mordazas sujetacables.
- Normalmente, los cables se suministran lubricados y para garantizar su mantenimiento es suficiente con utilizar el tipo de grasa recomendado por el fabricante.
- Algunos tipos de cables especiales no deben ser engrasados, siguiendo en cada caso las indicaciones del fabricante.
- El cable se examinará en toda su longitud y después de una limpieza que lo desembarace de costras y suciedad.
- El examen de las partes más expuestas al deterioro o que presenten alambres rotos se efectuará estando el cable en reposo.
- Los controles se efectuarán siempre utilizando los medios de protección personal adecuados.
- Los motivos de retirada de un cable serán:
 - Rotura de un cordón.
 - Reducción anormal y localizada del diámetro.
 - Existencia de nudos.
 - Cuando la disminución del diámetro del cable en un punto cualquiera alcanza el 10% para los cables de cordones o el 3% para los cables cerrados.
 - Cuando el número de alambres rotos visibles alcanza el 20% del número total de hilos del cable, en una longitud igual a dos veces el paso de cableado.
 - Cuando la disminución de la sección de un cordón, medida en un paso cableado, alcanza el 40% de la sección total del cordón.

Cadenas

- Las cadenas serán de hierro forjado o acero.
- El factor de seguridad será al menos de 5 (cinco) para la carga nominal máxima.
- En cada una deberá figurar el marcado CE, la carga de trabajo y etiqueta de certificado
- Los anillos, ganchos, eslabones o argollas de los extremos serán del mismo material que las cadenas a las que van fijados.

Código del documento: ANEXO 5-ESS.docx

PABLO RAFAEL GOMEZ FALCON cert. elec. repr. B01843762		19/12/2023 19:02	PÁGINA 270/390
VERIFICACIÓN	PEGVEWJZX3JAJE7Y7VXQSQGFB6U4A	https://ws050.juntadeandalucia.es:443/verificarFirma/	



**Proyecto de línea aéreo / subterránea de 15 kV DC
para evacuación de energía de PV Campanilla
Solar en Huevar del Aljarafe (Sevilla)**

Código del documento:
ANEXO 5-ESS.docx

ANEXO 5 - ESS



Frutigher s.l.

- Todas las cadenas serán revisadas antes de ponerse en servicio.
- Cuando los eslabones sufran un desgaste excesivo o se hayan doblado o agrietado, serán cortados y reemplazados inmediatamente.
- Las cadenas se mantendrán libres de nudos y torceduras.
- Se enrollarán únicamente en tambores, ejes o poleas que estén provistas de ranuras que permitan el enrollado sin torceduras.
- La resistencia de una cadena es la de su componente más débil. Por ello, conviene retirar las cadenas:
 - Cuyo diámetro se haya reducido en más de un 5% por efecto del desgaste.
 - Que tengan un eslabón doblado, aplastado, estirado o abierto.
- Es conveniente que la unión entre el gancho de elevación y la cadena se realice mediante un anillo.
- No se deberá colocar nunca sobre la punta del gancho o directamente sobre la garganta del mismo.
- Bajo carga, la cadena debe quedar perfectamente recta y estirada, sin nudos.
- La cadena debe protegerse contra las aristas vivas.
- Deberán evitarse los movimientos bruscos de la carga durante la elevación, el descenso o el transporte.
- Una cadena se fragiliza con tiempo frío y en estas condiciones, bajo el efecto de un choque o esfuerzo brusco, puede romperse instantáneamente.
- Las cadenas deben ser manipuladas con precaución: evitar arrastrarlas por el suelo e incluso depositarlas en él, ya que están expuestas a los efectos de escorias, polvos, humedad y agentes químicos, además del deterioro mecánico que puede producirse.
- Las cadenas de carga instaladas en los equipos de elevación, deben estar convenientemente engrasadas para evitar la corrosión que reduce la resistencia y la vida útil.

Ganchos

- Serán de acero o hierro forjado.
- Estarán equipados con pestillos u otros dispositivos de seguridad de cierre para evitar que las cargas puedan salirse.
- Estarán certificados, quedando prohibida la utilización como gancho, de alambre o hierro doblados en forma de S.
- Las partes que estén en contacto con cadenas, cables o cuerdas serán redondeadas.
- Dada su forma, facilitan el rápido enganche de las cargas, pero estarán expuestos al riesgo de desenganche accidental, que debe prevenirse.
- Puesto que trabajan a flexión, los ganchos han sido estudiados exhaustivamente y su constitución obedece a normas muy severas, por lo que no debe tratarse de construir uno mismo un gancho de manutención, partiendo de acero que pueda encontrarse en una obra o taller, cualquiera que sea su calidad.
- Uno de los accesorios más útiles para evitar el riesgo de desenganche accidental de la carga es el gancho de seguridad, que va provisto de una lengüeta que impide la salida involuntaria del cable o cadena.
- Solamente deben utilizarse ganchos provistos de dispositivo de seguridad contra desenganches accidentales y que presenten todas las características de una buena resistencia mecánica.
- No debe tratarse de deformar un gancho para aumentar la capacidad de paso de cable.

Código del documento: ANEXO 5-ESS.docx

PABLO RAFAEL GOMEZ FALCON cert. elec. repr. B01843762		19/12/2023 19:02	PÁGINA 271/390
VERIFICACIÓN	PEGVEWJZX3JAJE7Y7VXQSQGFB6U4A	https://ws050.juntadeandalucia.es:443/verificarFirma/	
			

Proyecto de línea aéreo / subterránea de 15 kV DC para evacuación de energía de PV Campanilla Solar en Huevar del Aljarafe (Sevilla)		 Frutigher s.l.
Código del documento: ANEXO 5-ESS.docx	ANEXO 5 - ESS	

- No debe calentarse nunca un gancho para fijar una pieza por soldadura, por ejemplo, ya que el calentamiento modifica las características del acero.
- Un gancho abierto o doblado debe ser destruido.
- Durante el enganchado de la carga se deberá controlar:
 - Que los esfuerzos sean soportados por el asiento del gancho, nunca por el pico.
 - Que el dispositivo de seguridad contra desenganche accidental funcione perfectamente.
- Que ninguna fuerza externa tienda a deformar la abertura del gancho. En algunos casos, el simple balanceo de la carga puede producir estos esfuerzos externos.

Eslingas

- Se utilizarán preferentemente eslingas homologadas en vez de cables.
- En cada una debería figurar el marcado CE, la carga de trabajo y la etiqueta de certificado.
- Se desecharán y destruirán aquéllas que no tengan marcada la carga de trabajo o estén desgastadas, cortadas, dobladas, desgarradas, etc.
- Se tendrá cuidado con la resistencia de las eslingas. Las causas de su disminución son muy numerosas:
 - El propio desgaste por el trabajo.
 - Los nudos, que disminuyen la resistencia de un 30 a un 50%.
 - Las soldaduras de los anillos terminales u ojales, aun cuando estén realizadas dentro de la más depurada técnica, producen una disminución de la resistencia del orden de un 15 a un 20%.
 - Los sujeta cables, aun cuando se utilicen correctamente y en número suficiente. Las uniones realizadas de esta forma reducen la resistencia de la eslinga alrededor del 20%.
 - El ángulo formado entre eslingas será de 90º como máximo, siendo recomendable un ángulo de 45º. Para conseguir dicho ángulo se dispondrá de eslingas de diferentes medidas. Se tendrá en cuenta la composición de fuerzas en función del ángulo a la hora de comprobar que se mantiene el factor de seguridad de los elementos auxiliares.
 - Se colocarán las eslingas procurando que el centro de gravedad de la carga caiga en la vertical del gancho.
 - Hay que evitar dar a las eslingas dobleces excesivos, especialmente en los cantos vivos; con dicho fin se interpondrán entre las eslingas y dichos cantos vivos materiales blandos: madera, caucho, trapos, cuero, etc.
 - Se verificarán las eslingas al volver al almacén.
 - Se engrasarán periódicamente los cables y las cadenas.
 - En el inicio de la operación de elevación de una carga, se debe tensar suavemente la eslinga, elevar un poco aquélla y comprobar cualquier fallo en los amarres o falta de equilibrio antes de continuar con la maniobra.

Argollas y anillos

- Las argollas serán de acero forjado y constarán de un estribo y un eje ajustado, que habitualmente se roscará a uno de los brazos del estribo.
- La carga de trabajo de las argollas ha de ser indicada por el fabricante, en función del acero utilizado en su fabricación y de los tratamientos térmicos a los que ha sido sometida.
- Es muy importante no sustituir nunca el eje de una argolla por un perno, por muy buena que sea la calidad de éste.
- Los anillos tendrán diversas formas, aunque la que se recomendará el anillo en forma de pera, al ser éste el de mayor resistencia.

Código del documento: ANEXO 5-ESS.docx

PABLO RAFAEL GOMEZ FALCON cert. elec. repr. B01843762		19/12/2023 19:02	PÁGINA 272/390
VERIFICACIÓN	PEGVEWJZX3JAJE7Y7VXQSQGFB6U4A	https://ws050.juntadeandalucia.es:443/verificarFirma/	
			

Proyecto de línea aéreo / subterránea de 15 kV DC para evacuación de energía de PV Campanilla Solar en Huevar del Aljarafe (Sevilla)		 Frutigher s.l.
Código del documento: ANEXO 5-ESS.docx	ANEXO 5 - ESS	

- Es fundamental que conserven su forma geométrica a lo largo del tiempo.

Grilletes

- No se deberán sobrecargar ni golpear nunca.
- Al roscar el bulón deberá hacerse a fondo, menos media vuelta.
- Si se han de unir dos grilletes, deberá hacerse de forma que la zona de contacto entre ellos sea la garganta de la horquilla, nunca por el bulón.
- No podrán ser usados como ganchos.
- Los estobos y eslingas trabajarán sobre la garganta de la horquilla, nunca sobre las patas rectas ni sobre el bulón.
- El cáncamo ha de tener el espesor adecuado para que no se produzca la rotura del bulón por flexión ni por compresión diametral.
- No calentar ni soldar sobre los grilletes.

Poleas

- No sobrecargarlas nunca. Comprobar que son apropiadas a la carga que van a soportar.
- Comprobar que funcionan correctamente, que no existen holguras entre polea y eje, ni fisuras ni deformaciones que hagan sospechar que su resistencia ha disminuido.
- Las gargantas de las poleas se acomodarán para el fácil desplazamiento y enrollado de los eslabones de las cadenas.
- Cuando se utilicen cables o cuerdas, las gargantas serán de dimensiones adecuadas para que aquéllas puedan desplazarse libremente y su superficie será lisa y con bordes redondeados.
- Revisar y engrasar semanalmente. Se sustituirá cuando se noten indicios de desgaste, o cuando se observe que los engrasadores no tomen grasa.
- Cuando una polea chirrie se revisará inmediatamente, engrasándola y sustituyéndola si presenta holgura sobre el eje.
- Las poleas se montarán siempre por intermedio de grilletes, a fin de que tengan posibilidad de orientación, evitando así que el cable tire oblicuamente a la polea.
- Se prohíbe terminantemente utilizar una polea montada de forma que el cable tire oblicuamente.
- Se prohíbe soldar sobre poleas.

Cáncamos

- Se calcularán en función del grillete que se vaya a emplear, y en consecuencia, en función del esfuerzo que la carga a producir.
- El ojo tendrá un diámetro un poco mayor que el diámetro del grillete y será mecanizado. Los agujeros hechos a sopletes representan salientes que producen sobrecargas localizadas en el bulón.
- Se empleará acero dulce para su construcción, comprobando que la chapa no presenta defectos de fabricación (hoja, fisuras, etc.).
- No se someterán a enfriamientos bruscos.
- La soldadura se efectuará con el electrodo básico.
- Al efectuar la soldadura se tendrá muy en cuenta la perfecta terminación de las vueltas de los extremos, así como que no se realice sobre piezas mojadas.

Código del documento: ANEXO 5-ESS.docx

PABLO RAFAEL GOMEZ FALCON cert. elec. repr. B01843762		19/12/2023 19:02	PÁGINA 273/390
VERIFICACIÓN	PEGVEWJZX3JAJE7Y7VXQSQGFB6U4A	https://ws050.juntadeandalucia.es:443/verificarFirma/	
			

Proyecto de línea aéreo / subterránea de 15 kV DC para evacuación de energía de PV Campanilla Solar en Huevar del Aljarafe (Sevilla)		 Frutigher s.l.
Código del documento: ANEXO 5-ESS.docx	ANEXO 5 - ESS	

- Antes de utilizar el cáncamo es preciso que haya enfriado la soldadura.

Protecciones individuales a utilizar:

- Casco de seguridad.
- Guantes de protección.
- Calzado de seguridad.
- Faja de protección sobreesfuerzos.

2.4.2 **Escaleras manuales**

Se definen y establecen las recomendaciones en materia de seguridad referentes al empleo de escaleras manuales para cualquier fase de obra donde sea necesario su uso.

Principales riesgos derivados:

- Caídas de personas a distinto nivel.
- Caídas de personas al mismo nivel.
- Pisadas sobre objetos.
- Choques y golpes
- Vuelco
- Los derivados de los usos inadecuados o de los montajes peligrosos (empalme de escaleras, formación de plataformas de trabajo, escaleras "cortas" para la altura a salvar, etc.).

Medidas preventivas a adoptar:

- De aplicación al uso de escaleras de madera:
 - Las escaleras de madera a utilizar tendrán los largueros de una sola pieza, sin defectos ni nudos que puedan mermar su seguridad.
 - Los peldaños (travesaños) de madera estarán ensamblados.
 - Las escaleras de madera estarán protegidas de la intemperie mediante barnices transparentes, para que no oculten los posibles defectos.
- De aplicación al uso de escaleras metálicas:
 - Los largueros serán de una sola pieza y estarán sin deformaciones o abolladuras que puedan mermar su seguridad.
 - Las escaleras metálicas estarán pintadas con pintura antioxidación que las preserven de las agresiones de la intemperie.
 - Las escaleras metálicas a utilizar no estarán suplementadas con uniones soldadas.
 - El uso de escaleras metálicas será restringido, estudiándose para cada trabajo en particular.
- De aplicación al uso de escaleras de tijera:
 - Son de aplicación las condiciones enunciadas en los primeros apartado de los apartados anteriores para las calidades "madera o metal".
 - Las escaleras de tijera a utilizar estarán dotadas en su articulación superior de topes de seguridad de apertura.
 - Las escaleras de tijera estarán dotadas hacia la mitad de su altura de cadenilla (o de cable de acero) de limitación de apertura máxima.

Código del documento: ANEXO 5-ESS.docx

PABLO RAFAEL GOMEZ FALCON cert. elec. repr. B01843762		19/12/2023 19:02	PÁGINA 274/390
VERIFICACIÓN	PEGVEWJZX3JAJE7Y7VXQSQGFB6U4A	https://ws050.juntadeandalucia.es:443/verificarFirma/	
			

**Proyecto de línea aéreo / subterránea de 15 kV DC
para evacuación de energía de PV Campanilla
Solar en Huevar del Aljarafe (Sevilla)**

Código del documento:
ANEXO 5-ESS.docx

ANEXO 5 - ESS



Frutigher s.l.

- Las escaleras de tijera se utilizarán siempre como tales, abriendo ambos largueros para no mermar su seguridad.
- Las escaleras de tijera en posición de uso estarán montadas con los largueros en posición de máxima apertura para no mermar su seguridad.
- Las escaleras de tijera nunca se utilizarán a modo de borriquetas para sustentar las plataformas de trabajo.
- Las escaleras de tijera no se utilizarán si la posición necesaria sobre ellas para realizar un determinado trabajo obliga a ubicar los pies en los 3 últimos peldaños.
- Las escaleras de tijera se utilizarán montadas siempre sobre pavimentos horizontales.
- Para el uso de escaleras de mano, independientemente de los materiales que las constituyen:
- En cuanto a la inclinación, cargas y distancias se cumplirá lo indicado en la normativa aplicable.
- Las escaleras normales nunca se utilizarán como andamio. Para trabajos en cadenas de aisladores se utilizarán escaleras reforzadas y con dispositivos anticaídas; éstas serán de material aislante en todas sus partes.
- Los trabajos que se realicen a más de 3,5m de altura que requieran movimientos o esfuerzos peligrosos para la estabilidad del trabajador, solo se efectuarán si se utiliza cinturón de seguridad o se adoptan otras medidas de protección alternativas.
- En el trabajo con escaleras será de aplicación lo establecido en el apartado sobre DELIMITACION DE ZONAS Y SEÑALIZACION.
- En el movimiento y traslado de escaleras en instalaciones de A.T. se extremarán las precauciones en cuanto a distancias de seguridad.
- Antes de la utilización será necesario proceder a una inspección visual con el fin de comprobar su estado general de uso.
- Se seleccionará el tipo adecuado de escalera en función del trabajo a desarrollar.
- En su utilización se cuidará la perfecta estabilidad de la misma.
- Se prohíbe la utilización de escaleras de mano para salvar alturas superiores a 5 metros.
- Las escaleras de mano a utilizar estarán dotadas en su extremo inferior de zapatas antideslizantes de seguridad.
- Las escaleras de mano a utilizar estarán firmemente amarradas en su extremo superior al objeto o estructura al que dan acceso.
- Las escaleras de mano a utilizar sobrepasarán en 1 m. la altura a salvar.
- Las escaleras de mano a utilizar se instalarán de tal forma que su apoyo inferior diste de la proyección vertical del superior 1/4 de la longitud del larguero entre apoyos.
- Se prohíbe transportar pesos a mano (o a hombro) iguales o superiores a 25 Kg. sobre las escaleras de mano.
- Se prohíbe apoyar la base de las escaleras de mano sobre lugares u objetos poco firmes que pueden mermar la estabilidad de este medio auxiliar.
- El acceso de trabajadores a través de las escaleras de mano se realizará de uno en uno. Se prohíbe la utilización al unísono de la escalera a dos o más trabajadores.
- El ascenso, descenso y trabajo a través de las escaleras de mano se efectuará frontalmente, es decir, mirando directamente hacia los peldaños que se están utilizando.

Protecciones individuales a utilizar:

- Casco de seguridad.
- Botas de seguridad.

Código del documento: ANEXO 5-ESS.docx

PABLO RAFAEL GOMEZ FALCON cert. elec. repr. B01843762		19/12/2023 19:02	PÁGINA 275/390
VERIFICACIÓN	PEGVEWJZX3JAJE7Y7VXQSQGFB6U4A	https://ws050.juntadeandalucia.es:443/verificarFirma/	
			

Proyecto de línea aéreo / subterránea de 15 kV DC para evacuación de energía de PV Campanilla Solar en Huevar del Aljarafe (Sevilla)		 Frutigher s.l.
Código del documento: ANEXO 5-ESS.docx	ANEXO 5 - ESS	

- Calzado antideslizante.
- Cinturón de seguridad arnés con sistema de seguridad y posicionamiento.
- Cinturón porta-herramientas.

2.4.3 Andamios tubulares

Se definen y establecen las recomendaciones en materia de seguridad referentes al empleo de andamios metálicos tubulares para cualquier fase de obra donde sea necesario su uso.

Principales riesgos derivados:

- Caídas de personas a distinto nivel.
- Caídas de personas al mismo nivel.
- Atrapamientos
- Sobreesfuerzos.
- Caída de objetos.
- Choques y golpes

Medidas preventivas adoptar:

- No se iniciará un nuevo nivel sin antes haber concluido el nivel de partida con todos los elementos de estabilidad (cruces de San Andrés y arriostramientos).
- La seguridad alcanzada en el nivel de partida ya consolidada será tal que ofrecerá las garantías necesarias como para poder amarrar a él el fiador del cinturón de seguridad
- Las barras, módulos tubulares y tablonos se izarán mediante sogas de cáñamo de Manila atadas con "nudos de marinero" (o mediante eslingas normalizadas).
- Las plataformas de trabajo se consolidarán inmediatamente tras su formación, mediante las abrazaderas de sujeción contra basculamientos o los arriostramientos correspondientes.
- Las uniones entre tubos se efectuarán mediante los "nudos" o "bases" metálicas, o bien mediante las mordazas y pasadores previstos, según los modelos comercializados.
- Las plataformas de trabajo tendrán un mínimo de 60 cm. de anchura.
- Las plataformas de trabajo se limitarán delantera, lateral y posteriormente, por un rodapié de 15 cm.
- Las plataformas de trabajo tendrán montada sobre la vertical del rodapié posterior una barandilla sólida de 90 cm. de altura, formada por pasamanos, listón intermedio y rodapié.
- Los módulos de fundamento de los andamios tubulares estarán dotados de las bases nivelables sobre tornillos sin fin (husillos de nivelación), con el fin de garantizar una mayor estabilidad del conjunto.
- Los módulos de base de los andamios tubulares se apoyarán sobre tablonos de reparto de cargas en las zonas de apoyo directo sobre el terreno.
- Los módulos de base de diseño especial para el paso de peatones se complementarán con entablados y viseras seguras a "nivel de techo" en prevención de golpes a terceros.
- La comunicación vertical de andamio tubular quedará resuelta mediante la utilización de escaleras prefabricadas (elemento auxiliar del propio andamio).
- Se prohíbe expresamente el apoyo de los andamios tubulares sobre suplementos formados por bidones, pilas de materiales diversos, "torretas de maderas diversas" y asimilables.

Código del documento: ANEXO 5-ESS.docx

PABLO RAFAEL GOMEZ FALCON cert. elec. repr. B01843762		19/12/2023 19:02	PÁGINA 276/390
VERIFICACIÓN	PEGVEWJZX3JAJE7Y7VXQSQGFB6U4A	https://ws050.juntadeandalucia.es:443/verificarFirma/	
			

**Proyecto de línea aéreo / subterránea de 15 kV DC
para evacuación de energía de PV Campanilla
Solar en Huevar del Aljarafe (Sevilla)**

Código del documento:
ANEXO 5-ESS.docx

ANEXO 5 - ESS



Frutigher s.l.

- Las plataformas de apoyo de los tornillos sin fin (husillos de nivelación), de base de los andamios tubulares dispuestos sobre tabloncillos de reparto, se clavarán a éstos con clavos de acero, hincados a fondo y sin doblar.
- Se prohíbe trabajar sobre plataformas dispuestas sobre la coronación de andamios tubulares si antes no se han cercado con barandillas sólidas de 90 cm. de altura por pasamanos, barra intermedia y rodapié.
- Todos los componentes de los andamios deberán mantenerse en buen estado de conservación, desechándose aquellos que presenten defectos, golpes o acusada oxidación.
- Los andamios tubulares sobre módulos con escalerilla lateral se montarán con éste hacia la cara exterior, es decir, hacia la cara en la que no se trabaja.
- Se prohíbe el uso de andamios sobre borriquetas (pequeñas borriquetas) apoyadas sobre las plataformas de trabajo de los andamios tubulares, excepto si se está protegido del riesgo de caída desde altura.
- Los andamios tubulares se montarán a una distancia igual o inferior a 30 cm. del paramento vertical en el que se trabaja.
- Los andamios tubulares se arriostrarán a los paramentos verticales, anclándolos sólidamente a los "puntos fuertes de seguridad" previstos en fachadas o paramentos.
- Las cargas se izarán hasta las plataformas de trabajo mediante garruchas montadas sobre horcas tubulares sujetas mediante un mínimo de dos bridas al andamio tubular.
- Se prohíbe hacer "pastas" directamente sobre las plataformas de trabajo, en prevención de superficies resbaladizas que pueden hacer caer a los trabajadores.
- Los materiales se repartirán uniformemente sobre un tablón ubicado a media altura en la parte posterior de la plataforma de trabajo, sin que su existencia merme la superficie útil de la plataforma.
- Los andamios prefabricados, deberán ser inspeccionados antes de su puesta en servicio, periódicamente y tras cualquier modificación.
- En el montaje y desmontaje de andamios se deberá prestar especial atención a la proximidad de partes con tensión y al posible contacto con las mismas, según los criterios indicados en DELIMITACION DE ZONAS Y SEÑALIZACION.
- En el caso de plataformas prefabricadas, los suelos y pasillos serán antideslizantes y estarán provistos de un sistema de drenaje que permita la eliminación de productos resbaladizos.
- Los andamios deberán ser capaces de soportar cuatro veces la carga máxima prevista.
- Es obligatorio comunicar de forma inmediata la existencia de anomalías en cualquier parte del andamio.
- En los trabajos sobre andamios, es obligatorio como mínimo el uso de casco, cinturón de seguridad, bolsa portaherramientas y cuerda de servicio.
- Tanto en el trabajo con andamios como en el acceso a los mismos, será de aplicación lo establecido en el apartado sobre DELIMITACION DE ZONAS Y SEÑALIZACION.
- En el caso en que la plataforma esté separada más de 20 cm. de la pared, estará protegida también en este lado por una barandilla situada a 70 cm. del piso, como mínimo.
- Siempre que sea posible se sujetará el andamio a partes fijas para evitar movimientos imprevistos.
- Se evitará la acumulación excesiva de materiales o de forma concentrada sobre las plataformas y estarán sujetos adecuadamente para evitar su caída.
- Es obligatorio el uso de recipientes para manipular y almacenar pequeños materiales y herramientas.

□ Protecciones individuales a utilizar:

Casco de seguridad con barbuquejo.

Código del documento: ANEXO 5-ESS.docx

PABLO RAFAEL GOMEZ FALCON cert. elec. repr. B01843762		19/12/2023 19:02	PÁGINA 277/390
VERIFICACIÓN	PEGVEVJZX3JAJE7Y7VXQSQGFB6U4A	https://ws050.juntadeandalucia.es:443/verificarFirma/	
			

Proyecto de línea aéreo / subterránea de 15 kV DC para evacuación de energía de PV Campanilla Solar en Huevar del Aljarafe (Sevilla)		 Frutigher s.l.
Código del documento: ANEXO 5-ESS.docx	ANEXO 5 - ESS	

Ropa de trabajo.
Calzado antideslizante.
Cinturón de seguridad arnés con sistema de seguridad y posicionamiento.

2.5 Riesgos inherentes en las obras

Además, e independientemente de lo expuesto en el apartado anterior, por el desarrollo normal de los trabajos de cualquier proyecto de ejecución con obras, tendremos los riesgos que a continuación se exponen y de los que también se incluyen recomendaciones:

Trabajos superpuestos

Caídas en altura

Manipulación manual de cargas

Orden y limpieza

Señalización

Señalización de obras de carretera

2.5.1 Trabajos superpuestos

Se definen y se establecen las recomendaciones de seguridad que deberán aplicarse durante la realización de trabajos superpuestos en la presente obra.

Principales riesgos derivados:

- Caídas de personas a distinto nivel.
- Caídas de personas al mismo nivel.
- Caídas de objetos

Medidas preventivas a adoptar:

- Se deberá evitar la superposición de tajos en las obras mediante la programación de los trabajos para que no coincidan en la misma vertical, el empleo de protecciones resistentes apropiadas que independicen de forma segura los trabajos realizados en la misma vertical y la señalización y vigilancia en los casos en que las medidas anteriores no se puedan llevar a cabo por las características especiales de la obra.
- Si en el mismo área hubiese interferencias peligrosas con otras empresas, se interrumpirán los trabajos hasta que la supervisión de la obra decida quien debe continuar trabajando en la zona.
- Los trabajadores deberán estar protegidos contra la caída de objetos o materiales; para ello utilizarán, siempre que sea posible medidas de protección colectiva.
- A fin de evitar caídas entre los andamios o plataformas de trabajo y los paramentos de la obra en ejecución, deberán colgarse tablonos o chapados, según la índole de los elementos a emplear en los trabajos.

Código del documento: ANEXO 5-ESS.docx

PABLO RAFAEL GOMEZ FALCON cert. elec. repr. B01843762		19/12/2023 19:02	PÁGINA 278/390
VERIFICACIÓN	PEGVEWJZX3JAJE7Y7VXQSQGFB6U4A	https://ws050.juntadeandalucia.es:443/verificarFirma/	
			

Proyecto de línea aéreo / subterránea de 15 kV DC para evacuación de energía de PV Campanilla Solar en Huevar del Aljarafe (Sevilla)		 Frutigher s.l.
Código del documento: ANEXO 5-ESS.docx	ANEXO 5 - ESS	

- Toda abertura en una plataforma de trabajo deberá, excepto en aquellos momentos en los que sea necesario permitir el acceso de personas o el transporte o traslado de materiales, estar provista de un dispositivo eficaz para evitar la caída de personas u objetos.
- Se deberán adoptar precauciones apropiadas para evitar que las personas sean golpeadas por objetos que puedan caer desde los andamiajes o plataformas de trabajo.
- Al trabajar en zonas con trabajos superpuestos no se arrojarán herramientas ni materiales, sino que se pasarán de mano en mano o utilizando cuerdas o bolsas portaherramientas para tales efectos.
- Si existe riesgo de caída de materiales a un nivel inferior en el que se encuentran trabajando, se balizará la zona. Y si ello no es posible, se señalizará la zona balizándola.
- Igualmente, en el caso de existir riesgo de caída de materiales incandescentes, se vallará o se señalizará la zona afectada, y si hubiera materiales o equipos y personal en las plantas inferiores, se colocarán mantas ignífugas.
- Al utilizar herramientas en trabajos en altura, y si prevemos que puede haber alguien trabajando por debajo de nosotros, deberemos de llevar las herramientas atadas.
- Las estufas de electrodos de los soldadores se situarán en posición vertical y se atarán.
- Los soldadores estarán provistos de un recipiente para depositar los restos de los electrodos.

Protecciones individuales a utilizar:

- Casco de seguridad
- Botas de seguridad
- Cinturón de seguridad arnés con sistema de seguridad y posicionamiento.
- Guantes de protección.
- Ropa de protección para el mal tiempo.

2.5.2 Caídas en altura

Se definen y establecen las recomendaciones de seguridad que deberán aplicarse durante la realización de trabajos en altura en cualquier situación o lugar de trabajo.

Principales riesgos derivados:

- Caídas de personas a distinto nivel.
- Caídas de personas al mismo nivel.
- Caídas de objetos
- Pisadas sobre objetos.
- Choques y golpes

Medidas preventivas a adoptar:

- Los trabajos en altura no serán realizados por aquellas personas cuya condición física cause vértigo o altere su sistema nervioso, padezcan ataques de epilepsia o sean susceptibles, por cualquier motivo, de desvanecimientos o alteraciones peligrosas.
- Los trabajos en altura sólo podrán efectuarse, en principio, con la ayuda de equipos concebidos para tal fin o utilizando dispositivos de protección colectiva, tales como barandillas, plataformas o redes de seguridad. Si por la naturaleza del trabajo ello no fuera

Código del documento: ANEXO 5-ESS.docx

PABLO RAFAEL GOMEZ FALCON cert. elec. repr. B01843762		19/12/2023 19:02	PÁGINA 279/390
VERIFICACIÓN	PEGVEVJZX3JAJE7Y7VXQSQGFB6U4A	https://ws050.juntadeandalucia.es:443/verificarFirma/	
			

Proyecto de línea aéreo / subterránea de 15 kV DC para evacuación de energía de PV Campanilla Solar en Huevar del Aljarafe (Sevilla)		 Frutigher s.l.
Código del documento: ANEXO 5-ESS.docx	ANEXO 5 - ESS	

posible, deberá disponerse de medios de acceso seguros y utilizarse cinturones de seguridad con anclaje u otros medios de protección equivalentes.

- Se deberá de proteger en particular:
- Las aberturas de los suelos.
- Las aberturas en paredes o tabiques, siempre que su situación y dimensiones suponga un riesgo de caída de personas, y las plataformas, muelles o estructuras similares.
- Los lados abiertos de las escaleras y rampas de más de 60 centímetros de altura. Los lados cerrados tendrán un pasamanos, a una altura mínima de 90 centímetros, si la anchura de la escalera es mayor de 1,2 metros; si es menor, pero ambos lados son cerrados, al menos uno de los dos llevará pasamanos.
- Las plataformas, andamios y pasarelas, así como los desniveles, que supongan para los trabajadores un riesgo de caída de altura superior a 2 metros, se protegerán mediante vallado u otro sistema de protección colectiva de seguridad equivalente.
- Las barandillas serán resistentes, tendrán una altura mínima de 90 centímetros y dispondrán de un reborde de protección, un pasamanos y una protección intermedia que impidan el paso o deslizamiento de los trabajadores.
- La estabilidad y solidez de los elementos de soporte y el buen estado de los medios de protección deberán verificarse previamente a su uso, posteriormente de forma periódica y cada vez que sus condiciones de seguridad puedan resultar afectadas por una modificación, período de no utilización o cualquier otra circunstancia.
- No se comenzará un trabajo en altura si el material de seguridad no es idóneo, no está en buenas condiciones o sencillamente no se tiene.
- Nunca se deben improvisar las plataformas de trabajo, sino que se construirán de acuerdo con la normativa legal vigente.
- Las plataformas, pasarelas, andamiadas y, en general, todo lugar en que se realicen los trabajos deberán disponer de accesos fáciles y seguros y se mantendrán libres de obstáculos, adoptándose las medidas necesarias para evitar que el piso resulte resbaladizo.
- Al trabajar en lugares elevados no se arrojarán herramientas ni materiales. Se pasarán de mano en mano o se utilizará una cuerda o capazo para estos fines.
- Caso de existir riesgo de caída de materiales a nivel inferior, se balizará, o si no es posible, se instalarán señales alertando del peligro en toda la zona afectada.
- En caso de existir riesgo de caída de materiales incandescentes se vallará o se señalizará toda la zona afectada y si hubiera materiales o equipos y personal en las plantas inferiores, se colocarán mantas ignífugas.
- Los accesos a las plataformas de trabajo elevadas se harán con la debido seguridad, mediante escaleras de servicio y pasarelas. Nunca se debe hacer trepando por los pilares o andando por las vigas.
- Los pavimentos de las rampas, escaleras y plataformas de trabajo serán de materiales no resbaladizos o dispondrán de elementos antideslizantes.
- Se tendrá un especial cuidado en no cargar los pisos o forjados recién construidos con materiales, aparatos o, en general, cualquier carga que pueda provocar su hundimiento.
- En los trabajos sobre cubiertas y tejados se emplearán los medios adecuados para que los mismos se realicen sin peligro, tales como barandillas, pasarelas, plataformas, andamiajes, escaleras u otros análogos.
- Cuando se trate de cubiertas y tejados construidos con materiales resbaladizos o de poca resistencia, que presenten marcada inclinación o que las condiciones atmosféricas resulten desfavorables, se extremarán las medidas de seguridad, sujetándose los operarios con cinturones de seguridad, que irán unidos convenientemente a puntos fijados sólidamente.
- Los trabajadores que operen en el montaje de estructuras metálicas o de hormigón armado o sobre elementos de la obra que por su elevada situación o por cualquier otra circunstancia,

Código del documento: ANEXO 5-ESS.docx

Nº Reg. Entrada: 2023999015208532. Fecha/Hora: 19/12/2023 19:03:02

PABLO RAFAEL GOMEZ FALCON cert. elec. repr. B01843762		19/12/2023 19:02	PÁGINA 280/390
VERIFICACIÓN	PEGVEWJZX3JAJE7Y7VXQSQGFB6U4A	https://ws050.juntadeandalucia.es:443/verificarFirma/	
			

Proyecto de línea aéreo / subterránea de 15 kV DC para evacuación de energía de PV Campanilla Solar en Huevar del Aljarafe (Sevilla)		 Frutigher s.l.
Código del documento: ANEXO 5-ESS.docx	ANEXO 5 - ESS	

ofrezcan peligro de caída grave, deberán estar provistos de cinturones de seguridad, unidos convenientemente a puntos sólidamente fijados.

Protecciones individuales a utilizar:

- Casco de seguridad
- Botas de seguridad
- Cinturón de seguridad arnés con sistema de seguridad y posicionamiento.
- Guantes de protección
- Ropa de protección para el mal tiempo.

2.5.3 **Manipulación manual de cargas**

Se definen y se establecen las recomendaciones de seguridad que deberán aplicarse durante la manipulación manual de cargas en la presente obra

Se entenderá por manipulación manual de cargas cualquier operación de transporte o sujeción de una carga por parte de uno o varios trabajadores, así como el levantamiento, la colocación, el empuje, la tracción o el desplazamiento, que por sus características o condiciones ergonómicas inadecuadas entrañe riesgos, particular dorsolumbares, para los trabajadores.

Principales riesgos derivados:

- Caídas de personas a distinto nivel.
- Caídas de personas al mismo nivel.
- Caída de objetos
- pisadas sobre objetos.
- Choques y golpes
- Sobreesfuerzos.
- Exposición a ambientes pulvígenos.

Medidas preventivas a adoptar:

- Para levantar una carga hay que aproximarse a ella. El centro de gravedad del hombre debe estar lo más próximo que sea posible y por encima del centro de gravedad de la carga.
- El equilibrio imprescindible para levantar una carga correctamente, sólo se consigue si los pies están bien situados:
- Enmarcando la carga
- Ligeramente separados
- Ligeramente adelantado uno respecto del otro.
- Para levantar una carga, el centro de gravedad del operario debe situarse siempre dentro del polígono de sustentación.
- Técnica segura del levantamiento:
- Sitúe el peso cerca del cuerpo.
- Mantenga la espalda plana.

Código del documento: ANEXO 5-ESS.docx

PABLO RAFAEL GOMEZ FALCON cert. elec. repr. B01843762		19/12/2023 19:02	PÁGINA 281/390
VERIFICACIÓN	PEGVEWJZX3JAJE7Y7VXQSQGFB6U4A	https://ws050.juntadeandalucia.es:443/verificarFirma/	
			

**Proyecto de línea aéreo / subterránea de 15 kV DC
para evacuación de energía de PV Campanilla
Solar en Huevar del Aljarafe (Sevilla)**

Código del documento:
ANEXO 5-ESS.docx

ANEXO 5 - ESS



Frutigher s.l.

- No doble la espalda mientras levanta la carga.
- Use los músculos más fuertes, como son los de los brazos, piernas y muslos.
- Asir mal un objeto para levantarlo provoca una contracción involuntaria de los músculos de todo el cuerpo. Para mejor sentir un objeto al cogerlo, lo correcto es hacerlo con la palma de la mano y la base de los dedos. Para cumplir este principio y tratándose de objetos pesados, se puede, antes de asirlos, prepararlos sobre calzos para facilitar la tarea de meter las manos y situarlas correctamente.
- Las cargas deben levantarse manteniendo la columna vertebral recta y alineada.
- Para mantener la espalda recta se deben "meter" ligeramente los riñones y bajar ligeramente la cabeza.
- El arquear la espalda entraña riesgo de lesión en la columna, aunque la carga no sea demasiado pesada.
- La torsión del tronco, sobre todo si se realiza mientras se levanta la carga, puede igualmente producir lesiones.
- En este caso, es preciso descomponer el movimiento en dos tiempos: primero levantar la carga y luego girar todo el cuerpo moviendo los pies a base de pequeños desplazamientos.
- O bien, antes de elevar la carga, orientarse correctamente en la dirección de marcha que luego tomaremos, para no tener que girar el cuerpo.
- Utilizaremos los músculos de las piernas para dar el primer impulso a la carga que vamos a levantar. Para ello flexionaremos las piernas, doblando las rodillas, sin llegar a sentarnos en los talones, pues entonces resulta difícil levantarse (el muslo y la pantorrilla deben formar un ángulo de más de 90°)
- Los músculos de las piernas deben utilizarse también para empujar un vehículo, un objeto, etc.
- En la medida de lo posible, los brazos deben trabajar a tracción simple, es decir, estirados. Los brazos deben mantener suspendida la carga, pero no elevarla.
- La carga se llevará de forma que no impida ver lo que tenemos delante de nosotros y que estorbe lo menos posible al andar natural.
- En el caso de levantamiento de un bidón o una caja, se conservará un pie separado hacia atrás, con el fin de poderse retirar rápidamente en caso de que la carga bascule.
- Para transportar una carga, ésta debe mantenerse pegada al cuerpo, sujetándola con los brazos extendidos, no flexionados.
- Este proceder evita la fatiga inútil que resulta de contraer los músculos del brazo, que obliga a los bíceps a realizar un esfuerzo de quince veces el peso que se levanta.
- La utilización del peso de nuestro propio cuerpo para realizar tareas de manutención manual permite reducir considerablemente el esfuerzo a realizar con las piernas y brazos.
- El peso del cuerpo puede ser utilizado:
 - Empujando para desplazar un móvil (carretilla por ejemplo), con los brazos extendidos y bloqueados para que nuestro peso se transmita íntegro al móvil.
 - Tirando de una caja o un bidón que se desea tumbar, para desequilibrarlo.
 - Resistiendo para frenar el descenso de una carga, sirviéndonos de nuestro cuerpo como contrapeso.
- En todas estas operaciones debe ponerse cuidado en mantener la espalda recta.
- Para levantar una caja grande del suelo, el empuje debe aplicarse perpendicularmente a la diagonal mayor, para que la caja pivote sobre su arista.
- Si el ángulo formado por la dirección de empuje y la diagonal es mayor de 90°, lo que conseguimos es hacer deslizar a la caja hacia adelante, pero nunca levantarla.

Código del documento: ANEXO 5-ESS.docx

PABLO RAFAEL GOMEZ FALCON cert. elec. repr. B01843762		19/12/2023 19:02	PÁGINA 282/390
VERIFICACIÓN	PEGVEWJZX3JAJE7Y7VXQSQGFB6U4A	https://ws050.juntadeandalucia.es:443/verificarFirma/	

Proyecto de línea aéreo / subterránea de 15 kV DC para evacuación de energía de PV Campanilla Solar en Huevar del Aljarafe (Sevilla)		 Frutigher s.l.
Código del documento: ANEXO 5-ESS.docx	ANEXO 5 - ESS	

- Para depositar en un plano inferior algún objeto que se encuentre en un plano superior, aprovecharemos su peso y nos limitaremos a frenar su caída.
- Para levantar una carga que luego va a ser depositada sobre el hombro, deben encadenarse las operaciones, sin pararse, para aprovechar el impulso que hemos dado a la carga para despegarla del suelo.
- Las operaciones de manutención en las que intervengan varias personas deben excluir la improvisación, ya que una falsa maniobra de uno de los portadores puede lesionar a varios.
- Debe designarse un jefe de equipo que dirigirá el trabajo y que deberá a tender a:
 - La evaluación del peso de la carga a levantar para determinar el número de portadores precisos, el sentido del desplazamiento, el recorrido a cubrir y las dificultades que puedan surgir.
 - La determinación de las fases y movimientos de que se compondrá la maniobra.
 - La explicación a los portadores de los detalles de la operación (ademanes a realizar, posición de los pies, posición de las manos, agarre, hombro a cargar, cómo pasar bajo la carga, etc.)
 - La situación de los portadores en la posición de trabajo correcta, reparto de la carga entre las personas según su talla (los más bajos delante en el sentido de la marcha).
- El transporte se debe efectuar:
 - Estando el porteador de detrás ligeramente desplazado del de delante, para facilitar la visibilidad de aquél.
 - A contrapié, (con el paso desfasado), para evitar las sacudidas de la carga.
 - Asegurando el mando de la maniobra; será una sola persona (el jefe de la operación), quién dé las órdenes preparatorias, de elevación y transporte.
 - Se mantendrán libres de obstáculos y paquetes los espacios en los que se realiza la toma de cargas.
 - Los recorridos, una vez cogida la carga, serán lo más cortos posibles.
 - Nunca deben tomarse las cajas o paquetes estando en situación inestable o desequilibrada.
 - Conviene preparar la carga antes de cogerla.
 - Aspirar en el momento de iniciar el esfuerzo.
 - El suelo se mantendrá limpio para evitar cualquier resbalón.
 - Si los paquetes o cargas pesan más de 50 Kg., aproximadamente, la operación de movimiento manual se realizará por dos operarios.
 - Se utilizarán guantes y calzado para proteger las manos y pies de la caída de objetos.
 - En cada hora de trabajo deberá tomarse algún descanso o pausa.
 - Cualquier malestar o dolor debe ser comunicado a efectos de la correspondiente intervención del servicio médico.

Protecciones individuales a utilizar:

- Casco de seguridad
- Botas de seguridad
- Guantes protección.
- Gafas de protección contra ambientes pulvígenos.
- Cinturón de banda ancha de cuero para las vértebras dorsolumbares.
- Ropa de protección para el mal tiempo.

2.5.4 Orden y limpieza

Código del documento: ANEXO 5-ESS.docx

PABLO RAFAEL GOMEZ FALCON cert. elec. repr. B01843762		19/12/2023 19:02	PÁGINA 283/390
VERIFICACIÓN	PEGVEWJZX3JAJE7Y7VXQSQGFB6U4A	https://ws050.juntadeandalucia.es:443/verificarFirma/	
			

Proyecto de línea aéreo / subterránea de 15 kV DC para evacuación de energía de PV Campanilla Solar en Huevar del Aljarafe (Sevilla)		 Frutigher s.l.
Código del documento: ANEXO 5-ESS.docx	ANEXO 5 - ESS	

Se define y establecen las recomendaciones de seguridad referentes al orden y limpieza en el puesto de trabajo. Afecta al orden y limpieza del puesto de trabajo en cualquier situación o fase de obra en el presente proyecto.

Medidas preventivas a adoptar:

- La realización de los trabajos se llevará a cabo, prestando especial atención y cuidado en la programación ajustada del transporte, almacenamiento y acopio de los materiales, herramientas, máquinas y equipos a utilizar.
- Las zonas de paso, salidas y vías de circulación de los lugares de trabajo y, en especial, las salidas y vías de circulación previstas para la evacuación en casos de emergencia, deberán permanecer libres de obstáculos de forma que sea posible utilizarlas sin dificultades en todo momento y permitir al personal y vehículos de la promotora el acceso a cualquier punto de la instalación en explotación
- Los lugares de trabajo, incluidos los locales de servicio, y sus respectivos equipos e instalaciones, se limpiarán periódicamente y siempre que sea necesario para mantenerlos en todo momento en condiciones higiénicas adecuadas. A tal fin, las características de los suelos, techos y paredes serán tales que permitan dicha limpieza y mantenimiento.
- Las operaciones de limpieza no deberán constituir por sí mismas una fuente de riesgo para los trabajadores que las efectúen o para terceros, realizándose a tal fin en los momentos, de la forma y con los medios más adecuados.
- Los lugares de trabajo y, en particular sus instalaciones, deberán ser objeto de un mantenimiento periódico, de forma que sus condiciones de funcionamiento satisfagan siempre las especificaciones del proyecto, subsanándose con rapidez las deficiencias que puedan afectar a la seguridad y salud de los trabajadores.
- El acopio y almacenamiento, se realizará en lugares pactados o autorizados por la promotora, previamente a la ejecución.
- Se deben especificar métodos para el apilamiento seguro de los materiales, debiendo tener en cuenta la altura de la pila, carga permitida por metro cuadrado, ubicación, etc.
- Para el apilamiento de objetos pequeños debe disponerse de recipientes que, además de facilitar el apilamiento, simplifiquen el manejo de dichos objetos.
- Para el manejo apilamiento de materiales deben emplearse medios mecánicos, siempre que se pueda.
- Cada empleado es responsable de mantener limpia y ordenada su zona de trabajo y los medios de su uso, a saber: equipo de protección individual y prendas de trabajo, armarios de ropas y prendas de trabajo, herramientas, materiales y otros, asignados específicamente a su custodia.
- No deben almacenarse materiales de forma que impidan el libre acceso a los extintores de incendios.
- Los materiales almacenados en gran cantidad sobre pisos deben disponerse de forma que el peso quede uniformemente repartido.
- Todas las herramientas de mano, útiles de máquinas, etc., deben mantenerse siempre perfectamente ordenados y para ello han de disponerse soportes, estantes, etc.
- Los empleados no pueden considerar su trabajo terminado hasta que las herramientas y medios empleados, resto de equipos y materiales utilizados y los recambios inutilizados, estén recogidos y trasladados al almacén o montón de desperdicios, dejando el lugar y área limpia y ordenada.

Código del documento: ANEXO 5-ESS.docx

PABLO RAFAEL GOMEZ FALCON cert. elec. repr. B01843762		19/12/2023 19:02	PÁGINA 284/390
VERIFICACIÓN	PEGVEWJZX3JAJE7Y7VXQSQGFB6U4A	https://ws050.juntadeandalucia.es:443/verificarFirma/	
			

**Proyecto de línea aéreo / subterránea de 15 kV DC
para evacuación de energía de PV Campanilla
Solar en Huevar del Aljarafe (Sevilla)**

Código del documento:
ANEXO 5-ESS.docx

ANEXO 5 - ESS



Frutigher s.l.

- Las herramientas, medios de trabajo, materiales, suministros y otros equipos nunca obstruirán los pasillos y vías de comunicación dejando aislada alguna zona.
- Durante la realización de los trabajos, o a la finalización de los mismos, los materiales sobrantes y de desecho que se produzcan, se colocarán en lugares adecuados para evitar riesgos de accidentes, robos y/o cualquier otro tipo de acción violenta.
- Se puede prever con anticipación la cantidad de desperdicios, recortes y desechos y considerar los lugares donde se reducirán, a fin de tomar las medidas necesarias para retirarlos a medida que se vayan produciendo.
- Los desperdicios (vidrios rotos, recortes de material, trapos, etc.) se depositarán en los recipientes dispuestos al efecto. No se verterán en los mismos líquidos inflamables, colillas, etc.
- Simples botes o bandejas de hojalata con serrín, colocados en los lugares donde las máquinas o las transmisiones chorrean aceite o grasa, así como salpicaderos y bandejas, evitan las condiciones peligrosas que pueden producir lesiones graves por caídas.
- Los derrames de líquido (ácidos, aceites, grasas, etc.) se limpiarán inmediatamente, una vez eliminada la causa de su vertido, sea cierre de fuga, aislamiento de conducción, caída de envase u otros.
- Los residuos inflamables como algodones de limpieza, trapos, papeles, restos de madera, recipientes metálicos, contenedores de grasas o aceites y similares, se meterán en recipientes de basura metálicos y tapados.
- Todo clavo o ángulo saliente de una tabla o chapa se eliminará doblándolo, cortándolo o retirándolo del suelo o paso.
- Las áreas de trabajo y servicios sanitarios comunes a todos los empleados serán usados en modo que se mantengan en perfecto estado.
- Como líquidos de limpieza o desengrasado se emplearán preferentemente detergentes. En los casos en que sea imprescindible limpiar o desengrasar con gasolina u otros derivados del petróleo, estará prohibido fumar.
- El empleo de colores claros y agradables en la pintura de la maquinaria ayudará mucho a la conservación y al buen mantenimiento.
- Una buena medida es pintar de un color las partes fijas de la máquina y de otro más llamativo, las partes que se mueven. De esta forma el trabajador se aparta instintivamente de los órganos en movimiento que le puedan lesionar.
- Es frecuente encontrar las paredes, techos, lámparas y ventanas ennegrecidos por la suciedad que se va acumulando. Esto hace disminuir la luminosidad del local y aumenta en consecuencia el riesgo de accidente. Además, un lugar sucio y desordenado resulta triste y deprimente e influye negativamente en el ánimo y el rendimiento de los trabajadores.
- Se recomienda pintar los techos de blanco. Las paredes, hasta tres metros de altura, pueden pintarse de colores claros y tonos suaves. Si las paredes tienen más de tres metros de altura, se pintarán de blanco de tres metros hasta el techo.
- Las zonas de paso o señalizadas como peligrosas, deberán mantenerse libres de obstáculos.
- Deben estar debidamente acotados y señalizados todos aquellos lugares y zonas de paso donde pueda existir peligro de lesiones personales o daños materiales.
- No se deben colocar materiales y útiles en lugares donde pueda suponer peligro de tropiezos o caídas sobre personas, máquinas o instalaciones.
- Las botellas que contengan gases se almacenarán verticalmente asegurándolas contra las caídas y protegiéndolas de las variaciones notables de temperatura.
- Todas las zonas de trabajo y tránsito deberán tener, durante el tiempo que se usen como tales, una iluminación natural o artificial apropiada a la labor que se realiza, sin que se produzcan deslumbramientos.

Código del documento: ANEXO 5-ESS.docx

PABLO RAFAEL GOMEZ FALCON cert. elec. repr. B01843762		19/12/2023 19:02	PÁGINA 285/390
VERIFICACIÓN	PEGVEWJZX3JAJE7Y7VXQSQGFB6U4A	https://ws050.juntadeandalucia.es:443/verificarFirma/	
			

Proyecto de línea aéreo / subterránea de 15 kV DC para evacuación de energía de PV Campanilla Solar en Huevar del Aljarafe (Sevilla)		 Frutigher s.l.
Código del documento: ANEXO 5-ESS.docx	ANEXO 5 - ESS	

- Se mantendrá una ventilación eficiente, natural o artificial en las zonas de trabajo, y especialmente en los lugares cerrados donde se produzcan gases o vapores tóxicos, explosivos o inflamables.
- Las escaleras y pasos elevados estarán provistos de barandillas fijas de construcción sólida.
- Está terminantemente prohibido fumar en los locales de almacenamiento de materiales combustibles.
- Está prohibido retirar cualquier protección de tipo colectivo, barandillas, tabloneros de plataforma, escaleras, etc., sin la debida autorización del responsable del tajo, previo compromiso de su inmediata reposición al término de la actividad que motivó dicha retirada.

2.5.5 **Señalización**

Se definen y establecen las recomendaciones sobre señalización a utilizar en las instalaciones.

Señalización de seguridad y salud en el trabajo.- Señalización que, referida a un objeto, actividad o situación determinados, proporcione una indicación o una obligación relativa a la seguridad y salud en el trabajo, mediante una señal en forma de panel, un color, una señal luminosa, una comunicación verbal o una señal gestual según proceda.

Señal de prohibición.- Señal que prohíbe un comportamiento susceptible de provocar un peligro.

Señal de advertencia.- Señal que advierte de un riesgo o peligro.

Señal de obligación.- Señal que obliga a un comportamiento determinado.

Señal de salvamento o socorro.- Señal que proporciona indicaciones relativas a las salidas de socorro, a los primeros auxilios o a los dispositivos de salvamento.

Señal indicativa.- Señal que proporciona otras informaciones distintas a las anteriores.

Señal en forma de panel.- Una señal que, por la combinación de una forma geométrica, de colores y de un símbolo o pictograma, proporciona una determinada información, cuya visibilidad está asegurada por una iluminación de suficiente intensidad.

Señal adicional.- Señal que facilita informaciones complementarias.

Color de seguridad.- Un color que tiene una significación determinada relativa a la seguridad y salud en el trabajo.

Símbolo o pictograma.- Una imagen que describe una situación u obliga a un comportamiento determinado, utilizada sobre una señal en forma de panel o sobre una superficie luminosa.

Código del documento: ANEXO 5-ESS.docx

PABLO RAFAEL GOMEZ FALCON cert. elec. repr. B01843762		19/12/2023 19:02	PÁGINA 286/390
VERIFICACIÓN	PEGVEWJZX3JAJE7Y7VXQSQGFB6U4A	https://ws050.juntadeandalucia.es:443/verificarFirma/	
			

Proyecto de línea aéreo / subterránea de 15 kV DC para evacuación de energía de PV Campanilla Solar en Huevar del Aljarafe (Sevilla)		 Frutigher s.l.
Código del documento: ANEXO 5-ESS.docx	ANEXO 5 - ESS	

Señal luminosa.- Una señal emitida por medio de un dispositivo formado por materiales transparentes o translúcidos, iluminados desde atrás o desde el interior, de tal manera que aparezca por sí misma como una superficie luminosa.

Señal acústica.- Una señal sonora codificada, emitida y difundida por medio de un dispositivo apropiado, sin intervención de voz humana o sintética.

Comunicación verbal.- Un mensaje verbal predeterminado, en el que se utiliza voz humana o sintética.

Señal gestual.- Un movimiento o disposición de los brazos o de las manos en forma codificada para guiar a las personas que estén realizando maniobras que constituyan un riesgo o peligro para los trabajadores.

Medidas preventivas a adoptar:

- Se empleará la técnica de la señalización, cuando se ponga de manifiesto la necesidad de:
- Llamar la atención de los trabajadores sobre la existencia de determinados riesgos, prohibiciones u obligaciones.
- Alertar a los trabajadores frente a situaciones de emergencia.
- Facilitar a los trabajadores la localización e identificación de los medios de protección, evacuación, emergencia y primeros auxilios.
- Orientar y guiar a los trabajadores que realicen determinadas maniobras peligrosas.
- La elección del tipo de señal y del número y emplazamiento de las señales o dispositivos de señalización a utilizar en cada caso se realizará de forma que la señalización resulte lo más eficaz posible, teniendo en cuenta:
- Las características de la señal.
- Los riesgos, elementos o circunstancias que hayan de señalizarse.
- La extensión de la zona a cubrir.
- El número de trabajadores afectados.
- La eficacia de la señalización no deberá resultar disminuida por la concurrencia de señales o por otras circunstancias que dificulten su percepción o comprensión.
- La señalización de seguridad y salud no deberá utilizarse para transmitir informaciones o mensajes distintos o adicionales a los que constituyen su objetivo propio.
- Cuando los trabajadores a los que se dirige la señalización tengan la capacidad o la facultad visual o auditiva limitadas, incluidos los casos en que ello sea debido al uso de equipos de protección individual, deberán tomarse las medidas suplementarias necesarias.
- La señalización deberá permanecer en tanto persista la situación que la motiva
- Los medios y dispositivos de señalización deberán ser, según los casos, limpiados, mantenidos y verificados regularmente, y reparados o sustituidos cuando sea necesario, de forma que conserven en todo momento sus cualidades intrínsecas y de funcionamiento.
- Las señalizaciones que necesiten de una fuente de energía dispondrán de alimentación de emergencia que garantice su funcionamiento en caso de interrupción de aquella, salvo que el riesgo desaparezca con el corte del suministro.

Señales en forma de panel

- Los pictogramas han de ser sencillos y de fácil comprensión.

Código del documento: ANEXO 5-ESS.docx

PABLO RAFAEL GOMEZ FALCON cert. elec. repr. B01843762		19/12/2023 19:02	PÁGINA 287/390
VERIFICACIÓN	PEGVEWJZX3JAJE7Y7VXQSQGFB6U4A	https://ws050.juntadeandalucia.es:443/verificarFirma/	
			



- Las señales deben ser resistentes de forma que aguanten los posibles golpes, las inclemencias del tiempo y las agresiones medioambientales.
- Las dimensiones de las señales, sus características colorimétricas y fotométricas garantizarán su buena visibilidad y comprensión.
- La altura y la posición de las señales será la adecuada en relación al ángulo visual.
- El lugar de emplazamiento de la señal debe estar iluminado, ser accesible y fácilmente visible.
- Se evitará emplazar varias señales próximas.
- Las señales se retirarán cuando acabe la situación que las justifica.
- Los diversos tipos que nos encontramos son:
 - Señales de advertencia
 - Señales de prohibición
 - Señales de obligación
 - Señales relativas a los equipos de lucha contra incendios
 - Señales de salvamento o socorro

Señales luminosas

- La luz emitida por la señal deberá provocar un contraste luminoso apropiado respecto a su entorno, en función de las condiciones de uso previstas. Su intensidad deberá asegurar su percepción sin llegar a producir deslumbramientos.
- La superficie luminosa que emita una señal podrá ser de color uniforme, o llevar un pictograma sobre un fondo determinado.
- Si un dispositivo puede emitir una señal tanto continua como intermitente, la señal intermitente se utilizará para indicar, con respecto a la señal continua, un mayor grado de peligro o una mayor urgencia de la acción requerida.
- No se utilizarán al mismo tiempo dos señales luminosas que puedan dar lugar a confusión, ni una señal luminosa cerca de otra emisión luminosa apenas diferente.
- Cuando se utilice una señal luminosa intermitente, la duración y frecuencia de los destellos deberán permitir la correcta identificación del mensaje, evitando que pueda ser percibida como continua o confundida con otras señales luminosas.
- Los dispositivos de emisión de señales luminosas para uso en caso de peligro grave deberán ser objeto de revisiones especiales o ir provistos de una bombilla auxiliar.
- Una señal luminosa indicará, al ponerse en marcha, la necesidad de realizar una determinada acción, y se mantendrá mientras persista la necesidad.
- Al finalizar la emisión de una señal luminosa se adoptarán de inmediato las medidas que permitan volver a utilizarlas en caso de necesidad.
- La eficacia y buen funcionamiento de las señales luminosas se comprobará antes de su entrada en servicio y posteriormente mediante las pruebas periódicas necesarias.
- Las señales luminosas intermitentes previstas para su utilización alterna o complementaria deberán emplear idéntico código.

Señales acústicas

- La señal acústica deberá tener un nivel sonoro superior al nivel de ruido ambiental, de forma que sea claramente audible, sin llegar a ser excesivamente molesto. No deberá utilizarse una señal acústica cuando el ruido ambiental sea demasiado intenso.

PABLO RAFAEL GOMEZ FALCON cert. elec. repr. B01843762		19/12/2023 19:02	PÁGINA 288/390
VERIFICACIÓN	PEGVEWJZX3JAJE7Y7VXQSQGFB6U4A	https://ws050.juntadeandalucia.es:443/verificarFirma/	
			



- El tono de la señal acústica o, cuando se trate de señales intermitentes, la duración, intervalo y agrupación de los impulsos, deberá permitir su correcta identificación y clara distinción frente a otras señales acústicas o ruidos ambientales.
- No deberán utilizarse dos señales acústicas simultáneamente.
- Si un dispositivo puede emitir señales acústicas con un tono o intensidad variables o intermitentes, o con un tono o intensidad continuos, se utilizarán las primeras para indicar, por contraste con las segundas, un mayor grado de peligro o una mayor urgencia de la acción requerida.
- El sonido de una señal de evacuación deberá ser continuo.
- Una señal acústica indicará, al ponerse en marcha, la necesidad de realizar una determinada acción, y se mantendrá mientras persista la necesidad.
- Al finalizar la emisión de una señal acústica se adoptarán de inmediato las medidas que permitan volver a utilizarlas en caso de necesidad.
- La eficacia y buen funcionamiento de las señales acústicas se comprobará antes de su entrada en servicio y posteriormente mediante las pruebas periódicas necesarias.
- Las señales acústicas intermitentes previstas para su utilización alterna o complementaria deberán emplear idéntico código.

Comunicaciones verbales

- Los mensajes verbales serán tan cortos, simples y claros como sea posible; la aptitud verbal del locutor y las facultades auditivas del o de los oyentes deberán bastar para garantizar una comunicación verbal segura.
- La comunicación verbal será directa (utilización de la voz humana) o indirecta (voz humana o sintética, difundida por un medio apropiado).
- Las personas afectadas deberán conocer bien el lenguaje utilizado, a fin de poder pronunciar y comprender correctamente el mensaje verbal y adoptar, en función de éste, el comportamiento apropiado en el ámbito de la seguridad.
- Si la comunicación verbal se utiliza en lugar o como complemento de señales gestuales, habrá que utilizar palabras tales como, por ejemplo:
 - Comienzo: Para indicar la toma de mando.
 - Alto: Para interrumpir o finalizar un movimiento.
 - Fin: Para finalizar las operaciones.
 - Izar: Para izar una carga.
 - Bajar: Para bajar una carga.
 - Avanzar, retroceder, a la derecha, a la izquierda: para indicar el sentido de un movimiento (el sentido de estos movimientos debe, en su caso, coordinarse con los correspondientes códigos gestuales).
 - Peligro: Para efectuar una parada de emergencia.
 - Rápido: Para acelerar un movimiento por razones de seguridad.

Señales gestuales

- En las operaciones de izado, descarga, y elevación de material mediante camión grúa u otro tipo de maquinaria de obra, existirá un "encargado de señales" que dará instrucciones de maniobra mediante señales gestuales al destinatario de las mismas, denominado "operador".
- Una señal gestual deberá ser precisa, simple, amplia, fácil de realizar y comprender y claramente distinguible de cualquier otra señal gestual.

PABLO RAFAEL GOMEZ FALCON cert. elec. repr. B01843762		19/12/2023 19:02	PÁGINA 289/390
VERIFICACIÓN	PEGVEWJZX3JAJE7Y7VXQSQGFB6U4A	https://ws050.juntadeandalucia.es:443/verificarFirma/	



Proyecto de línea aéreo / subterránea de 15 kV DC para evacuación de energía de PV Campanilla Solar en Huevar del Aljarafe (Sevilla)		 Frutigher s.l.
Código del documento: ANEXO 5-ESS.docx	ANEXO 5 - ESS	

- La utilización de los dos brazos al mismo tiempo se hará de forma simétrica y para una sola señal gestual.
- La persona que emite las señales, denominada “encargado de las señales”, dará las instrucciones de maniobra mediante señales gestuales al destinatario de las mismas, denominado “operador”.
- El encargado de las señales deberá poder seguir visualmente el desarrollo de las maniobras sin estar amenazado por ellas.
- El encargado de las señales deberá dedicarse exclusivamente a dirigir las maniobras y a la seguridad de los trabajadores situados en las proximidades.
- El operador deberá suspender la maniobra que esté realizando para solicitar nuevas instrucciones cuando no pueda ejecutar las órdenes recibidas con las garantías de seguridad necesarias.
- El encargado de las señales deberá ser fácilmente reconocido por el operador.

Señalización improvisada

- Este tipo de señalización es y continuará siendo un punto de riesgo acusado cuyas consecuencias negativas no se hacen esperar.
- Entre otros, destacamos algunos de especial interés:
- Nominar el inicio y final de maniobra con palabras fonéticamente iguales, como DALE - VALE, YA - VA, etc., genera confusión y riesgo evidente.
- Señalización con marcas de tiza, rotulador, marcadores, etc., de determinados riesgos dándose la circunstancia que la marca desaparece y el riesgo permanece o viceversa.
- Notificación de parada de maquinaria o defectos de funcionamiento con notas escritas en medios no apropiados.
- Señalización de maniobras con movimiento de cargas de forma anárquica no adaptándose a los códigos establecidos.
- Utilización de señales deterioradas para informar situaciones de riesgo.
- Uso y abuso de las señales acústicas, especialmente en trabajos en carretillas automotoras.

Riesgo de caídas, choques y golpes

- Para la señalización de desniveles, obstáculos u otros elementos que originen riesgos de caída de personas, choques o golpes podrá optarse, a igualdad de eficacia, por el panel que corresponda, o por un color de seguridad, o bien podrán utilizarse ambos complementariamente.
- La delimitación de aquellas zonas de los locales de trabajo a la que el trabajador tenga acceso con ocasión de éste, en las que se presenten riesgos de caída de personas, caída de objetos, choques o golpes, se realizará mediante un color de seguridad.
- La señalización por color referida anteriormente se efectuará mediante franjas alternas amarillas y negras. Las franjas deberán tener una inclinación aproximada de 45º y ser de dimensiones similares.

Vías de circulación

- Cuando sea necesario para la protección de los trabajadores, las vías de circulación de vehículos deberán estar delimitadas con claridad mediante franjas continuas de un color bien visible, preferentemente blanco o amarillo, teniendo en cuenta el color del suelo. La delimitación deberá respetar las necesarias distancias de seguridad entre vehículos y objetos próximos, y entre peatones y vehículos.

Código del documento: ANEXO 5-ESS.docx

PABLO RAFAEL GOMEZ FALCON cert. elec. repr. B01843762		19/12/2023 19:02	PÁGINA 290/390
VERIFICACIÓN	PEGVEWJZX3JAJE7Y7VXQSQGFB6U4A	https://ws050.juntadeandalucia.es:443/verificarFirma/	
			

Proyecto de línea aéreo / subterránea de 15 kV DC para evacuación de energía de PV Campanilla Solar en Huevar del Aljarafe (Sevilla)		 Frutigher s.l.
Código del documento: ANEXO 5-ESS.docx	ANEXO 5 - ESS	

- Las vías exteriores permanentes que se encuentren en los alrededores inmediatos de zonas edificadas deberán estar delimitadas cuando resulte necesario, salvo que dispongan de barreras o que el propio tipo de pavimento sirva como delimitación.

Tuberías, recipientes y áreas de almacenamiento de sustancias y preparados peligrosos

- Los recipientes y tuberías visibles que contengan o puedan contener productos a los que sea de aplicación la normativa sobre comercialización de sustancias o preparados peligrosos deberán ser etiquetados según lo dispuesto en la misma. Se podrán exceptuar los recipientes utilizados durante corto tiempo y aquellos cuyo contenido cambie a menudo, siempre que se tomen medidas alternativas adecuadas, fundamentalmente de formación e información, que garanticen un nivel de protección equivalente.
- Las etiquetas se pegarán, fijarán o pintarán en sitios visibles de los recipientes o tuberías. En el caso de éstas, las etiquetas se colocarán a lo largo de la tubería en número suficiente, y siempre que existan puntos de especial riesgo, como válvulas o conexiones, en su proximidad.
- La información de la etiqueta podrá complementarse con otros datos, tales como el nombre o fórmula de la sustancias o preparado peligroso o detalles adicionales sobre el riesgo
- En el caso del transporte de recipientes dentro del lugar de trabajo, podrá sustituirse o complementarse por señales en forma de panel de uso reconocido, en el ámbito comunitario, para el transporte de sustancias o preparados peligrosos.
- Las zonas, locales o recintos utilizados para almacenar cantidades importantes de sustancias o preparados peligrosos deberán identificarse mediante la señal de advertencia apropiada, o mediante la etiqueta que corresponda, colocadas cerca del lugar de almacenamiento o en la puerta de acceso al mismo. Ello no será necesario cuando las etiquetas de los distintos embalajes y recipientes, habida cuenta de su tamaño, hagan posible por sí mismas dicha identificación.
- El almacenamiento de diversas sustancias o preparados peligrosos puede indicarse mediante la señal de advertencia "peligro en general".

Equipos de protección contra incendios

- Los equipos de protección contra incendios deberán ser de color rojo o predominantemente rojo, de forma que se puedan identificar fácilmente por su color propio.
- El emplazamiento de los equipos de protección contra incendios se señalará mediante el color rojo o por una señal de panel. Cuando sea necesario, las vías de acceso a los equipos se mostrarán mediante las señales indicativas adicionales correspondientes.

Medios y equipos de salvamento y socorro

- La señalización para la localización e identificación de las vías de evacuación y de los equipos de salvamento o socorro se realizará mediante señales en forma de panel.

Situaciones de emergencia

- La señalización dirigida a alertar a los trabajadores o a terceros de la aparición de una situación de peligro y de la consiguiente y urgente necesidad de actuar de una forma determinada o de evacuar la zona de peligro, se realizará mediante una señal luminosa, una señal acústica o una comunicación verbal. A igualdad de eficacia, podrá optarse por una cualquiera de las tres; también podrá emplearse una combinación de una señal luminosa con una señal acústica o con una comunicación verbal.
- En el caso del transporte de recipientes dentro del lugar de trabajo, podrá sustituirse o complementarse por señales en forma de panel de uso reconocido, en el ámbito comunitario, para el transporte de sustancias o preparados peligrosos.

Código del documento: ANEXO 5-ESS.docx

PABLO RAFAEL GOMEZ FALCON cert. elec. repr. B01843762		19/12/2023 19:02	PÁGINA 291/390
VERIFICACIÓN	PEGVEWJZX3JAJE7Y7VXQSQGFB6U4A	https://ws050.juntadeandalucia.es:443/verificarFirma/	
			

Proyecto de línea aéreo / subterránea de 15 kV DC para evacuación de energía de PV Campanilla Solar en Huevar del Aljarafe (Sevilla)		 Frutigher s.l.
Código del documento: ANEXO 5-ESS.docx	ANEXO 5 - ESS	

- Las zonas, locales o recintos utilizados para almacenar cantidades importantes de sustancias o preparados peligrosos deberán identificarse mediante la señal de advertencia apropiada, o mediante la etiqueta que corresponda, colocadas cerca del lugar de almacenamiento o en la puerta de acceso al mismo. Ello no será necesario cuando las etiquetas de los distintos embalajes y recipientes, habida cuenta de su tamaño, hagan posible por sí mismas dicha identificación.
- El almacenamiento de diversas sustancias o preparados peligrosos puede indicarse mediante la señal de advertencia "peligro en general".

Equipos de protección contra incendios

- Los equipos de protección contra incendios deberán ser de color rojo o predominantemente rojo, de forma que se puedan identificar fácilmente por su color propio.
- El emplazamiento de los equipos de protección contra incendios se señalará mediante el color rojo o por una señal de panel. Cuando sea necesario, las vías de acceso a los equipos se mostrarán mediante las señales indicativas adicionales correspondientes.

Medios y equipos de salvamento y socorro

- La señalización para la localización e identificación de las vías de evacuación y de los equipos de salvamento o socorro se realizará mediante señales en forma de panel.

Situaciones de emergencia

- La señalización dirigida a alertar a los trabajadores o a terceros de la aparición de una situación de peligro y de la consiguiente y urgente necesidad de actuar de una forma determinada o de evacuar la zona de peligro, se realizará mediante una señal luminosa, una señal acústica o una comunicación verbal. A igualdad de eficacia, podrá optarse por una cualquiera de las tres; también podrá emplearse una combinación de una señal luminosa con una señal acústica o con una comunicación verbal.

2.5.6 Señalización de obras en carretera

Se definen y establecen las recomendaciones de seguridad que deberán aplicarse durante los trabajos de señalización de obras en carretera.

Principales riesgos derivados:

- Caídas de personas a distinto nivel.
- Caídas de personas al mismo nivel.
- Atropello
- Choques y golpes
- Proyección de fragmentos o partículas por vehículos.
- Caídas de objetos
- Pisadas sobre objetos.

Medidas preventivas a adoptar:

- La señalización se colocará de forma que los conductores de los vehículos puedan recibir información de la presencia de obras.
- No se iniciarán los trabajos que afecten a la libre circulación sin que se haya colocado la correspondiente señalización, balizamiento y en su caso defensa.

Código del documento: ANEXO 5-ESS.docx

PABLO RAFAEL GOMEZ FALCON cert. elec. repr. B01843762		19/12/2023 19:02	PÁGINA 292/390
VERIFICACIÓN	PEGVEVJZX3JAJE7Y7VXQSQGFB6U4A	https://ws050.juntadeandalucia.es:443/verificarFirma/	
			

Proyecto de línea aéreo / subterránea de 15 kV DC para evacuación de energía de PV Campanilla Solar en Huevar del Aljarafe (Sevilla)		 Frutigher s.l.
Código del documento: ANEXO 5-ESS.docx	ANEXO 5 - ESS	

- La colocación de la señalización se comenzará con la señal más alejada de la obra, siendo ésta la que primero se encuentre el tráfico. La última señal que se deberá colocar será la última que se encuentra el tráfico.
- Las señales serán de tipo portátiles, dotadas de un trípode o bien sobre poste con base de hormigón. En caso de calles estrechas, se permite el uso de paneles de plástico con la señalítica tampografiada sujeta mediante bridas plásticas sobre las vallas de obra.
- De manera no exhaustiva, las señales a utilizar serán: TP-18 (Obras), TP-17 a y TP-17 b (Estrechamiento de la calzada derecha / izquierda según el caso), TR-301 (Velocidad máxima permitida), TR-305 (Adelantamiento prohibido), TR 401 a y Tr- 401 b (Paso obligatorio por la derecha / izquierda según el caso).
- En obras de aplicación de la Norma de Carreteras 8.3 – IC, todas las señales serán retrorreflectantes (con nivel 2). Las señales TP-18 y TP-31 llevarán siempre tres luces ámbar intermitentes de encendido simultáneo y dispuestas en triángulo en los vértices. Las flechas deberán configurarse sobre un panel negro no reflectante, y el encendido de sus elementos luminosos será simultáneo.
- Las señales TL-2 (Luz ámbar intermitente) se colocarán de tal manera que los conductores reciban la información de la presencia de obras, colocadas en los puntos sobre vallas o señales. Serán de tipo portátiles, funcionarán con baterías (que funcionen las 24h en días de poca visibilidad) y firmemente sujetas que imposibilite su retirada de manera sencilla en previsión de hurto).
- Las dimensiones de las señales se ajustarán a lo que marca la Norma de Carreteras
- La retirada de señales se hará de forma inversa a como fueron colocadas.
- La señalización se colocará de acuerdo a cómo indique el plano autorizado.
- La limitación progresiva de la velocidad, se hará en escalones máximos de 20 Km. /h. a partir de la velocidad autorizada en la carretera.
- La señalización será modificada o retirada tan pronto como desaparezca el obstáculo que la originó, cualquiera que sea el periodo en que no fuera necesarias, especialmente las horas nocturnas y días festivos.
- En los casos de tráfico alternativo, de día se dispondrá la presencia de un señalista con chaleco luminiscente provisto de una bandera de color rojo que deberá moverse en correspondencia con el final de la cola para advertir su presencia. De noche, el tráfico será regulado mediante semáforos, debiendo ser advertida la presencia de los mismos mediante señales "Peligro semáforos" provistas de luces intermitentes de color ámbar.
- En caso de tráfico alternativo, cuando la regulación se haga con paleta manual, los operarios estarán comunicados entre sí con radioteléfonos. Queda prohibido el sistema de testigos.
- Con tráfico alternativo, la espera del vehículo estará, como máximo, entre 7 y 15 minutos.
- El límite de velocidad estará en función de la anchura libre entre los obstáculos laterales.
- Las señales empleadas serán las reglamentarias debiendo emplearse el mínimo número que permitan al conductor prever y efectuar las maniobras con comodidad.
- Las vallas de contención de peatones no podrán ser emplazadas como dispositivos de defensa, cuando se utilicen como elementos de balizamiento deberán estar dotadas de superficies planas reflectantes.
- Toda señal de prohibición u obligación deberá ser reiterada o anulada a distancias máximas de 1 minuto de la velocidad máxima prevista.
- Los elementos de balizamiento deberán ser reflectantes.
- La distancia entre elementos de balizamiento oscilará entre 5 y 20 m. En horas nocturnas o de visibilidad reducida, se complementará cada cinco elementos con una luz amarilla fija.
- La maquinaria de obras públicas y camiones, cuando realicen trabajos de señalización, harán notar su presencia con una luz intermitente o giratoria de color amarillo auto, situada en

Código del documento: ANEXO 5-ESS.docx

PABLO RAFAEL GOMEZ FALCON cert. elec. repr. B01843762		19/12/2023 19:02	PÁGINA 293/390
VERIFICACIÓN	PEGVEWJZX3JAJE7Y7VXQSQGFB6U4A	https://ws050.juntadeandalucia.es:443/verificarFirma/	
			

**Proyecto de línea aérea / subterránea de 15 kV DC
para evacuación de energía de PV Campanilla
Solar en Huevar del Aljarafe (Sevilla)**

Código del documento:
ANEXO 5-ESS.docx

ANEXO 5 - ESS



Frutigher s.l.

la pared delantera del plano superior del vehículo. Si su situación en la calzada de autopista o autovía impone precauciones, también se utilizará la luz mencionada en el recorrido del vehículo hasta llegar a donde se estén produciendo dichos trabajos.

- La señalización al tráfico de las zonas de trabajo deberá ser revisado por el jefe de obra o encargado con la siguiente periodicidad:
 - * Al finalizar la jornada laboral.
 - * Cada vez que se modifique la zona de trabajo.
 - * Al iniciar jornada laboral (especialmente después de interrupciones de más de un día).
 - * Antes de la parada del almuerzo y de la comida.
 - * Después de la parada del almuerzo y la comida.

Protecciones individuales a utilizar:

- Casco de seguridad
- Guantes de protección
- Ropa reflectante
- Ropa de trabajo para el mal tiempo.
- Botas de seguridad

Código del documento: ANEXO 5-ESS.docx

PABLO RAFAEL GOMEZ FALCON cert. elec. repr. B01843762		19/12/2023 19:02	PÁGINA 294/390
VERIFICACIÓN	PEGVEWJZX3JAJE7Y7VXQSQGFB6U4A	https://ws050.juntadeandalucia.es:443/verificarFirma/	
			



3. PLIEGO DE CONDICIÓN

Código del documento: ANEXO 5-ESS.docx

PABLO RAFAEL GOMEZ FALCON cert. elec. repr. B01843762		19/12/2023 19:02	PÁGINA 295/390
VERIFICACIÓN	PEGVEWJZX3JAJE7Y7VXQSQGFB6U4A	https://ws050.juntadeandalucia.es:443/verificarFirma/	
			

Proyecto de línea aéreo / subterránea de 15 kV DC para evacuación de energía de PV Campanilla Solar en Huevar del Aljarafe (Sevilla)		 Frutigher s.l.
Código del documento: ANEXO 5-ESS.docx	ANEXO 5 - ESS	

3.1 Normativa vigente

3.1.1 Legislación Aplicable.

En este apartado se tienen en cuenta las normas legales y reglamentarias aplicables a las especificaciones técnicas propias de la obra, así como las prescripciones que se habrán de cumplir en relación con las características, la utilización y la conservación de máquinas, útiles, herramientas, sistemas y equipos preventivos.

Son de obligado cumplimiento las disposiciones contenidas en:

Ley 31/1995, de 8 de noviembre, de Prevención de Riesgos laborales. Aprueba el reglamento sobre colaboración de las mutuas de accidente de trabajo y enfermedades profesionales en la gestión de la seguridad social. Y todas las actualizaciones que lo afectan.

Ley 54/2003, de 12 de diciembre, de reforma del marco normativo de la prevención de riesgos laborales. Y todas las actualizaciones que lo afecten.

Real Decreto 171/2004, de 30 de enero, por el que se desarrolla el artículo 24 de la Ley 31/1995, de 8 de noviembre, de Prevención de Riesgos Laborales, en materia de coordinación de actividades empresariales. Y todas las actualizaciones que lo afecten.

Real Decreto 39/1997, de 17 de enero, por el que se aprueba el Reglamento de los Servicios de Prevención. Modificaciones efectuadas por: Real Decreto 780/1998, Real Decreto 688/2005 y Real Decreto 604/2006. Y todas las actualizaciones que lo afectan.

Real Decreto 337/2010, de 19 de marzo, por el que se modifican el Real Decreto 39/1997, de 17 de enero, por el que se aprueba el Reglamento de los Servicios de Prevención; el Real Decreto 1109/2007, de 24 de agosto, por el que se desarrolla la Ley 32/2006, de 18 de octubre, reguladora de la subcontratación. 23-03-2010. Y todas las actualizaciones que lo afecten.

Real Decreto Legislativo 2/2015, de 23 de octubre, por el que se aprueba el texto refundido de la Ley del Estatuto de los Trabajadores.

Ley 34/2007, de 15 de noviembre, de calidad del aire y protección de la atmósfera.

Real Decreto 298/2009, de 6 de marzo, por el que se modifica el Real Decreto 39/1997, de 17 de enero, por el que se aprueba el Reglamento de los Servicios de Prevención, en relación con la aplicación de medidas para promover la mejora de la seguridad y de la salud en el trabajo de la trabajadora embarazada, que haya dado a luz o en período de lactancia.

Código del documento: ANEXO 5-ESS.docx

PABLO RAFAEL GOMEZ FALCON cert. elec. repr. B01843762		19/12/2023 19:02	PÁGINA 296/390
VERIFICACIÓN	PEGVEWJZX3JAJE7Y7VXQSQGFB6U4A	https://ws050.juntadeandalucia.es:443/verificarFirma/	
			

Proyecto de línea aéreo / subterránea de 15 kV DC para evacuación de energía de PV Campanilla Solar en Huevar del Aljarafe (Sevilla)		 Frutigher s.l.
Código del documento: ANEXO 5-ESS.docx	ANEXO 5 - ESS	

Real Decreto 1109/2007, de 24 de agosto, por el que se desarrolla la Ley 32/2006, de 18 de octubre, reguladora de la subcontratación en el Sector de la Construcción. Real Decreto 327/2009, de 13 de marzo, por el que se modifica el Real Decreto 1109/2007, de 24 de agosto, por el que se desarrolla la Ley 32/2006, de 18 de octubre, reguladora de la subcontratación en el sector de la construcción.

Real Decreto 485/1997, de 14 de abril, sobre disposiciones mínimas en materia de señalización de seguridad y salud en el trabajo

Real Decreto 486/1997 de 14 de abril, sobre disposiciones mínimas de seguridad y salud en los lugares de trabajo (en los apartados aplicables a las obras de construcción). Y todas las actualizaciones que lo afectan.

Real Decreto. 487/1997, de 14 de abril, sobre disposiciones mínimas de seguridad y salud relativas a manipulación manual de cargas que entrañe riesgos, en particular dorsolumbares, para los trabajadores.

Real Decreto 488/1997, de 14 de abril, sobre disposiciones mínimas de seguridad y salud relativas al trabajo con equipos que incluyen pantallas de visualización.

Real Decreto 1215/1997 de 18 de julio por el que se establecen las disposiciones mínimas de seguridad y salud para la utilización por los trabajadores de los equipos de trabajo. Y todas las actualizaciones que lo afectan. Y todas las actualizaciones que lo afectan.

Real Decreto 773/1997 de 30 de mayo, sobre disposiciones mínimas de seguridad y salud relativas a la utilización por los trabajadores de equipos de protección individual. Y todas las actualizaciones que lo afectan.

Real Decreto 1124/2000, de 16 de junio, por el que se modifica el Real Decreto 665/1997, de 12 de Mayo, sobre la protección de los trabajadores contra los riesgos relaciones con la exposición a agentes cancerígenos durante el trabajo.

Real Decreto 349/2003, de 21 de marzo, por el que se modifica el Real Decreto 665/1997, de 12 de mayo, sobre la protección de los trabajadores contra los riesgos relacionados con la exposición a agentes cancerígenos durante el trabajo, y por el que se amplía su ámbito de aplicación a los agentes mutágenos.

Real Decreto 374/2001, de 6 de abril, sobre la protección de la salud y seguridad de los trabajadores contra los riesgos relacionados con los agentes químicos durante el trabajo. Y todas las actualizaciones que lo afectan.

Real Decreto 393/2007, de 23 de marzo, por el que se aprueba la Norma Básica de Autoprotección de los centros, establecimientos y dependencias dedicados a actividades que puedan dar origen a situaciones de emergencia.

Real Decreto 216/1999, de 5 de febrero, sobre Disposiciones Mínimas de Seguridad y Salud en el ámbito de las Empresas de Trabajo Temporal.

Código del documento: ANEXO 5-ESS.docx

Nº Reg. Entrada: 2023999015208532. Fecha/Hora: 19/12/2023 19:03:02

PABLO RAFAEL GOMEZ FALCON cert. elec. repr. B01843762		19/12/2023 19:02	PÁGINA 297/390
VERIFICACIÓN	PEGVEWJZX3JAJE7Y7VXQSQGFB6U4A	https://ws050.juntadeandalucia.es:443/verificarFirma/	
			

Proyecto de línea aéreo / subterránea de 15 kV DC para evacuación de energía de PV Campanilla Solar en Huevar del Aljarafe (Sevilla)		 Frutigher s.l.
Código del documento: ANEXO 5-ESS.docx	ANEXO 5 - ESS	

Real Decreto 159/1995, de 3 de febrero, por el que se modifica el real decreto 1407/1992, de 20 de noviembre y todas las actualizaciones que lo afectan, por el que se regula las condiciones para la comercialización y libre circulación intracomunitaria de los equipos de protección individual. Y todas las actualizaciones que lo afectan. Orden de 20 de febrero de 1997, por la que se modifica el anexo del Real Decreto 159/1995, de 3 de febrero, que modifica a su vez el Real Decreto 1407/1992, de 20 de Noviembre, relativo a las condiciones intracomunitaria de los equipos de protección

Real Decreto 330/2009, de 13 de marzo, por el que se modifica el Real Decreto 1311/2005, de 4 de noviembre, sobre la protección de la salud y la seguridad de los trabajadores frente a los riesgos derivados o que puedan derivarse de la exposición a vibraciones mecánicas

Real Decreto 513/2017, de 22 de Mayo, por el que se aprueba el Reglamento de instalaciones de protección contra incendios.

Real Decreto 664/1997, de 12 de mayo, sobre la protección de los trabajadores contra los riesgos relacionados con la exposición a agentes biológicos durante el trabajo. Orden de 25 de marzo de 1998 por la que se adapta en función del progreso técnico el real decreto 664/1997, de 12 de mayo, sobre la protección de los trabajadores contra los riesgos relacionados con la exposición a agentes biológicos durante el trabajo.

Real Decreto 783/2001, de 6 de julio, por el que se aprueba el Reglamento sobre protección sanitaria contra radiaciones ionizantes.

Real Decreto 865/2003, de 4 de julio, por el que se establecen los criterios higiénico-sanitarios para la prevención y control de la legionelosis.

Real Decreto 1801/2003, de 26 de diciembre, sobre seguridad general de los productos.

Real Decreto 576/1997, de 18 de abril, por el que se modifica el reglamento general sobre colaboración en la gestión de las mutuas de accidentes de trabajo y enfermedades profesionales de la seguridad social, aprobado por real decreto 1993/1995, de 7 de diciembre

Real Decreto 837/2003, de 27 de junio, por el que se aprueba el nuevo texto modificado y refundido de la Instrucción técnica complementaria "MIE-AEM-4" del Reglamento de aparatos de elevación y manutención, referente a grúas móviles autopropulsadas.

Real Decreto 130/2017, de 24 de febrero, por el que se aprueba el Reglamento de explosivos.

Real Decreto 2060/2008, de 8 de abril, por el que se aprueba la instrucción técnica complementaria MIE AP-18 del Reglamento de aparatos a presión, referente a instalaciones de carga e inspección de botellas de equipos respiratorios autónomos para actividades subacuáticas y trabajos de superficie.

Código del documento: ANEXO 5-ESS.docx

PABLO RAFAEL GOMEZ FALCON cert. elec. repr. B01843762		19/12/2023 19:02	PÁGINA 298/390
VERIFICACIÓN	PEGVEWJZX3JAJE7Y7VXQSQGFB6U4A	https://ws050.juntadeandalucia.es:443/verificarFirma/	
			

Proyecto de línea aéreo / subterránea de 15 kV DC para evacuación de energía de PV Campanilla Solar en Huevar del Aljarafe (Sevilla)		 Frutigher s.l.
Código del documento: ANEXO 5-ESS.docx	ANEXO 5 - ESS	

Real Decreto 560/2010, de 7 de mayo, por el que se modifican diversas normas reglamentarias en materia de seguridad industrial para adecuarlas a la Ley 17/2009, de 23 de noviembre, sobre el libre acceso a las actividades de servicios y su ejercicio, y a la Ley 25/2009, de 22 de diciembre, de modificación de diversas leyes para su adaptación a la Ley sobre el libre acceso a las actividades de servicios y su ejercicio.

Orden TIN/2504/2010, de 20 de septiembre, por la que se desarrolla el Real Decreto 39/1997, de 17 de enero, por el que se aprueba el Reglamento de los Servicios de Prevención, en lo referido a la acreditación de entidades especializadas como servicios de prevención, memoria de actividades preventivas y autorización para realizar la actividad de auditoría del sistema de prevención de las empresas.

Resolución de 8 de abril de 1999, sobre Delegación de Facultades en Materia de Seguridad y Salud en las Obras de Construcción, complementa art. 18 del Real Decreto 1627/1997, de 24 de octubre de 1997, sobre Disposiciones Mínimas de Seguridad y Salud en las Obras de Construcción.

Real Decreto 1389/1997 de 5 de septiembre, por el que se aprueban las disposiciones mínimas destinadas a proteger la seguridad de los trabajadores en las actividades mineras.

Real Decreto 919/2006, de 28 de julio, por el que se aprueba el Reglamento técnico de distribución y utilización de combustibles gaseosos y sus instrucciones técnicas complementarias ICG 01 a 11.

Ley 22/2011, de 28 de julio, de residuos y suelos contaminados.

Real Decreto 614/2001, de 8 de junio, sobre disposiciones mínimas para la protección de la salud y seguridad de los trabajadores frente al riesgo eléctrico.

Real Decreto 223/2008, de 15 de febrero, por el que se aprueban el Reglamento sobre condiciones técnicas y garantías de seguridad en de Líneas eléctricas de alta tensión y sus instrucciones técnicas complementarias ITC-LAT 01 a 09.

Real Decreto 1955/2000, de 1 de diciembre, por el que se regulan las actividades de transporte, distribución, comercialización, suministro y procedimientos de autorización de instalaciones de energía eléctrica. Y todas las actualizaciones que lo afectan

Real Decreto 187/2016, de 6 de mayo, por el que se regulan las exigencias de seguridad del material eléctrico destinado a ser utilizados en determinados límites de tensión.

Real Decreto 1311/2005, de 4 de noviembre, sobre la protección de la seguridad y salud de los trabajadores frente a los riesgos derivados o que puedan derivarse de la exposición a vibraciones mecánicas. . Y todas las actualizaciones que lo afectan.

Real Decreto 286/2006, de 10 de marzo, sobre la protección de la salud y la seguridad de los trabajadores contra los riesgos relacionados con la exposición al ruido. Y todas las actualizaciones que lo afectan.

Código del documento: ANEXO 5-ESS.docx

Nº Reg. Entrada: 2023999015208532. Fecha/Hora: 19/12/2023 19:03:02

PABLO RAFAEL GOMEZ FALCON cert. elec. repr. B01843762		19/12/2023 19:02	PÁGINA 299/390
VERIFICACIÓN	PEGVEWJZX3JAJE7Y7VXQSQGFB6U4A	https://ws050.juntadeandalucia.es:443/verificarFirma/	
			

Proyecto de línea aéreo / subterránea de 15 kV DC para evacuación de energía de PV Campanilla Solar en Huevar del Aljarafe (Sevilla)		 Frutigher s.l.
Código del documento: ANEXO 5-ESS.docx	ANEXO 5 - ESS	

Real Decreto 1644/2008, de 10 de octubre, por el que se establecen las normas para la comercialización y puesta en servicio de las máquinas.

Real Decreto 1849/2000, de 10 de noviembre, por el que se derogan diferentes disposiciones en materia de normalización y homologación de productos industriales.

Real Decreto 212/2002, de 22 de febrero, por el que se regulan las emisiones sonoras en el entorno debidas a determinadas máquinas de uso al aire libre modificado por Real Decreto 524/2006, de 28 de abril

Real Decreto 681/2003, de 12 de junio, sobre la protección de la salud y la seguridad de los trabajadores expuestos a los riesgos derivados de atmósferas explosivas en el lugar de trabajo.

Real Decreto 836/2003, de 27 de junio, por el que se aprueba una nueva Instrucción técnica complementaria «MIE-AEM-2» del Reglamento de aparatos de elevación y manutención, referente a grúas torre para obras u otras aplicaciones.

Real Decreto 837/2003, de 27 de junio, por el que se aprueba el nuevo texto modificado y refundido de la Instrucción técnica complementaria «MIE-AEM-4» del Reglamento de aparatos de elevación y manutención, referente a grúas móviles autopropulsadas.

Orden TIN/1071/2010, de 27 de abril, sobre los requisitos y datos que deben reunir las comunicaciones de apertura o de reanudación de actividades en los centros de trabajo.

Real Decreto 2267/2004, de 3 de diciembre, por el que se aprueba el Reglamento de seguridad contra incendios en los establecimientos industriales. Y todas las actualizaciones que lo afectan.

Real Decreto 2177/2004, de 12 de noviembre, por el que se modifica el Real Decreto 1215/1997, de 18 de julio, por el que se establecen las disposiciones mínimas de seguridad y salud para la utilización por los trabajadores de los equipos de trabajo, en materia de trabajos temporales en altura.

Resolución de 26 de noviembre de 2002, de la Subsecretaría, por la que se regula la utilización del Sistema de Declaración Electrónica de Accidentes de Trabajo (Delt@) que posibilita la transmisión por procedimiento electrónico de los nuevos modelos para la notificación de accidentes de trabajo, aprobados por la Orden TAS/2926/2002, de 19 de noviembre.

Corrección de errores de la Orden TAS/2926/2002, de 19 de noviembre, por la que se establecen nuevos modelos para la notificación de los accidentes de trabajo y se posibilita su transmisión por procedimiento electrónico.

Real Decreto 1109/2007 del 24 de agosto, por el que se desarrolla la ley 32/2006 de 18 de octubre, reguladora de la subcontratación en el sector de la construcción. Y todas las actualizaciones que lo afectan. Real Decreto 327/2009, de 13 de marzo, por el que se modifica el Real Decreto 1109/2007, de 24 de agosto, por el que se

Código del documento: ANEXO 5-ESS.docx

Nº Reg. Entrada: 2023999015208532. Fecha/Hora: 19/12/2023 19:03:02

PABLO RAFAEL GOMEZ FALCON cert. elec. repr. B01843762		19/12/2023 19:02	PÁGINA 300/390
VERIFICACIÓN	PEGVEWJZX3JAJE7Y7VXQSQGFB6U4A	https://ws050.juntadeandalucia.es:443/verificarFirma/	
			

Proyecto de línea aérea / subterránea de 15 kV DC para evacuación de energía de PV Campanilla Solar en Huevar del Aljarafe (Sevilla)		 Frutigher s.l.
Código del documento: ANEXO 5-ESS.docx	ANEXO 5 - ESS	

desarrolla la Ley 32/2006, de 18 de octubre, reguladora de la subcontratación en el sector de la construcción.

Real Decreto. 1627/1997, de 24 de octubre, sobre Disposiciones mínimas de Seguridad y Salud en obras de construcción. Modificaciones efectuadas por: Real Decreto 604/2006. Y todas las actualizaciones que lo afectan.

LEGISLACIÓN AUTONÓMICA

Orden de 16/05/2006 de la Consejería de Medio Ambiente y Desarrollo Rural de la Comunidad de Castilla La Mancha, por la que se regulan las campañas de prevención de incendios forestales.

Nº Reg. Entrada: 2023999015208532. Fecha/Hora: 19/12/2023 19:03:02

Código del documento: ANEXO 5-ESS.docx

PABLO RAFAEL GOMEZ FALCON cert. elec. repr. B01843762		19/12/2023 19:02	PÁGINA 301/390
VERIFICACIÓN	PEGVEWJZX3JAJE7Y7VXQSQGFB6U4A	https://ws050.juntadeandalucia.es:443/verificarFirma/	
			

Proyecto de línea aéreo / subterránea de 15 kV DC para evacuación de energía de PV Campanilla Solar en Huevar del Aljarafe (Sevilla)		 Frutigher s.l.
Código del documento: ANEXO 5-ESS.docx	ANEXO 5 - ESS	

3.1.2 Principios generales en la ejecución de la obra

- El mantenimiento de la obra en buen estado de orden y limpieza.
- La elección del emplazamiento de los puestos y áreas de trabajo, teniendo en cuenta sus condiciones de acceso, y la determinación de las vías o zonas de desplazamiento o circulación.
- La manipulación de los distintos materiales y la utilización de los medios auxiliares.
- El mantenimiento, el control previo a la puesta en servicio y el control periódico de las instalaciones y dispositivos necesarios para la ejecución de la obra, con objeto de corregir los defectos que pudieran afectar a la seguridad y salud de los trabajadores.
- La delimitación y el acondicionamiento de las zonas de almacenamiento y depósito de los distintos materiales, en particular si se trata de materias o sustancias peligrosas.
- La recogida de los materiales peligrosos utilizados.
- El almacenamiento y la eliminación o evacuación de residuos y escombros.
- La adaptación, en función de la evolución de la obra, del período de tiempo efectivo que habrá de dedicarse a los distintos trabajos o fases de trabajo.
- La cooperación entre los contratistas, subcontratistas y trabajadores autónomos.
- Las interacciones e incompatibilidades con cualquier otro tipo de trabajo o actividad que se realice en la obra o cerca del lugar de la obra.
- Se utilizarán los equipos de protección adecuados en función de la fase de obra que se esté desarrollando.

3.1.3 Vigilancia, inspección y Control periódico de las condiciones de trabajo

Conforme el Artículo 16 “Evaluación de los riesgos” de la Ley de Prevención de Riesgos Laborales, el control periódico de las condiciones de trabajo se realizará desde los siguientes puntos de vista.

- Revisiones periódicas de los equipos de trabajo.
- Revisiones periódicas de los equipos de protección individual.
- El recurso preventivo de la contrata (disposición adicional decimocuarto de la Ley 31/1995 de Prevención de Riesgos Laborales) vigilará el cumplimiento de las medidas incluidas en el Plan de seguridad y salud y comprobará la eficacia de estas. La presencia del recurso preventivo en obra es preceptiva y será permanente en los supuestos definidos en el apartado 2.18 Organización de la seguridad en Obra. Entre otros se contemplan los siguientes trabajos:
 - * Trabajos con riesgos especialmente graves de sepultamiento, hundimiento o caída de altura.
 - * Obras de excavación de túneles, pozos y otros trabajos que supongan movimiento de tierras subterráneos.
 - * Trabajos que requieran montar o desmontar elementos prefabricados pesados.
 - * Trabajos en proximidad de líneas eléctricas aéreas de alta tensión.
 - * Trabajos que impliquen el uso de explosivos.
- Revisiones periódicas de obras por la Dirección Facultativa. El coordinador de seguridad y salud (integrado en la Dirección Facultativa) visitará periódicamente las obras.
- Revisiones periódicas de las condiciones de trabajo por parte del jefe de obra de cada contratista

La función de inspección y control se ejercerá en cualquier caso por el personal directivo, técnico o subalterno tanto de la promotora como de cada una de las empresas participantes.

Código del documento: ANEXO 5-ESS.docx

Nº Reg. Entrada: 2023999015208532. Fecha/Hora: 19/12/2023 19:03:02

PABLO RAFAEL GOMEZ FALCON cert. elec. repr. B01843762		19/12/2023 19:02	PÁGINA 302/390
VERIFICACIÓN	PEGVEWJZX3JAJE7Y7VXQSQGFB6U4A	https://ws050.juntadeandalucia.es:443/verificarFirma/	
			

Proyecto de línea aéreo / subterránea de 15 kV DC para evacuación de energía de PV Campanilla Solar en Huevar del Aljarafe (Sevilla)		 Frutigher s.l.
Código del documento: ANEXO 5-ESS.docx	ANEXO 5 - ESS	

La Inspección y Control de la Prevención de Riesgos Laborales es responsabilidad directa de la siguiente organización:

- * Jefe o Responsable de la Instalación.
- * Jefe de Obras.
- * El recurso preventivo de la contrata (disposición adicional decimocuarto de la Ley 31/1995 de Prevención de Riesgos Laborales).
- * Coordinador de Seguridad y Salud.

Cuando cualquier persona de la promotora aprecie anomalías en las obras o en las instalaciones, que puedan repercutir en la seguridad de las personas o bienes, cumplimentará los partes correspondientes. Si la anomalía es detectada por personal de las Empresas de Contrata, se notificará al encargado de la Empresa de Contrata para que éste a su vez lo notifique al representante de la promotora y que verifique y cumplimente los partes indicados.

La promotora adoptará las acciones correctoras oportunas para subsanar la deficiencia comunicada.

Toda persona con responsabilidad en el desarrollo de las obras, deberá tener en cuenta en sus inspecciones periódicas la incidencia de los mismos en la seguridad de las personas o bienes.

3.2 Procesos técnicos de referencia para el desarrollo de actividades

3.2.1 **Trabajos en proximidad a instalaciones en tensión**

Cuando los trabajos se desarrollen en proximidad de instalaciones eléctricas en tensión, propias o ajenas, deberán tomarse todas las medidas y precauciones necesarias para que los trabajos se desarrollen sin incidente alguno (según criterios del Real Decreto 614/2001, Anexo V, Trabajos en Proximidad).

Cuando se encuentre una instalación no prevista, el personal que realice los trabajos deberá comunicarlo a través de su línea jerárquica al responsable de la instalación, quien lo tramitará inmediatamente al responsable de aquella instalación, para adoptar las medidas necesarias.

Si existen puntos en tensión próximos:

- Antes de iniciar el trabajo en proximidad, un trabajador autorizado, en caso de BT, o un trabajador cualificado en caso de AT, determinarán la viabilidad del trabajo.
- Donde existan elementos en tensión se mantendrán las distancias de seguridad (punto 2.8. Trabajos con exposición a riesgo eléctrico) de no ser esto posible, se reducirán las zonas de peligro de los elementos que permanezcan en tensión mediante la colocación de las pantallas, barreras, envolventes o protecciones aislantes cuyas características mecánicas y eléctricas y forma de instalación garanticen su eficacia protectora.

~~Cumplimiento de las disposiciones legales existentes (distancias, cruzamientos, paralelismos...).~~ Código del documento: ANEXO 5-ESS.docx

PABLO RAFAEL GOMEZ FALCON cert. elec. repr. B01843762		19/12/2023 19:02	PÁGINA 303/390
VERIFICACIÓN	PEGVEWJZX3JAJE7Y7VXQSQGFB6U4A	https://ws050.juntadeandalucia.es:443/verificarFirma/	



Proyecto de línea aéreo / subterránea de 15 kV DC para evacuación de energía de PV Campanilla Solar en Huevar del Aljarafe (Sevilla)		 Frutiger s.l.
Código del documento: ANEXO 5-ESS.docx	ANEXO 5 - ESS	

Mantener las distancias de seguridad respecto a las líneas subterráneas en servicio:

- No superar la distancia de 1,00 m de la conducción excavando con maquinaria, a partir de esta cota y hasta 0,5 m se podrán utilizar martillos neumáticos, picos, barra, etc. y a partir de esa distancia pala manual.

Puestas a tierra en buen estado:

- Apoyos con interruptores, seccionadores, etc. conexión a tierra de las carcasas y partes metálicas de los mismos.
- Tratamiento químico del terreno si hay que reducir la resistencia de la toma de tierra.
- Comprobación en el momento de su establecimiento y revisión cada seis años.
- Terreno no favorable: descubrir cada nueve años.

Protección frente a sobreintensidades: cortacircuitos fusibles e interruptores

automáticos. Protección frente a sobretensiones: pararrayos y autoválvulas.

Notificación de Anomalías en las instalaciones siempre que se detecten.

3.2.2 Descargos

Se deberá tener en cuenta todo lo establecido en el Procedimiento de Descargo de instalaciones de tensión

de $\geq 1\text{kV}$ para realizar trabajos sin tensión.

Todo trabajo a realizar en una instalación de Alta tensión, que implique proximidad o actuación sobre elementos susceptibles de estar en tensión, llevará consigo la previa petición de autorización y ejecución del Descargo de la citada instalación, según se indica en el correspondiente Procedimiento de Descargo de instalaciones de tensión de $\geq 1\text{kV}$ para realizar trabajos sin tensión.

Será responsabilidad de la promotora la petición y coordinación de los descargos del equipo o equipos afectados, de acuerdo con el procedimiento seguido.

La apertura de los elementos de corte telecomandados no exime de la obligatoriedad del seccionamiento, bloqueo y señalizaciones locales.

La actuación en un equipo que esté en condiciones de servicio se hará únicamente por la contrata que haya sido expresamente autorizada para ello y esté recogido en su contrato de prestación de servicios.

A efectos de señalización y delimitación se tendrá en cuenta lo establecido en el apartado sobre

DELIMITACION DE ZONAS Y SEÑALIZACION.

Para aquellos trabajos o servicios que requieran descargos, el Agente de Descargo realizará las correspondientes maniobras y creará y delimitará la zona protegida, entregándola al Jefe de Trabajos.

Código del documento: ANEXO 5-ESS.docx

PABLO RAFAEL GOMEZ FALCON cert. elec. repr. B01843762		19/12/2023 19:02	PÁGINA 304/390
VERIFICACIÓN	PEGVEWJZX3JAJE7Y7VXQSQGFB6U4A	https://ws050.juntadeandalucia.es:443/verificarFirma/	
			

Proyecto de línea aérea / subterránea de 15 kV DC para evacuación de energía de PV Campanilla Solar en Huevar del Aljarafe (Sevilla)		 Frutigher s.l.
Código del documento: ANEXO 5-ESS.docx	ANEXO 5 - ESS	

mediante la cumplimentación y firma de los registros establecidos en el Procedimiento de Descargo de instalaciones de tensión de $\geq 1\text{kV}$ para realizar trabajos sin tensión.

El Jefe de los trabajos será el responsable de crear y delimitar la zona de trabajo.

Una vez terminados los trabajos, el Jefe de los mismos verificará la retirada del personal, de las puestas a tierra y de la señalización de la zona de trabajo, entregándola al Agente de Descargo, quien retirará la zona protegida y maniobrará para devolver la Instalación a la explotación normal siguiendo las órdenes del Centro de Operación de Red (C.O.R.). De forma previa y posterior a los trabajos, deberá cumplimentar y firmar los registros establecidos en el Procedimiento de Descargo de instalaciones de tensión de $\geq 1\text{kV}$ para realizar trabajos sin tensión.

3.2.3 Trabajos en líneas aéreas con descargo

Antes de iniciar los trabajos, se tendrá la preceptiva autorización del Centro de Operación de Red (C.O.R.).

No se iniciarán nunca los Trabajos sin que la instalación esté "preparada para Trabajos" (Creada la Zona Protegida y la Zona de Trabajo).

Se comprobará y verificará que está creada la Zona Protegida y que cumple los requisitos necesarios que permitan su acceso.

Antes de acceder a los apoyos, se comprobará el estado de los mismos. Esta operación será obligatoria igualmente cuando sea necesario modificar el estado de equilibrio del apoyo. En ese caso se comprobarán igualmente los 2 colindantes.

Se ascenderá y descenderá de los apoyos preferentemente por medio del dispositivo anticaídas de línea de vida, siempre que su estructura lo permita, u otro método seguro de ascenso y descenso.

No se realizarán trabajos cuando existan condiciones atmosféricas adversas, comunicándose dicha situación al C.O.R.

En las líneas de dos o más circuitos, se podrán realizar trabajos en cualquiera de ellos estando otro u otros en tensión, si durante su ejecución se mantienen y respetan las distancias mínimas de seguridad (según criterios del Real Decreto 614/2001, Anexo V, Trabajos en Proximidad).

Cuando se utilicen grúas o aparatos elevadores, se respetarán las distancias mínimas de seguridad, para evitar no sólo el contacto sino también la excesiva cercanía a líneas con tensión (según criterios del Real Decreto 614/2001, Anexo V, Trabajos en Proximidad). El personal que no opere estos equipos, permanecerá alejado de ellos.

> Alta tensión:

Código del documento: ANEXO 5-ESS.docx

Nº Reg. Entrada: 2023999015208532. Fecha/Hora: 19/12/2023 19:03:02

PABLO RAFAEL GOMEZ FALCON cert. elec. repr. B01843762		19/12/2023 19:02	PÁGINA 305/390
VERIFICACIÓN	PEGVEWJZX3JAJE7Y7VXQSQGFB6U4A	https://ws050.juntadeandalucia.es:443/verificarFirma/	
			

Proyecto de línea aéreo / subterránea de 15 kV DC para evacuación de energía de PV Campanilla Solar en Huevar del Aljarafe (Sevilla)		 Frutigher s.l.
Código del documento: ANEXO 5-ESS.docx	ANEXO 5 - ESS	

Siempre que los trabajos requieran un corte de suministro, se tendrán en cuenta los criterios indicados en el apartado 2.2.3 Descargos, así como en el Procedimiento de Descargo de instalaciones de tensión de $\geq 1\text{kV}$ para realizar trabajos sin tensión. Es obligatorio verificar la ausencia de tensión mediante aparatos óptico-acústicos adecuados, antes de poner a tierra y en cortocircuito la línea en la que se va a trabajar, comprobando el correcto funcionamiento del verificador antes y después de su utilización, según criterios del Real Decreto 614/2001.

Se colocarán tantos equipos de puesta a tierra y en cortocircuito como posibles fuentes de tensión confluyan en el lugar de trabajo, siendo estos equipos de Puesta a Tierra de características adecuadas a la tensión de la línea, según criterios del Real Decreto 614/2001.

➤ Trabajos de pintura en apoyos metálicos, pórticos y aparellaje:

Estos trabajos se realizarán según los criterios establecidos en el Real Decreto 614/2001, Anexo II, Trabajos sin Tensión y Anexo V, Trabajos en Proximidad, cuando se trate de líneas de más de un circuito, estando alguno de ellos en tensión.

Cuando las condiciones atmosféricas no sean adecuadas, como es la existencia de viento, niebla y otras que puedan modificar las condiciones de conductividad de la atmósfera, no se utilizarán nebulizadores.

Como los materiales a usar varían las características dieléctricas de los elementos a tratar, se deberá tener cuidado en proteger de salpicaduras los contactos eléctricos, y las partes móviles que podrán producir mal funcionamiento o bloqueos no deseados.

Será obligatorio el uso de casco con barbuquejo, gafas, guantes, cinturón de seguridad con dispositivo anticaídas, así como mascarilla en recintos cerrados o de escasa ventilación.

Los trabajos deberán realizarse con personas que trabajen a un mismo nivel a fin de evitar accidentes por caída de objetos o herramientas.

Siempre que sea posible se efectuarán los trabajos con métodos convencionales: brochas, rodillos, etc. En el caso de usar pistolas o pulverizadores con compresor, se observarán las normas correspondientes al uso de herramientas eléctricas portátiles.

Dadas las características del material a utilizar se deberá tener especial cuidado en el almacenamiento, utilización, acopio y desecho de los mismos, observando las normas correspondientes al manejo de materiales inflamables y tóxicos, dejando la zona en perfecto estado de orden y limpieza.

➤ Baja tensión:

Estos trabajos se realizarán según los criterios establecidos en el Real Decreto 614/2201.

Todo circuito será considerado en tensión mientras no se verifique lo contrario con aparatos adecuados.

Código del documento: ANEXO 5-ESS.docx

PABLO RAFAEL GOMEZ FALCON cert. elec. repr. B01843762		19/12/2023 19:02	PÁGINA 306/390
VERIFICACIÓN	PEGVEVJZX3JAJE7Y7VXQSQGFB6U4A	https://ws050.juntadeandalucia.es:443/verificarFirma/	
			

Nº Reg. Entrada: 2023999015208532. Fecha/Hora: 19/12/2023 19:03:02

Proyecto de línea aéreo / subterránea de 15 kV DC para evacuación de energía de PV Campanilla Solar en Huevar del Aljarafe (Sevilla)		 Frutigher s.l.
Código del documento: ANEXO 5-ESS.docx	ANEXO 5 - ESS	

En toda instalación de baja tensión se utilizarán siempre herramientas aisladas, incluso en aquellos trabajos que se realicen sin tensión.

Cuando en la proximidad de los trabajos haya partes activas, se aislarán convenientemente mediante vainas, capuchones, mantas aisladas, etc., en todos los conductores, incluido el neutro.

Si no es posible el aislamiento anteriormente indicado o persiste el riesgo eléctrico se procederá de acuerdo con el apartado sobre DESCARGOS.

3.2.4 Trabajos en subestaciones, centros de transformación y centros de distribución

Antes del inicio de los trabajos, se cumplirán las normas indicadas en el apartado sobre ACCESO Y PERMANENCIA EN INSTALACIONES CERRADAS.

La ejecución de trabajos se ajustará a lo indicado en el apartado sobre DESCARGOS.

La señalización de la zona de trabajo se realizará de acuerdo con el apartado sobre DELIMITACION DE ZONAS Y SEÑALIZACION poniendo especial atención en la identificación de los elementos objeto del trabajo.

Durante el desarrollo de los trabajos, queda prohibido retirar protecciones físicas y enclavamientos en las instalaciones no afectadas por los mismos.

Si la retirada de protecciones eléctricas fuera necesaria, se deberá tener la autorización previa del Centro de

Operación de Red (C.O.R.).

Es obligatorio el uso de equipos de protección adecuados al riesgo de cada trabajo, tales como: banquetas o alfombrillas aislantes, pértigas, guantes, casco, pantalla facial, herramienta aislada, así como cualquier otro elemento de protección, tanto individual como colectivo, homologado.

Una vez finalizados los trabajos, se retirarán los enclavamientos y protecciones utilizados para los mismos antes de proceder a dar tensión a las instalaciones afectadas.

Se pondrá especial atención en que al término de los trabajos, queden cerrados los accesos a las instalaciones.

> Alta tensión:

Se deberá tener en cuenta todo lo establecido en el procedimiento de Descarga de instalaciones de tensión de $\geq 1\text{kV}$ para realizar trabajos sin tensión. y en el Procedimiento de Régimen especial en instalaciones de tensión mayor de 1kV y menor de 33kV.

En todo momento se verificarán y respetarán las distancias de seguridad a las partes con tensión y cuando ello no sea posible se solicitará el Descarga, se apantallará o se efectuará con los procedimientos de trabajos en tensión, según criterios del Real Decreto 614/2001, Anexo V, Trabajos en Proximidad.

Código del documento: ANEXO 5-ESS.docx

Nº Reg. Entrada: 2023999015208532. Fecha/Hora: 19/12/2023 19:03:02

PABLO RAFAEL GOMEZ FALCON cert. elec. repr. B01843762		19/12/2023 19:02	PÁGINA 307/390
VERIFICACIÓN	PEGVEWJZX3JAJE7Y7VXQSQGFB6U4A	https://ws050.juntadeandalucia.es:443/verificarFirma/	



Proyecto de línea aérea / subterránea de 15 kV DC para evacuación de energía de PV Campanilla Solar en Huevar del Aljarafe (Sevilla)		 Frutigher s.l.
Código del documento: ANEXO 5-ESS.docx	ANEXO 5 - ESS	

> Baja tensión:

Estos trabajos se realizarán según los criterios establecidos en el Real Decreto 614/2001.

Todo circuito será considerado en tensión mientras no se verifique lo contrario con aparatos adecuados.

En toda instalación de baja tensión se utilizarán siempre herramientas aisladas, incluso en aquellos trabajos que se realicen sin tensión.

Cuando en la proximidad de los trabajos haya partes activas, se aislarán convenientemente mediante vainas, capuchones, mantas aisladas, etc... en todos los conductores, incluido el neutro.

Si no es posible el aislamiento anteriormente indicado o persiste el riesgo eléctrico se procederá de acuerdo con DESCARGOS.

> Mediciones, ensayos y verificaciones:

En todos los trabajos de mediciones de tensión de paso y contacto, verificación de relés, mediciones de parámetros de funcionamiento de máquinas y equipos, etc. deberán adoptarse como mínimo las siguientes prevenciones, según criterios del Real Decreto 614/2001, Anexo IV, Maniobras, mediciones, ensayos y verificaciones.

- Control y señalización de la fuente de alimentación.
- Señalización, delimitación y control de acceso a la Zona de Trabajo.
- Desconexión previa de la fuente de alimentación para realizar el cambio de conexiones.
- Aspectos relacionados con la puesta a tierra de los equipos utilizados para las pruebas.
- Forma de utilizar los equipos de pruebas. Seguir las instrucciones de uso y recomendaciones del fabricante.

3.2.5 Maniobras

Las Maniobras en Alta Tensión serán realizadas por el Centro de Operación de Red (C.O.R.), o dirigidas por éste al personal de operación local.

El personal que realice Maniobras, estará específicamente capacitado y con expresa autorización para tal finalidad, realizándose por trabajadores autorizados que, en caso de instalaciones de Alta Tensión deberán ser trabajadores cualificados, según criterios del Real Decreto 614/2001.

Cuando se realicen maniobras en los propios equipos, será obligatoria la utilización del casco, gafas o pantalla con banda antirradiación y guantes aislantes B.T. o A.T. según proceda, cuando el accionamiento sea de tipo manual. En función de la maniobra a realizar y del lugar de la misma, se utilizarán los equipos de protección siguientes:

- Detector de ausencia de tensión
- Pértigas de maniobra
- Equipos de Puesta Tierra y en cortocircuito
- Alfombra o Banqueta aislante
- Etc.

Código del documento: ANEXO 5-ESS.docx

PABLO RAFAEL GOMEZ FALCON cert. elec. repr. B01843762		19/12/2023 19:02	PÁGINA 308/390
VERIFICACIÓN	PEGVEWJZX3JAJE7Y7VXQSQGFB6U4A	https://ws050.juntadeandalucia.es:443/verificarFirma/	
			

Proyecto de línea aéreo / subterránea de 15 kV DC para evacuación de energía de PV Campanilla Solar en Huevar del Aljarafe (Sevilla)		 Frutigher s.l.
Código del documento: ANEXO 5-ESS.docx	ANEXO 5 - ESS	

En aquellos casos en que las Maniobras supongan un Descargo, estarán sometidas a lo establecido en el Procedimiento de Descargo en instalaciones de tensión.

3.2.6 Trabajos en tensión

Estos trabajos se realizarán según los criterios establecidos en el Real Decreto 614/2001, Anexo III, Trabajos en Tensión.

> Alta tensión:

Antes de realizar trabajos en tensión, en instalaciones de Alta tensión, se deberá disponer de la autorización del Centro de Operación de Red (C.O.R.), según el Procedimiento de régimen especial de explotación para instalaciones de tensión > 1kV.

Todas las empresas y el personal de las mismas que realice trabajos en tensión, deberán cumplir con lo establecido en el Real Decreto 614/2001, Anexo III, Trabajos en Tensión.

Los trabajos en tensión en Alta Tensión serán realizados por trabajadores cualificados y autorizados por escrito (habilitados específicamente para este tipo de trabajos) con vigilancia permanente del Jefe de los Trabajos.

Solamente las actuaciones a distancia sobre fusibles, podrán ser realizadas por trabajadores cualificados según criterios del Real Decreto 614/2001.

Los trabajos en lugares donde la comunicación sea difícil, por su orografía, confinamiento u otras circunstancias, deberán realizarse estando presentes, al menos, dos trabajadores con formación en materia de primeros auxilios.

> Baja tensión:

Todas las empresas y el personal de las mismas que realice trabajos en tensión, deberán cumplir con lo establecido en el Real Decreto. 614/2001, Anexo III, Trabajos en Tensión.

Los trabajos en tensión en Baja Tensión serán realizados por trabajadores cualificados. Solamente las reposiciones de fusibles podrán ser realizadas por trabajadores autorizados según criterios del Real Decreto 614/2001.

Se pondrá especial atención en el caso de instalaciones como circuitos múltiples, cuadros de B.T., etc., que por su proximidad puedan dar lugar a contactos accidentales.

Todos los equipos utilizados en los distintos métodos de trabajos en tensión deben ser elegidos entre los diseñados específicamente para este fin, de acuerdo con la normativa legal y/o técnica que les resulte de aplicación.

Código del documento: ANEXO 5-ESS.docx

Nº Reg. Entrada: 2023999015208532. Fecha/Hora: 19/12/2023 19:03:02

PABLO RAFAEL GOMEZ FALCON cert. elec. repr. B01843762		19/12/2023 19:02	PÁGINA 309/390
VERIFICACIÓN	PEGVEWJZX3JAJE7Y7VXQSQGFB6U4A	https://ws050.juntadeandalucia.es:443/verificarFirma/	
			

Proyecto de línea aérea / subterránea de 15 kV DC para evacuación de energía de PV Campanilla Solar en Huevar del Aljarafe (Sevilla)		 Frutigher s.l.
Código del documento: ANEXO 5-ESS.docx	ANEXO 5 - ESS	

3.2.7 Alimentaciones eléctricas para trabajos

Las alimentaciones eléctricas provisionales deberán ajustarse al Reglamento Electrotécnico de Baja Tensión.

Tensión.

Las conexiones directas a la red se realizarán mediante un equipo de protección compuesto por diferencial de alta sensibilidad e interruptores magnetotérmicos y toma de tierra.

Cuando no sea posible lo anterior, se realizará con guantes aislantes y mediante elementos de conexión adecuados, totalmente aislados. Las máquinas a utilizar en este caso tendrán obligatoriamente doble aislamiento.

La conexión y desconexión a la red o al grupo electrógeno, se realizará con el interruptor de control en posición de desconectado, y en el caso de tener que efectuar desplazamientos largos hasta el punto de operación, la máquina se llevará desconectada hasta ese momento.

Se evitará en lo posible la utilización de los armarios de mando y control de interruptores, seccionadores, trafos de potencia, etc., como fuentes de alimentación tanto en corriente alterna como en corriente continua, siendo en todo caso necesaria la autorización explícita del responsable de la instalación.

Los cables de alimentación de las herramientas eléctricas portátiles serán normalizados, con nivel de aislamiento adecuado a la tensión de la red de alimentación y las conexiones y empalmes se realizarán mediante accesorios normalizados, evitando las conexiones provisionales con cinta aislante, etc.

Cuando no se disponga de red de alimentación se utilizarán grupos autónomos homologados.

3.2.8 Delimitación de zonas y señalización

Se delimitarán las zonas de trabajo y aquellas que puedan suponer riesgo con respecto a los elementos en tensión.

Esta delimitación será eficaz respecto a cada zona de peligro y se efectuará con material adecuado

(cadenas, carteles de aviso, señales luminosas, banderolas, etc.).

Cuando sea de aplicación, se distinguirán claramente los límites que definen la Zona de trabajo y la Zona protegida, a efectos de la seguridad de las personas que intervengan en la ejecución de los trabajos.

La zona de trabajo delimitada y señalizada mediante los materiales destinados al efecto será lo más pequeña posible y siempre comprendida entre los equipos de puesta a tierra más próximos al lugar de trabajo.

En trabajos en líneas aéreas de doble circuito, estructuras de Parques de Intemperie, etc., y en general en todos aquellos lugares en que se realicen trabajos en altura y en su proximidad existan otras

Nº Reg. Entrada: 2023999015208532. Fecha/Hora: 19/12/2023 19:03:02

PABLO RAFAEL GOMEZ FALCON cert. elec. repr. B01843762		19/12/2023 19:02	PÁGINA 310/390
VERIFICACIÓN	PEGVEWJZX3JAJE7Y7VXQSQGFB6U4A	https://ws050.juntadeandalucia.es:443/verificarFirma/	



Proyecto de línea aéreo / subterránea de 15 kV DC para evacuación de energía de PV Campanilla Solar en Huevar del Aljarafe (Sevilla)		 Frutiger s.l.
Código del documento: ANEXO 5-ESS.docx	ANEXO 5 - ESS	

instalaciones con tensión que sean accesibles, se deberá señalar el riesgo de proximidad de tensión en ese nivel, para evitar un desplazamiento equivoco.

En trabajos en Salas de Celdas, quedarán señalizadas las que se mantengan en servicio y sean adyacentes a aquellas en que se vayan a realizar los trabajos, a efecto de evitar posibles confusiones en el acceso o proximidad a las mismas.

Los cordones, cintas, cadenas, etc., se colocarán aproximadamente a 90 ± 20 cm. sobre el nivel del suelo o de las plataformas de trabajo, pudiendo delimitarse a una altura superior, siempre que a menor altura existan protecciones adecuadas que impidan totalmente el acceso a los elementos en tensión.

La colocación de la cinta delimitadora, cordón, etc. preverá los accesos a la zona de trabajo, en los lugares más racionales, siendo de una amplitud adecuada a los materiales, equipos, etc. a transportar en su interior. El número de accesos previstos por la delimitación será siempre el mínimo posible.

Los elementos delimitadores se fijarán a las estructuras próximas o a soportes especiales diseñados al efecto. En cualquier caso, las estructuras sustentadoras de las cintas, cadenas, cordones, etc. contenidas total o parcialmente dentro de la zona delimitada, no facilitarán acceso directamente a los elementos en tensión.

La zona de trabajo será tal que desde cualquier lugar de la misma se cumplan las distancias de seguridad a las partes con tensión. Cuando en la vertical del recinto así definido existan partes próximas con tensión, de

acceso o aproximación factible se delimitará o en su defecto se señalará en altura la zona de trabajo, de forma que el operario quede claramente advertido de la existencia de la proximidad del peligro.

La coordinación y registro de éstas actividades cumplirá lo establecido en el Real Decreto 614/2001, Anexo V, Trabajos en Proximidad y Anexo II, Trabajos sin Tensión.

3.2.9 Trabajos especiales

El contenido de este apartado se refiere a todos aquellos trabajos no recogidos en el desarrollo de la normativa y procedimientos internos establecidos, teniendo en cuenta que cuando la complejidad del trabajo o la singularidad de los riesgos así lo aconsejen, se realizará un estudio que contendrá como mínimo los siguientes apartados:

- Procedimiento Técnico del Trabajo.
- Análisis de los riesgos propios del trabajo a realizar.
- Procedimiento de seguridad para la realización del trabajo.
- Medios de prevención y protección a utilizar.

3.3 Condiciones técnicas de la maquinaria/equipos de trabajo

Para la aplicación del Real Decreto 1215/1997 sobre disposiciones mínimas de seguridad y salud para la utilización por los trabajadores de los equipos de trabajo, el fabricante de dichos equipos suministrará documentación donde se refleje al menos las siguientes características:

PABLO RAFAEL GOMEZ FALCON cert. elec. repr. B01843762		19/12/2023 19:02	PÁGINA 311/390
VERIFICACIÓN	PEGVEWJZX3JAJE7Y7VXQSQGFB6U4A	https://ws050.juntadeandalucia.es:443/verificarFirma/	
			

**Proyecto de línea aéreo / subterránea de 15 kV DC
para evacuación de energía de PV Campanilla
Solar en Huevar del Aljarafe (Sevilla)**

Código del documento:
ANEXO 5-ESS.docx

ANEXO 5 - ESS



Frutigher s.l.

- * Identificación del equipo de trabajo.
- * Disposiciones legales o reglamentarias de aplicación (seguridad del producto).
- * Documentación que debe aportar el fabricante, distribuidor o importador del equipo de trabajo.
- * Condiciones técnicas de obligado cumplimiento por el equipo de trabajo.
- * Condiciones de obligado cumplimiento en el uso de equipos de trabajo.
- * Restricciones de uso.
- * Comprobaciones periódicas a realizar al equipo de trabajo.
- * Formación e información necesaria para la utilización del equipo de trabajo.
- * Riesgos no evitados y acciones preventivas para controlar dicho riesgo.

La maquinaria cumplirá lo indicado en el Reglamento de Seguridad de máquinas Real Decreto 1849/2000, sobre todo lo que se refiere a las instrucciones de uso, expuestas en el capítulo IV, a Instalación y puesta en servicio, capítulo V, e instrucciones y revisiones periódicas, capítulo VI y reglas generales de seguridad capítulo VII y el Real Decreto 1215, en lo que se refiere a las disposiciones de seguridad en máquinas.

Cumplirán las condiciones establecidas en el Anexo IV. Parte C. Puntos 6, 7 y 8 del Real Decreto 1627/97.

Dispondrán de marcado CE y declaración de conformidad del fabricante. Además el fabricante proporcionará libro de instrucciones con normas de utilización y mantenimiento. Estarán en perfecto estado de uso y mantenimiento.

La maquinaria de todos los accesorios de prevención establecidos, será manejada por personal especializado, se mantendrán en buen uso, para lo cual se someterán a revisiones periódicas y en caso de averías o mal funcionamiento se paralizarán hasta su reparación.

El responsable de los trabajos velará por el correcto estado de las máquinas, vehículos, herramientas y equipos, pudiendo exigir la acreditación de las revisiones periódicas cuando sean preceptivas, paralizando su utilización si éstas no son acreditadas.

La utilización de las máquinas, herramientas y equipos se realizará únicamente por personal cualificado para ello. Para el manejo de aquellos elementos que lo requieran, se podrá exigir la correspondiente acreditación.

Toda máquina se trasladará desconectada de su fuente de energía, hasta la zona donde vaya a ser utilizada.

Cada trabajador será responsable de la máquina, herramienta o equipo asignado y de su disposición en lugar adecuado.

Sin perjuicio de los controles anteriormente mencionados se podrán fijar acciones preventivas, en relación con su conservación, manipulación, almacenamiento y transporte.

Las máquinas con ubicación variable, tales como sierra circular, vibrador, soldadura, etc., serán revisadas por personal experto antes de su uso en obra, quedando a cargo de la Jefatura de la obra, con la ayuda del Recurso preventivo en la obra, la realización del mantenimiento de las máquinas según las instrucciones proporcionadas por el fabricante.

Código del documento: ANEXO 5-ESS.docx

Nº Reg. Entrada: 2023999015208532. Fecha/Hora: 19/12/2023 19:03:02

PABLO RAFAEL GOMEZ FALCON cert. elec. repr. B01843762		19/12/2023 19:02	PÁGINA 312/390
VERIFICACIÓN	PEGVEWJZX3JAJE7Y7VXQSQGFB6U4A	https://ws050.juntadeandalucia.es:443/verificarFirma/	



Proyecto de línea aéreo / subterránea de 15 kV DC para evacuación de energía de PV Campanilla Solar en Huevar del Aljarafe (Sevilla)		 Frutigher s.l.
Código del documento: ANEXO 5-ESS.docx	ANEXO 5 - ESS	

El personal encargado del uso de las máquinas empleadas en obra, deberá estar debidamente autorizado para ello, por parte de la Jefatura de la obra, proporcionándole las instrucciones concretas de uso.

3.4 Condiciones técnicas de los medios de protección colectiva

CONDICIONES GENERALES

Se emplearán con preferencia a las individuales y de acuerdo a las distintas unidades o trabajos a ejecutar. Tendrán siempre un seguimiento y control de las condiciones de montaje y del estado en que se encuentren.

- 1º Las protecciones colectivas de esta obra, estarán en acopio disponible, según lo previsto en el Plan de ejecución de obra.
- 2º Antes de ser necesario su uso, estarán en acopio real en la obra con las condiciones idóneas de almacenamiento para su buena conservación.
- 3º Serán instaladas previamente al inicio de cualquier trabajo que requiera su montaje. Queda prohibida la iniciación de un trabajo o actividad que requiera protección colectiva, hasta que esta esté montada por completo en el ámbito del riesgo que neutraliza o elimina.
- 4º Será desmontada de inmediato, toda protección colectiva en uso en la que se aprecien deterioros con merma efectiva de su calidad real. Se sustituirá a continuación el componente deteriorado y se volverá a montar la protección colectiva una vez resuelto el problema. Entre tanto se realiza esta operación, se suspenderán los trabajos protegidos por el tramo deteriorado y se aislará eficazmente la zona para evitar accidentes. Estas operaciones quedarán protegidas mediante el uso de equipos de protección individual.
- 5º Durante la realización de la obra, puede ser necesario variar el modo o la disposición de la instalación de la protección colectiva prevista. Si esto ocurre, la nueva situación será definida para concretar exactamente la nueva disposición o forma de montaje, previamente aprobados por la Dirección Facultativa de Seguridad y Salud.
- 6º Las protecciones colectivas proyectadas en este trabajo, están destinadas a la protección de los riesgos de todos los trabajadores y visitantes de la obra; es decir: trabajadores de la empresa principal, los de las empresas subcontratistas, empresas colaboradoras, trabajadores autónomos y visitas de los técnicos de dirección de obra o de la Propiedad; visitas de las inspecciones de organismos oficiales o de invitados por diversas causas.
- 7º El montaje y uso correcto de la protección colectiva definida en este Estudio, es preferible al uso de equipos de protección individual para defenderse de idéntico riesgo; en consecuencia, no se admitirá el cambio de uso de protección colectiva por el de equipos de protección individual.
- 8º Existirá una conservación y mantenimiento, en la posición de uso prevista y montada, de las protecciones colectivas que fallen por cualquier causa, hasta que se realice la investigación con la asistencia expresa de la Dirección Facultativa de Seguridad y Salud. En caso de fallo por accidente de persona o personas, se procederá según las normas legales vigentes, avisando además sin demora, inmediatamente, tras ocurrir los hechos, a la Dirección Facultativa de Seguridad y Salud.
- 9º El área de trabajo debe mantenerse siempre libre de obstáculos si el trabajo se realiza sin interrupción de circulación debe de estar perfectamente balizado y protegido.
- 10º Si la descarga de los productos se hace con grúas, estas deben llevar elementos de seguridad contra la caída de los mismos. Para evitar peligro de vuelco, ningún vehículo irá sobrecargado, y se evitará su mala repartición.
- 11º Por la noche debe instalarse una iluminación suficiente de **orden de 120 lux en las zonas de trabajo** y de 10 lux en el resto. En los trabajos de mayor definición se emplearán lámparas portátiles.

Nº Reg. Entrada: 2023999015208532. Fecha/Hora: 19/12/2023 19:03:02

PABLO RAFAEL GOMEZ FALCON cert. elec. repr. B01843762		19/12/2023 19:02	PÁGINA 313/390
VERIFICACIÓN	PEGVEWJZX3JAJE7Y7VXQSQGFB6U4A	https://ws050.juntadeandalucia.es:443/verificarFirma/	
			



Señalización de riesgos en el trabajo:

- Esta señalización cumplirá con el contenido del Real Decreto 485 de 14 de abril de 1997, que no se reproduce por economía documental. Desarrolla los preceptos específicos sobre señalización de riesgos en el trabajo según la Ley 31/1995, de 8 de noviembre, de Prevención de Riesgos Laborales.
- Las señales permanecerán cubiertas por elementos opacos cuando el riesgo, recomendación o información que anuncian, sea innecesario y no convenga por cualquier causa su retirada.
- Existirá un mantenimiento periódico de señales, que garantice su

eficacia. Puesta a tierra:

- La puesta a tierra estará de acuerdo con lo expuesto en la ITC-BT-18 del Reglamento Electrónico para Baja Tensión.

Vallas de cierre:

- Estas vallas se situarán en el límite de la parcela para protección de todo el recinto de la obra y entre otras reunirá las siguientes condiciones:
- Tendrán 2 metros de altura.
- Dispondrán de puerta de acceso para vehículos de 4 metros de anchura y puerta independiente de acceso de personal.
- La valla se realizará a base de pies de madera y mallazo metálico electrosoldado.
- Ésta deberá mantenerse hasta la conclusión de la obra o su sustitución por el vallado definitivo.
- Dispondrá de señalización de "Prohibido el paso a personas ajenas" y "Prohibido aparcar por las entradas".

Cadenas de plástico:

- Se colocará sobre soporte, manteniendo holgados los eslabones.
- Debe cumplir con la Norma UNE 1115.
- Para su instalación al aire libre o en grandes espacios donde no existan puntos fijos, irá provista de un soporte de hierro con pie, especial para suelos pavimentados.
- Se deberá colocar en lugar visible para su fácil percepción.
- Se deben almacenar limpias y secas en lugares limpios y ventilados, protegidas de humedad, agresivos químicos y focos de calor.
- Deberán ser sustituidas cuando presenten síntomas de deterioro, o eslabones rotos o

defectuosos. Plataformas de trabajo:

- Tendrán como mínimo 60 cm. de ancho y las situadas a más de 2 m. del suelo estarán dotadas de barandillas de 90 cm. de altura, listón intermedio y rodapié.

Vallas autónomas de limitación y protección:

- Tendrán como mínimo 90 cm. de altura, estando construidas a base de tubos metálicos.
- Dispondrán de patas para mantener su

verticalidad. Topes de retroceso:

- Se podrán utilizar un par de tabloncillos embridados, fijados al terreno por medio de redondos hincados al mismo, o de otra forma eficaz

Pórtico limitador de gallo:

Código del documento: ANEXO 5-ESS.docx

PABLO RAFAEL GOMEZ FALCON cert. elec. repr. B01843762		19/12/2023 19:02	PÁGINA 314/390
VERIFICACIÓN	PEGVEWJZX3JAJE7Y7VXQSQGFB6U4A	https://ws050.juntadeandalucia.es:443/verificarFirma/	
			



- Se utilizarán bien para paso bajo líneas eléctricas, o para paso bajo estructuras, cimbras, etc.
- Estarán formadas por dos pies derechos, situados en el exterior de la zona de rodadura de los vehículos.
- Las partes superiores de los pies derechos estarán unidas por medio de un dintel horizontal constituido por una pieza (o cuerda, o cadena con algún dispositivo capaz de hacerla sonar), de longitud tal que cruce toda la superficie de paso.
- Pies derechos y dintel estarán pintados de manera llamativa.
- La altura del dintel estará en función del elemento a señalar:
 - Cimbras, estructuras, etc.; 1 m. por debajo del elemento.
 - Líneas eléctricas; se establece en función de la tensión nominal de la instalación (Real Decreto 614/2001):

Tensión (kV)	Distancia
(m) Menor de 66	
3	
De 66 a 220	5
Mas de 220	
7	

La distancia, en horizontal del dintel, del elemento a señalar se establece en función de la velocidad máxima previsible de los vehículos. Balizándose esa longitud para evitar para evitar accesos incontrolados bajo el elemento de riesgo.

Velocidad permisible (Km/h)	Distancia horizontal
(m)	
40	
20	
70	
50	
100	
100	

Interruptores y relés diferenciales:

- Los interruptores automáticos de corriente de defecto, con dispositivo diferencial de intensidad nominal máximo de 63 A, cumplirán los requisitos de la norma UNE 20-383-75.
- Los interruptores y relés instalados en distribuciones de iluminación o que tengan tomas de corriente en los que se conecten aparatos portátiles serán de una intensidad diferencial nominal de 0,03 A.
- Interruptores y relés deberán dispararse o provocar el disparo del elemento de corte de corriente cuando la intensidad de defecto esté comprendida entre 0,5 y 1 veces la intensidad nominal de defecto.

3.5 Condiciones técnicas de los medios de protección individual

CONDICIONES GENERALES

Código del documento: ANEXO 5-ESS.docx

**Proyecto de línea aéreo / subterránea de 15 kV DC
para evacuación de energía de PV Campanilla
Solar en Huevar del Aljarafe (Sevilla)**

Código del documento:
ANEXO 5-ESS.docx

ANEXO 5 - ESS



Frutigher s.l.

Todo elemento de protección personal se ajustará a lo reglamentado en:

- Real Decreto 1407/1992, de 20 de noviembre, por el que se regula las condiciones para la comercialización y libre circulación intracomunitaria de los equipos de protección individual.
- Real Decreto 773/1997, de 30 de mayo, sobre disposiciones mínimas de seguridad y salud relativas a la utilización por los trabajadores de equipos de protección individual.

Para la aplicación del Real Decreto 773/1997, la empresa contratista deberá elaborar una documentación en la que se reflejen las siguientes características de cada EPI.

Identificación del equipo de protección individual. Norma técnica de aplicación.

Riesgo que protege. Origen y forma de estos.

Disposiciones legales o reglamentarias de aplicación (seguridad del producto). Documentación que debe aportar el fabricante, distribuidor o importador. Identificación y características técnicas del EPI.

Riesgos no evitados debido al EPI y a su uso. Comprobaciones periódicas a realizar al equipo de trabajo.

Formación e información necesaria para la utilización del equipo de trabajo.

El personal de obra que comunique desconocer el uso de algún elemento de protección, será instruido sobre su utilización. En el caso concreto del sistema anticaídas (arnés, dispositivo anticaídas y línea de vida), será preceptivo que se dote al operario el punto de anclaje o, en su defecto, las instrucciones concretas para la instalación previa del mismo.

Cuando por circunstancias del trabajo se produzca un deterioro más rápido en una determinada prenda o equipo, o en aquellos casos en que por su uso se haya adquirido mas holguras o tolerancias de las admitidas por el fabricante, se procederá a la reposición inmediatamente de dicha prenda o equipo, independientemente de la duración prevista o fecha de entrega.

Toda prenda o equipo de protección que haya sufrido un trato límite, es decir, el máximo para el que fue concebido, por ejemplo por un accidente, será desechado y reemplazado al momento.

Existirá un pequeño almacenamiento de equipos de protección individual ante el posible deterioro.

Casco de seguridad no metálico:

- Debe poseer la marca CE (según Real Decreto 1407/1992 de 20 de noviembre). La Norma UNE-397, establece los requisitos mínimos (ensayos y especificaciones) que deben cumplir estos equipos, de acuerdo con el Real Decreto 1407/1992.
- Las exigencias específicas para prevenir los riesgos, son las comprendidas en el Real Decreto 1407/1992 en su Anexo II, apartado 3.1.1.

Calzado de seguridad:

- El calzado de seguridad estará provisto de puntera de seguridad para protección de los dedos de los pies contra los riesgos debidos a caídas de objetos, golpes y aplastamientos, y suela de seguridad para protección de las plantas de los pies contra pinchazos.
- El equipo debe estar certificado y poseer "marca CE" (según Real Decreto 1407/1992 de 20 de noviembre). Asimismo le serán de aplicación las Normas EN-344, EN-345, EN-346, EN-347,

Nº Reg. Entrada: 2023999015208532. Fecha/Hora: 19/12/2023 19:03:02

PABLO RAFAEL GOMEZ FALCON cert. elec. repr. B01843762		19/12/2023 19:02	PÁGINA 316/390
VERIFICACIÓN	PEGVEWJZX3JAJE7Y7VXQSQGFB6U4A	https://ws050.juntadeandalucia.es:443/verificarFirma/	

Proyecto de línea aéreo / subterránea de 15 kV DC para evacuación de energía de PV Campanilla Solar en Huevar del Aljarafe (Sevilla)		 Frutigher s.l.
Código del documento: ANEXO 5-ESS.docx	ANEXO 5 - ESS	

que establecen los requisitos mínimos (ensayos y especificaciones) que deben cumplir los EPI's del pie para ajustarse al citado Real Decreto.

- Las exigencias específicas en los riesgos que hay que prevenir en prendas de protección referentes a los pies, son las contenidas en el Real Decreto 1407/1992 de 20 de noviembre, punto 3 del Anexo II.

Protector Auditivo:

- El equipo debe estar certificado y poseer sello de calidad (según Real Decreto 1407). Deberá llevar el índice de comodidad. Las Normas EN-352-1 y EN-352-2, establecen los requisitos mínimos (ensayos y especificaciones) que deben cumplir los protectores para ajustarse a los requisitos del Real Decreto 1407/1992.
- La atenuación acústica que proporcione debe ser suficiente para el puesto de trabajo que se trate. (No deben superar los valores límite de exposición diaria prescritos en el Real Decreto 286/2006, de 10 de marzo, sobre la protección de la salud y la seguridad de los trabajadores contra los riesgos relacionados con la exposición al ruido). Guantes de seguridad:
 - Los guantes de seguridad utilizados por los operarios serán de uso general anticorte, antipinchazos y antierosiones para el manejo de materiales, objetos y herramientas.
 - Estarán confeccionados con materiales naturales o sintéticos, no rígidos, impermeables a los agresivos de uso común y de características mecánicas adecuadas. Carecerán de orificios, grietas o cualquier deformación o imperfección que merme sus propiedades.
 - Se adoptarán a la configuración de las manos haciendo confortable su uso.
 - La talla, medida del perímetro del contorno del guante a la altura de la base de los dedos, será la adecuada al operario.
 - Los guantes con marcado CE deben cumplir con las Normas CE-EN-388 y EN-420, que establecen los requisitos mínimos (ensayos y especificaciones) que deben cumplir los protectores para ajustarse a los requisitos del Real Decreto 1407/1992.

Sistemas anticaídas:

- El equipo debe poseer la marca CE (según Real Decreto 1407/1992, de 20 de noviembre). Las Normas EN-341 (dispositivos de descenso), EN-353 (dispositivos anticaídas deslizantes, 353.1 con línea de anclaje rígida y 353.2 con línea de anclaje flexible), EN-354 (elementos de amarre), EN-355 (absorbedores de energía), EN-358 (sistemas de sujeción; cinturones de sujeción, elemento de amarre de sujeción con dispositivo de ajuste de longitud), EN-361 (arneses anticaídas), EN-362 (conectores de seguridad), EN-363 (sistemas anticaídas), EN-365 (requisitos generales para instrucciones de uso y marcado), EN-795 (Elementos de anclaje), EN-567 (bloqueadores), EN-1891 (cuerdas de alma y funda trenzada. Bajo coeficiente de alargamiento) y EN-892 (cuerdas dinámicas. Requisitos de seguridad. Métodos de ensayo) establecen requisitos mínimos que deben cumplir los equipos de protección contra caídas de alturas, para ajustarse a los requisitos del Real Decreto 1407/1992.

Gafas de seguridad:

- Estar certificado (certificado de conformidad, Marca CE, Garantía de Calidad de fabricación), de acuerdo con lo dispuesto en el Real Decreto 1407/92 y Normas Armonizadas.
- Ser de uso personal; si por circunstancias es necesario el uso de un equipo por varios trabajadores, deberán tomarse las medidas para que no causen ningún problema de salud o de higiene a los usuarios.
- Venir acompañado por la información técnica y guía de uso, mantenimiento, contraindicaciones, caducidad, etc., reglamentada en la Directiva de certificación.
- El campo de uso de los equipos de protección ocular viene regulado por la Norma EN 166, donde se validan los diferentes tipos de protectores. Código del documento: ANEXO 5-ESS.docx

PABLO RAFAEL GOMEZ FALCON cert. elec. repr. B01843762		19/12/2023 19:02	PÁGINA 317/390
VERIFICACIÓN	PEGVEWJZX3JAJE7Y7VXQSQGFB6U4A	https://ws050.juntadeandalucia.es:443/verificarFirma/	



Nº Reg. Entrada: 2023999015208532. Fecha/Hora: 19/12/2023 19:03:02

**Proyecto de línea aéreo / subterránea de 15 kV DC
para evacuación de energía de PV Campanilla
Solar en Huevar del Aljarafe (Sevilla)**



Frutigher s.l.

Código del documento:
ANEXO 5-ESS.docx

ANEXO 5 - ESS

- La norma EN 167, EN-168, EN-169, EN-170, EN-171 establece los requisitos mínimos (ensayos y especificaciones) que deben cumplir los distintos tipos de protectores.

Mascarilla antipolvo:

Adjuntará el fabricante:

- Manual de Instrucciones, según Real Decreto 1407/92 (debe especificarse el factor de protección del equipo).
- La norma EN 149:1991 CE, (FFP1; polvo nocivo) establece los requisitos mínimos (ensayos y especificaciones) que deben cumplir.
- Garantía de cumplir con el Real Decreto 1407/92 y Normas Armonizadas (Declaración de conformidad, Marca CE, Certificado del fabricante o Garantía de Calidad de fabricación).

Botas impermeables al agua y a la humedad:

- El equipo debe estar certificado y poseer "marca CE" (según Real Decreto 1407/1992, de 20 de noviembre). Asimismo le serán de aplicación las Normas EN-345 S5 para las botas de PVC con suela en PVC, puntera y plantilla de acero antiperforante.

Equipo para soldador:

- El equipo estará compuesto por los elementos que siguen: Pantalla de soldador, mandil de cuero, par de manguitos, par de polainas y par de guantes para soldador.
- El resto de los elementos del equipo de soldador, de los que no hay norma de homologación, serán de calidad y características adecuadas al trabajo de soldadura.
- El equipo debe estar certificado y poseer "marca CE" (según Real Decreto 1407/1992, de 20 de noviembre). Asimismo le serán de aplicación las Normas EN-175 para pantalla plana para soldador, EN-340 y EN-470 el delantal de piel de vacuno en serraje, EN-407 y EN- 420 las manoplas.

Guantes aislantes de la electricidad:

- Los guantes aislantes de la electricidad que utilizarán los operarios serán para actuaciones sobre instalaciones de baja tensión, hasta 1.000 V., o para maniobra de instalación de alta tensión hasta 3.000 V.
- Debe cumplir la NORMA EN 60903. Deben ser usados con un sobre guante de cuero para una buena protección mecánica y para el arco eléctrico.

CLASE	TENSIÓN DE PRUEBA
00	2500 V
0	5 kV
1	10 kV
2	20 kV
3	30 kV

3.6 Condiciones técnicas a cumplir por las instalaciones provisionales de obra

3.6.1 Instalación eléctrica

Cumplirá el vigente Reglamento Electrotécnico de Baja Tensión (Real Decreto 842/2002 de 2 de agosto) y las siguientes condiciones particulares.

Código del documento: ANEXO 5-ESS.docx

Cuadros eléctricos:

PABLO RAFAEL GOMEZ FALCON cert. elec. repr. B01843762		19/12/2023 19:02	PÁGINA 318/390
VERIFICACIÓN	PEGVEWJZX3JAJE7Y7VXQSQGFB6U4A	https://ws050.juntadeandalucia.es:443/verificarFirma/	



**Proyecto de línea aéreo / subterránea de 15 kV DC
para evacuación de energía de PV Campanilla
Solar en Huevar del Aljarafe (Sevilla)**

Código del documento:
ANEXO 5-ESS.docx

ANEXO 5 - ESS



Frutigher s.l.

- Los cuadros de distribución eléctrica serán construidos con materiales incombustibles e inalterables por los agentes atmosféricos. Serán de construcción estanca al agua.
- La tapa del cuadro permanecerá siempre cerrada y se abrirá exclusivamente por personal competente y autorizado para ello.
- Las líneas generales de fuerza deberán ir encabezadas por un disyuntor diferencial de 300 mA de sensibilidad.
- Se comprobará que al accionar el botón de prueba del diferencial, cosa que se deberá realizar periódicamente, éste se desconecta y en caso contrario es absolutamente obligatorio proceder a la revisión del diferencial por personal especializado y en último caso sustituirlo por uno nuevo.
- El cuadro general deberá ir provisto de interruptor general de corte omnipolar que deje toda la obra sin servicio, totalmente aislado en todas sus partes activas.
- Los cuadros de distribución eléctrica deberán tener todas sus partes metálicas, así como los envolventes metálicos, perfectamente conectadas a tierra.
- Los enchufes y tomas de corriente serán de material aislante, doble aislamiento, disponiendo de uno de los polos para la toma de tierra.
- Todos los elementos eléctricos, como fusibles, cortacircuitos, interruptores, etc., deberán ser de equipo completamente cerrado que imposibiliten en cualquier caso, el contacto fortuito de personas o cosas.
- Todas las bornas de las diferentes conexiones deberán estar provistas de protectores adecuados que impidan un contacto directo con las mismas.
- En el cuadro eléctrico general, se deben colocar interruptores (uno por enchufe) que permitan dejar sin corriente los enchufes en los cuales se vaya a conectar maquinaria de 10 o más amperios, de forma que sea posible enchufar y desenchufar la máquina sin corriente.
- Los tableros portantes de las bases de enchufe de los cuadros eléctricos auxiliares, deberán fijarse de manera eficaz a elementos rígidos de la edificación, que impidan el desenganche fortuito de los conductores de alimentación, así como contactos con elementos metálicos que puedan ocasionar descargas eléctricas a personas u objetos.
- El acceso al cuadro eléctrico deberá mantenerse despejado y limpio de materiales, barro, etc. en previsión de facilitar cualquier maniobra en caso de emergencia.

Lámparas eléctricas portátiles:

- Tendrán mango aislante.
- Dispondrán de un dispositivo protector de la lámpara, de suficiente resistencia mecánica.
- Su tensión de alimentación será de 24 V o bien estar alimentadas por medio de un transformador de separación de circuitos.
- Las tomas de corriente y prolongadores utilizados en estas instalaciones NO serán intercambiables con otros elementos iguales utilizados en instalaciones de voltaje superior.

Conductores eléctricos:

- Todas las máquinas accionadas por energía eléctrica deberán disponer de conexión a tierra, siendo la resistencia máxima permitida de los electrodos o placas, de 5 a 10 ohmio.
- Los cables de conducción eléctrica, se emplearán con doble aislamiento impermeable, y preferentemente, de cubierta exterior resistente a los roces y golpes.
- Se evitará discurrir por el suelo disponiéndose a una altura mínima de 2,5 m. sobre el mismo.
- No estarán deteriorados, para evitar zonas bajo tensión.
- Las mangueras para conectar a las máquinas, llevarán además de los hilos de alimentación eléctrica correspondientes, uno para la conexión al polo de tierra del enchufe.
- Las mangueras eléctricas que estén colocadas sobre el suelo, deberán ser enterradas convenientemente. Por ningún motivo se podrán almacenar objetos metálicos, punzantes, etc. sobre estas zonas que pudieran provocar la perforación del aislamiento y descarga accidentales por esta causa.

Nº Reg. Entrada: 2023999015208532. Fecha/Hora: 19/12/2023 19:03:02

PABLO RAFAEL GOMEZ FALCON cert. elec. repr. B01843762		19/12/2023 19:02	PÁGINA 319/390
VERIFICACIÓN	PEGVEWJZX3JAJE7Y7VXQSQGFB6U4A	https://ws050.juntadeandalucia.es:443/verificarFirma/	

Proyecto de línea aéreo / subterránea de 15 kV DC para evacuación de energía de PV Campanilla Solar en Huevar del Aljarafe (Sevilla)		 Frutigher s.l.
Código del documento: ANEXO 5-ESS.docx	ANEXO 5 - ESS	

- En caso de que estas mangueras eléctricas, no puedan ser enterradas, se colocarán de forma elevada o aérea.

3.6.2 **Protección contra incendios**

Esta obra está sujeta al riesgo de incendio, por consiguiente para evitarlos o extinguirlos, se establecen las siguientes normas de obligado cumplimiento:

- 1º Queda prohibida la realización de hogueras, la utilización de mecheros, realización de soldaduras y asimilables en presencia de materiales inflamables, si antes no se dispone del extintor idóneo para la extinción del posible incendio.
- 2º Se establece como método de extinción de incendios, el uso de extintores cumpliendo la norma UNE 23110.
- 3º A continuación, se definen una serie de extintores aplicando las citadas normas. Todo el personal de la obra tendrá conocimiento de la ubicación de los equipos de extinción, y de la manera de actuación ante una situación de emergencia.

EXTINTORES DE INCENDIOS

Los extintores serán los conocidos con los códigos "A", "B" y los especiales para fuegos eléctricos. En las "literaturas" de las mediciones y presupuesto, quedan definidas todas sus características técnicas, que deben entenderse incluidas en este pliego de condiciones técnicas y particulares y que no se reproducen por economía documental.

Lugares de esta obra en los que se instalarán los extintores de incendios:

- Acopios especiales con riesgo de incendio.
- En el vehículo de trabajo.
- Cerca de aquellos tajos de soldadura y presumibles de poder ocurrir un

incendio. Mantenimiento de los extintores de incendios:

- Los extintores serán revisados periódicamente y como máximo cada seis meses, concertado con una empresa especializada colaboradora del ministerio de industria para esta actividad.
- Los extintores de incendio, emplazados en la obra y en los vehículos, serán portátiles, estarán fabricados con acero de alta embutibilidad y alta soldabilidad. Se encontrarán bien acabados y terminados, sin rebaba, de tal manera que su manipulación nunca suponga un riesgo por sí misma
- Los extintores llevarán soporte para su anclaje y dotados con manómetro. La simple observación de la presión del manómetro permitirá comprobar el estado de su carga.
- Los extintores estarán esmaltados en color rojo, visiblemente localizados con fácil acceso, manteniendo un área libre de obstáculos alrededor del aparato, y colocando una señal donde su visibilidad esté obstaculizada.
- El extintor siempre cumplirá el RD 2060/2008.
- Se utilizarán extintores polivalentes de 6 Kg. de peso.

3.6.3 **Almacenamiento y señalización de productos**

Los productos, tales como disolventes, pinturas, barnices, adhesivos, etc. y otros productos de riesgo se almacenarán en lugares limpios y ventilados con los envases debidamente cerrados, alejados de focos de ignición y perfectamente señalizados. El carácter específico y la toxicidad de cada producto peligroso, estará indicado por la señal de peligro característica.

Nº Reg. Entrada: 2023999015208532. Fecha/Hora: 19/12/2023 19:03:02

PABLO RAFAEL GOMEZ FALCON cert. elec. repr. B01843762		19/12/2023 19:02	PÁGINA 320/390
VERIFICACIÓN	PEGVEWJZX3JAJE7Y7VXQSGFB6U4A	https://ws050.juntadeandalucia.es:443/verificarFirma/	





3.7 Trabajos con exposición al riesgo eléctrico (real decreto 614/2001)

El Real Decreto 614/2001, establece, en el marco de la Ley de Prevención de Riesgos Laborales, las disposiciones mínimas de seguridad para la protección de los trabajadores frente al riesgo eléctrico en los lugares de trabajo.

Se aplica a las instalaciones eléctricas de los lugares de trabajo y a las técnicas y procedimientos para trabajar en ellas, o en sus proximidades.

- Lugar de trabajo: cualquier lugar al que el trabajador pueda acceder, en razón de su trabajo.
- Procedimiento de trabajo: secuencia de las operaciones a desarrollar para realizar un determinado trabajo, con inclusión de los medios materiales (de trabajo o de protección) y humanos (cualificación o formación del personal) necesarios para llevarlo a cabo.
- Alta Tensión. Baja Tensión: Tensiones de seguridad: las definidas como tales en los reglamentos electrotécnicos.

Distancias límite de las zonas de trabajo

- Zona de peligro o zona de trabajos en tensión: espacio alrededor de los elementos en tensión en el que la presencia de un trabajador desprotegido supone un riesgo grave e inminente de que se produzca un arco eléctrico, o un contacto directo con el elemento en tensión, teniendo en cuenta los gestos o movimientos normales que puede efectuar el trabajador sin desplazarse.

Donde no se interponga una barrera física que garantice la protección frente a dicho riesgo, la distancia desde el elemento en tensión al límite exterior de esta zona será la indicada en la table 1.

- Zona de proximidad: espacio delimitado alrededor de la zona de peligro, desde la que el trabajador puede invadir accidentalmente esta última.

Donde no se interponga una barrera física que garantice la protección frente al riesgo eléctrico la distancia desde el elemento en tensión al límite exterior de esta zona será la indicada en la table 1.

Distancias límite de las zonas de trabajo			
U _n (kV)	D _{PEL} (cm)	D _{PROX-1} (cm)	D _{PROX-2} (cm)
Inferior o igual a 1	50	70	300
10	80	115	300
15	90	116	300
20	95	122	300
30	110	132	300
45	120	148	300
66	140	170	300
110	180	210	500
132	200	330	500
220	300	410	500
380	400	540	700

D_{PEL} = Distancia hasta el límite exterior de la zona de peligro.
D_{PROX-1} = distancia hasta el límite exterior de la zona de proximidad cuando resulte posible delimitar con precisión la zona de trabajo y controlar que ésta no se sobrepasa durante la realización del mismo.
D_{PROX-2} = distancia hasta el límite exterior de la zona de proximidad cuando no resulte posible delimitar con precisión la zona de trabajo y controlar que ésta no se sobrepasa durante la realización del mismo.

Nº Reg. Entrada: 2023999015208532. Fecha/Hora: 19/12/2023 19:03:02

Nota: La distancia exterior de la zona de peligro queda establecida en los valores de UNESA, excepcionalmente y siempre y cuando no puedan respetarse dichos valores, se podrán utilizar los establecidos en el R.D. 614/2001 incrementando las medidas de delimitación y señalización de la zona de trabajo, así como la vigilancia de los trabajos.

Tabla 1. Distancias límite

Trabajos

- Trabajos sin tensión: trabajos en instalaciones eléctricas que se realizan después de haber tomado todas las medidas necesarias para mantener la instalación sin tensión.
- Trabajo en tensión: Trabajo durante el cual un trabajador entra en contacto con elementos en tensión, o entra en la zona de peligro, bien sea con una parte de su cuerpo, o con las herramientas, equipos, dispositivos o materiales que manipula. No se consideran como trabajos en tensión las maniobras y las mediciones, ensayos y verificaciones definidas a continuación.
- Maniobra: Intervención concebida para cambiar el estado eléctrico de una instalación eléctrica no implicando montaje ni desmontaje de elemento alguno.
- Mediciones, ensayos y verificaciones: actividades concebidas para comprobar el cumplimiento de las especificaciones o condiciones técnicas y de seguridad necesarias para el adecuado funcionamiento de una instalación eléctrica, incluyéndose las dirigidas a comprobar su estado eléctrico, mecánico o térmico, eficacia de protecciones, circuitos de seguridad o maniobra, etc.
- Trabajo en proximidad: trabajo durante el cual el trabajador entra, o puede entrar, en la zona de proximidad, sin entrar en la zona de peligro, bien sea con una parte de su cuerpo o con las herramientas, equipos, dispositivos o materiales que manipula.

□ Cualificación

- Trabajador autorizado: trabajador que ha sido autorizado por el empresario para realizar determinados trabajos con riesgo eléctrico, en base a su capacidad para hacerlos de forma correcta, según los procedimientos establecidos en el Real Decreto 614/2001.
- Trabajador cualificado: trabajador autorizado que posee conocimientos especializados en materia de instalaciones eléctricas, debido a su formación acreditada, profesional o universitaria, o a su experiencia certificada de dos o más años.
- Jefe de trabajo: Persona designada por el empresario para asumir la responsabilidad efectiva de los trabajos.

El cuadro adjunto resume la capacitación mínima exigida a los trabajadores en función del Real Decreto

614/2001 para la realización de los distintos trabajos.

	Trabajos sin tensión		Trabajos en tensión		Maniobras, mediciones, ensayos y verificaciones		Trabajos en proximidad	
	Supresión y reposición de la tensión	Ejecución de los trabajos sin tensión	Realización	Reponer fusibles	Mediciones, ensayos y verificaciones	Maniobras locales	Preparación	Realización
BAJA TENSION	A	T	C	A	A	A	A	T
ALTA TENSION	C	T	C+AE (con vigilancia de un Jefe de trabajo)	C (a distancia)	C o C auxiliado por A	A	C	A o T vigilado por A
T = CUALQUIER TRABAJADOR A = AUTORIZADO C = CUALIFICADO C+AE =CUALIFICADO Y AUTORIZADO POR ESCRITO				1.- Los trabajos con riesgo eléctrico en AT no podrán ser realizados por trabajadores de una Empresa de Trabajo Temporal (Real Decreto 616/1999) 2.- La realización de las distintas actividades contempladas se harán según lo establecido en las disposiciones del presente Real Decreto.				

Guía Técnica desarrollo del Real Decreto 614/2001 para la protección de la salud y seguridad de los trabajadores frente al riesgo eléctrico

3.8 Vigilancia de la salud y primeros auxilios

Código del documento: ANEXO 5-ESS.docx

Proyecto de línea aéreo / subterránea de 15 kV DC para evacuación de energía de PV Campanilla Solar en Huevar del Aljarafe (Sevilla)		 Frutigher s.l.
Código del documento: ANEXO 5-ESS.docx	ANEXO 5 - ESS	

Todos los trabajadores que empiecen a trabajar en la instalación deberán pasar un reconocimiento previo al trabajo atendiendo a los condicionantes definidos en el artículo 22 de la Ley de Prevención de Riesgos Laborales.

Al realizar trabajos marcadamente sucios, se facilitará los medios especiales de limpieza.

En obra permanecerá siempre un botiquín con material de primeros auxilios. Dicho botiquín se encontrará en local limpio y adecuado al mismo, quedando convenientemente señalizado.

El botiquín se encontrará cerrado, pero no bajo llave o candado para no dificultar el acceso a su material en caso de urgencia.

La persona habitualmente encargada de su uso repondrá, inmediatamente, el material utilizado. Independientemente de ello se revisará mensualmente el botiquín reponiendo o sustituyendo todo lo que fuera preciso.

3.9 Medidas de emergencia

Atendiendo al Artículo 20 "Medidas de emergencia" de la Ley de Prevención de Riesgos Laborales, y teniendo en cuenta la actividad a realizar, se analizan las distintas situaciones de emergencia.

EMERGENCIA: Cualquier contingencia que no pueda ser dominada por una situación inmediata de quienes la detectan y puede dar lugar a situaciones críticas, o que para su control sean necesarios medios especiales.

Los objetivos básicos de cualquier actuación de emergencia son:

- Combatir el siniestro en su fase inicial
- Organizar la evacuación de personas y bienes
- Prestar una primera ayuda a las posible víctimas
- Comunicar a los servicios de emergencias de la situación, para su intervención
- Restablecer la normalidad una vez controlado el siniestro

Para ello distinguiremos según el tipo de emergencia y se darán las pautas a seguir para la correcta gestión de la emergencia. Las emergencias principales analizadas en este documento son:

Accidente de Trabajo

Incendios

> ACCIDENTES DE TRABAJO

Ante un accidente de trabajo debemos actuar rápidamente pero manteniendo la calma.

Código del documento: ANEXO 5-ESS.docx

PABLO RAFAEL GOMEZ FALCON cert. elec. repr. B01843762		19/12/2023 19:02	PÁGINA 323/390
VERIFICACIÓN	PEGVEVJZX3JAJE7Y7VXQSQGFB6U4A	https://ws050.juntadeandalucia.es:443/verificarFirma/	
			

Proyecto de línea aéreo / subterránea de 15 kV DC para evacuación de energía de PV Campanilla Solar en Huevar del Aljarafe (Sevilla)		 Frutigher s.l.
Código del documento: ANEXO 5-ESS.docx	ANEXO 5 - ESS	

Deberemos efectuar un recuento de víctimas, pensando en la posibilidad de la existencia de víctimas ocultas, y no atendiendo en primer lugar al accidentado que nos encontremos o al que más grite, sino siguiendo un orden de prioridades.

ALERTAR a los equipos de emergencia indicando:

- Lugar o localización del accidente.
- Tipo de accidente o suceso.
- Número aproximado de heridos.
- Estado o lesiones de los heridos, si se conocen.
- Circunstancias o peligros que puedan agravar la situación.

Se facilitará el número desde el que se llama con el fin de poder establecer un contacto posterior para informar o recabar más datos.

Se comunicará también con el responsable del trabajo del contratista y/o el responsable de la promotora, quienes aplicarán el siguiente paso.

El responsable del trabajo, tomará las medidas a su alcance para evitar daños mayores a las personas e instalaciones.

PROTEGER y asegurar el lugar de los hechos, con el fin de evitar que se produzcan nuevos accidentes o se agraven los ya ocurridos. Para ello se asegurará o señalará convenientemente la zona y se controlará o evitará el riesgo de incendio, electrocución, caída, desprendimiento, etc., que pudiera afectar a las víctimas e, incluso, a los auxiliares.

Ante cualquier accidente, y hasta la llegada de los equipos de emergencia, se actuara basándose en las siguientes premisas:

ACCIDENTE ELÉCTRICO: Si la víctima ha quedado en contacto con un conductor o elemento en tensión, debe ser separado del contacto como primera medida, antes de tratar de aplicarle los primeros auxilios.

ACCIDENTE POR CAÍDA DE ALTURA: Si se sospecha posible lesión de columna vertebral, no mover al accidentado, pues se pueden producir lesiones medulares (paraplejia y tetraplejia).

SOCORRER al accidentado o enfermo repentino "in situ", prestándole unos primeros cuidados hasta la llegada de personal especializado que complete la asistencia, procurando así no agravar su estado. Los trabajadores que realicen trabajos en tensión en alta tensión, deberán obligatoriamente disponer de formación específica en primeros auxilios.

Para ello es necesario disponer de un botiquín de primeros auxilios.

Una vez que el accidentado haya recibido los primeros auxilios, se procederá a la comunicación del accidente atendiendo al siguiente esquema:

Código del documento: ANEXO 5-ESS.docx

Nº Reg. Entrada: 2023999015208532. Fecha/Hora: 19/12/2023 19:03:02

PABLO RAFAEL GOMEZ FALCON cert. elec. repr. B01843762		19/12/2023 19:02	PÁGINA 324/390
VERIFICACIÓN	PEGVEWJZX3JAJE7Y7VXQSQGFB6U4A	https://ws050.juntadeandalucia.es:443/verificarFirma/	
			



COMUNICACIONES EN CASO DE ACCIDENTE LABORAL

Accidentes leves

- Al Coordinador de Seguridad y Salud
- Al responsable del trabajos de la promotora
- A la autoridad laboral en los plazos y términos determinados en la normativa oficial

Accidentes graves y muy graves

- Al Coordinador de Seguridad y Salud
- Al responsable del trabajo de la promotora
- A la Autoridad Laboral dentro de las 24 horas siguientes mediante fax o telegrama

Accidentes mortales

- Al Coordinador de Seguridad y Salud
- Al juzgado de guardia o a la policía. Para que procedan al levantamiento del cadáver y a las investigaciones judiciales oportunas
- Al responsable del trabajos de la promotora
- A la Autoridad Laboral mediante fax o telegrama

Cuando el accidente o incidente motive la evacuación de una parte o la totalidad de la instalación, tanto el personal de la promotora como el de las empresas contratadas actuará de acuerdo con las normas para caso de emergencia, y en su caso, las instrucciones del responsable de los trabajos y/o del responsable de la instalación.

El Contratista remitirá a la promotora sus procedimientos de evacuación y conciertos de atención médica en los trabajos para el supuesto de accidente laboral.

Resuelta la emergencia se aplicarán los procedimientos adecuados para devolver la instalación a su régimen normal de explotación.

Por tanto, cuando se produzca un accidente en la obra, excepto el accidente sin baja, por Legislación Vigente, ha de cumplimentarse el parte oficial, el cual ha de ser entregado en un plazo máximo de cinco días a la Dirección Provincial de Trabajo y Seguridad Social en el caso de accidentes graves, muy graves o mortales, se comunicará en el plazo de 24 horas por medio de telegrama.

En el citado impreso se indicarán los siguientes datos: Datos del trabajador.

Datos de la empresa.

Lugar del centro de trabajo.

Datos del accidentado en cuanto a:

- Fecha.
- Lugar.
- Hora del día.
- Día de la semana.
- Testigos.
- Fecha de la baja médica.
- Hora de trabajo.
- Descripción del accidente.

Código del documento: ANEXO 5-ESS.docx

Proyecto de línea aéreo / subterránea de 15 kV DC para evacuación de energía de PV Campanilla Solar en Huevar del Aljarafe (Sevilla)		 Frutigher s.l.
Código del documento: ANEXO 5-ESS.docx	ANEXO 5 - ESS	

- Forma en que se produjo.

Con fecha 19 de noviembre de 2002 se publicó en el BOE la Orden TAS/2926/2002, por la que se establecen los nuevos modelos para la notificación de los accidentes de trabajo y se posibilita su transmisión por procedimiento electrónico.

Con carácter general se elaborará un Informe de todos los accidentes que se produzcan durante la realización de trabajos en tensión, así como de todos los accidentes de tipo eléctrico con independencia de cuáles sean sus causas y consecuencias.

➤ **INCENDIOS**

Para la adecuada ejecución de las medidas de emergencia que permitan hacer frente a un eventual incendio, es necesario que se cumplan las siguientes medidas preventivas.

PREVENCION
<ul style="list-style-type: none"> ➤ Las zonas de paso y las salidas deberán mantenerse despejadas en todo momento y debidamente señalizadas. No acumule materiales u objetos que impidan el paso de las personas o el acceso a equipos de emergencias (extintores, botiquines, salidas de emergencias). ➤ Respete las vías de circulación y la señalización existente. ➤ Los almacenamientos de materiales deben ser estables y seguros. Los materiales mal almacenados son peligrosos e ineficaces. ➤ Al terminar cualquier operación, quedara ordenado el área de trabajo. ➤ Siempre que sea posible, mantener una zona de seguridad (sin combustibles) alrededor de los aparatos eléctricos. ➤ No sobrecargar los enchufes. De utilizar "ladrones", "regletas" o alargaderas para conectar diversos aparatos eléctricos a un mismo punto de la red, consulte previamente a personal cualificado. ➤ Si detecta cualquier anomalía en las instalaciones eléctricas o de protección contra incendios, comuníquelo a su responsable. ➤ Cuidado con los procesos que originen llamas, chispas, etc. (normalmente por operaciones de mantenimiento mecánico y soldadura). Estudiar previamente el momento y lugar en donde estos se vayan a realizar. ➤ Cuidado con los artículos de fumador. No arrojar cerillas ni colillas encendidas al suelo, basura, etc. Utilizar ceniceros adecuados. ➤ Fijese en la señalización, compruebe las salidas disponibles, vías a utilizar y la localización del extintor más próximo. En caso de observar anomalías, comuníquelo a los responsables. ➤ Los espacios ocultos son peligrosos: no echar en los rincones, debajo de las estanterías o detrás de las puertas lo que no queremos que este a la vista. ➤ Ante cualquier olor sospechoso o superficie excesivamente caliente, avisar al responsable. ➤ Inspeccionar su lugar de trabajo al finalizar la jornada laboral, si es posible desconecte los aparatos eléctricos que no se necesiten mantener conectados. ➤ Respetar la señal de "PROHIBIDO FUMAR" al entrar en las áreas donde este señalizado.

Los incendios en la obra, se abordarán de la siguiente manera.

- De la alarma al responsable de la obra y, después, avise a los servicios de emergencia. Se deberá disponer de al menos un teléfono móvil que les permita mantener una comunicación.
- Trate de apagar el fuego con los equipos de protección contra incendios adecuados. Los ~~vehículos de las empresas de contrata dispondrán de un extintor de eficacia mínima 89B.~~
- Si no es capaz de apagar el conato, proceda a la evacuación de las instalaciones.

Código del documento: ANEXO 5-ESS.docx

PABLO RAFAEL GOMEZ FALCON cert. elec. repr. B01843762		19/12/2023 19:02	PÁGINA 326/390
VERIFICACIÓN	PEGVEVJZX3JAJE7Y7VXQSQGFB6U4A	https://ws050.juntadeandalucia.es:443/verificarFirma/	
			

**Proyecto de línea aéreo / subterránea de 15 kV DC
para evacuación de energía de PV Campanilla
Solar en Huevar del Aljarafe (Sevilla)**

Código del documento:
ANEXO 5-ESS.docx

ANEXO 5 - ESS



Frutigher s.l.

- En obras en el interior de instalaciones existirá una comunicación con el responsable de las mismas para saber actuar ante una emergencia

NORMAS DE EVACUACIÓN

- Conserve la calma, actúe con rapidez. NO CORRA.
- Desaloje inmediatamente las instalaciones. Salga por la salida más próxima.
- No pierda tiempo en recoger objetos ni prendas de valor.
- Cierre puertas y ventanas, pero sin llaves.
- No se detenga en las salidas.
- Utilice las vías de evacuación establecidas al respecto.
- No abra una puerta que se encuentre caliente, el fuego está próximo.
- Si está rodeado de humo, nos desplazaremos agachados, ya que la zona inferior queda libre de humos, y utilizaremos un pañuelo en la boca a modo de filtro.
- Si se encuentra atrapado por el fuego
 - ✓ Gatee, retenga la respiración y cierre los ojos cuanto pueda.
 - ✓ Ponga puertas cerradas entre usted y el humo. Tape las ranuras alrededor de las puertas y aberturas, valiéndose de trapos y alfombras. Mójelas si tiene agua cercana.
 - ✓ Busque un cuarto con ventana al exterior. Si puede ábrala levemente.
 - ✓ Señale su ubicación desde la ventana, si encuentra un teléfono llame a los bomberos y dígalos donde se encuentra.
- Si se le prenden las ropas, NO CORRA, tiéndase en el suelo y échese a rodar.
- Una vez abandonado las instalaciones, no abandone nunca el punto de encuentro hasta que los responsables de la emergencia sepan que se encuentra a salvo. Evitará que le busquen peligrosamente en el interior.

Direcciones de interés para utilizar en caso de accidente leve (golpes, pequeños cortes, torceduras, magulladuras, etc.):

CENTRO	TELEFONO	DIRECCION
EMERGENCIAS	112	
Centro de salud Huévar	+34 955 75 96 06	Plaza San Sebastián 1, 41830 Huévar de Aljarafe.
Hospital San Juan de Dios del Aljarafe	+34 955 05 05 50	Avenida San Juan de Dios, s/n, 41930 Bormujos

3.10 Plan de seguridad y salud

Obligatoriedad y autoría

De acuerdo con el artículo 4 del Real Decreto 1627/1997, de 24 de octubre, y en aplicación del Estudio, el contratista de la obra queda obligado a elaborar un Plan de Seguridad y Salud en el que se analicen, estudien, complementen y desarrollen, en función de su propio sistema de ejecución de la obra y de las características de las obras de construcción, las previsiones contenidas en este Estudio.

En dicho Plan se incluirán las medidas alternativas de prevención que la empresa adjudicataria, debiendo el plan ampliar, justificar, concretar y elegir entre las posibilidades varias que se ofrecen en el Estudio, y dado el carácter genérico de éste, aquellas que concretamente, prevé el contratista utilizar en la obra.

El contratista podrá establecer medidas alternativas a las previstas en el Estudio, que en ningún caso podrá implicar disminución de los niveles de protección previstos. Código del documento: ANEXO 5-ESS.docx

PABLO RAFAEL GOMEZ FALCON cert. elec. repr. B01843762		19/12/2023 19:02	PÁGINA 327/390
VERIFICACIÓN	PEGVEWJZX3JAJE7Y7VXQSQXGFB6U4A	https://ws050.juntadeandalucia.es:443/verificarFirma/	





Particularmente, para todos y cada uno de los capítulos de obra indicados en uno de los puntos anteriores, el Plan de Seguridad explicitará:

- Descripción sumaria de los trabajos.
- Riesgos más frecuentes en el capítulo considerado.
- Normas básicas de seguridad a tener en cuenta.
- Protecciones personales a utilizar.
- Protecciones colectivas.

Además de esto, el Plan contendrá una planificación de los trabajos, describiendo las actividades y la relación existente entre ellas. Para esto se podrá utilizar un diagrama de barras o similar.

Asimismo, y en el caso que sea necesario, se complementará con los planos que definen los trabajos, y sus correspondientes Medidas Preventivas.

El Plan de Seguridad y Salud estará permanentemente en la Obra a disposición permanente de la dirección facultativa.

Aprobación

El Plan de Seguridad y Salud deberá ser presentado antes del inicio de las obras, para la aprobación por el Coordinador de Seguridad y Salud en fase de ejecución de la obra. Modificaciones

El Plan podrá ser modificado por el contratista en función del proceso de ejecución de la obra, de la evolución de los trabajos y de las posibles incidencias o modificaciones que puedan surgir a lo largo de la obra, pero siempre bajo la aprobación expresa del coordinador en materia de seguridad y salud durante la ejecución de la obra.

Quienes intervengan en la ejecución de la obra, así como las personas u órganos con responsabilidades en materia de prevención en las empresas intervinientes en la misma y los representantes de los trabajadores, podrán presentar, por escrito y de forma razonada, las sugerencias y alternativas que estimen oportunas.

Inspección laboral

El Plan de Seguridad y Salud será documento de obligada presentación ante la autoridad encargada de conceder la autorización de apertura del centro de trabajo y estará a disposición permanente de la Dirección Facultativa, la inspección de trabajo y seguridad social y los técnicos de los gabinetes técnicos provinciales de seguridad y salud, para la realización de las funciones que legalmente a cada uno competen.

3.11 Documentación obligatoria en obra

PABLO RAFAEL GOMEZ FALCON cert. elec. repr. B01843762		19/12/2023 19:02	PÁGINA 328/390
VERIFICACIÓN	PEGVEWJZX3JAJE7Y7VXQSQGFB6U4A	https://ws050.juntadeandalucia.es:443/verificarFirma/	
			

Proyecto de línea aéreo / subterránea de 15 kV DC para evacuación de energía de PV Campanilla Solar en Huevar del Aljarafe (Sevilla)		 Frutigher s.l.
Código del documento: ANEXO 5-ESS.docx	ANEXO 5 - ESS	

En la obra siempre existirá, a disposición de la autoridad laboral la siguiente documentación de seguridad:

Plan de Seguridad y salud de cada contratista con copia del acta de aprobación emitida por el Coordinador de Seguridad y Salud.

Copia del Acta de adhesión al Plan de Seguridad de los subcontratistas y autónomos en el caso en que se produzca dicha adhesión.

Copia del Aviso Previo con el registro de su envío a la Autoridad

Laboral. Copia de la Apertura de Centro de trabajo.

Libro de incidencias, que estará en poder del Coordinador de Seguridad y

Salud. Libro de visitas.

Libro de subcontratación.

Boletines de cotización a la Seguridad Social (TC1, TC2), tanto del personal propio como subcontratado.

3.12 Libro de incidencias

En el centro de trabajo existirá con fines de control y seguimiento del plan de seguridad y salud un libro de incidencias que constará de hojas por duplicado, habilitado al efecto y que estará en poder del Coordinador de Seguridad y Salud.

A dicho libro tendrán acceso la dirección facultativa de la obra, los contratistas y subcontratistas y los trabajadores autónomos, así como las personas u órganos con responsabilidades en materia de prevención en las empresas intervinientes en la obra, los representantes de los trabajadores y los técnicos de los órganos especializados en materia de seguridad y salud en el trabajo de las Administraciones públicas componentes, quienes podrán hacer anotaciones en el mismo relacionadas con el seguimiento del Plan.

Una vez realizada una anotación en el libro de incidencias, el Coordinador de Seguridad y Salud enviará en un plazo de 24 horas cada una de las copias a la Inspección de Trabajo y Seguridad Social de la provincia en que se realiza la obra.

3.13 Paralización de los trabajos

Cuando la Dirección Facultativa o el Coordinador y durante la ejecución de las obras, observase incumplimiento de las medidas de seguridad y salud, advertirá al contratista y dejará constancia de tal incumplimiento en el Libro de Incidencias, quedando facultado para, en circunstancias de riesgo grave e inminente para la seguridad y salud de los trabajadores, disponer la paralización de tajos o, en su caso, de la totalidad de la obra.

Código del documento: ANEXO 5-ESS.docx

PABLO RAFAEL GOMEZ FALCON cert. elec. repr. B01843762		19/12/2023 19:02	PÁGINA 329/390
VERIFICACIÓN	PEGVEWJZX3JAJE7Y7VXQSQGFB6U4A	https://ws050.juntadeandalucia.es:443/verificarFirma/	
			



Dará cuenta de este hecho a los efectos oportunos, a la Inspección de Trabajo y Seguridad Social de la provincia en que se realiza la obra. Igualmente notificará al contratista y a los representantes de los trabajadores.

3.14 Obligaciones del promotor

Antes del inicio de los trabajos, el promotor designará un Coordinador en materia de seguridad y salud cuando en la ejecución de las obras intervengan más de una empresa, o una empresa y trabajadores autónomos o diversos trabajadores autónomos.

La designación del Coordinador en materia de seguridad y salud no eximirá al promotor de sus responsabilidades.

El promotor deberá efectuar el aviso previo a la autoridad laboral competente antes del comienzo de las obras.

3.15 Obligaciones del contratista y subcontratistas

Los contratistas y subcontratistas estarán obligados a:

1. Aplicar los principios de acción preventiva que se recogen en el Artículo 15 de la Ley de Prevención de Riesgos Laborales y en particular:
 - El mantenimiento de la obra en buen estado de limpieza.
 - La elección del emplazamiento de los puestos y áreas de trabajo, teniendo en cuenta sus condiciones de acceso y la determinación de las vías o zonas de desplazamiento o circulación.
 - La manipulación de distintos materiales y la utilización de medios auxiliares.
 - El mantenimiento, el control previo a la puesta en servicio y control periódico de las instalaciones y dispositivos necesarios para la ejecución de las obras, con objeto de corregir los defectos que pudieran afectar a la seguridad y salud de los trabajadores.
 - La delimitación y acondicionamiento de las zonas de almacenamiento y depósito de materiales, en particular si se trata de materias peligrosas.
 - El almacenamiento y evacuación de residuos y escombros.
 - La recogida de materiales peligrosos utilizados.
 - La adaptación del período de tiempo efectivo que habrá de dedicarse a los distintos trabajos o fases de trabajo.
 - La cooperación entre todos los intervinientes en la obra.
 - Las interacciones o incompatibilidades con cualquier otro trabajo o actividad.
2. Cumplir y hacer cumplir a su personal lo establecido en el Plan de Seguridad y Salud.
3. Cumplir la normativa en materia de prevención de riesgos laborales, teniendo en cuenta las obligaciones sobre coordinación de las actividades empresariales previstas en el Artículo 24 de la Ley de Prevención de Riesgos Laborales, así como cumplir las disposiciones mínimas establecidas en el Anexo IV del Real Decreto 1627/1997.
4. Informar y proporcionar las instrucciones adecuadas a los trabajadores autónomos sobre todas las medidas que hayan de adaptarse en lo que se refiere a su seguridad y salud.

Código del documento: ANEXO 5-ESS.docx

Proyecto de línea aéreo / subterránea de 15 kV DC para evacuación de energía de PV Campanilla Solar en Huevar del Aljarafe (Sevilla)		 Frutigher s.l.
Código del documento: ANEXO 5-ESS.docx	ANEXO 5 - ESS	

5. Atender las indicaciones y cumplir las instrucciones de la Dirección Facultativa en materia de seguridad y salud durante la ejecución de la obra.

El empresario deberá elaborar y conservar a disposición de la autoridad laboral la documentación establecida en el Artículo 23 de la Ley de Prevención de Riesgos Laborales 31/95.

La obligación de los trabajadores en materia de prevención de riesgos está regulada en el Artículo 29 de la Ley de Prevención de Riesgos Laborales 31/95.

Los trabajadores estarán representados por los Delegados de Prevención, atendiéndose a los Artículos 35 y 36 de la Ley de Prevención de Riesgos Laborales 31/95.

Se deberá constituir un Comité de Seguridad y Salud, según se dispone en los Artículos 38 y 39 de la Ley de Prevención de Riesgos Laborales 31/95.

Serán responsables de la ejecución correcta de las medidas preventivas fijadas en el Plan y en lo relativo a las obligaciones que le correspondan directamente o, en su caso, a los trabajos autónomos por ellos contratados.

Además, responderán solidariamente de las consecuencias que se deriven del incumplimiento de las medidas previstas en el Plan.

Las responsabilidades del Coordinador, Dirección Facultativa y el Promotor no eximirán de sus responsabilidades a los contratistas.

El incumplimiento por los empresarios de sus obligaciones en materia de prevención de riesgos laborales dará lugar a las responsabilidades que están reguladas en el Artículo 42 de dicha Ley.

3.16 Obligaciones de los trabajadores autónomos

Los trabajadores autónomos estarán obligados a:

Aplicar los principios de acción preventiva que se recogen en el art. 15 de la Ley de Prevención de Riesgos Laborales.

Cumplir lo establecido en el Plan de Seguridad y Salud.

Ajustar su actuación conforme a los deberes de coordinación de las actividades empresariales previstas en el art. 24 Ley de la Ley de Prevención de Riesgos Laborales participando en cualquier medida de actuación coordinada que se hubiera establecido.

Elegir los EPI's y utilizarlos en los términos previstos en el Real Decreto 773/97, sobre disposiciones mínimas de seguridad relativas a la utilización por parte de los trabajadores de los equipos de protección.

Atender las indicaciones y cumplir las instrucciones del Coordinador de Seguridad y salud durante la ejecución de las obras.

3.17 Formación e información

Código del documento: ANEXO 5-ESS.docx

Nº Reg. Entrada: 2023999015208532. Fecha/Hora: 19/12/2023 19:03:02

PABLO RAFAEL GOMEZ FALCON cert. elec. repr. B01843762		19/12/2023 19:02	PÁGINA 331/390
VERIFICACIÓN	PEGVEWJZX3JAJE7Y7VXQSQGFB6U4A	https://ws050.juntadeandalucia.es:443/verificarFirma/	
			



Atendiendo al Artículo 18 "Información, consulta y participación de los trabajadores" y 19 "Formación de los trabajadores" de la Ley de Prevención de Riesgos Laborales, los trabajadores deberán recibir formación previa en materia de prevención y utilización de medios de protección individual y colectiva, como medio imprescindible para la consecución de una cultura preventiva en la empresa.

Para ello, todos los trabajadores tendrán información de los riesgos propios de su actividad laboral, así como de las conductas a observar en determinadas maniobras, especialmente aquellas en las que el riesgo evaluado es más grave, haciendo hincapié en las actuaciones a desarrollar en caso de emergencias recogidas en el presente plan y su documentación complementaria.

Los trabajadores que realicen accesos a lugares especialmente peligrosos; cámaras de registro, centros de transformación y galería subterráneas, recibirán un curso específico.

Todo el personal debe recibir, al ingresar en la obra información de los riesgos propios de la actividad, de las instalaciones, así como de los equipos de protección a utilizar. Formación de los métodos de trabajo y los riesgos que éstos pudieran entrañar, juntamente con las medidas de Seguridad que deberán emplear y

de los equipos de protección y de trabajo. La formación deberá repetirse periódicamente si fuera necesario por la evolución de los riesgos o por la aparición de otros nuevos.

3.18 Organización de la seguridad en obra

RECURSO PREVENTIVO

En la Ley 54/2003 de 2003, Reforma del marco Normativo de la Prevención de Riesgos Laborales, se determina la presencia de los recursos preventivos.

Se considera Recursos preventivos., a los que el empresario podrá asignar la presencia, los siguientes:

- Uno o varios trabajadores designados de la empresa.
- Uno o varios miembros del servicio de prevención propio de la empresa.
- Uno o varios miembros del o los servicios de prevención ajenos concertados por la empresa.
Cuando la presencia sea realizada por diferentes recursos preventivos éstos deberán colaborar entre sí.

Los recursos preventivos deberán tener la capacidad suficiente, disponer de los medios necesarios y ser suficientes en número para vigilar el cumplimiento de las actividades preventivas, debiendo permanecer en el centro de trabajo durante el tiempo en que se mantenga la situación que determine su presencia.

No obstante, el empresario podrá asignar la presencia de forma expresa a uno o varios trabajadores de la empresa que, sin formar parte del servicio de prevención propio ni ser trabajadores designados, reúnan los conocimientos, la cualificación y la experiencia necesarios en las actividades o procesos por los que sea necesaria su presencia y cuenten con la formación preventiva correspondiente, como mínimo, a las funciones del nivel básico. En este supuesto, tales trabajadores deberán mantener la necesaria colaboración con los recursos preventivos del empresario

La preceptiva presencia de recursos preventivos se aplicará a cada contratista.

Código del documento: ANEXO 5-ESS.docx

Proyecto de línea aéreo / subterránea de 15 kV DC para evacuación de energía de PV Campanilla Solar en Huevar del Aljarafe (Sevilla)		 Frutigher s.l.
Código del documento: ANEXO 5-ESS.docx	ANEXO 5 - ESS	

La preceptiva presencia de recursos preventivos tendrá como objeto vigilar el cumplimiento de las medidas incluidas en el Plan de Seguridad y Salud en el trabajo y comprobar la eficacia de éstas.

La presencia de los recursos preventivos

Será necesaria su presencia en el centro de trabajo, cualquiera que sea la modalidad de organización de dichos recursos, en los siguientes casos:

- Cuando los riesgos puedan verse agravados o modificados en el desarrollo del proceso o la actividad, por la concurrencia de operaciones diversas que se desarrollan sucesiva o simultáneamente y que hagan preciso el control de la correcta aplicación de los métodos de trabajo, que en particularizando para las obras de construcción será necesaria la presencia de los recursos preventivos de cada contratista, cuando durante la obra, se desarrollen trabajos son riesgos especiales, tal y como se definen en el Real Decreto 1627/1997.
- Cuando se realicen actividades o procesos que reglamentariamente sean considerados como peligrosos o con riesgos especiales.
- Cuando la necesidad de dicha presencia sea requerida por la Inspección de Trabajo y Seguridad Social, si las circunstancias del caso así lo exigieran debido a las condiciones de trabajo detectadas.

3.19 Empresas de trabajo temporal

El Real Decreto 216/1999 sobre disposiciones mínimas de seguridad y salud en el trabajo en el ámbito de las empresas de trabajo temporal, establece que con carácter previo a la celebración del contrato de puesta a disposición de un trabajador de ETT, la empresa usuaria deberá informar a la empresa de trabajo temporal sobre las características propias del puesto de trabajo y de las tareas a desarrollar, sobre sus riesgos profesionales y sobre las aptitudes, capacidades y cualificaciones profesionales requeridas, todo ello desde el punto de vista de la protección de la salud y la seguridad del trabajador que vaya a ser contratado y de los restantes trabajadores de la empresa usuaria.

Además, el Real Decreto 216/1999 establece en su Artículo 8. "Actividades y trabajos de especial peligrosidad", que no se podrán celebrar contratos de puesta a disposición para la realización de los trabajos en obras de construcción a los que se refiere el Anexo II del Real Decreto 1627/1997, por el que se establecen disposiciones mínimas de seguridad y salud en las obras de construcción.

El anexo II del Real Decreto. 1627/1997 considera que los trabajos con riesgos de sepultamiento, trabajos en altura, trabajos con proximidad a líneas eléctricas de alta tensión, o trabajos que requieran montar o desmontar elementos prefabricados pesados, son trabajos de especial peligrosidad.

Por lo tanto en la ejecución de las actividades dentro del ámbito del presente Estudio no se podrá establecer contratos de puesta a disposición con empresas de trabajo temporal.

3.20 Trabajadores especialmente sensibles

Atendiendo a los Artículos 25 "Protección de trabajadores especialmente sensibles a determinados riesgos",

26 "Protección de la maternidad" y 27 "Protección de los menores" de la Ley de Prevención de Riesgos Laborales, se garantizará de manera específica la protección de los trabajadores, por sus propias

PABLO RAFAEL GOMEZ FALCON cert. elec. repr. B01843762		19/12/2023 19:02	PÁGINA 333/390
VERIFICACIÓN	PEGVEWJZX3JAJE7Y7VXQSQGFB6U4A	https://ws050.juntadeandalucia.es:443/verificarFirma/	
			

Proyecto de línea aéreo / subterránea de 15 kV DC para evacuación de energía de PV Campanilla Solar en Huevar del Aljarafe (Sevilla)		 Frutigher s.l.
Código del documento: ANEXO 5-ESS.docx	ANEXO 5 - ESS	

características personales o estado biológico conocido, incluidos aquellos que tengan reconocida la situación de discapacidad física, psíquica o sensorial.

Nº Reg. Entrada: 2023999015208532. Fecha/Hora: 19/12/2023 19:03:02

Código del documento: ANEXO 5-ESS.docx

PABLO RAFAEL GOMEZ FALCON cert. elec. repr. B01843762		19/12/2023 19:02	PÁGINA 334/390
VERIFICACIÓN	PEGVEWJZX3JAJE7Y7VXQSQGFB6U4A	https://ws050.juntadeandalucia.es:443/verificarFirma/	
			

Proyecto de línea aéreo / subterránea de 15 kV DC para evacuación de energía de PV Campanilla Solar en Huevar del Aljarafe (Sevilla)		 Frutigher s.l.
Código del documento: ANEXO 5-ESS.docx	ANEXO 5 - ESS	

4. PLANOS Y FICHAS

Nº Reg. Entrada: 2023999015208532. Fecha/Hora: 19/12/2023 19:03:02

Código del documento: ANEXO 5-ESS.docx

PABLO RAFAEL GOMEZ FALCON cert. elec. repr. B01843762		19/12/2023 19:02	PÁGINA 335/390
VERIFICACIÓN	PEGVEWJZX3JAJE7Y7VXQSQGFB6U4A	https://ws050.juntadeandalucia.es:443/verificarFirma/	
			



4.1 ELEMENTOS DE PROTECCION INDIVIDUAL (I)



PABLO RAFAEL GOMEZ FALCON cert. elec. repr. B01843762		19/12/2023 19:02	PÁGINA 336/390
VERIFICACIÓN	PEGVEWJZX3JAJE7Y7VXQSQGFB6U4A	https://ws050.juntadeandalucia.es:443/verificarFirma/	





4.2 ELEMENTOS DE PROTECCION INDIVIDUAL (II)



Código del documento: ANEXO 5-ESS.docx

Código del documento: ANEXO 5-ESS.docx

	PABLO RAFAEL GOMEZ FALCON cert. elec. repr. B01843762	19/12/2023 19:02	PÁGINA 337/390
VERIFICACIÓN	PEGVEWJZX3JAJE7Y7VXQSQGFB6U4A	https://ws050.juntadeandalucia.es:443/verificarFirma/	



4.3 ELEMENTOS DE PROTECCION INDIVIDUAL (III)



Código del documento: ANEXO 5-ESS.docx

Código del documento: ANEXO 5-ESS.docx

PABLO RAFAEL GOMEZ FALCON cert. elec. repr. B01843762		19/12/2023 19:02	PÁGINA 338/390
VERIFICACIÓN	PEGVEWJZX3JAJE7Y7VXQSQGFB6U4A	https://ws050.juntadeandalucia.es:443/verificarFirma/	



4.4 SEÑALIZACION DE OBRAS. ELEMENTOS AUX. DE SEÑALIZACION (I)

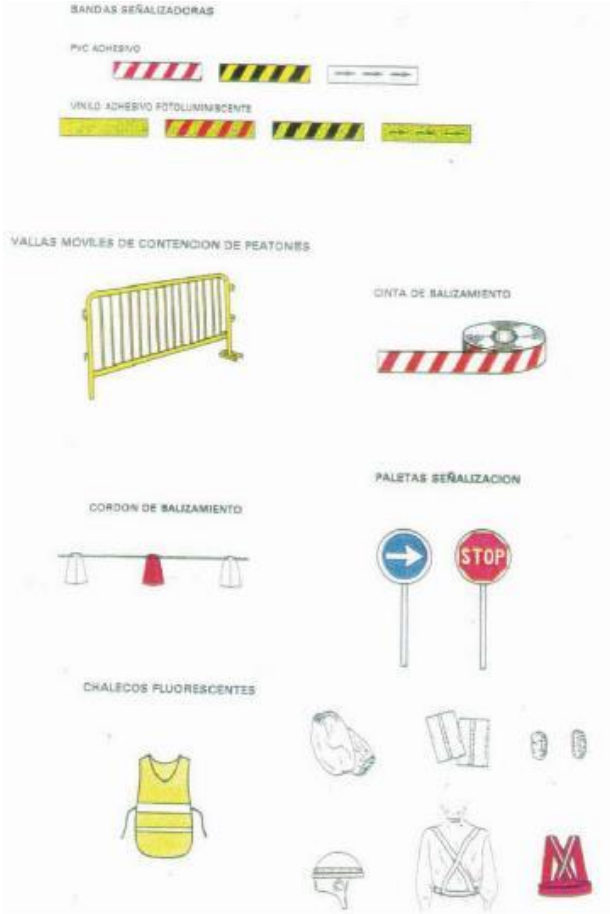

Nº Reg. Entrada: 2023999015208532. Fecha/Hora: 19/12/2023 19:03:02



4.5 SEÑALIZACION DE OBRAS. ELEMENTOS AUX. DE SEÑALIZACION (II)



CÓNOS DE TRÁFICO DE P.V.C.



LAMPARAS DE XENON-FLASH SP-30, SP-50



DIRECCION LUMINOSA EN CASCADA



LAMPARAS DE XENON-FLASH - BALIZAS SP-10 y SP-20



FLECHA LUMINOSA

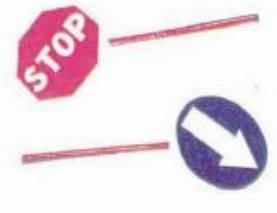

PLATA DE SEÑALIZACION MANUAL

	PABLO RAFAEL GOMEZ FALCON cert. elec. repr. B01843762	19/12/2023 19:02	PÁGINA 340/390
VERIFICACIÓN	PEGVEWJZX3JAJE7Y7VXQSQGFB6U4A	https://ws050.juntadeandalucia.es:443/verificarFirma/	
			



4.6 SEÑALIZACION DE OBRAS. ELEMENTOS AUX. DE SEÑALIZACION (III)

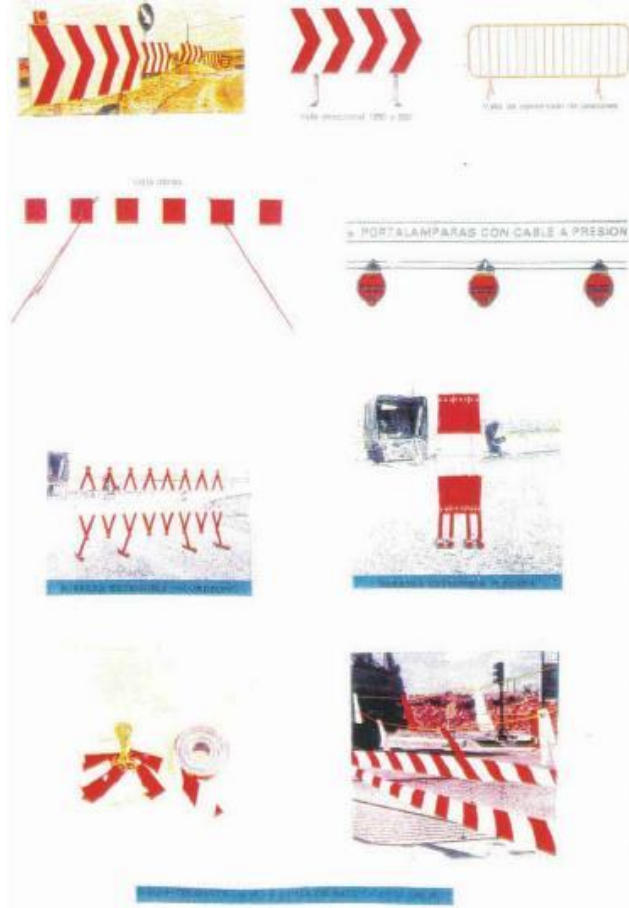

	PABLO RAFAEL GOMEZ FALCON cert. elec. repr. B01843762	19/12/2023 19:02	PÁGINA 341/390
VERIFICACIÓN	PEGVEWJZX3JAJE7Y7VXQSQGFB6U4A	https://ws050.juntadeandalucia.es:443/verificarFirma/	



4.7 SEÑALIZACION DE OBRAS. SEÑALES DE PROHIBICION



4.8 SEÑALIZACION DE OBRAS. SEÑALES DE ADVERTENCIA



Código del documento: ANEXO 5-ESS.docx

4.9 SEÑALIZACION DE OBRAS. SEÑALES DE OBLIGACION Y REGLAMENTACION



Código del documento: ANEXO 5-ESS.docx

Código del documento: ANEXO 5-ESS.docx

Nº Reg. Entrada: 2023999015208532. Fecha/Hora: 19/12/2023 19:03:02

PABLO RAFAEL GOMEZ FALCON cert. elec. repr. B01843762		19/12/2023 19:02	PÁGINA 344/390
VERIFICACIÓN	PEGVEWJZX3JAJE7Y7VXQSQXQGF6U4A	https://ws050.juntadeandalucia.es:443/verificarFirma/	
			

4.10 SEÑALIZACION DE OBRAS. SEÑALES DE INDICACION

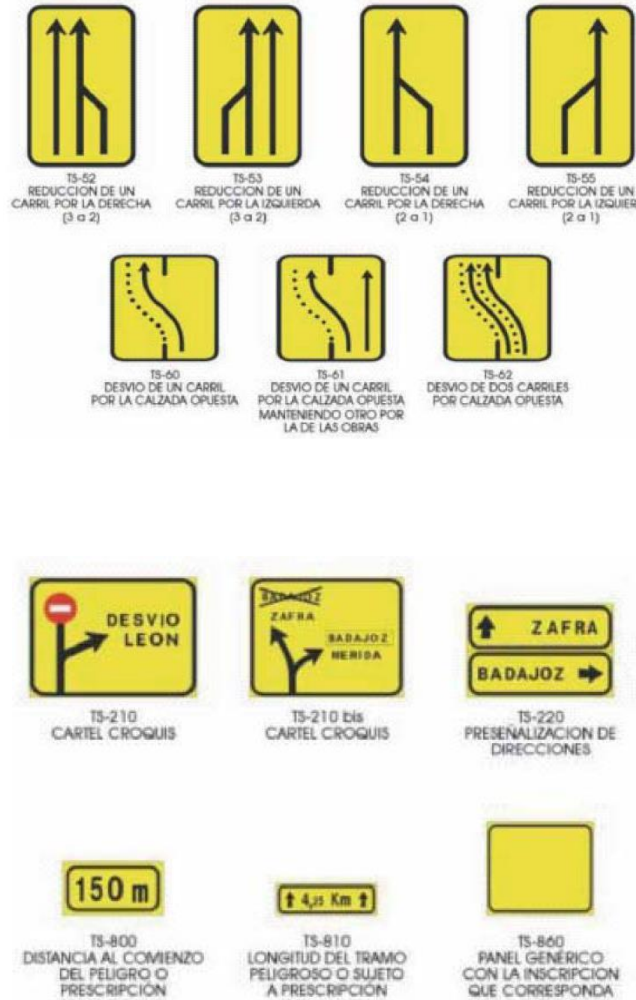

Código del documento: ANEXO 5-ESS.docx

Código del documento: ANEXO 5-ESS.docx

PABLO RAFAEL GOMEZ FALCON cert. elec. repr. B01843762		19/12/2023 19:02	PÁGINA 345/390
VERIFICACIÓN	PEGVEWJZX3JAJE7Y7VXQSQGFB6U4A	https://ws050.juntadeandalucia.es:443/verificarFirma/	



4.11 SEÑALIZACION DE OBRAS. SEÑALES DE PROHIBICION



4.12 SEÑALIZACION DE OBRAS. ELEMENTOS DE BALIZAMIENTO REFLECTANTES

ELEMENTOS DE BALIZAMIENTO REFLECTANTES

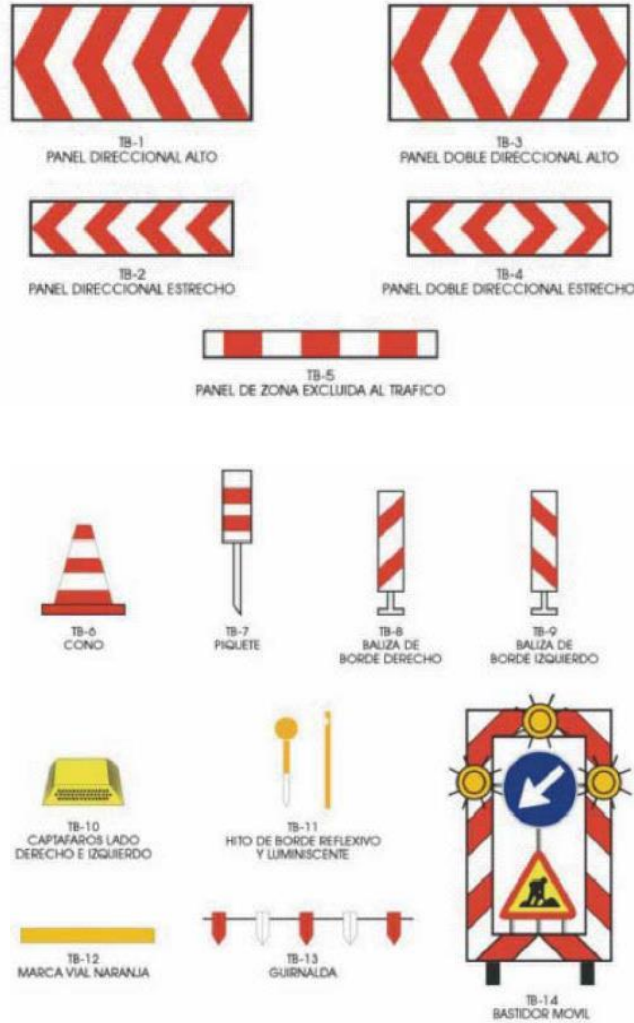

Código del documento: ANEXO 5-ESS.docx

Código del documento: ANEXO 5-ESS.docx

PABLO RAFAEL GOMEZ FALCON cert. elec. repr. B01843762		19/12/2023 19:02	PÁGINA 347/390
VERIFICACIÓN	PEGVEWJZX3JAJE7Y7VXQSQGFB6U4A	https://ws050.juntadeandalucia.es:443/verificarFirma/	





4.13 SEÑALIZACION DE OBRAS. SUSTANCIAS PELIGROSAS



T Tóxico
T+ Muy tóxico



C Corrosivo



F Fácilmente
inflamable
F+ Extremadamente
inflamable



N Peligroso para el
medio ambiente



E Explosivo



O Comburente





Xn Nocivo
Xi Irritante

4.14 SEÑALIZACION DE OBRAS. SEÑALES GESTUALES

A) Gestos generales:

Significado	Descripción	Ilustración
Comienzo: Atención. Toma de mando.	Los dos brazos extendidos de forma horizontal, las palmas de las manos hacia adelante.	
Alto: Interrupción. Fin del movimiento.	El brazo derecho extendido hacia arriba, la palma de la mano derecha hacia adelante.	
Fin de las operaciones.	Las dos manos juntas a la altura del pecho.	

B) Movimientos verticales:

Significado	Descripción	Ilustración
Izar.	Brazo derecho extendido hacia arriba, la palma de la mano derecha hacia adelante, describiendo lentamente un círculo.	
Bajar.	Brazo derecho extendido hacia abajo, palma de la mano derecha hacia el interior, describiendo lentamente un círculo.	
Distancia vertical.	Las manos indican la distancia.	

C) Movimientos horizontales:

Significado	Descripción	Ilustración
Avanzar.	Los dos brazos doblados, las palmas de las manos hacia el interior, los antebrazos se mueven lentamente hacia el cuerpo.	
Retroceder.	Los dos brazos doblados, las palmas de las manos hacia el exterior, los antebrazos se mueven lentamente, alejándose del cuerpo.	
Hacia la derecha: Con respecto al encargado de las señales.	El brazo derecho extendido más o menos en horizontal, la palma de la mano derecha hacia abajo, hace pequeños movimientos lentos indicando la dirección.	
Hacia la izquierda: Con respecto al encargado de las señales.	El brazo izquierdo extendido más o menos en horizontal, la palma de la mano izquierda hacia abajo, hace pequeños movimientos lentos indicando la dirección.	
Distancia horizontal.	Las manos indican la distancia.	



4.15 ELECTRICIDAD EN OBRA. NORMAS DE SEGURIDAD Y SEÑALIZACION

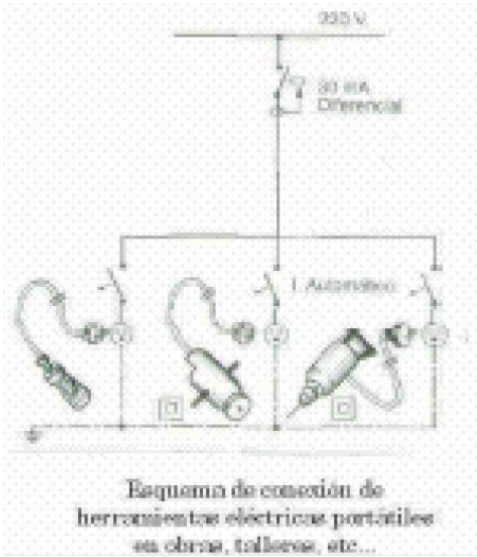

Nº Reg. Entrada: 2023999015208532. Fecha/Hora: 19/12/2023 19:03:02

4.16 ELECTRICIDAD EN OBRA. LOCALIZACION DE CONDUCCIONES

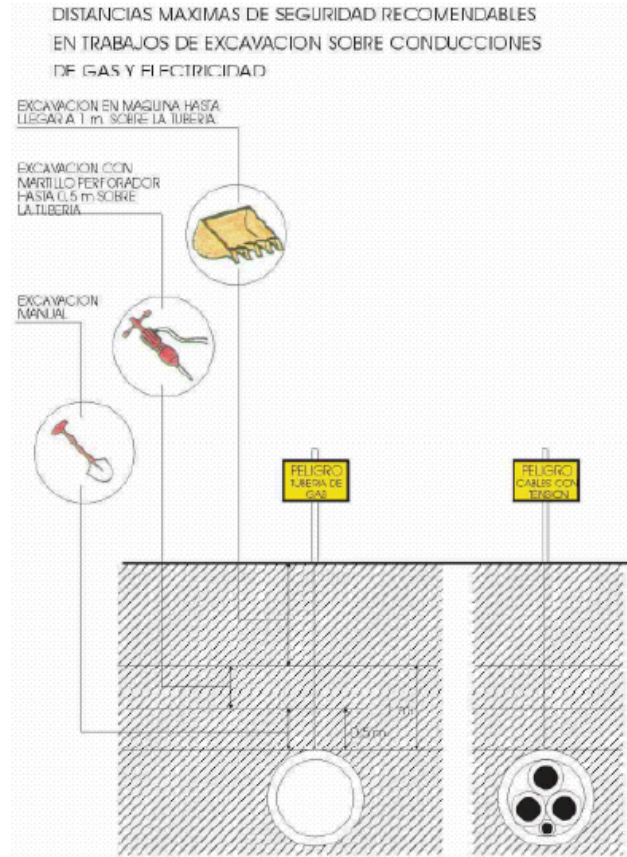

4.17 ELECTRICIDAD EN OBRA. SEÑALIZACION DE CONDUCCIONES ELECTRICAS

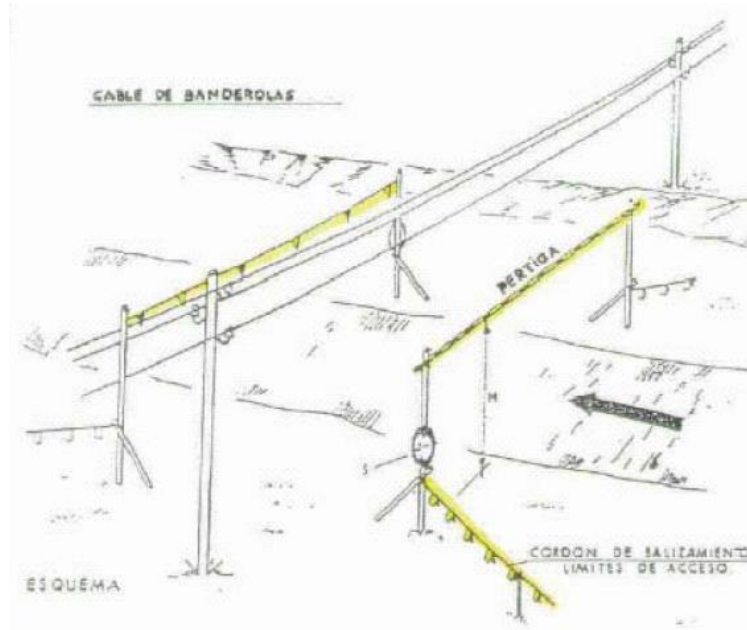

DISTANCIAS MINIMAS DE SEGURIDAD
 BAJA TENSION $a > 1\text{ m}$
 ALTA TENSION $a > 3\text{ m}$ HASTA 57.000 V
 $a > 5\text{ m}$ MAS 57.000 V

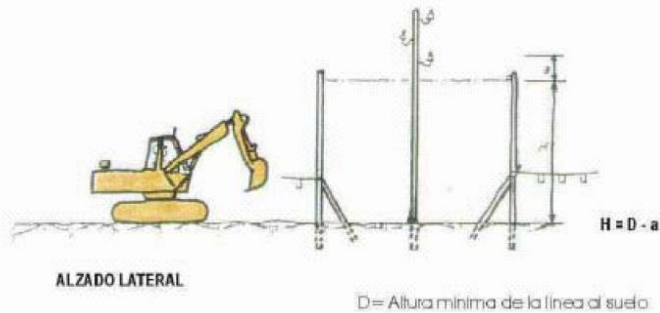

4.18 ELECTRICIDAD EN OBRA. EXCAVACION Y ENTIBACION

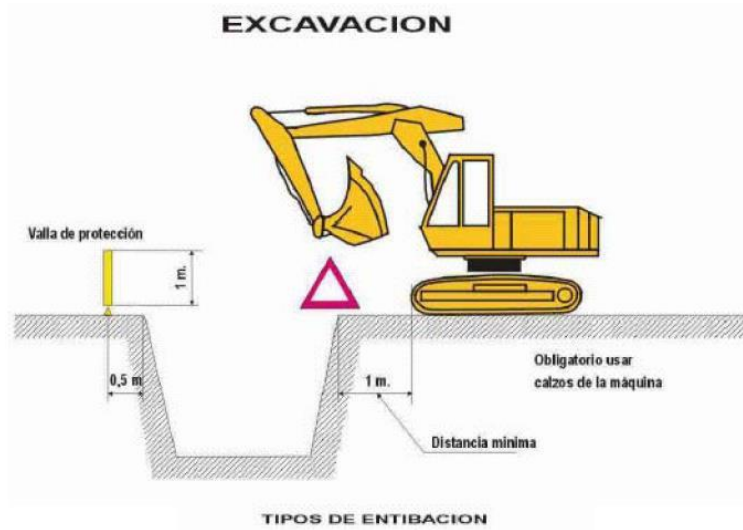

	PABLO RAFAEL GOMEZ FALCON cert. elec. repr. B01843762	19/12/2023 19:02	PÁGINA 353/390
VERIFICACIÓN	PEGVEWJZX3JAJE7Y7VXQSQGFB6U4A	https://ws050.juntadeandalucia.es:443/verificarFirma/	





4.19 ELECTRICIDAD EN OBRA. EXCAVACION EN ZANJA

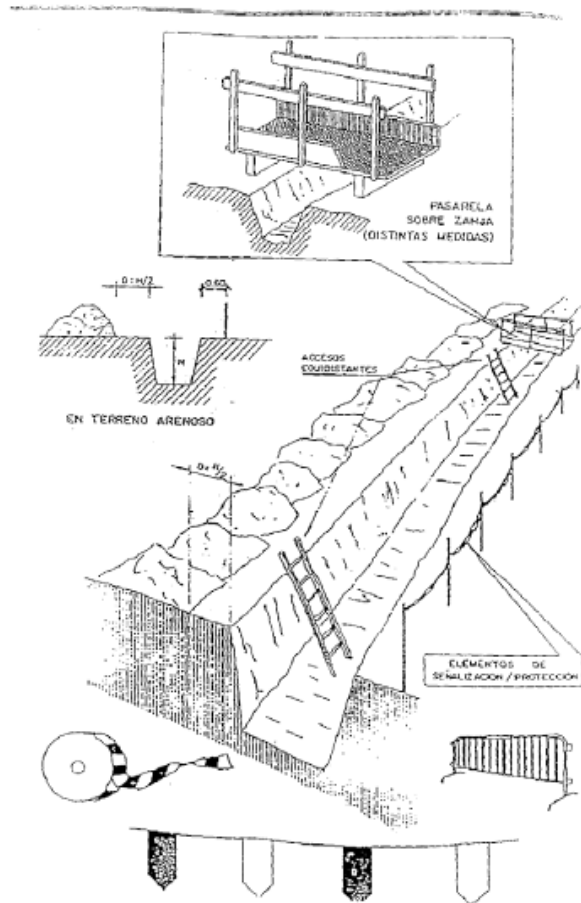

	PABLO RAFAEL GOMEZ FALCON cert. elec. repr. B01843762	19/12/2023 19:02	PÁGINA 354/390
VERIFICACIÓN	PEGVEWJZX3JAJE7Y7VXQSQGFB6U4A	https://ws050.juntadeandalucia.es:443/verificarFirma/	



4.20 ELECTRICIDAD EN OBRA. EXCAVACION, CARGA Y DESCARGA

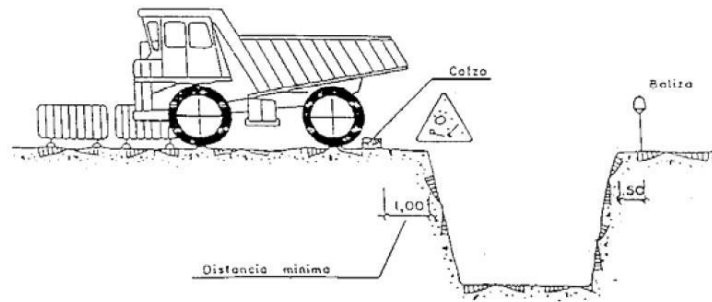
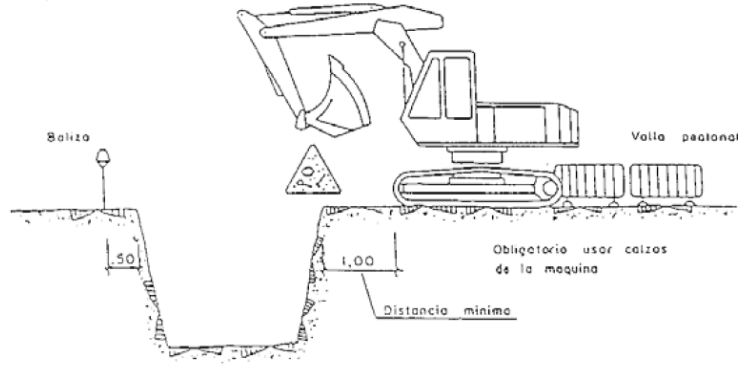

DISTANCIA DE SEGURIDAD PARA
EXCAVACION, CARGA Y DESCARGA

PABLO RAFAEL GOMEZ FALCON cert. elec. repr. B01843762		19/12/2023 19:02	PÁGINA 355/390
VERIFICACIÓN	PEGVEWJZX3JAJE7Y7VXQSQGFB6U4A	https://ws050.juntadeandalucia.es:443/verificarFirma/	



4.21 ELECTRICIDAD EN OBRA. HORMIGONES Y DUMPER

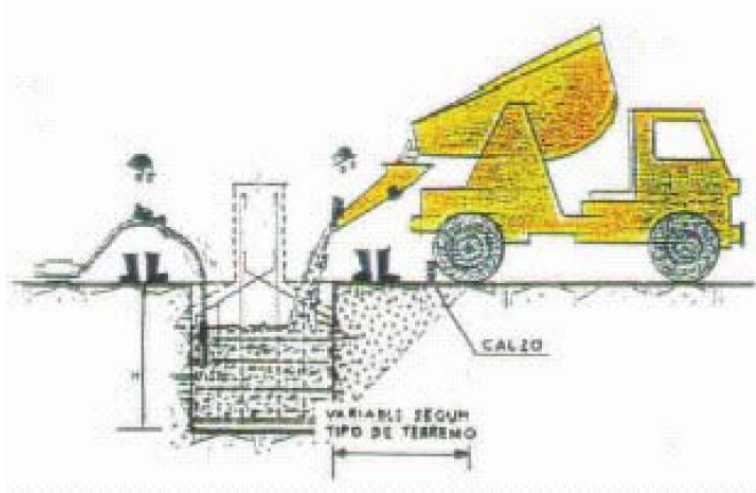

Nº Reg. Entrada: 2023999015208532. Fecha/Hora: 19/12/2023 19:03:02

Proyecto de línea aéreo / subterránea de 15 kV DC para evacuación de energía de PV Campanilla Solar en Huevar del Aljarafe (Sevilla)		 Frutiger s.l.
Código del documento: ANEXO 5-ESS.docx	ANEXO 5 - ESS	

Proyecto de línea aéreo / subterránea de 15 kV DC para evacuación de energía de PV Campanilla Solar en Huevar del Aljarafe (Sevilla)		 GRUPO ALTA TENSION
Código del documento: ANEXO 5-ESS.docx	ANEXO 5 - ESS	

4.22 ACOPIO DE MATERIAL Y PASO DE ZANJAS

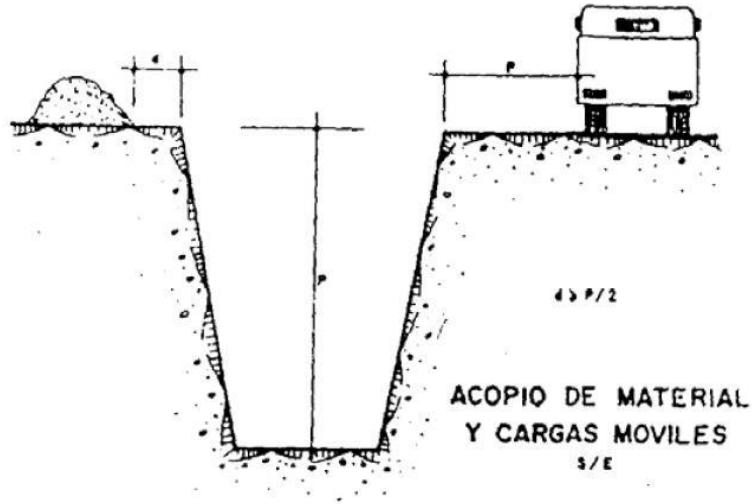

PASO SOBRE LA ZANJA
S/E

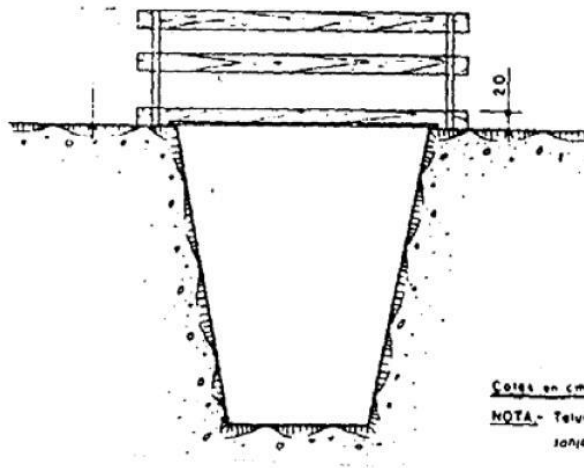

Código del documento: ANEXO 5-ESS.docx

PABLO RAFAEL GOMEZ FALCON cert. elec. repr. B01843762		19/12/2023 19:02	PÁGINA 357/390
VERIFICACIÓN	PEGVEWJZX3JAJE7Y7VXQSQGFB6U4A	https://ws050.juntadeandalucia.es:443/verificarFirma/	





4.23 ACOPIO DE MATERIALES (II)

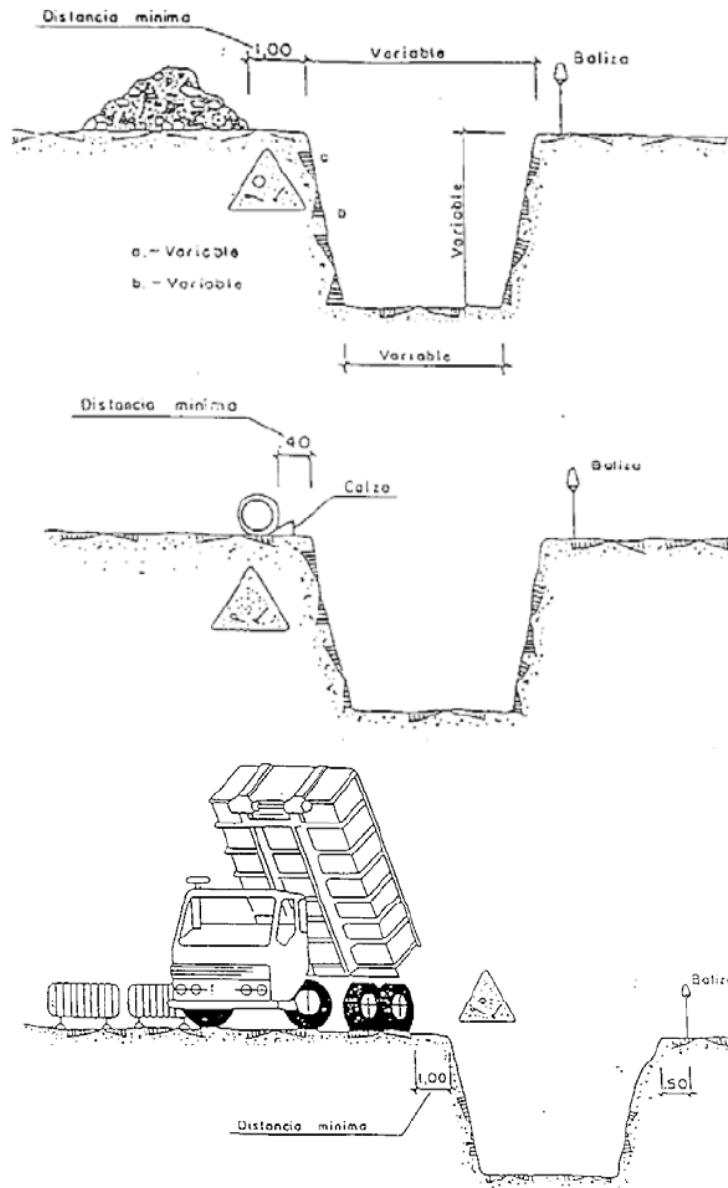

ACOPIOS





4.24 ACOPIO DE MATERIALES (III)

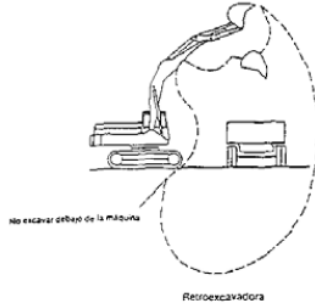

Retroexcavadora

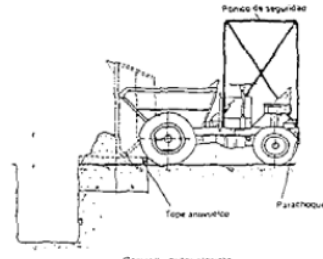

Carretilla autovoltante



Levante de tubos con enganche en forma de horquilla

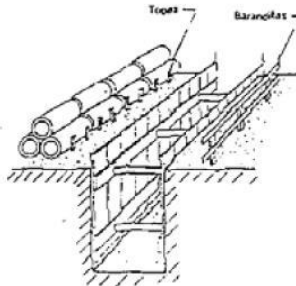

Disposición de los materiales junto a una zanja

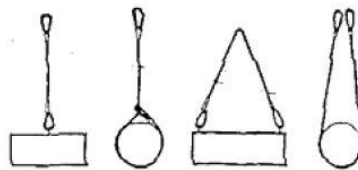

Diferentes métodos de utilización de eslingas

PABLO RAFAEL GOMEZ FALCON cert. elec. repr. B01843762		19/12/2023 19:02	PÁGINA 359/390
VERIFICACIÓN	PEGVEWJZX3JAJE7Y7VXQSQXQGF6U4A	https://ws050.juntadeandalucia.es:443/verificarFirma/	



4.25 ESCALERAS DE MANO

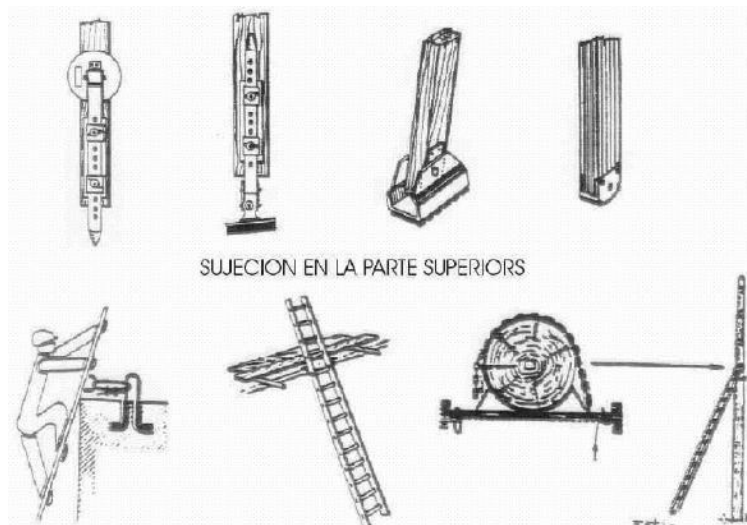
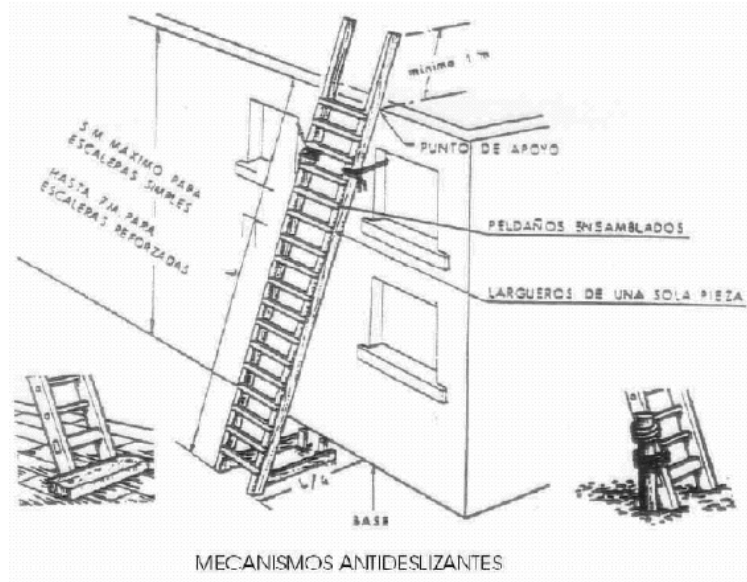



4.26 MOVIMIENTO MANUAL DE CARGAS (I)

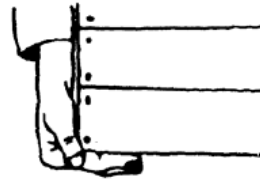
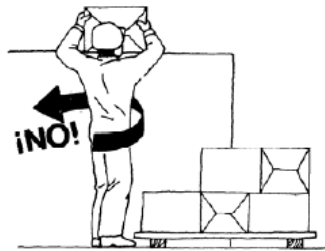
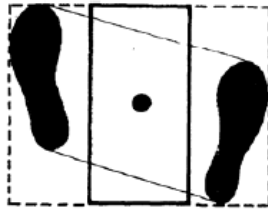
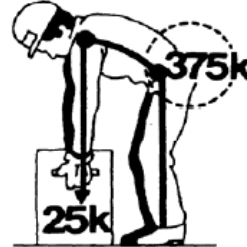



PABLO RAFAEL GOMEZ FALCON cert. elec. repr. B01843762		19/12/2023 19:02	PÁGINA 361/390
VERIFICACIÓN	PEGVEWJZX3JAJE7Y7VXQSQGFB6U4A	https://ws050.juntadeandalucia.es:443/verificarFirma/	



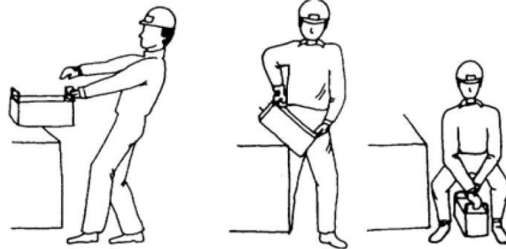
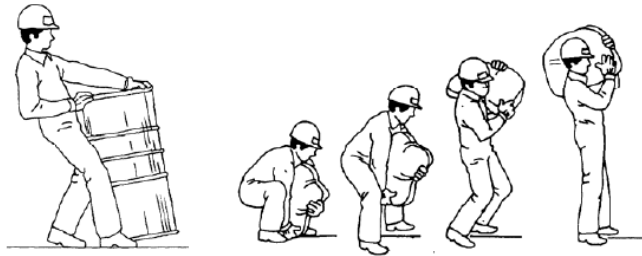
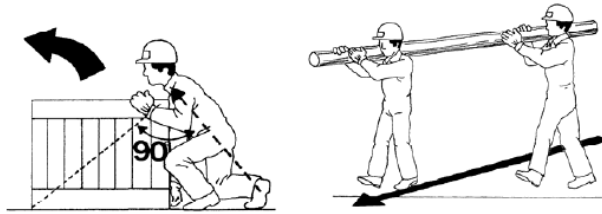

4.27 MOVIMIENTO MANUAL DE CARGAS (II)



	PABLO RAFAEL GOMEZ FALCON cert. elec. repr. B01843762	19/12/2023 19:02	PÁGINA 362/390
VERIFICACIÓN	PEGVEWJZX3JAJE7Y7VXQSQGFB6U4A	https://ws050.juntadeandalucia.es:443/verificarFirma/	
			

**Proyecto de línea aéreo / subterránea de 15 kV DC
para evacuación de energía de PV Campanilla
Solar en Huevar del Aljarafe (Sevilla)**



Frutiger s.l.

Código del documento:
ANEXO 5-ESS.docx

ANEXO 5 - ESS

5. MEDICIONES Y PRESUPUESTO

Código del documento: ANEXO 5-ESS.docx

PABLO RAFAEL GOMEZ FALCON cert. elec. repr. B01843762		19/12/2023 19:02	PÁGINA 363/390
VERIFICACIÓN	PEGVEWJZX3JAJE7Y7VXQSQGFB6U4A	https://ws050.juntadeandalucia.es:443/verificarFirma/	
			



5.1 PROTECCIONES INDIVIDUALES

PROTECCIONES INDIVIDUALES				
UD	DESCRIPCION	CANT.	PRECIO UD	PRECIO (€)
UD	CASCO DE SEGURIDAD, DE POLIETILENO, CON UN PESO MAXIMO DE 400gr. HOMOLOGADO	20	3,83	76,60
UD	GAFAS DE SEGURIDAD ANTIPOLVO ESTANDAR, CON MONTURA UNIVERSAL HOMOLOGADA SEGUN MT-16, CON VISOR TRANSPARENTE Y TRATAMIENTO CONTRA EL EMPAÑAMIENTO HOMOLOGADO SEGUN MT-17, CLASE D	60	3,04	182,40
UD	PROTECTOR AUDITIVO DE TAPON DE ESPUMA, HOMOLOGADO SEGUN MT-2, CLASE C	240	0,16	38,40
UD	MASCARILLA AUTOFILTRANTE CONTR POLVILLO Y VAPORES TOXICOS, HOMOLOGADA SEGUN MT-9	240	0,60	144,00
UD	PAR DE GANTES DE PIEL, CON DORSO DE LA MANO Y MANGUITO DE ALGODÓN, FORRO INTERIOR Y SUJECCION ELEASTICA A LA MUÑECA	120	2,84	340,80
UD	GUANTES DIELECTRICOS E IGNIFUGOS	8	51,70	413,60
UD	PAR DE BOTAS DE SEGURIDAD CON PUNTERA REFORZADA Y SUELA ANTIDESLIZANTE, HOMOLOGADAS SEGUN MT-5, CLASE III GRADO A	20	61,75	1.235,00
UD	PAR DE BOTAS DE AGUA CON PUNTERA REFORZADA	10	14,39	143,90
UD	CINTURON ANTIVIBRATORIO, AJUSTABLE Y TEJIDO TRANSPIRABLE	10	24,00	240,00
UD	MONO DE TRABAJO	20	15,75	315,00
UD	CHALECO REFLECTANTE	20	24,12	482,40
UD	BOLSA PORTAHERRAMIENTAS	4	14,93	59,72
UD	TRAJES DE AGUA	10	9,02	90,20
UD	ALFOMBRILLAS AISLANTES	2	25,03	50,06
UD	ARNES ANTICAIDAS CON CINTURON DE ELECTRICISTA	4	148,32	593,28
UD	PANTALLA FACIAL CONTRA ARCO ELECTRICO	4	47,76	191,04
TOTAL				4.596,40



**Proyecto de línea aéreo / subterránea de 15 kV DC
para evacuación de energía de PV Campanilla
Solar en Huevo del Aljarafe (Sevilla)**

Código del documento:
ANEXO 5-ESS.docx

ANEXO 5 - ESS



Frutigher s.l.

5.2 PROTECCIONES COLECTIVAS

PROTECCIONES COLECTIVAS				
UD	DESCRIPCION	CANT.	PRECIO UD	PRECIO (€)
UD	EXTINTOR POLVO ABC-6kg	4	44,05	176,20
UD	PLACA TRIANGULAR DE 70 cm, CON PINTURA REFLECTANTE, PARA DOS USOS. INCLUSO TRASLADO EN OBRA	4	24,50	98,00
UD	PLACA CIRCULAR DE 60 cm, CON PINTURA REFLECTANTE, PARA DOS USOS. INCLUSO TRASLADO EN OBRA	4	32,00	128,00
UD	PLACA OCTOGONAL DE 90 cm, CON PINTURA REFLECTANTE, PARA DOS USOS. INCLUSO TRASLADO EN OBRA	4	54,97	219,88
UD	PLACA DE ORIENTACION O SITUACION, DE 45x170 cm, CON PINTURA REFLECTANTE, PARA DOS USOS. INCLUSO TRASLADO EN OBRA	4	68,80	275,20
UD	ROLLO DE 50 m MALLA PLASTICA DE DELIMITACION	10	35,16	351,60
UD	ROLLO DE 50 m CINTA DE DELIMITACION ZONA DE TRABAJO	10	90,33	903,30
UD	SEÑAL MANUAL A DOS CARAS, REFLECTANTE, DE STOP Y DIRECCION OBLIGATORIA	2	3,00	6,00
ML	VALLA MOVIL PARA ZANJA, INCLUSO TRASLADO EN OBRA	50	21,63	1.081,50
UD	PASO PARA PEATONES SOBRE ZANJA DE ACRO DE 1 m DE ANCHO CON RODAPIES	4	63,18	252,72
UD	PASO PARA VEHICULOS SOBRE ZANJA DE 3 m DE ANCHO	10	45,00	450,00
TOTAL				3.942,40

5.3 MEDICINA PREVENTIVA Y FORMACION

MEDICINA PREVENTIVA Y FORMACION				
UD	DESCRIPCION	CANT.	PRECIO UD	PRECIO (€)
UD	BOTIQUIN DE URGENCIA CON CONTENIDO MINIMO OBLIGATORIO	2	42,00	84,00
UD	RECONOCIMIENTO MEDICO OBLIGATORIO	10	23,67	236,70
UD	REUNIONES DE SEGURIDAD Y FORMACION EN PREVENCION	1	204,00	204,00
TOTAL				524,70

Código del documento: ANEXO 5-ESS.docx

PABLO RAFAEL GOMEZ FALCON cert. elec. repr. B01843762		19/12/2023 19:02	PÁGINA 365/390
VERIFICACIÓN	PEGVEVJZX3JAJE7Y7VXQSQGFB6U4A	https://ws050.juntadeandalucia.es:443/verificarFirma/	



Proyecto de línea aéreo / subterránea de 15 kV DC para evacuación de energía de PV Campanilla Solar en Huevar del Aljarafe (Sevilla)		 Frutigher s.l.
Código del documento: ANEXO 5-ESS.docx	ANEXO 5 - ESS	

5.4 RESUMEN DEL PRESUPUESTO

RESUMEN DEL PRESUPUESTO	
CAPITULO	TOT AL (€)
PROTECCIONES INDIVIDUALES	4.596,40
PROTECCIONES COLECTIVAS	3.942,40
MEDICINA PREVENTIVA Y FORMACION	524,70
TOTAL	9.063,50

El presente presupuesto asciende a la cantidad de NUEVE MIL SESENTA Y TRES EUROS, CON CINCUENTA CENTIMOS (**9.063,50 €**).

Ciudad Real, 11 de julio de 2023
EL AUTOR DEL PROYECTO



JOSÉ ENRIQUE MYRO BORRERO
INGENIERO INDUSTRIAL COLEGIADO C.O.I.I.A.Oc. 4405

Código del documento: ANEXO 5-ESS.docx

PABLO RAFAEL GOMEZ FALCON cert. elec. repr. B01843762		19/12/2023 19:02	PÁGINA 366/390
VERIFICACIÓN	PEGVEWJZX3JAJE7Y7VXQSQGFB6U4A	https://ws050.juntadeandalucia.es:443/verificarFirma/	
			

Proyecto de línea aéreo / subterránea de 15 kV DC para evacuación de energía de PV Campanilla Solar en Huevar del Aljarafe (Sevilla)

Documento: ANEXO 6: GESTIÓN DE RESIDUOS

ANEXO 6 - GESTIÓN DE RESIDUOS

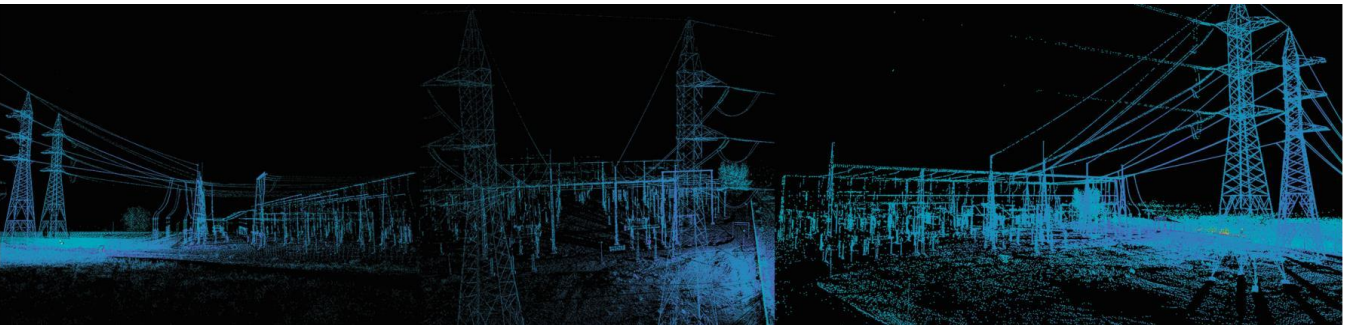

PABLO RAFAEL GOMEZ FALCON cert. elec. repr. B01843762		19/12/2023 19:02	PÁGINA 367/390
VERIFICACIÓN	PEGVEWJZX3JAJE7Y7VXQSQGFB6U4A	https://ws050.juntadeandalucia.es:443/verificarFirma/	
			

INDICE

0. OBJETO 3

1. IDENTIFICACIÓN DE LOS RESIDUOS 3

2. ESTIMACIÓN DE LOS RESIDUOS..... 4

3. MEDIDAS DE PREVENCIÓN DE RESIDUOS..... 4

4. MEDIDAS DE SEGREGACIÓN “IN SITU” PREVISTAS 5

5. PREVISIÓN DE OPERACIONES DE REUTILIZACIÓN EN LA MISMA OBRA O
EMPLAZAMIENTOS EXTERNOS..... 5

6. PREVISIÓN DE OPERACIONES DE VALORIZACIONES “IN SITU” DE LOS RESIDUOS
GENERADOS..... 5

7. DESTINO PREVISTO DE LOS RESIDUOS NO REUTILIZABLES NI VALORABLES “IN SITU”. 5

8. VALORACIÓN DEL COSTE PREVISTO DE LA GESTIÓN CORRECTA DE LOS RESIDUOS 6

Nº Reg. Entrada: 2023999015208532. Fecha/Hora: 19/12/2023 19:03:02

Código del documento: ANEXO 6-GESTIÓN DE RESIDUOS.docx

PABLO RAFAEL GOMEZ FALCON cert. elec. repr. B01843762		19/12/2023 19:02	PÁGINA 368/390
VERIFICACIÓN	PEGVEWJZX3JAJE7Y7VXQSQGFB6U4A	https://ws050.juntadeandalucia.es:443/verificarFirma/	
			

**Proyecto de línea aéreo / subterránea de 15 kV DC
para evacuación de energía de PV Campanilla
Solar en Huevar del Aljarafe (Sevilla)**

Código del documento:
ANEXO 6-GESTIÓN DE
RESIDUOS.docx

GESTIÓN DE RESIDUOS



Frutigher s.l.

0. Objeto

El presente Estudio de Gestión de Residuos de Construcción y Demolición tiene por objeto, de acuerdo con el RD 105/2008 por el que se regula la producción y gestión de los residuos de construcción y demolición, la estimación de la cantidad de residuos a producir, así como el destino de los mismos y las medidas adoptadas para su clasificación en la ejecución del proyecto LÍNEA AÉREO / SUBTERRÁNEA DE 15 kV DC PARA EVACUACIÓN DE ENERGÍA PV CAMPANILLA SOLAR EN HUÉVAR DEL ALJARAFE (SEVILLA)

1. Identificación de los residuos

Los residuos generados serán de nivel II (residuos generados principalmente en las actividades propias del sector de la construcción, de la demolición, de la reparación domiciliar y de la implantación de servicios).

Tipo Residuo	Código LER	Cantidad estimada de Residuo Generado	Ud
Excedentes de excavación	170504	480.81	m ³
Restos de hormigón	170101	1.75	m ³
Papel y cartón	200101	7.24	kg
Maderas	170201	36.20	kg
Plásticos (envases y embalajes)	170203	14.48	kg
Chatarras metálicas	170405/170407/ 170401/170402	36.20	kg
Restos asimilables a urbanos.	200301/150102 /150104/150105 /150106	300.30	kg
Trapos impregnados	150202*	0.36	kg
Tierras contaminadas	170503*	47.50	kg
Envases que han contenido sustancias peligrosas	150110*/150111*	7.24	kg

Código del documento: ANEXO 6-GESTIÓN DE RESIDUOS.docx

PABLO RAFAEL GOMEZ FALCON cert. elec. repr. B01843762		19/12/2023 19:02	PÁGINA 369/390
VERIFICACIÓN	PEGVEVJZX3JAJE7Y7VXQSQGFB6U4A	https://ws050.juntadeandalucia.es:443/verificarFirma/	



**Proyecto de línea aéreo / subterránea de 15 kV DC
para evacuación de energía de PV Campanilla
Solar en Huevar del Aljarafe (Sevilla)**

Código del documento:
ANEXO 6-GESTIÓN DE
RESIDUOS.docx

GESTIÓN DE RESIDUOS



Frutigher s.l.

2. Estimación de los residuos

El volumen de tierras procedentes de excavación se calcula en m³, siendo en su mayor parte tierra limpia, y roca disgregada.

			TONELADAS (Tn)	METROS CUBICOS (m ³)
RCD Nivel II	ESCOMBROS	TOTAL:	725,41	482,56

3. Medidas de prevención de residuos

Se garantizará en todo momento:

- Comprar la cantidad justa de materias para la construcción, evitando adquisiciones masivas, que provocan la caducidad de los productos, convirtiéndolos en residuos.
- Evitar la quema de residuos de construcción y demolición.
- Evitar vertidos incontrolados de residuos de construcción y demolición.
- Habilitar una zona para acopiar los residuos inertes, que no estará en:
 - * Cauces.
 - * Vaguadas.
 - * Lugares a menos de 100 m. de las riberas de los ríos.
 - * Zonas cercanas a bosques o áreas de arbolado.
 - * Espacios públicos.
- Los residuos de construcción y demolición inertes se trasladarán al vertedero, ya que es la solución ecológicamente más económica.
- Antes de evacuar los escombros se verificará que no estén mezclados con otros residuos.

4. Medidas de segregación "in situ" previstas

Los residuos se disgregarán convenientemente antes de depositarlos en los contenedores para su traslado a vertedero.

5. Previsión de operaciones de reutilización en la misma obra o emplazamientos externos

Los residuos serán trasladados a vertedero autorizado.

6. Previsión de operaciones de valorizaciones "in situ" de los residuos generados

Código del documento: ANEXO 6-GESTIÓN DE RESIDUOS.docx

PABLO RAFAEL GOMEZ FALCON cert. elec. repr. B01843762		19/12/2023 19:02	PÁGINA 370/390
VERIFICACIÓN	PEGVEWJZX3JAJE7Y7VXQSQGFB6U4A	https://ws050.juntadeandalucia.es:443/verificarFirma/	

Proyecto de línea aéreo / subterránea de 15 kV DC para evacuación de energía de PV Campanilla Solar en Huevar del Aljarafe (Sevilla)		 Frutigher s.l.
Código del documento: ANEXO 6-GESTIÓN DE RESIDUOS.docx	GESTIÓN DE RESIDUOS	

Como se ha dicho anteriormente, los residuos serán trasladados a vertedero autorizado.

7. Destino previsto de los residuos no reutilizables ni valorables "in situ"

No existen instalaciones para manejo, u otras gestiones de los residuos, puesto que serán enviadas a contenedor.

Los residuos derivados de la ejecución del proyecto serán depositados en vertedero autorizado.

Esta Compañía declara que conoce que está en la obligación de guardar los justificantes que acrediten los depósitos efectuados, y ponerlos a disposición de los servicios municipales en cuanto sea requerida para ello, y que el incumplimiento del depósito de los residuos en lugares no autorizados dará lugar a la apertura del correspondiente expediente sancionador conforme al Real Decreto señalado.

8. Valoración del coste previsto de la gestión correcta de los residuos

Tipo Residuo	Código LER	Cantidad estimada de Residuo Generado	Ud	Costes estimados de Gestión
Excedentes de excavación	170504	480.81	m ³	1,923.24 €
Restos de hormigón	170101	1.75	m ³	15.73 €
Papel y cartón	200101	7.24	kg	0.58 €
Maderas	170201	36.20	kg	0.54 €
Plásticos (envases y embalajes)	170203	14.48	kg	0.23 €
Chatarras metálicas	170405/170407/ 170401/170402	36.20	kg	0.11 €
Restos asimilables a urbanos.	200301/150102 /150104/150105 /150106	300.30	kg	6.01 €
Trapos impregnados	150202*	0.36	kg	0.40 €
Tierras contaminadas	170503*	47.50	kg	0.71 €
Envases que han contenido sustancias peligrosas	150110*/150111*	7.24	kg	8.69 €
COSTE ESTIMADO DE GESTIÓN TOTAL =				1,956.24 €

Código del documento: ANEXO 6-GESTIÓN DE RESIDUOS.docx

PABLO RAFAEL GOMEZ FALCON cert. elec. repr. B01843762		19/12/2023 19:02	PÁGINA 371/390
VERIFICACIÓN	PEGVEWJZX3JAJE7Y7VXQSQGFB6U4A	https://ws050.juntadeandalucia.es:443/verificarFirma/	
			

Proyecto de línea aéreo / subterránea de 15 kV DC para evacuación de energía de PV Campanilla Solar en Huevar del Aljarafe (Sevilla)		 Frutigher s.l.
Código del documento: ANEXO 6-GESTIÓN DE RESIDUOS.docx	GESTIÓN DE RESIDUOS	

La valoración de estos trabajos está incluida en cada una de las Unidades constructivas valoradas en el presupuesto que incluyen también el transporte de todos los sobrantes a vertedero autorizado y el pago de las correspondientes tasas.

Ciudad Real, 11 de julio de 2023
EL AUTOR DEL PROYECTO



JOSÉ ENRIQUE MYRO BORRERO
INGENIERO INDUSTRIAL COLEGIADO C.O.I.I.A.Oc. 4405

Nº Reg. Entrada: 2023999015208532. Fecha/Hora: 19/12/2023 19:03:02

Código del documento: ANEXO 6-GESTIÓN DE RESIDUOS.docx

PABLO RAFAEL GOMEZ FALCON cert. elec. repr. B01843762		19/12/2023 19:02	PÁGINA 372/390
VERIFICACIÓN	PEGVEWJZX3JAJE7Y7VXQSQGFB6U4A	https://ws050.juntadeandalucia.es:443/verificarFirma/	
			

Proyecto de línea aéreo / subterránea de 15 kV DC para evacuación de energía de PV Campanilla Solar en Huevar del Aljarafe (Sevilla)

Documento: RBD

ANEXO 7: RELACIÓN DE BIENES Y DERECHOS AFECTADOS

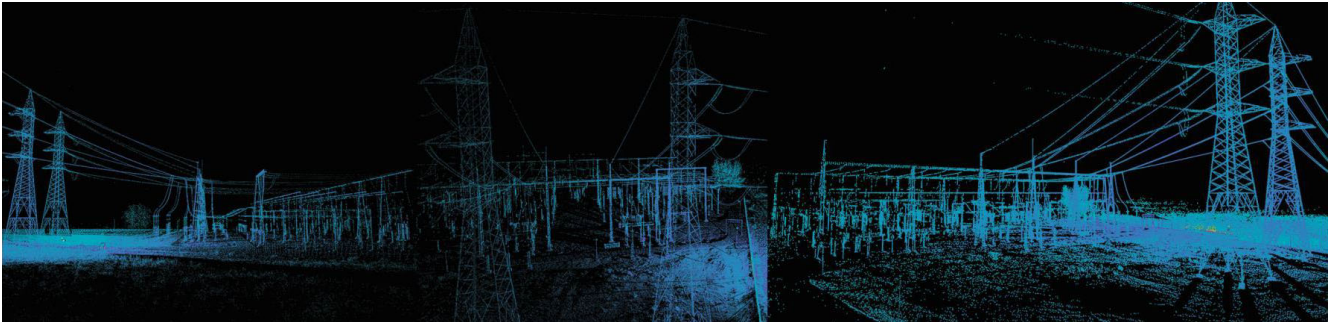

Código del documento: ANEXO 7-RBD.docx

PABLO RAFAEL GOMEZ FALCON cert. elec. repr. B01843762		19/12/2023 19:02	PÁGINA 373/390
VERIFICACIÓN	PEGVEWJZX3JAJE7Y7VXQSQGFB6U4A	https://ws050.juntadeandalucia.es:443/verificarFirma/	
			

ÍNDICE

1. RELACIÓN DE BIENES Y DERECHOS AFECTADOS 3

Nº Reg. Entrada: 2023999015208532. Fecha/Hora: 19/12/2023 19:03:02

Código del documento: ANEXO 7-RBD.docx

PABLO RAFAEL GOMEZ FALCON cert. elec. repr. B01843762		19/12/2023 19:02	PÁGINA 374/390
VERIFICACIÓN	PEGVEWJZX3JAJE7Y7VXQSXQGF6U4A	https://ws050.juntadeandalucia.es:443/verificarFirma/	
			

 Frutigher s.l.
Proyecto de línea aéreo / subterránea de 15 KV DC para evacuación de energía de PV Campanilla Solar en Huevar del Aljate (Sevilla)
Código del documento: ANEXO 7-RBD.docx
RBD

1. **RELACIÓN DE BIENES Y DERECHOS AFECTADOS**

OR DE N	PRO WIN CIA	MU NIC PIO	POLIG ONO	PARCE LA	SUB PAR CEL A	RC	Longitud Traza Aérea	Superficie Servidumbre Vuelo	Superficie Zona Seguridad	Superficie Ocupación Temporal Aérea	Nombre Apoyos	Superficie Permanente Apoyos	Superficie Total Apoyos	Numero Apoyos	códigos Accesos	Superficie Servidumbre Accesos	Superficie Total Accesos	Numero Accesos	CULTIVO	PARAE	Longitud Traza Subterránea	Superficie Permanente Subterránea	Superficie Temporal Subterránea	Nombre Arquetas	Nº Arquetas
2	41	51	001	00015	0	41051A00100015	0,00	0,06	3,24	188,78	T-1	6,21	6,21	1	T-1	1804,37	1804,37	1	Laboro Labradio secano	Characena	51,56	53,10	101,50	A-1; A-2	2
3	41	51	001	00005	0	41051A00100005	63,88	375,02	444,11	211,22	T-1	10,84	10,84	1	T-1	8,50	8,50	1	Laboro Labradio secano	Characena	0,58	0,58	1,19		0
5	41	51	001	00013	0	41051A00100013	65,10	401,15	455,64	164,73		0,00	0,00	0	T-2	0,59	0,59	1	Laboro Labradio secano	Characena	0,00	0,00	0,00		0
6	41	51	001	00014	0	41051A00100014	91,16	815,10	639,02	235,27	T-2	3,76	3,76	1				0	Laboro Labradio secano	Characena	0,00	0,00	0,00		0
7	41	51	001	09002	0	41051A00109002	10,66	129,05	74,55	0,00		0,00	0,00	0				0	Via de comunicación de dominio publico	Carretera A472	0,00	0,00	0,00		0
8	41	51	002	00011	0	41051A00200011	11040,20	10603,38	7287,59	1914,43	T-3; T-4; T-5; T-6; T-7	4.085; 3.065; 2.765; 2.795; 18,92	31,61	5	T-3; T-4; T-5; T-6; T-7	1000,08; 893,86; 865,78; 732,75; 258,89	3618,35	5	Laboro Labradio secano	Characena	5,50	5,50	16,50		0
10	41	51	002	09007	0	41051A00209007	0,00	0,00	0,00	58,49		0,00	0,00	0	T-6; T-7	2.655; 14; 33	16,98	2	Via de comunicación de dominio publico	Con Carrión-S. Lucar	4,50	4,50	13,50	A-3; A-4; A-5; A-6; A-7; A-8; A-9; A-10; A-11; A-12; A-13; A-14; A-15; A-16; A-17; A-18; A-19; A-20	18
11	41	51	006	00007	0	41051A00600007	0,00	0,00	0,00	27,08		0,00	0,00	0			0,00	0	Laboro Labradio secano	Characena	732,66	744,31	1453,53	22; A-23; A-24; A-25; A-26; A-27; A-28; A-29; A-30; A-31; A-32; A-33	13
13	41	51	006	00140	0	41051A00600140	0,00	0,00	0,00	0,00		0,00	0,00	0			0,00	0	Laboro Labradio secano	El Cerroñillo	838,44	847,76	1662,52		0
14	41	51	006	00009	0	41051A00600009	0,00	0,00	0,00	0,00		0,00	0,00	0			0,00	0	Laboro Labradio secano	El Cerroñillo	39,12	39,12	78,32		0
15	41	51	006	00010	0	41051A00600010	0,00	0,00	0,00	82,61		0,00	0,00	0			0,00	0	Laboro Labradio secano	El Cerroñillo	45,19	45,19	90,38		0
16	41	51	006	00013	b	41051A00600013	0,00	0,00	0,00	0,00		0,00	0,00	0	T-8	2623,22	2623,22	1	Laboro Labradio secano	San Cristóbal	0,00	0,00	0,00		0

**Proyecto de línea aéreo / subterránea de 15 KV DC
para evacuación de energía de PV Campanilla
Solar en Huevar del Aljarafe (Sevilla)**

Código del documento:
ANEXO 7-RBD.docx

RBD



Frutigher s.l.

38	41	51	005	00045	0	41051A00500045	230,01	1491,32	1612,11	412,30	T-16	2,19	2,19	1	T-16	617,42	617,42	617,42	1	Labor o Labradio secano	Lobero	0,00	0,00	0,00	0,00	0	
39	41	51	005	09002	0	41051A00509002	3,21	15,58	22,45	32,01	T-16	0,00	0,00	0	T-16; T-17	7,09; 7,56	14,65	14,65	2	Via de comunicación de dominio publico	Cno Del Reloj	0,00	0,00	0,00	0,00	0	
40	41	51	005	00044	b	41051A00500044	144,56	862,58	1009,00	637,77	T-17; T-18	2,92; 17,06	19,98	2	T-18; T-19	38,25; 441,50	479,75	479,75	2	Labor o Labradio secano	Lobero	84,31	85,93	167,01	167,01	2	A-43; A-44
41	41	51	005	00095	0	41051A00500095	0,00	0,00	2,71	117,92	T-18	0,00	0,00	0			0,00	0,00	0	Labor o Labradio secano	Lobero	44,18	58,54	543,47	543,47	1	A-44b
42	41	51	004	09001	0	41051A00409001	0,00	0,00	0,00	0,00		0,00	0,00	0			0,00	0,00	0	Via de comunicación de dominio publico	CR a Pilas	20,14	13,09	0,00	0,00	0	
43	41	51	004	09000	0	41051A00409000	0,00	0,00	0,00	0,00		0,00	0,00	0			0,00	0,00	0	Via de comunicación de dominio publico	Huévar del Aljarafe	469,77	484,14	993,63	993,63	10	A-45; A-46; A-47; A-48; A-49; A-53; A-54; A-55; A-56; A-57; A-58; A-59; A-60; A-61; A-62
44	41	51	30880	02	0	3088002QB4338N	0,00	0,00	0,00	0,00		0,00	0,00	0			0,00	0,00	0	AR PP-11.4. Urbano sin edificar	Huévar del Aljarafe	18,37	18,37	36,74	36,74	0	
45	41	51	37945	03	0	3794503QB4339S	0,00	0,00	0,00	0,00		0,00	0,00	0			0,00	0,00	0	CL-PP-3 UE-1 INDUSTRIAL Urbano sin edificar	Huévar del Aljarafe	50,11	50,11	100,22	100,22	0	
47	41	51	004	09010	0	41051A00409010	0,00	0,00	0,00	0,00		0,00	0,00	0			0,00	0,00	0	Via de comunicación de dominio publico	Autovia Sevilla- Huelva	1193,66	1126,52	2236,09	2236,09	13	A-50; A-51; A-52; A-53; A-54; A-55; A-56; A-57; A-58; A-59; A-60; A-61; A-62
46	1	46	37945	01	0	3794501QB4339S	0,00	0,00	0,00	0,00		0,00	0,00	0			0,00	0,00	0	CL-PP-3 UE-1 INDUSTRIAL Urbano sin edificar	Huévar del Aljarafe	90,70	92,21	203,51	203,51	1	A-68; Superficie Temporal incluye parte de la Zona de Acopio y soldadura de Tubería
46	2	46	37945	02	0,00	3794502QB4339S	0,00	0,00	0,00	0,00		0,00	0,00	0			0,00	0,00	0	CL-PP-3 UE-1 INDUSTRIAL Urbano sin edificar	Huévar del Aljarafe	0,00	0,00	409,80	409,80	0	A-70; Incluye Superficie Permanen te y Temporal del Pozo de Ataque
48	41	51	004	00035	0,00	41051A00400035	0,00	0,00	0,00	0,00		0,00	0,00	0			0,00	0,00	0	Labor o Labradio secano	El Manchón	56,71	100,96	510,42	510,42	1	

 Frutigher s.l.	Proyecto de línea aéreo / subterránea de 15 KV DC para evacuación de energía de PV Campanilla Solar en Huevar del Aljate (Sevilla)
Código del documento: ANEXO 7-RBD.docx	RBD

49	41	51	004	09008	0	41051A00409008	0,00	0,00	0,00	0,00	0,00	0,00	0,00	0,00	0,00	0,00	0,00	0	0,00	Via de comunicación de dominio publico	Cañada Real Villaman	29,95	29,95	59,91	0
50	41	15	001	09008	a	41015A00109008	0,00	0,00	0,00	0,00	0,00	0,00	0,00	0,00	0,00	0,00	0,00	0	0,00	Via de comunicación de dominio publico	Los Lagares	10,68	10,68	21,36	0
51	41	15	001	00004	c	41015A00100004	0,00	0,00	0,00	0,00	0,00	0,00	0,00	0,00	0,00	0,00	0,00	0	0,00	Pastos	Los Lagares	88,95	93,33	175,61	A-71; A-72; A-73; A-74

* Se incluyen todas aquellas longitudes, superficies permanentes y temporales tanto de los tramos de la traza como de las arquetas que ocupan parcelas que no tienen RC según Catastro

Ciudad Real, 25 de NOVIEMBRE de 2023
EL AUTOR DEL PROYECTO



INGENIERO INDUSTRIAL COLEGIADO C.O.I.I.A.Oc. 4405
 JOSÉ ENRIQUE MYRO BORRERO

Proyecto de línea aéreo / subterránea de 15 kV DC para evacuación de energía de PV Campanilla Solar en Huevar del Aljarafe (Sevilla)

Documento: ANEXO 8: PLAN DE DESMANTELAMIENTO

ANEXO 8 - PLAN DE DESMANTELAMIENTO LÍNEA AÉREO / SUBTERRÁNEA DE 15 KV DC PARA EVACUACIÓN DE ENERGÍA DE PV CAMPANILLA SOLAR EN HUEVAR DEL ALJARAFE (SEVILLA)

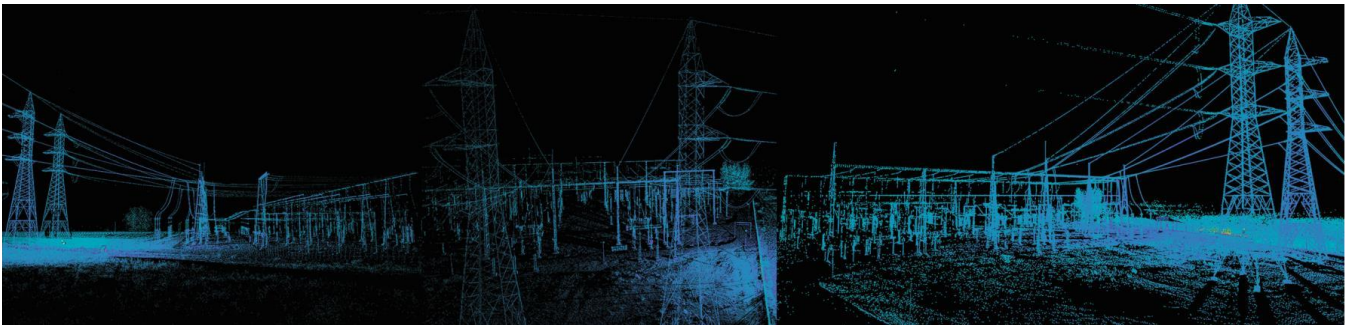

Nº Reg. Entrada: 2023999015208532. Fecha/Hora: 19/12/2023 19:03:02

PABLO RAFAEL GOMEZ FALCON cert. elec. repr. B01843762		19/12/2023 19:02	PÁGINA 379/390
VERIFICACIÓN	PEGVEWJZX3JAJE7Y7VXQSQGFB6U4A	https://ws050.juntadeandalucia.es:443/verificarFirma/	
			

ÍNDICE

1. OBJETO	3
2. EMPLAZAMIENTO	3
3. COMPAÑÍA DISTRIBUIDORA	4
4. TITULAR DE LA INSTALACIÓN	4
5. METODOLOGÍA	4
6. CARACTERÍSTICAS DE LA INSTALACIÓN	5
6.1 LÍNEA AÉREA.....	5
6.2 LÍNEA SUBTERRÁNEA.....	8
7. DESMANTELAMIENTO DE LAS INSTALACIONES	10
7.1 LÍNEA AÉREA.....	10
7.2 LÍNEA SUBTERRÁNEA.....	10
7.3 RESTAURACIÓN VEGETAL Y PAISAJÍSTICA.....	11
8. VALORACIÓN ECONÓMICA DEL DESMONTAJE	12
8.1 LÍNEA AÉREA.....	12
8.2 LÍNEA SUBTERRÁNEA.....	12
8.3 PRESUPUESTO TOTAL DEL DESMONTAJE DE LA INSTALACIÓN.....	12
9. GESTIÓN DE RESIDUOS	13

Código del documento: ANEXO 8-PLAN DE DESMANTELAMIENTO.docx

PABLO RAFAEL GOMEZ FALCON cert. elec. repr. B01843762		19/12/2023 19:02	PÁGINA 380/390
VERIFICACIÓN	PEGVEWJZX3JAJE7Y7VXQSQGFB6U4A	https://ws050.juntadeandalucia.es:443/verificarFirma/	
			

**Proyecto de línea aéreo / subterránea de 15 kV DC
para evacuación de energía de PV Campanilla
Solar en Huevar del Aljarafe (Sevilla)**

Código del documento:
ANEXO 8-PLAN DE
DESMANTELAMIENTO.docx

**PLAN DE
DESMANTELAMIENTO**



1. OBJETO

El presente documento tiene como objeto desarrollar y describir las actividades del futuro desmantelamiento de los elementos de la instalación del proyecto de referencia denominado LÍNEA AÉREO / SUBTERRÁNEA DE 15 kV DC PARA EVACUACIÓN DE ENERGIA PV CAMPANILLA SOLAR EN HUEVAR DEL ALJARAFE (SEVILLA).

La instalación consiste en una línea de doble circuito de evacuación de energía en 15 kV aéreo - subterránea desde la planta de generación hasta la subestación de ENDESA denominada SET HUÉVAR.

El desmantelamiento de la instalación se realizará una vez cese la actividad de la planta de generación fotovoltaica.

Como opción a dicho desmantelamiento, existe la opción de que la instalación se le pueda ceder a la empresa distribuidora de energía eléctrica para su utilización.

2. EMPLAZAMIENTO

Las instalaciones objeto de este proyecto están ubicadas en el término municipal de Huévar del Aljarafe y Benacazón, correspondiente a la provincia de Sevilla.

La planta fotovoltaica se encuentra localizada junto al apoyo nº1 y, la subestación de Huévar, se encuentra localizada en las siguientes coordenadas (744.110, 4.139.228).

A continuación, se adjunta una tabla, con las coordenadas en ETRS 89 Huso 29, en la que se indica la posición de los apoyos finales de línea y los vértices del tramo de la línea aérea proyectada.

Nº Apoyo	Estación (m)	Coordenada X	Coordenada Y	Elevación (m)	Ángulo (º)
1 (PAS)	0,00	740671,625	4142204,781	54,50	0,00
7 (PAS)	1271,00	741135,553	4141021,473	48,74	0,00
8 (PAS)	2020,56	741409,150	4140323,628	48,15	0,00
10	2435,98	741560,779	4139936,879	48,78	-18,90
13	3006,17	741929,646	4139502,068	55,19	17,01
14(PAS)	3195,843	742004,672	4139327,865	53,15	0,00
15(PAS)	3425,16	742095,380	4139117,253	65,56	-58,53
17	3726,09	742393,253	4139074,478	49,70	-24,99
18 (PAS)	3862,65	742523,970	4139113,990	47,23	0,00

Código del documento: ANEXO 8-PLAN DE DESMANTELAMIENTO.docx

PABLO RAFAEL GOMEZ FALCON cert. elec. repr. B01843762		19/12/2023 19:02	PÁGINA 381/390
VERIFICACIÓN	PEGVEWJZX3JAJE7Y7VXQSQXGFB6U4A	https://ws050.juntadeandalucia.es:443/verificarFirma/	



Proyecto de línea aéreo / subterránea de 15 kV DC para evacuación de energía de PV Campanilla Solar en Huevar del Aljarafe (Sevilla)		 Frutigher s.l.
Código del documento: ANEXO 8-PLAN DE DESMANTELAMIENTO.docx	PLAN DE DESMANTELAMIENTO	

El trazado de la línea subterránea estará formado por cuatro tramos: el primer tramo conectará el centro de seccionamiento de la planta fotovoltaica con el apoyo nº1, el segundo tramo, el apoyo nº7 con el apoyo nº8, el tercer tramo conectará el apoyo nº14 con el apoyo nº15, y el cuarto tramo conectará el apoyo nº18 con la SET Huévar, propiedad de ENDESA Distribución. En los planos se indica el trazado de los cuatro tramos subterráneos.

3. COMPañÍA DISTRIBUIDORA

EDISTRIBUCIÓN Redes Digitales S.L.U.
Avd. de la Borbolla, 5, 41.004 Sevilla.

4. TITULAR DE LA INSTALACIÓN

El promotor del presente proyecto es:

- Razón Social: LOINA INVESTMENTS, S.L
- CIF: B-01843762
- Domicilio fiscal: Calle Irlanda,13. Oficina 4-5 (Alcalá de Guadaira, Sevilla)
- Dirección a efectos de notificaciones: Calle Irlanda,13. Oficina 4-5 (Alcalá de Guadaira, Sevilla)
- Teléfono: Pablo Gómez Falcón 955 188 169 / 610 70 30 20.

5. METODOLOGÍA

La metodología seguida para la elaboración del plan de desmantelamiento es la siguiente:

- Identificar las operaciones de desmantelamiento de la instalación
- Valorar económicamente las operaciones a realizar para el desmantelamiento.
- Cuantificar y valorar los residuos generados en los trabajos de desmantelamiento.

Código del documento: ANEXO 8-PLAN DE DESMANTELAMIENTO.docx

PABLO RAFAEL GOMEZ FALCON cert. elec. repr. B01843762		19/12/2023 19:02	PÁGINA 382/390
VERIFICACIÓN	PEGVEWJZX3JAJE7Y7VXQSQGFB6U4A	https://ws050.juntadeandalucia.es:443/verificarFirma/	
			

Proyecto de línea aéreo / subterránea de 15 kV DC para evacuación de energía de PV Campanilla Solar en Huevar del Aljarafe (Sevilla)		 Frutigher s.l.
Código del documento: ANEXO 8-PLAN DE DESMANTELAMIENTO.docx	PLAN DE DESMANTELAMIENTO	

6. CARACTERÍSTICAS DE LA INSTALACIÓN

6.1 LÍNEA AÉREA

- Actuación 1:

TENSIÓN NOMINAL	15 kV
TENSIÓN NOMINAL DE DISEÑO	20 kV
TENSIÓN MAS ELEVADA DE DISEÑO	24 kV
ZONA DE APLICACIÓN	A
Nº CIRCUITOS	2
CONDUCTOR TIPO	147-AL1/34-ST1A (LA-180).
INTENSIDAD MÁXIMA ADMISIBLE (A)	431
AISLAMIENTO	Vidrio
ORIGEN	Apoyo proyectado nº 1 con paso aéreo-subterráneo junto a Planta de generación fotovoltaica.
FINAL	Paso aéreo-subterráneo en apoyo Nº 7.
LONGITUD (km)	1,271 km.
NÚMERO DE APOYOS	7

- Actuación 2:

TENSIÓN NOMINAL	15 kV
TENSIÓN NOMINAL DE DISEÑO	20 kV
TENSIÓN MAS ELEVADA DE DISEÑO	24 kV
ZONA DE APLICACIÓN	A
Nº CIRCUITOS	2
CONDUCTOR TIPO	147-AL1/34-ST1A (LA-180).
INTENSIDAD MÁXIMA ADMISIBLE (A)	431

Código del documento: ANEXO 8-PLAN DE DESMANTELAMIENTO.docx

PABLO RAFAEL GOMEZ FALCON cert. elec. repr. B01843762		19/12/2023 19:02	PÁGINA 383/390
VERIFICACIÓN	PEGVEWJZX3JAJE7Y7VXQSQGFB6U4A	https://ws050.juntadeandalucia.es:443/verificarFirma/	
			

Proyecto de línea aéreo / subterránea de 15 kV DC para evacuación de energía de PV Campanilla Solar en Huevar del Aljarafe (Sevilla)		 Frutigher s.l.
Código del documento: ANEXO 8-PLAN DE DESMANTELAMIENTO.docx	PLAN DE DESMANTELAMIENTO	

AISLAMIENTO	Vidrio
ORIGEN	Paso aéreo-subterráneo en apoyo N° 8.
FINAL	Paso aéreo-subterráneo en apoyo N° 14.
LONGITUD (km)	1,176 km.
NÚMERO DE APOYOS	7

- Actuación 3:

TENSIÓN NOMINAL	15 kV
TENSIÓN NOMINAL DE DISEÑO	20 kV
TENSIÓN MAS ELEVADA DE DISEÑO	24 kV
ZONA DE APLICACIÓN	A
Nº CIRCUITOS	2
CONDUCTOR TIPO	147-AL1/34-ST1A (LA-180).
INTENSIDAD MÁXIMA ADMISIBLE (A)	431
AISLAMIENTO	Vidrio
ORIGEN	Paso aéreo-subterráneo en apoyo N° 15.
FINAL	Paso aéreo-subterráneo en apoyo N° 18.
LONGITUD (km)	0,437 km.
NÚMERO DE APOYOS	5

Código del documento: ANEXO 8-PLAN DE DESMANTELAMIENTO.docx

PABLO RAFAEL GOMEZ FALCON cert. elec. repr. B01843762		19/12/2023 19:02	PÁGINA 384/390
VERIFICACIÓN	PEGVEWJZX3JAJE7Y7VXQSQGFB6U4A	https://ws050.juntadeandalucia.es:443/verificarFirma/	
			

Proyecto de línea aéreo / subterránea de 15 kV DC para evacuación de energía de PV Campanilla Solar en Huevo del Aljarafe (Sevilla)		 Frutigher s.l.
Código del documento: ANEXO 8-PLAN DE DESMANTELAMIENTO.docx	PLAN DE DESMANTELAMIENTO	

La ubicación de los apoyos se muestra en la siguiente tabla:

Número apoyo	Denominación	Coordenadas X	Coordenadas Y
1	HAR-9000-13-N211	740671,625	4142204,781
2	MI-1500-24-NM3	740719,35	4142083,060
3	MI-1500-26-NM3	740800,912	4141875,018
4	MI-1500-20-NM3	740891,031	4141645,159
5	MI-1500-18-NM3	740971,456	4141440,023
6	MI-2500-18-NM3	741058,445	4141218,147
7	HAR-9000-18-N211_A	741135,553	4141021,473
8	HAR-9000-18-N211_A	741409,150	4140323,628
9	MI-1500-14-NM3	741484,894	4140130,434
10	HAR-7000-18-N211	741560,779	4139936,879
11	MI-1500-16-NM3	741695,072	4139778,578
12	MI-1500-20-NM3	741838,364	4139609,669
13	MI-4000-16-NM3	741929,646	4139502,068
14	HAR-9000-18-N211_A	742007,607	4139321,052
15	HAR-13000-22-N211	742095,380	4139117,253
16	MI-1500-14-NM3	742230,899	4139097,792
17	HAR-5000-15-N211	742393,253	4139074,478
18	HAR-9000-13-N211	742523,970	4139113,990

Código del documento: ANEXO 8-PLAN DE DESMANTELAMIENTO.docx

PABLO RAFAEL GOMEZ FALCON cert. elec. repr. B01843762		19/12/2023 19:02	PÁGINA 385/390
VERIFICACIÓN	PEGVEWJZX3JAJE7Y7VXQSQGFB6U4A	https://ws050.juntadeandalucia.es:443/verificarFirma/	
			

Proyecto de línea aéreo / subterránea de 15 kV DC para evacuación de energía de PV Campanilla Solar en Huevar del Aljarafe (Sevilla)		 Frutigher s.l.
Código del documento: ANEXO 8-PLAN DE DESMANTELAMIENTO.docx	PLAN DE DESMANTELAMIENTO	

6.2 LÍNEA SUBTERRÁNEA

- Actuación 1:

TENSIÓN NOMINAL	15 kV
TENSIÓN NOMINAL DE DISEÑO	20 kV
TENSIÓN MAS ELEVADA DE DISEÑO	24 kV
TIPO DE INSTALACIÓN	BAJO TUBO
CONDUCTOR	RH5Z1 12/20KV 1X400 K AI
Nº CIRCUITOS	2
ORIGEN	Centro de seccionamiento planta fotovoltaica
FINAL	Paso aéreo-subterráneo en apoyo proyectado nº1.
LONGITUD (km)	0,077km.

- Actuación 2:

TENSIÓN NOMINAL	15 kV
TENSIÓN NOMINAL DE DISEÑO	20 kV
TENSIÓN MAS ELEVADA DE DISEÑO	24 kV
TIPO DE INSTALACIÓN	BAJO TUBO
CONDUCTOR	RH5Z1 12/20KV 1X400 K AI
Nº CIRCUITOS	2
ORIGEN	Paso aéreo-subterráneo en apoyo Nº 7.
FINAL	Paso aéreo-subterráneo en apoyo Nº 8.
LONGITUD (km)	1,493 km.

Código del documento: ANEXO 8-PLAN DE DESMANTELAMIENTO.docx

PABLO RAFAEL GOMEZ FALCON cert. elec. repr. B01843762		19/12/2023 19:02	PÁGINA 386/390
VERIFICACIÓN	PEGVEWJZX3JAJE7Y7VXQSQGFB6U4A	https://ws050.juntadeandalucia.es:443/verificarFirma/	
			

Proyecto de línea aéreo / subterránea de 15 kV DC para evacuación de energía de PV Campanilla Solar en Huevar del Aljarafe (Sevilla)		 Frutigher s.l.
Código del documento: ANEXO 8-PLAN DE DESMANTELAMIENTO.docx	PLAN DE DESMANTELAMIENTO	

- Actuación 3:

TENSIÓN NOMINAL	15 kV
TENSIÓN NOMINAL DE DISEÑO	20 kV
TENSIÓN MAS ELEVADA DE DISEÑO	24 kV
TIPO DE INSTALACIÓN	BAJO TUBO
CONDUCTOR	RH5Z1 12/20KV 1X400 K AI
Nº CIRCUITOS	2
ORIGEN	Paso aéreo-subterráneo en apoyo Nº 14.
FINAL	Paso aéreo-subterráneo en apoyo Nº 15.
LONGITUD (km)	0,318 km.

- Actuación 4:

TENSIÓN NOMINAL	15 kV
TENSIÓN NOMINAL DE DISEÑO	20 kV
TENSIÓN MAS ELEVADA DE DISEÑO	24 kV
TIPO DE INSTALACIÓN	BAJO TUBO
CONDUCTOR	RH5Z1 12/20KV 1X400 K AI
Nº CIRCUITOS	2
ORIGEN	Paso aéreo-subterráneo en apoyo Nº 18.
FINAL	SET Huévar (ENDESA Distribución).
LONGITUD (km)	2,218 km.

Código del documento: ANEXO 8-PLAN DE DESMANTELAMIENTO.docx

PABLO RAFAEL GOMEZ FALCON cert. elec. repr. B01843762		19/12/2023 19:02	PÁGINA 387/390
VERIFICACIÓN	PEGVEWJZX3JAJE7Y7VXQSQGFB6U4A	https://ws050.juntadeandalucia.es:443/verificarFirma/	
			

Proyecto de línea aéreo / subterránea de 15 kV DC para evacuación de energía de PV Campanilla Solar en Huevar del Aljarafe (Sevilla)		 Frutigher s.l.
Código del documento: ANEXO 8-PLAN DE DESMANTELAMIENTO.docx	PLAN DE DESMANTELAMIENTO	

7. DESMANTELAMIENTO DE LAS INSTALACIONES

Esta línea es exclusiva para la evacuación de la planta fotovoltaica a la subestación por lo que no habrá que realizar ningún tipo de actuación además del desmontaje y la desconexión en las posiciones de línea correspondientes en la planta fotovoltaica y la subestación.

7.1 LÍNEA AÉREA

Se llevará a cabo el descenso de los conductores de la línea con maquinaria específica (la misma que la empleada en el tendido).

La línea a desmontar tiene una longitud de 17,9 km. Teniendo en cuenta que son dos circuitos con tres conductores por circuito.

En primer lugar, se procederá al desmontaje de los conductores, y seguidamente, la apartada de los apoyos, tales como cadenas de aisladores y autoválvulas.

Una vez retirados los conductores y la apartada, se procederá al desmontaje de la estructura metálica de los apoyos. Para ello, se emplearán los medios adecuados como camiones grúa, camiones pluma, elementos de sujeción y manipulación.

Todos elementos recuperados serán retirados a los lugares de almacenaje que indiquen los propietarios para su posterior reutilización o reciclaje.

En cuanto a las cimentaciones de los apoyos, se retirará el hormigón de las zapatas en al menos 1 m de profundidad y se rellenará posteriormente con tierra natural.

El movimiento de tierras que se llevará a cabo será de poca magnitud, centrándose en la excavación de las cimentaciones de los apoyos.

Se desmontarán un total de 19 apoyos, todos de celosía metálica. El peso total de los apoyos contando con cabeza y crucetas es de 38636 kg.

7.2 LÍNEA SUBTERRÁNEA

Para la línea eléctrica subterránea de doble circuito se contemplan tres posibilidades:

- Si la extracción de dicha red podría alterar la vegetación que de forma natural haya cubierto la superficie que cubre los tendidos, una vez inutilizados y desconectado en ambas puntas, éstos permanezcan soterrados.
- Como segunda opción, se propone la posibilidad de ceder la instalación a la compañía suministradora de la zona (Endesa) para su futuro uso de distribución, ya que conecta con la

Código del documento: ANEXO 8-PLAN DE DESMANTELAMIENTO.docx

PABLO RAFAEL GOMEZ FALCON cert. elec. repr. B01843762		19/12/2023 19:02	PÁGINA 388/390
VERIFICACIÓN	PEGVEWJZX3JAJE7Y7VXQSQGFB6U4A	https://ws050.juntadeandalucia.es:443/verificarFirma/	
			

Proyecto de línea aéreo / subterránea de 15 kV DC para evacuación de energía de PV Campanilla Solar en Huevar del Aljarafe (Sevilla)		
Código del documento: ANEXO 8-PLAN DE DESMANTELAMIENTO.docx	PLAN DE DESMANTELAMIENTO	

subestación de su propiedad. (Opción válida exclusivamente para el tramo subterráneo desde el apoyo nº18 a la subestación de Endesa)

- La tercera posibilidad existente es la extracción de los tendidos eléctricos de las zanjas.

En el presente plan se contempla la situación más desfavorable, es decir, su extracción, lo que implicaría abrir las calas y retirar el tendido en todo su recorrido. Se descarta la opción de apertura de zanjas para retirar los tubos, ya que implicaría un mayor impacto medio ambiental.

7.3 RESTAURACIÓN VEGETAL Y PAISAJÍSTICA

Dado que el terreno que nos ocupa se trata de suelo agrícola y por tanto con cambio de cultivo anual, su restauración a la situación original no requiere ningún tratamiento de replantación arbórea, matorral ni cualquier otra vegetación.

8. VALORACIÓN ECONÓMICA DEL DESMONTAJE

8.1 LÍNEA AÉREA

PRESUPUESTO LMTA				
PARTIDA	Nº UNIDADES	UNIDADES	PRECIO €/UD	CANTIDAD €
Conductor y accesorios				
Desmontaje conductor LA-180	18396	m	0.69 €	12,693.24 €
Desmontaje apoyo metálico, crucetas, etc.	38636	kg	0.71 €	27,431.56 €
Desmontaje juego autovalvulas	12	Ud	107.37 €	1,288.44 €
Demolición y retirada de cepa de apoyo	174.83	m³	87.00 €	15,210.21 €
Total línea aérea				56,623.45 €

8.2 LÍNEA SUBTERRÁNEA

PRESUPUESTO LMTS				
PARTIDA	Nº UNIDADES	UNIDADES	PRECIO €/UD	CANTIDAD €
Conductor y accesorios				
Desmontaje cable subterráneo MT unipolar	25032	m	1.79 €	44,807.28 €
Total línea subterránea				44,807.28 €

8.3 PRESUPUESTO TOTAL DEL DESMONTAJE DE LA INSTALACIÓN

Código del documento: ANEXO 8-PLAN DE DESMANTELAMIENTO.docx

PABLO RAFAEL GOMEZ FALCON cert. elec. repr. B01843762		19/12/2023 19:02	PÁGINA 389/390
VERIFICACIÓN	PEGVEWJZX3JAJE7Y7VXQSQGFB6U4A	https://ws050.juntadeandalucia.es:443/verificarFirma/	
			

Proyecto de línea aérea / subterránea de 15 kV DC para evacuación de energía de PV Campanilla Solar en Huevar del Aljarafe (Sevilla)		 Frutigher s.l.
Código del documento: ANEXO 8-PLAN DE DESMANTELAMIENTO.docx	PLAN DE DESMANTELAMIENTO	

El presente presupuesto asciende a la cantidad de **ciento uno mil cuatrocientos treinta euros con setenta y tres céntimos (101.430,73 €)**.

Total desmantelamiento	101.430,73 €
-------------------------------	---------------------

9. GESTIÓN DE RESIDUOS

Tipo Residuo	Código LER	Cantidad estimada de Residuo Generado	Ud	Costes estimados de Gestión
Restos de hormigón	170101	193,83	m ³	1.744,47 €
Vidrio y Materiales Cerámicos (aisladores)	170103/170202	513,00	kg	2,57 €
Chatarras metálicas	170405/170407/ 170401/170402	46804,58	kg	140,41 €
Restos asimilables a urbanos.	200301/150102 /150104/150105 /150106	13,00	kg	0,26 €
COSTE ESTIMADO DE GESTIÓN TOTAL =				1.887,71 €

Ciudad Real, 25 de NOVIEMBRE de 2023
EL AUTOR DEL PROYECTO



JOSÉ ENRIQUE MYRO BORRERO
INGENIERO INDUSTRIAL COLEGIADO C.O.I.I.A.Oc. 4405

Código del documento: ANEXO 8-PLAN DE DESMANTELAMIENTO.docx

PABLO RAFAEL GOMEZ FALCON cert. elec. repr. B01843762		19/12/2023 19:02	PÁGINA 390/390
VERIFICACIÓN	PEGVEWJZX3JAJE7Y7VXQSQGFB6U4A	https://ws050.juntadeandalucia.es:443/verificarFirma/	
