



# Junta de Andalucía

**Oficina Virtual de la Consejería de Educación y Deporte**

---

**TRÁMITES NÁUTICOS PARA LAS ESCUELAS Y FEDERACIONES NÁUTICAS.  
MANUAL DEL USUARIO**

Queda prohibido cualquier tipo de explotación y, en particular, la reproducción, distribución, comunicación pública y/o transformación, total o parcial, por cualquier medio, de este documento sin el previo consentimiento expreso y por escrito de la Junta de Andalucía.

 <p>Junta de Andalucía</p>	<p><b>OFICINA VIRTUAL</b></p> <p><b>Trámites para las Escuelas y Federaciones Náuticas. Manual del usuario</b></p>	<p><b>IAD</b></p>
---	--	-------------------

## ÍNDICE

<u>1 Descripción.....</u>	<u>3</u>
<u>2 Compatibilidades y requerimientos.....</u>	<u>4</u>
<u>3 Complimentación, firma y presentación de trámites.....</u>	<u>5</u>
<u>3.1 Realizar un trámite con certificado digital.....</u>	<u>6</u>
<u>3.2 Trámites en borrador (Mis trámites pendientes).....</u>	<u>15</u>
<u>3.3 Trámites presentados.....</u>	<u>17</u>
<u>4 Trámites disponibles.....</u>	<u>19</u>
<u>4.1 Solicitud de comunicación, modificación, anulación y confirmación de prácticas náuticas.....</u>	<u>19</u>
<u>4.1.1.1 Solicitudes que se pueden generar a partir de una comunicación de prácticas.....</u>	<u>23</u>
<u>4.2 Solicitud de comunicación de expedición de licencia de navegación.....</u>	<u>30</u>
<u>4.3 Solicitud de visado de certificado de prácticas y cursos de titulaciones náuticas de recreo.....</u>	<u>33</u>
<u>4.3.1 Formulario.....</u>	<u>34</u>
<u>4.3.2 Firma del certificado.....</u>	<u>37</u>
<u>4.3.3 Presentación de la solicitud de visado.....</u>	<u>40</u>
<u>4.3.4 Visado.....</u>	<u>41</u>

 Junta de Andalucía	<b>OFICINA VIRTUAL</b> <b>Trámites para las Escuelas y Federaciones Náuticas. Manual del usuario</b>	<b>IAD</b>
---	---	------------

## 1 Descripción

El RD 875/2014 regula las titulaciones náuticas para el gobierno de las embarcaciones de recreo. En el artículo 11 del capítulo I y en los artículos 16 y 17 del capítulo II se indica que es obligatorio la comunicación de las licencias de navegación otorgadas, la comunicación previa a la realización de las prácticas y cursos de formación náuticas y la comunicación tras la realización de las prácticas y cursos de formación. Los medios preferentes de comunicación serán telemáticos.

El artículo 20 dice: “Los certificados de las prácticas expedidos dentro del ámbito de competencias de la Dirección General de la Marina Mercante que deban presentarse ante una comunidad autónoma con competencias transferidas en náutica de recreo para la expedición del título correspondiente llevarán el visado de la Dirección General de la Marina Mercante”.

En cumplimiento de este RD se ha realizado el alta de los trámites necesarios en la oficina virtual de la Consejería de Turismo y Deporte. Los trámites que actualmente están disponibles son:

- Comunicación de expedición de licencia de navegación.
- Comunicación y confirmación de prácticas náuticas.
- Solicitud de visado de certificado de prácticas y cursos de titulaciones náuticas de recreo.

 Junta de Andalucía	<b>OFICINA VIRTUAL</b> <b>Trámites para las Escuelas y Federaciones Náuticas. Manual del usuario</b>	<b>IAD</b>
---	---	------------

## 2 Compatibilidades y requerimientos

Para poder rellenar, firmar y presentar las solicitudes en la Oficina Virtual de la Consejería de Turismo y Deporte es necesaria la aplicación de firma **Autofirma** que podremos descargar de la dirección <https://ws024.juntadeandalucia.es/clienteafirma/autofirma/autofirma.html>.

En esta misma página Web podrá descargar un manual de instalación que deberemos seguir para instalar y configurar correctamente **Autofirma** en nuestro equipo.

	<b>OFICINA VIRTUAL</b> <b>Trámites para las Escuelas y Federaciones Náuticas. Manual del usuario</b>	<b>IAD</b>
---	---	------------

### 3 Cumplimentación, firma y presentación de trámites

En la Web del IAD (<https://lajunta.es/iad>) se encuentran los accesos a los trámites disponibles:

- comunicación y confirmación de prácticas y cursos de formación.
- comunicación de expedición de licencias de navegación.
- solicitud de visado de certificado de prácticas y cursos de titulaciones náuticas de recreo.

#### Instituto Andaluz del Deporte (IAD)



#### Índice

1. Conoce el Instituto Andaluz del Deporte (IAD)
2. Documentación y publicaciones
3. Titulaciones náuticas
4. Enseñanzas de técnico deportivo (EDRE)
5. Formación continua
6. Investigación e innovación deportiva

#### Conoce el Instituto Andaluz del Deporte (IAD)

La misión del Instituto Andaluz de Deporte (IAD) es contribuir a la universalización de la práctica deportiva mejorando el Sistema Deportivo Andaluz a través de la formación, investigación, innovación, documentación y difusión de las Ciencias de la Actividad

Titulaciones náuticas → Escuelas en Andalucía → Comunicaciones telemáticas

Las escuelas habrán tenido que comunicar al IAD las personas autorizadas a cumplimentar los trámites indicados en la oficina virtual correspondiente. Sólo estas personas autorizadas podrán acceder a estos trámites en la oficina virtual.

La siguiente pantalla es la inicial y muestra la forma de entrar en la oficina virtual, con certificado. **Todos los trámites que se describen en este documento se realizarán con certificado digital.**

 <p>Junta de Andalucía</p>	<p><b>OFICINA VIRTUAL</b></p> <p><b>Trámites para las Escuelas y Federaciones Náuticas. Manual del usuario</b></p>	<p><b>IAD</b></p>
---	--	-------------------

### Oficina Virtual

La Oficina Virtual permite realizar la cumplimentación, firma y presentación en registro de los formularios de diferentes procedimientos administrativos.



#### Realizar un trámite con certificado digital

Con el certificado digital podrá realizar sus trámites de forma cómoda por internet con plena seguridad y confidencialidad.

## 3.1 Realizar un trámite con certificado digital

Cuando hacemos clic sobre el enlace “Realizar un trámite con certificado digital” pasamos a la siguiente pantalla:



**CONSEJERÍA DE TURISMO Y DEPORTE**

Oficina Virtual

---

**Oficina Virtual**

La Oficina Virtual permite realizar la cumplimentación, firma y presentación en registro de los formularios de diferentes procedimientos administrativos.

**Requisitos**

Para utilizar la Oficina Virtual su ordenador debe tener instalado un visor de documentos PDF. Si desea hacer uso del certificado digital en sus trámites el certificado deberá estar instalado en su navegador y disponer de una configuración compatible.

Puede verificar la compatibilidad de su configuración haciendo clic en el botón "Comprobar".

[Comprobar](#)

**Acceso con certificado digital**

Haga clic en el botón "Acceder" para visitar su zona personal. Pulse "Volver" para regresar a la página de tipos de trámite.

[Acceder](#)
[Volver](#)

En esta pantalla pulsamos el botón “Acceder” que hará que el navegador nos pida que seleccionemos el certificado digital con el que vamos a autenticarnos en la oficina virtual.

	<b>OFICINA VIRTUAL</b> <b>Trámites para las Escuelas y Federaciones Náuticas. Manual del usuario</b>	<b>IAD</b>
---	---	------------

**Oficina Virtual**

La Oficina Virtual permite realizar la cumplimentación, firma y presentación en registro de los formularios de diferentes procedimientos administrativos.

**Requisitos**

Para utilizar la Oficina Virtual se requiere tener un navegador compatible con el sistema. Si desea hacer clic en un enlace, asegúrese de tener un navegador compatible con el sistema.

**Acceso con certificado digital**

Haga clic en el enlace para acceder a la página de tipos de trámites.



PDF. Alado en su navegador. Haga clic aquí para ir a la página

Seleccionamos el certificado y pulsamos “Aceptar” (la pantalla de selección de un certificado puede cambiar de un navegador a otro).

Las siguiente pantalla que nos aparece muestra los trámites disponibles.

▼ Titulaciones Náuticas

- Solicitud de comunicación de expedición de licencia de navegación.
- Solicitud de comunicación y confirmación de prácticas náuticas.
- Solicitud de visado de certificado de prácticas y cursos de titulaciones náuticas de recreo

Actualmente los trámites disponibles son:

- Solicitud de comunicación de expedición de licencia de navegación.
- Solicitud de comunicación y confirmación de prácticas náuticas.
- Solicitud de visado de certificado de prácticas y cursos de titulaciones náuticas de recreo.

Cuando hacemos clic en uno de los trámites, por ejemplo en la “Solicitud de comunicación de expedición de licencia de navegación” comenzamos el proceso que nos permitirá rellenar, firmar y presentar la solicitud.

 Junta de Andalucía	<b>OFICINA VIRTUAL</b> <b>Trámites para las Escuelas y Federaciones Náuticas. Manual del usuario</b>	<b>IAD</b>
---	---	------------



Junta de Andalucía  
Consejería de [redacted]

---

Mis Trámites pendientes

Trámites Disponibles

Trámites Presentados / Subsanaciones

Trámites Relacionados

Trámites Autorizados

🔌 Desconexión 👤 [redacted]

---

Solicitud de visado de certificado de prácticas y cursos de titulaciones náuticas de recreo

Código: CTC-2023 [redacted]

Para completar el trámite debe seguir los pasos que se indican a continuación.

---

Inicio del trámite

Solicitud de visado de certificado de prácticas y cursos de titulaciones náuticas de recreo

---

Documentación adjunta

\* Obligatorio

En la zona superior de la pantalla podemos ver las siguientes opciones:

- **Mis trámites pendientes (anteriormente Trámites en Borrador):** Trámites iniciados y no presentados.
- **Trámites Disponibles:** Es la pantalla anterior, en la que se muestran los procedimientos que están con el plazo de presentación abierto.
- **Trámites Presentados / Subsanaciones:** Trámites Presentados, podemos consultar cuales son y ver su contenido.
- Trámites Relacionados: No aplicable.
- **Trámites Autorizados:** Sólo aplicable para la solicitud de visado.
- **Nombre del usuario:** Nombre del usuario autenticado con certificado digital.
- **Desconexión:** Permite cerrar la sesión del usuario en la oficina virtual.

El campo “Código” muestra el código del trámite actual. En la imagen anterior podemos ver que el código es CTC-202300000. Además tenemos los botones:

- **Borrar:** Permite borrar el trámite actual.
- **Volver:** Nos muestra la pantalla de Trámites en Borrador.
- **Iniciar:** Inicia el trámite actual. Nos permite rellenar la solicitud del trámite actual.
- **Adjuntar:** Permite adjuntar ficheros de documentación, en formato PDF, al trámite actual.

Para rellenar el formulario correspondiente al trámite hacemos clic en el botón “Iniciar”, para la “Solicitud de comunicación de expedición de licencia de navegación” la pantalla que se muestra es la siguiente.



**CONSEJERÍA DE TURISMO Y DEPORTE**
Oficina Virtual

Trámites Disponibles    Trámites en Borrador    Trámites Presentados / Subsanaciones    Trámites Autorizados    DAVID TINAQUERO FERNANDEZ    Desconexión

Solicitud de comunicación de expedición de licencia de navegación.

Código de formulario:

**JUNTA DE ANDALUCÍA**

**CONSEJERÍA DE TURISMO Y DEPORTE**  
 Instituto Andaluz del Deporte

**COMUNICACIÓN DE EXPEDICIÓN DE LICENCIA DE NAVEGACIÓN**

1 DATOS DE LA ESCUELA					
DNI/NIE	NOMBRE	PRIMER APELLIDO	SEGUNDO APELLIDO		
31870648P*	DAVID	TINAQUERO	FERNANDEZ		
NOMBRE DEL CENTRO					
<input type="text" value="Seleccionar"/> *					
2 DATOS DE LA EXPEDICIÓN					
PROVINCIA DE EXPEDICIÓN:	LOCALIDAD DE EXPEDICIÓN:	FECHA EXPEDICIÓN (dd/mm/aaaa)			
<input type="text" value="Seleccionar"/> *	<input type="text" value="Seleccionar"/> *	<input type="text"/>			
3 DATOS DEL TITULAR Y DE LA LICENCIA					
-	APELLIDOS	NOMBRE	NIF/NIE	OBJETO	CÓDIGO
1				<input type="text" value="Seleccionar"/> *	<input type="text"/>

En esta pantalla podemos rellenar los datos del formulario. Los campos marcados con \* son campos requeridos. Para poder guardar la solicitud es obligatorio que todos los campos marcados con \* estén rellenos. Para guardar los datos hacemos clic en el botón “Guardar”. Una vez guardado, si hacemos clic en el botón “Volver” iremos a la siguiente pantalla:

Solicitud de comunicación y confirmación de prácticas náuticas.

Código: CTC-2018-

Para completar el trámite debe seguir los pasos que se indican a continuación.

**Inicio del trámite**

Solicitud de comunicación y confirmación de prácticas náuticas 
 \*

**Documentación adjunta**

**Autorización a terceros**

\* Obligatorio

En esta pantalla, en la zona “Inicio del trámite”, aparecen nuevos botones que nos permiten:

- **Editar:** Permite editar los datos del formulario.

 Junta de Andalucía	<b>OFICINA VIRTUAL</b> <b>Trámites para las Escuelas y Federaciones Náuticas. Manual del usuario</b>	<b>IAD</b>
---	---	------------

- **Firmar:** Permite firmar digitalmente la solicitud.
- **Borrar:** Borrar el formulario pero no el trámite.

Una vez que tenemos cumplimentado el formulario podemos firmar digitalmente el formulario. Para ello, pulsamos el botón “Firmar”.



The screenshot shows the 'Oficina Virtual' interface for the 'CONSEJERÍA DE TURISMO Y DEPORTE'. The main heading is 'Solicitud de comunicación de expedición de licencia de navegación.' Below this, there is a 'Código: CTC-201600320' and buttons for 'Firmar' and 'Volver'. The central part of the interface is a preview of the document to be signed, which includes the 'JUNTA DE ANDALUCIA' logo, the 'CONSEJERÍA DE TURISMO Y DEPORTE' name, and the 'Instituto Andaluz del Deporte'. The document title is 'COMUNICACIÓN DE EXPEDICIÓN DE LICENCIA DE NAVEGACIÓN' and it is labeled as a 'SOLICITUD'. A section titled '1 DATOS DE LA ESCUELA' contains fields for 'DNI/NIE DEL/ LA DIRECTOR/A', 'NOMBRE', 'PRIMER APELLIDO', 'SEGUNDO APELLIDO', and 'NOMBRE DEL CENTRO'.

Nos muestra el formulario que vamos a firmar. Para firmar pulsamos el botón “Firmar”. Una vez pulsado nos aparecerá la ventana de selección de certificado.

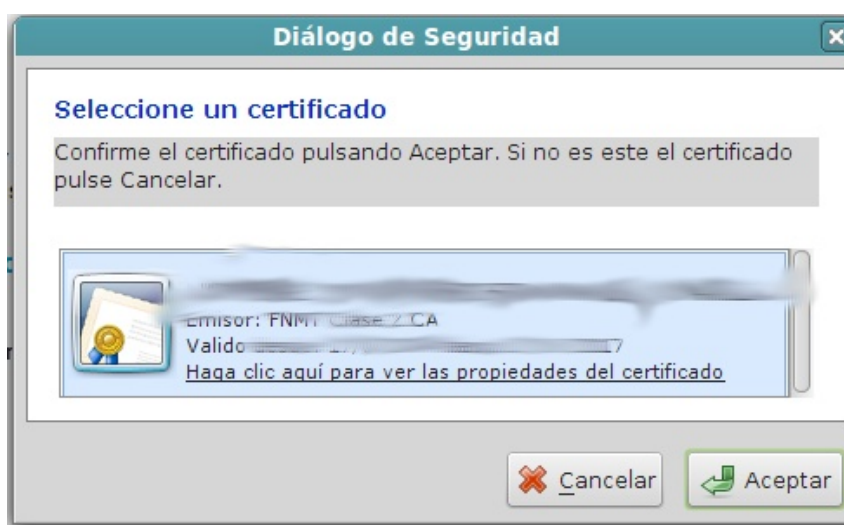

Seleccionamos el certificado y pulsamos “Aceptar”.

**Solicitud de comunicación y confirmación de prácticas náuticas.**

**Firma electrónica completada correctamente.**

Código: CTC-2018 [redacted] Clonar Borrار Volver

Para completar el trámite debe seguir los pasos que se indican a continuación. **Presentar \***

---

**Inicio del trámite**

Solicitud de comunicación y confirmación de prácticas náuticas Consultar Borrار

Firmada por [redacted]

---

**Documentación adjunta** Adjuntar

---

**Autorización a terceros** Autorizar

**\* Obligatorio**

El mensaje en verde informa que la firma se ha realizado correctamente, podemos apreciar que el botón “Presentar” está marcado como obligatorio. En esta pantalla, en la zona “Inicio del trámite”, aparece un nuevo botón:

- **Consultar:** Permite consultar el formulario firmado.

**CONSEJERÍA DE TURISMO Y DEPORTE**
Oficina Virtual

Trámites Disponibles | Trámites en Borrador | Trámites Presentados | Trámites Autorizados | Desconexión

**Solicitud de comunicación de expedición de licencia de navegación.**

Código de formulario: CTC-201600320 Volver

Este formulario ha sido firmado previamente 

**JUNTA DE ANDALUCIA**
CONSEJERIA DE TURISMO Y DEPORTE  
Instituto Andaluz del Deporte

**COMUNICACIÓN DE EXPEDICIÓN DE LICENCIA DE NAVEGACIÓN**

1 DATOS DE LA ESCUELA			
DNI/NIE	NOMBRE	PRIMER APELLIDO	SEGUNDO APELLIDO
<input type="text"/>	<input type="text"/>	<input type="text"/>	<input type="text"/>
NOMBRE DEL CENTRO			
<input type="text"/>			
<input type="text"/> <span style="float: right;">Seleccionar ▾</span>			
2 DATOS PERSONALES DEL TITULAR DE LA LICENCIA			
DNI/NIE/PASAPORTE	¿ES PASAPORTE?		
<input type="text"/>	<input type="checkbox"/>		

Podemos ver el formulario, pero no podemos modificarlo. Si hacemos clic  en el

icono , que está en la parte superior, podremos ver el formulario, en formato PDF, con su firma digital.

<b>4</b>	<b>LUGAR, FECHA Y FIRMA</b>
En <u>MÁLAGA</u> a <u>01/01/2016</u> EL/LA SOLICITANTE  Fdo: _____	

ILMO/A. SR/A. DIRECTOR/A DEL INSTITUTO ANDALUZ DEL DEPORTE

**PROTECCIÓN DE DATOS**  
 En cumplimiento de lo dispuesto en la Ley Orgánica 15/1999, de 13 de diciembre, de Protección de Datos de Carácter Personal, la Consejería de Turismo y Deporte le informa de que los datos personales obtenidos mediante la cumplimentación de este documento/impreso/formulario y demás que se adjuntan van a ser incorporados, para su tratamiento, en un fichero automatizado. Asimismo, se le informa de que la recogida y tratamiento de dichos datos tienen como finalidad el objeto de la solicitud.  
 De acuerdo con lo previsto en la citada Ley Orgánica, puede ejercitar los derechos de acceso, rectificación, cancelación y oposición dirigiendo un escrito al Instituto Andaluz del Deporte. Consejería de Turismo y Deporte. Avda. Santa Rosa de Lima núm. 5. 29007 Málaga.

Código seguro de verificación: spt5UZde2QDaaA6e4xuQYXsJ+nFDShAMkth0BTefyM= Permite la verificación de la integridad de una copia de este documento electrónico en la dirección: <https://ws072.juntadeandalucia.es/verificarFirma>  
 Este documento incorpora firma electrónica reconocida de acuerdo a la Ley 59/2003, de 19 de diciembre, de firma electrónica.

FIRMADO POR	ws028.juntadeandalucia.es	FECHA	15/02/2016
ID. FIRMA	spt5UZde2QDaaA6e4xuQYXsJ+nFDShAMkth0BTefyM=	PÁGINA	1/1



spt5UZde2QDaaA6e4xuQYXsJ+nFDShAMkth0BTefyM=

Pero todavía no hemos completado el trámite. El último paso del trámite es la presentación de la solicitud en el registro telemático de la Junta de Andalucía. Para presentar la solicitud hacemos clic en el botón “Presentar”. El sistema nos pide confirmación. Hacemos clic en el botón “SÍ”.

	<b>OFICINA VIRTUAL</b> <b>Trámites para las Escuelas y Federaciones Náuticas. Manual del usuario</b>	<b>IAD</b>
---	---	------------

Solicitud de comunicación de expedición de licencia de navegación.

*Firma electrónica completada correctamente.*

Código: CTC-201600 Clonar Borrار Volver

Para completar el trámite debe seguir los pasos que se indican a continuación. Presentar \*

**Inicio del trámite**  
 Solicitud de comunicación de expedición  
 Firmada por [Redacted] Consultar Borrار

**Documentación adjunta** Adjuntar

**\* Obligatorio**

Presentar trámite

¿Está seguro que desea presentar el trámite?

Si
No

La siguiente imagen muestra el trámite presentado correctamente. Podemos ver la fecha, hora y número de registro de entrada.

Código: CTC-2018000044 Clonar Recibo Volver

Presentada el [Redacted] 018 09:31:20, número de registro 201899900001347

**Inicio del trámite**  
 [Redacted] Visualizar / Imprimir

**Documentos anexos**  
 El trámite no tiene anexos

**Documentación adjunta**  
 El trámite no tiene documentos adjuntos

Aparecen nuevos botones:

- **Recibo:** Muestra el recibo de la presentación.
- **Visualizar/Imprimir:** Muestra la solicitud firmada y presentada.

Para ver el recibo de la presentación hacemos clic en el botón “Recibo”. El recibo muestra

 Junta de Andalucía	<b>OFICINA VIRTUAL</b> <b>Trámites para las Escuelas y Federaciones Náuticas. Manual del usuario</b>	<b>IAD</b>
---	---	------------

los datos del registro telemático (número de registro, fecha y hora), las solicitudes y documentos adjuntos presentados.

## Oficina Virtual

Solicitud de comunicación de expedición de licencia de navegación.



### Datos

Código: CTC-201600320  
 Titular: [Redacted]  
 Tipo Presentación: TELEMÁTICA      Estado: PRESENTADA  
 Registro: 16/02/2016 12:05:02      2016099000003268

### Relación de formularios

	Resumen
Solicitud de comunicación de expedición de licencia de navegación	9E09BF0E0DAFF954B24FF0A55ECFA823F7CBC18F

Fin de recibo

Código seguro de verificación: spt5UZde2QAcsHJTj0UQ4qC9hJ3Wr//dMkth0BTefyM-. Permite la verificación de la integridad de una copia de este documento electrónico en la dirección: <a href="https://ws072.juntadeandalucia.es/verificarFirma">https://ws072.juntadeandalucia.es/verificarFirma</a> Este documento incorpora firma electrónica reconocida de acuerdo a la Ley 59/2003, de 19 de diciembre, de firma electrónica.			
FIRMADO POR	OFICINA VIRTUAL DE LA CONSEJERÍA DE TURISMO Y COMERCIO	FECHA	16/02/2016
ID. FIRMA	ws028.juntadeandalucia.es      spt5UZde2QAcsHJTj0UQ4qC9hJ3Wr//dMkth0BTefyM-	PÁGINA	1/1
 spt5UZde2QAcsHJTj0UQ4qC9hJ3Wr//dMkth0BTefyM-			

Para ver el documento resultante de la firma y la presentación hacemos clic en el botón “Visualizar/Imprimir”.

Hoja 1 de 1

**JUNTA DE ANDALUCÍA**

CONSEJERÍA DE TURISMO Y DEPORTE  
 Instituto Andaluz del Deporte

R E C I P S I O N	<b>JUNTA DE ANDALUCÍA</b> CONSEJERÍA DE TURISMO Y DEPORTE 201799900005678 - 04/05/2017
NÚM. REGISTRO FECHA Y HORA <small>Registro Electrónico</small>	Hora 13:13 Sevilla

CÓDIGO IDENTIFICATIVO  
 CTC-2017000450

<b>COMUNICACIÓN DE EXPEDICIÓN DE LICENCIA DE NAVEGACIÓN</b>	<b>SOLICITUD</b>
---	------------------

<b>1 DATOS DE LA ESCUELA</b>				
DNI/NIE DEL/LA DIRECTOR/A	NOMBRE	PRIMER APELLIDO	SEGUNDO APELLIDO	
NOMBRE DEL CENTRO				
<b>2 DATOS DE LA EXPEDICIÓN</b>				
PROVINCIA DE EXPEDICIÓN	LOCALIDAD DE EXPEDICIÓN	FECHA DE EXPEDICIÓN (dd/mm/aaaa)		
MÁLAGA		01/01/2017		
<b>3 DATOS DEL TITULAR Y DE LA LICENCIA</b>				
1	APELLIDOS	NOMBRE	NIF/NIE	OBJETO DE LA SOLICITUD
				Nueva
				CÓDIGO IDENTIFICATIVO
				16000000000
2	APELLIDOS	NOMBRE	NIF/NIE	OBJETO DE LA SOLICITUD
				CÓDIGO IDENTIFICATIVO

La solicitud aparece con su sello de registro de entrada correspondiente al registro obtenido en la presentación.

### 3.2 Trámites en borrador (Mis trámites pendientes)

Los trámites en borrador son aquellos que han sido iniciados pero no presentados.

 Junta de Andalucía	<b>OFICINA VIRTUAL</b> <b>Trámites para las Escuelas y Federaciones Náuticas. Manual del usuario</b>	<b>IAD</b>
---	---	------------

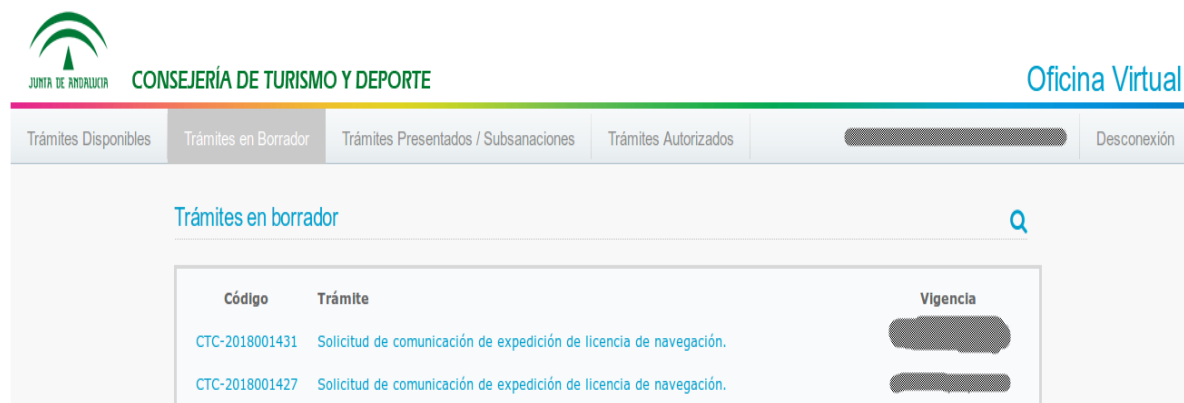

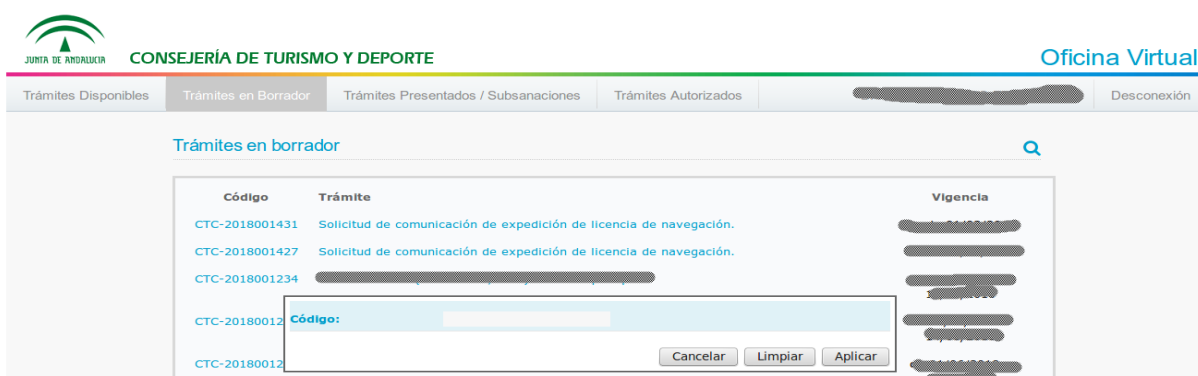

La imagen anterior muestra un listado de trámites en borrador. Podemos continuar un trámite haciendo clic sobre el mismo.

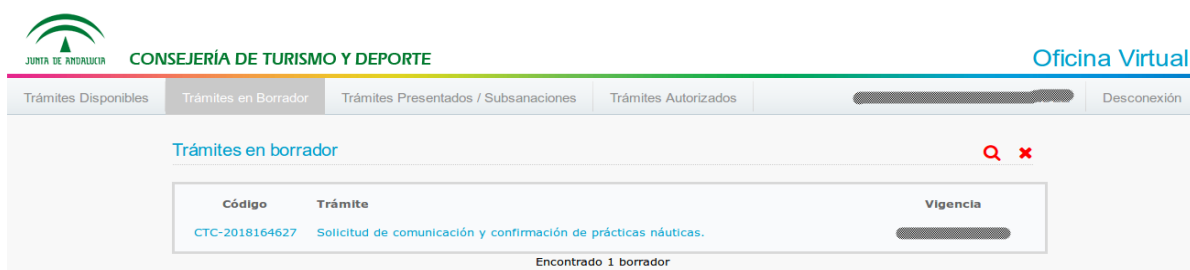

Podemos buscar un trámite haciendo clic en el  icono . La aplicación nos pide el código del trámite que deseamos encontrar.

La siguiente imagen muestra el resultado exitoso de la búsqueda de un trámite.



Haciendo clic en el icono  podemos modificar la búsqueda y haciendo clic en el  icono podemos eliminar la búsqueda y mostrar el listado de trámites.



### 3.3 Trámites presentados

Los trámites presentados son aquellos que han sido registrados en la oficina de registro telemático. Podemos acceder a las opciones de “Recibo” y “Visualizar” haciendo clic sobre el trámite. También podemos hacer búsquedas de trámites .

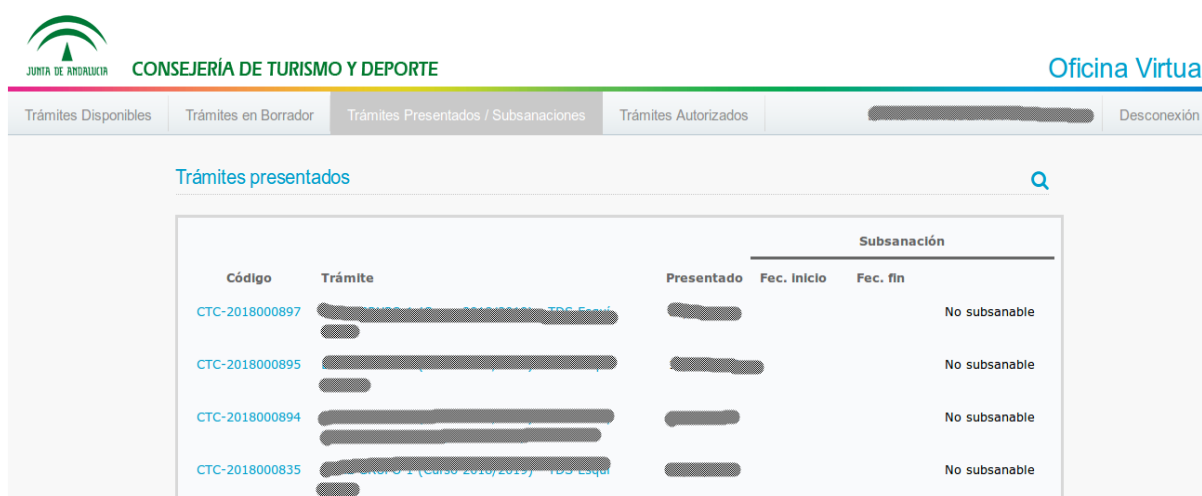

Código	Trámite	Presentado	Subsanación	
			Fec. Inicio	Fec. fin
CTC-2018000897	[Redacted]	[Redacted]		No subsanable
CTC-2018000895	[Redacted]	[Redacted]		No subsanable
CTC-2018000894	[Redacted]	[Redacted]		No subsanable
CTC-2018000835	[Redacted]	[Redacted]		No subsanable

Tanto los trámites en borrador como los trámites presentados pueden ser clonados. Cuando un trámite se clona, se crea un nuevo trámite que contiene todos los datos del formulario del trámite original. Esto será muy útil para presentar solicitudes de modificación, confirmación y anulación de prácticas.

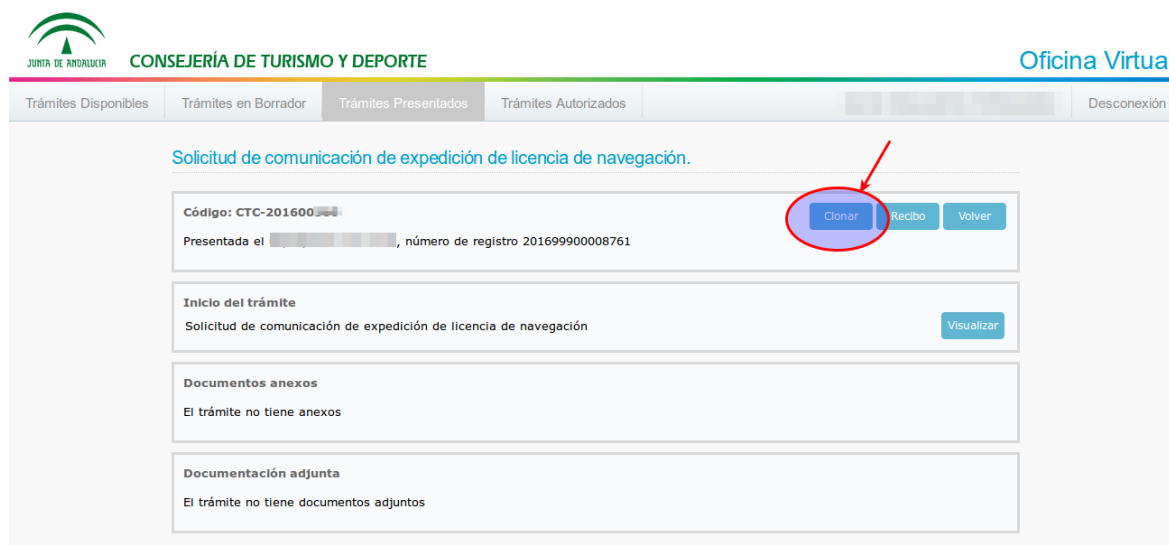

Solicitud de comunicación de expedición de licencia de navegación.

Código: CTC-201600

Presentada el [Redacted], número de registro 201699900008761

Inicio del trámite  
Solicitud de comunicación de expedición de licencia de navegación

Documentos anexos  
El trámite no tiene anexos

Documentación adjunta  
El trámite no tiene documentos adjuntos

 <p>Junta de Andalucía</p>	<p><b>OFICINA VIRTUAL</b></p> <p><b>Trámites para las Escuelas y Federaciones Náuticas. Manual del usuario</b></p>	<p><b>IAD</b></p>
---	--	-------------------

Cuando hacemos clic en el botón “Clonar” se crea una nueva solicitud, **con un nuevo código**, y el estado de esta nueva solicitud es el de **borrador**.

Solicitud de comunicación de expedición de licencia de navegación.

Se ha creado el trámite CTC-2016000874 como copia de CTC-201600

Código: CTC-201600 Clonar Recibo Volver

Presentada el [ ] número de registro 201699900008761

**Inicio del trámite**  
Solicitud de comunicación de expedición de licencia de navegación Visualizar

**Documentos anexos**  
El trámite no tiene anexos

**Documentación adjunta**  
El trámite no tiene documentos adjuntos

La nueva solicitud se encontrará en la pestaña “Trámites en borrador”. Esta solicitud puede ser editada, firmada y presentada como cualquier otra.

	<b>OFICINA VIRTUAL</b> <b>Trámites para las Escuelas y Federaciones Náuticas. Manual del usuario</b>	<b>IAD</b>
---	---	------------

## 4 Trámites disponibles

Actualmente, existen dos trámites, para las escuelas y federaciones, que pueden presentarse mediante la oficina virtual de la Consejería de Turismo y Deporte.

- Solicitud de comunicación y confirmación de prácticas náuticas.
- Solicitud de comunicación de expedición de licencia de navegación.
- Solicitud de visado de certificado de prácticas y cursos de titulaciones náuticas de recreo.

En este apartado describiremos cada uno de los formularios detallando las características particulares de cada campo.

### 4.1 Solicitud de comunicación, modificación, anulación y confirmación de prácticas náuticas.

<b>1 DATOS DE LA ESCUELA</b>		
DNI/NIE AUTORIZADO		
<input type="text" value=""/>		
NOMBRE	APELLIDO 1	APELLIDO 2
<input type="text" value=""/>	<input type="text" value=""/>	<input type="text" value=""/>
NOMBRE DEL CENTRO		
<input type="text" value="Seleccionar"/>		

#### **DATOS DE LA ESCUELA**

**DNI/NIE AUTORIZADO:** DNI/NIE del usuario autenticado con certificado digital en la oficina virtual.

**NOMBRE Y APELLIDOS:** Nombre y apellidos del usuario autenticado con certificado.

**NOMBRE DEL CENTRO:** Nombre de la escuela o federación que comunica la expedición. Se muestra una lista de escuelas y/o federaciones de las que el usuario es una persona autorizada a presentar el trámite.

<b>2 OBJETO DE LA SOLICITUD</b>	
OBJETO DE LA SOLICITUD	
<input type="text" value="Seleccionar"/>	
CÓDIGO DE LA COMUNICACIÓN INICIAL	
<input type="text" value="Seleccionar"/>	

	<b>OFICINA VIRTUAL</b> <b>Trámites para las Escuelas y Federaciones Náuticas. Manual del usuario</b>	<b>IAD</b>
---	---	------------

## **OBJETO DE LA SOLICITUD**

**OBJETO DE LA SOLICITUD:** Este campo indica el objeto de la solicitud que se va a crear. Los cuatro posibles valores son:

- Comunicación de aviso de prácticas.
- Modificación de aviso de prácticas.
- Anulación de aviso de prácticas.
- Confirmación de prácticas.

Comportamiento del formulario en función del objeto de la solicitud seleccionado:

- **Comunicación de aviso de prácticas:** Deshabilita el campo “CÓDIGO DE LA COMUNICACIÓN INICIAL” y deshabilita los campos “¿HA ASISTIDO?” de cada alumno.
- **Modificación de aviso de prácticas:** Habilita el campo “CÓDIGO DE LA COMUNICACIÓN INICIAL” y deshabilita los campos “¿HA ASISTIDO?”. El campo “CÓDIGO DE LA COMUNICACIÓN INICIAL” será requerido.
- **Anulación de aviso de prácticas:** Habilita el campo “CÓDIGO DE LA COMUNICACIÓN INICIAL” y deshabilita los campos “¿HA ASISTIDO?”. El campo “CÓDIGO DE LA COMUNICACIÓN INICIAL” será requerido.
- **Confirmación de prácticas:** Habilita el campo “CÓDIGO DE LA COMUNICACIÓN INICIAL” y habilita los campos “¿HA ASISTIDO?” (P1, P2, P3 y P4). El campo “CÓDIGO DE LA COMUNICACIÓN INICIAL” será requerido.

**CÓDIGO DE LA COMUNICACIÓN INICIAL:** Es el código de una solicitud. Este campo tiene sentido en las solicitudes con objeto la modificación de aviso de prácticas, anulación de aviso de prácticas y confirmación de prácticas. **Esta lista estará compuesta por las solicitudes de comunicación no rechazadas, sin confirmaciones ni anulaciones aceptadas.** El significado de este campo según el objeto de la solicitud es:

- *Modificación de aviso de prácticas:* Este campo identifica la solicitud cuyos datos se van a modificar. El usuario deberá rellenar los datos del formulario para que el aviso quede con los datos definitivos. Por ejemplo: Si en el aviso comunicado hay que quitar un alumno, la nueva solicitud tendrá como objeto la modificación y contendrá el listado de alumnos sin el alumno a quitar.
- *Anulación de aviso de prácticas:* Este campo identifica la solicitud cuyos datos se van a

 Junta de Andalucía	<b>OFICINA VIRTUAL</b> <b>Trámites para las Escuelas y Federaciones Náuticas. Manual del usuario</b>	<b>IAD</b>
---	---	------------

anular. El usuario deberá rellenar los datos del formulario de tal forma que el aviso quede con los datos del aviso que se quiere anular.

- *Confirmación de prácticas:* Este campo identifica a la solicitud de aviso de prácticas que la escuela o federación va a confirmar. El usuario deberá rellenar los datos del formulario de tal forma que la confirmación quede con los datos definitivos de la práctica.

3	<b>DATOS DE LA PRÁCTICA</b>
TITULACIÓN	
PER	
PRÁCTICA	
PER - REGLAMENTARIAS BÁSICAS DE SEGURIDAD Y NAVEGACIÓN	
INSTRUCTOR	
[REDACTED]	
EMBARCACIÓN / SIMULADOR / AULA	
[REDACTED]	
PUERTO BASE / AULA o EMBARCACIÓN / NO APLICABLE	
[REDACTED]	
ATRAQUE / PANTALÁN / UBICACIÓN	
[REDACTED]	
OBSERVACIONES	
[REDACTED]	

### **DATOS DE LA PRÁCTICA**

**TITULACIÓN:** Titulaciones que tiene autorizadas la escuela/federación. Un cambio en el elemento seleccionado en esta lista implica la carga de la lista: PRÁCTICA y dejar vacías las listas INSTRUCTOR, EMBARCACIÓN/SIMULADOR/AULA y PUERTO BASE/AULA o EMBARCACIÓN/NO APLICABLE.

**PRÁCTICA:** Prácticas que tiene autorizada la escuela/federación. Esta lista depende de la titulación seleccionada. Un cambio en el elemento seleccionado en esta lista implica la carga de la lista INSTRUCTOR y dejar vacías las listas EMBARCACIÓN/SIMULADOR/AULA y PUERTO BASE/AULA o EMBARCACIÓN/NO APLICABLE.

**INSTRUCTOR:** Instructor de la escuela/federación que está autorizado a impartir la práctica seleccionada y con el título en vigor. Un cambio en el elemento seleccionado no implica la actualización de ninguna lista.

**EMBARCACIÓN/SIMULADOR/AULA:** Si la práctica seleccionada es de tipo radio entonces esta lista se cargará con los simuladores autorizados a la escuela/federación, si la práctica no es de radio esta lista se cargará con las embarcaciones autorizadas a la escuela/federación que tengan en vigor

 Junta de Andalucía	<b>OFICINA VIRTUAL</b> <b>Trámites para las Escuelas y Federaciones</b> <b>Náuticas. Manual del usuario</b>	<b>IAD</b>
---	---	------------

los seguros y certificado de navegabilidad. Estos datos dependen de la práctica seleccionada. Un cambio en el elemento seleccionado no implica la actualización de ninguna lista.

**PUERTO BASE/AULA o EMBARCACIÓN/NO APLICABLE:** Si la práctica seleccionada es de tipo radio entonces esta lista se cargará con las aulas y embarcaciones autorizadas a la escuela/federación, si la práctica no es de radio esta lista se cargará con los puertos base autorizados a la escuela/federación. Estos datos dependen de la práctica seleccionada. Normalmente si la práctica es de teoría y se imparte en un aula este campo debe ser rellenado con el valor “NO APLICABLE”. Un cambio en el elemento seleccionado no implica la actualización de ninguna lista.

**ATRAQUE/PANTALÁN/UBICACIÓN:** Lugar de atraque de la embarcación o ubicación donde se realizará la práctica/teoría. En caso de varias etapas indicar la ubicación de la embarcación en cada una de ellas.

**OBSERVACIONES:** Comentarios, observaciones, etc. respecto a la solicitud, que se quieran realizar.

4	PROGRAMA			
<b>P1</b>	<b>FECHA COMIENZO</b> (dd/mm /aaaa) <input type="text" value="02/09/2019"/> *	<b>HORA COMIENZO</b> (hh:mm) <input type="text" value="10:00"/> *	<b>FECHA FINALIZACIÓN</b> (dd/mm /aaaa) <input type="text" value="02/09/2019"/> *	<b>HORA FINALIZACIÓN</b> (hh:mm) <input type="text" value=""/> *
<b>P2</b>	<b>FECHA COMIENZO</b> (dd/mm /aaaa) <input type="text" value="03/09/2019"/>	<b>HORA COMIENZO</b> (hh:mm) <input type="text" value="10:00"/>	<b>FECHA FINALIZACIÓN</b> (dd/mm /aaaa) <input type="text" value="03/09/2019"/>	<b>HORA FINALIZACIÓN</b> (hh:mm) <input type="text" value=""/>
<b>P3</b>	<b>FECHA COMIENZO</b> (dd/mm /aaaa) <input type="text" value="03/09/2019"/>	<b>HORA COMIENZO</b> (hh:mm) <input type="text" value="16:00"/>	<b>FECHA FINALIZACIÓN</b> (dd/mm /aaaa) <input type="text" value="03/09/2019"/>	<b>HORA FINALIZACIÓN</b> (hh:mm) <input type="text" value=""/>
<b>P4</b>	<b>FECHA COMIENZO</b> (dd/mm /aaaa) <input type="text" value="03/09/2019"/>	<b>HORA COMIENZO</b> (hh:mm) <input type="text" value="20:00"/>	<b>FECHA FINALIZACIÓN</b> (dd/mm /aaaa) <input type="text" value="03/09/2019"/>	<b>HORA FINALIZACIÓN</b> (hh:mm) <input type="text" value=""/>

### **PROGRAMA**

Se podrán indicar hasta cuatro períodos de prácticas, siendo requerido al menos un período. Cada período es identificador por los valores P1, P2, P3 y P4.

**FECHA DE COMIENZO:** Fecha de comienzo de la práctica. El formato válido es DD/MM/YYYY. Por ejemplo: 10/02/2015.

**HORA DE COMIENZO:** Hora de comienzo de la práctica. El formato es hh:mm. Por ejemplo: 20:00

**FECHA DE FINALIZACIÓN:** Fecha de finalización de la práctica. El formato válido es DD/MM/YYYY. La fecha y hora de finalización tiene que ser posterior a la fecha y hora de comienzo. Por ejemplo: 11/02/2016

**HORA DE FINALIZACIÓN:** Hora de finalización de la práctica. El formato válido es hh:mm. Por ejemplo: 21:00

5	ALUMNOS				
-	DNI/NIE	APELLIDOS	NOMBRE	SEXO	¿HA ASISTIDO?
1	<input type="text"/>	<input type="text"/>	<input type="text"/>	<input type="radio"/> H <input type="radio"/> M	<input type="checkbox"/> P1 <input type="checkbox"/> P2 <input type="checkbox"/> P3 <input type="checkbox"/> P4
2	<input type="text"/>	<input type="text"/>	<input type="text"/>	<input type="radio"/> H <input type="radio"/> M	<input type="checkbox"/> P1 <input type="checkbox"/> P2 <input type="checkbox"/> P3 <input type="checkbox"/> P4

## **ALUMNOS**

En este apartado se indican los datos de los alumnos que participan en la práctica. Inicialmente se establecerá una lista de un máximo de 20 alumnos.

**DNI/NIE:** NIF o NIE del alumno. Si el DNI del alumno existe en el sistema de información del IAD, los datos apellidos, nombre y sexo serán cargados automáticamente. Éstos campos no podrán ser modificados. Si el alumno no está dado de alta será necesario introducir los datos de forma manual.

**APELLIDOS:** Primer y segundo apellido del alumno (en el caso de tener segundo apellido).

**NOMBRE:** Nombre del alumno.

**SEXO:** Sexo del alumno: hombre (H), mujer (M).

**¿HA ASISTIDO?:** Este campo sólo es significativo si el objeto de la solicitud es “Confirmación de prácticas”. Para cada período del programa hay una casilla P que si está marcada indica que el alumno ha asistido a ese período. Por ejemplo: si el programa tiene dos períodos (salidas), P1 y P2, y queremos indicar que un alumno sólo ha asistido al P2, marcaremos esa casilla y dejaremos sin marcar la P1. Si otro de los alumnos asiste a todos los períodos marcaremos su P1 y P2.

### **4.1.1.1 Solicitudes que se pueden generar a partir de una comunicación de prácticas**

#### **COMUNICACIÓN, MODIFICACIÓN Y CONFIRMACIÓN**

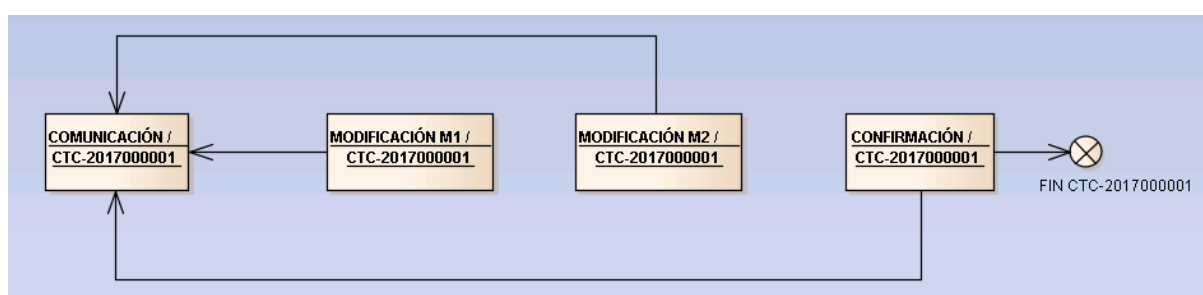

*Todas las solicitudes de modificación y confirmación harán referencia a la solicitud de comunicación (código de la primera solicitud)*

	<b>OFICINA VIRTUAL</b> <b>Trámites para las Escuelas y Federaciones</b> <b>Náuticas. Manual del usuario</b>	<b>IAD</b>
---	---	------------

Una vez **presentada** una solicitud de comunicación (en el ejemplo: CTC-2017000001) de prácticas se podrán presentar solicitudes de modificación (en el ejemplo: M1 y M2) indicando el código de la solicitud de la comunicación inicial (en el ejemplo: CTC-2017000001). Para crear la modificación M1 clonamos la comunicación CTC-2017000001 y modificamos la nueva solicitud (M1). La modificación M2 debe ser creada a a partir de la clonación de la M1. Por último, la confirmación se clonaría a partir de la última modificación M2.

Si presentamos, y es aceptada, una anulación de una comunicación ya no podremos presentar más solicitudes que modifiquen o confirmen la solicitud inicial.

### **EJEMPLO PRÁCTICO**

1. Comunicamos una práctica de PER.
2. Comunicamos una modificación de la práctica para añadir un alumno.
3. Comunicamos una modificación de la práctica para cambiar la embarcación, puerto base y atraque.
4. Confirmamos la práctica pero indicamos que un alumno no ha podido asistir a una de las salidas del programa.

Para comunicar la práctica rellenamos, firmamos y presentamos una solicitud de prácticas. El “objeto de la solicitud” es “comunicación de aviso de prácticas” y el código de solicitud obtenido es el CTC-2017000872.



**JUNTA DE ANDALUCIA**

CODIGO IDENTIFICATIVO  
CTC-2017000872

Hoja 1 de 1

CONSEJERÍA DE TURISMO Y DEPORTE  
Instituto Andaluz del Deporte

<b>RECEPCION</b> JUNTA DE ANDALUCIA CONSEJERÍA DE TURISMO Y DEPORTE
NÚM. REGISTRO: 201799900013109 - 26/09/2017 Fecha y Hora Registro Electrónico
Hora: 12:28 Sevilla

**SOLICITUD**

**SOLICITUDES DE COMUNICACIÓN Y CONFIRMACIÓN DE PRÁCTICAS NÁUTICAS**

<b>1 DATOS DE LA ESCUELA</b>			
DNI/NIE AUTORIZADO 33333333P	NOMBRE DAVID	PRIMER APELLIDO T*****	SEGUNDO APELLIDO F*****
NOMBRE DEL CENTRO ACADEMIA ***** 33333333P			

<b>2 OBJETO DE LA SOLICITUD</b>	
OBJETO DE LA SOLICITUD Comunicación de Aviso de Prácticas	CÓDIGO DE LA PRIMERA SOLICITUD

<b>3 DATOS DE LA PRÁCTICA</b>	
TITULACIÓN PER	
PRÁCTICA PER - REGLAMENTARIAS BÁSICAS DE SEGURIDAD Y NAVEGACIÓN	
INSTRUCTOR A***** - 7*****B	
EMBARCACIÓN / SIMULADOR / AULA D***** (6ª-MA-*****)	
PUERTO BASE / AULA o EMBARCACIÓN / NO APLICABLE PUERTO DE MÁLAGA (MÁLAGA)	
ATRAQUE / PANTALÁN / UBICACIÓN ATRAQUE N. 140	
OBSERVACIONES	

<b>4 PROGRAMA</b>	
FECHA Y HORA DE COMIENZO (dd/mm/aa hh:mm) 01/12/2017 10:00	FECHA Y HORA DE FINALIZACIÓN (dd/mm/aa hh:mm) 01/12/2017 14:00
FECHA Y HORA DE COMIENZO (dd/mm/aa hh:mm) 01/12/2017 15:00	FECHA Y HORA DE FINALIZACIÓN (dd/mm/aa hh:mm) 01/12/2017 19:00
FECHA Y HORA DE COMIENZO (dd/mm/aa hh:mm)	FECHA Y HORA DE FINALIZACIÓN (dd/mm/aa hh:mm)
FECHA Y HORA DE COMIENZO (dd/mm/aa hh:mm)	FECHA Y HORA DE FINALIZACIÓN (dd/mm/aa hh:mm)

<b>5 ALUMNOS</b>						
1	NIF/NIE 33333333P	PRIMER APELLIDO GIL	SEGUNDO APELLIDO SANZ	NOMBRE ANTONIO	SEXO H	¿HA ASISTIDO? P1 <input type="checkbox"/> P2 <input type="checkbox"/> P3 <input type="checkbox"/> P4 <input type="checkbox"/>
2	NIF/NIE 44444444A	PRIMER APELLIDO LUQUE	SEGUNDO APELLIDO ALBA	NOMBRE MARÍA	SEXO M	¿HA ASISTIDO? P1 <input type="checkbox"/> P2 <input type="checkbox"/> P3 <input type="checkbox"/> P4 <input type="checkbox"/>
3	NIF/NIE	PRIMER APELLIDO	SEGUNDO APELLIDO	NOMBRE	SEXO	¿HA ASISTIDO? P1 <input type="checkbox"/> P2 <input type="checkbox"/> P3 <input type="checkbox"/> P4 <input type="checkbox"/>
4	NIF/NIE	PRIMER APELLIDO	SEGUNDO APELLIDO	NOMBRE	SEXO	¿HA ASISTIDO? P1 <input type="checkbox"/> P2 <input type="checkbox"/> P3 <input type="checkbox"/> P4 <input type="checkbox"/>

Tenemos que modificar la práctica anterior para añadir un alumno más. Para ello **clonamos la solicitud CTC-2017000872**. En la pestaña “Trámites en Borrador” estará la nueva solicitud creada, en este ejemplo con el código CTC-2017000892. Rellenamos, firmamos y presentamos una solicitud de prácticas. El “objeto de la solicitud” es “modificación de aviso de

prácticas” y el “código de la comunicación inicial” es CTC-2017000872.

Hoja 1 de 1

  
**JUNTA DE ANDALUCÍA**  
 CÓDIGO IDENTIFICATIVO  
 CTC-2017000892

**CONSEJERÍA DE TURISMO Y DEPORTE**  
 Instituto Andaluz del Deporte

<b>RECEBIDO</b>	<b>JUNTA DE ANDALUCÍA</b>
<b>CONSEJERÍA DE TURISMO Y DEPORTE</b>	<b>CONSEJERÍA DE TURISMO Y DEPORTE</b>
<b>INSTRUMENTO DE REGISTRO</b>	<b>201799900013201 - 28/09/2017</b>
<b>NUM. REGISTRO, FECHA Y HORA</b>	<b>Registro Electrónico</b>
<b>Sevilla</b>	<b>Hora 10:58</b>

**SOLICITUD**

**SOLICITUDES DE COMUNICACIÓN Y CONFIRMACIÓN DE PRÁCTICAS NÁUTICAS**

<b>1 DATOS DE LA ESCUELA</b>						
DNI / NIF AUTORIZADO	NOMBRE	PRIMER APELLIDO	SEGUNDO APELLIDO			
NOMBRE DEL CENTRO ACADEMIA						
<b>2 OBJETO DE LA SOLICITUD</b>						
OBJETO DE LA SOLICITUD Modificación de Aviso de Prácticas				CÓDIGO DE LA PRIMERA SOLICITUD CTC-2017000872		
<b>3 DATOS DE LA PRÁCTICA</b>						
TITULACIÓN PER						
PRÁCTICA PER - REGLAMENTARIAS BÁSICAS DE SEGURIDAD Y NAVEGACIÓN						
INSTRUCTOR						
EMBARCACIÓN / SIMULADOR / AULA						
PUERTO, BASE / AULA o EMBARCACIÓN / NO APLICABLE						
ATRAQUE / PANTALÁN / UBICACIÓN ATRAQUE N. 140						
OBSERVACIONES ANADO A LA ALUMNA LUCAS LOPEZ, ANGELA.						
<b>4 PROGRAMA</b>						
FECHA Y HORA DE COMIENZO (dd/mm/aa hh:mm)		FECHA Y HORA DE FINALIZACIÓN (dd/mm/aa hh:mm)				
01/12/2017 10:00		01/12/2017 14:00				
FECHA Y HORA DE COMIENZO (dd/mm/aa hh:mm)		FECHA Y HORA DE FINALIZACIÓN (dd/mm/aa hh:mm)				
01/12/2017 15:00		01/12/2017 19:00				
FECHA Y HORA DE COMIENZO (dd/mm/aa hh:mm)		FECHA Y HORA DE FINALIZACIÓN (dd/mm/aa hh:mm)				
FECHA Y HORA DE COMIENZO (dd/mm/aa hh:mm)		FECHA Y HORA DE FINALIZACIÓN (dd/mm/aa hh:mm)				
<b>5 ALUMNOS</b>						
1	NIF/NIE 33333333P	PRIMER APELLIDO GIL	SEGUNDO APELLIDO SANZ	NOMBRE ANTONIO	SEXO H	¿HA ASISTIDO? P: <input type="checkbox"/> N: <input type="checkbox"/> P3: <input type="checkbox"/> P4: <input type="checkbox"/>
2	NIF/NIE 44444444A	PRIMER APELLIDO LUQUE	SEGUNDO APELLIDO ALBA	NOMBRE MARÍA	SEXO M	¿HA ASISTIDO? P: <input type="checkbox"/> N: <input type="checkbox"/> P3: <input type="checkbox"/> P4: <input type="checkbox"/>
3	NIF/NIE 55555555K	PRIMER APELLIDO LUCAS	SEGUNDO APELLIDO LÓPEZ	NOMBRE ANGELA	SEXO M	¿HA ASISTIDO? P: <input type="checkbox"/> N: <input type="checkbox"/> P3: <input type="checkbox"/> P4: <input type="checkbox"/>
4	NIF/NIE	PRIMER APELLIDO	SEGUNDO APELLIDO	NOMBRE	SEXO	¿HA ASISTIDO? P: <input type="checkbox"/> N: <input type="checkbox"/> P3: <input type="checkbox"/> P4: <input type="checkbox"/>

Tenemos que modificar la práctica porque tenemos que cambiar la embarcación. Para ello clonamos la solicitud de la última modificación, por lo tanto, clonamos la solicitud **CTC-**

**2017000892.** En la pestaña “Trámites en Borrador” estará la nueva solicitud creada, en este ejemplo con el código CTC-2017000893. Rellenamos, firmamos y presentamos una solicitud de prácticas. El “objeto de la solicitud” es “modificación de aviso de prácticas” y el “código de la comunicación inicial” es CTC-2017000872. En observaciones indicamos las modificaciones que hemos realizado.

Hoja 1 de 1

  
**JUNTA DE ANDALUCÍA**  
 CONSEJERÍA DE TURISMO Y DEPORTE  
 Instituto Andaluz del Deporte

<b>ANVERSO</b> R E C I P I T O N	<b>JUNTA DE ANDALUCÍA</b> CONSEJERÍA DE TURISMO Y DEPORTE 201799900013203 - 28/09/2017
NUM. REGISTRO, FECHA Y HORA Registro Electrónico	Hora 11:13
Sevilla	

CÓDIGO IDENTIFICATIVO CTC-2017000893
---

**SOLICITUD**

**SOLICITUDES DE COMUNICACIÓN Y CONFIRMACIÓN DE PRÁCTICAS NÁUTICAS**

<b>1</b>	<b>DATOS DE LA ESCUELA</b>	
	DNI/NIE AUTORIZADO	NOMBRE
		PRIMER APELLIDO
		SEGUNDO APELLIDO
	NOMBRE DEL CENTRO ACADEMIA	
<b>2</b>	<b>OBJETO DE LA SOLICITUD</b>	
	OBJETO DE LA SOLICITUD Modificación de Aviso de Prácticas	CÓDIGO DE LA PRIMERA SOLICITUD CTC-2017000872
<b>3</b>	<b>DATOS DE LA PRÁCTICA</b>	
	TITULACIÓN PER	
	PRÁCTICA PER - REGLAMENTARIAS BÁSICAS DE SEGURIDAD Y NAVEGACIÓN	
	INSTRUCTOR	
	EMBARCACION / SIMULADOR / AULA	
	PUERTO, BASE / AULA A EMBARCACION / NO APLICABLE P:	
	ATRAQUE / PANTALAN / UBICACION ATRAQUE N. 59	
	OBSERVACIONES CAMBIO EMBARCACION, PUERTO BASE Y ATRAQUE.	
<b>4</b>	<b>PROGRAMA</b>	
	FECHA Y HORA DE COMIENZO (dd/mm/aa hh:mm)	FECHA Y HORA DE FINALIZACION (dd/mm/aa hh:mm)
	01/12/2017 10:00	01/12/2017 14:00
	FECHA Y HORA DE COMIENZO (dd/mm/aa hh:mm)	FECHA Y HORA DE FINALIZACION (dd/mm/aa hh:mm)
	01/12/2017 15:00	01/12/2017 19:00
	FECHA Y HORA DE COMIENZO (dd/mm/aa hh:mm)	FECHA Y HORA DE FINALIZACION (dd/mm/aa hh:mm)
	FECHA Y HORA DE COMIENZO (dd/mm/aa hh:mm)	FECHA Y HORA DE FINALIZACION (dd/mm/aa hh:mm)

Una vez realiza la práctica presentamos una confirmación de prácticas. Una alumna, de las comunicadas, no ha podido realizar las prácticas. Para hacer la confirmación clonamos la solicitud de la última modificación, por lo tanto, clonamos la solicitud **CTC-2017000893**. En la pestaña “Trámites en Borrador” estará la nueva solicitud creada, en este ejemplo con el código CTC-

2017000894. Rellenamos, firmamos y presentamos una solicitud de prácticas. El “objeto de la solicitud” es “confirmación de prácticas” y el “código de la comunicación inicial” es CTC-2017000872. Marcamos el campo “¿Ha asistido?” para cada alumno que asiste a **todo el programa**. En observaciones indicamos las incidencias que se hayan podido producir. En este caso, una alumna no ha asistido a la práctica de las 10:00 pero sí asiste a las de las 15h.

Hoja 1 de 1

<b>JUNTA DE ANDALUCÍA</b> CÓDIGO IDENTIFICATIVO CTC-2017000894	CONSEJERÍA DE TURISMO Y DEPORTE Instituto Andaluz del Deporte	<b>JUNTA DE ANDALUCÍA</b> CONSEJERÍA DE TURISMO Y DEPORTE 201799900013204 - 28/09/2017 NÚM. REGISTRO: FECHA Y HORA Registro Electrónico Sevilla Hora 11:17
--	--	---

**SOLICITUD**

**SOLICITUDES DE COMUNICACIÓN Y CONFIRMACIÓN DE PRÁCTICAS NÁUTICAS**

<b>1 DATOS DE LA ESCUELA</b>			
DOMINIO AUTORIZADO	NOMBRE	PRIMER APELLIDO	SEGUNDO APELLIDO
NOMBRE DEL CENTRO			

<b>2 OBJETO DE LA SOLICITUD</b>	
OBJETO DE LA SOLICITUD Confirmación de Prácticas	CÓDIGO DE LA PRIMERA SOLICITUD CTC-2017000872

<b>3 DATOS DE LA PRÁCTICA</b>	
TITULACIÓN PER	
PRÁCTICA PER - REGLAMENTARIAS BÁSICAS DE SEGURIDAD Y NAVEGACIÓN	
INSTRUCTOR	
EMBARCACIÓN / SIMULADOR / AULA	
PUERTO BASE / AULA EMBARCACIÓN / NO APLICABLE PUERTO	
ATRAQUE / PUNTAJÓN / UBICACIÓN ATRAQUE N.º 59	
OBSERVACIONES LA ALUMNA LUQUE ALBA, MARÍA NO ASISTE A LA PRÁCTICA DE LAS 10:00H Y ASISTE A LA DE LAS 15H	

<b>4 PROGRAMA</b>	
P1 FECHA Y HORA DE COMIENZO (dd/mm/aa hh:mm) 01/12/2017 10:00	FECHA Y HORA DE FINALIZACIÓN (dd/mm/aa hh:mm) 01/12/2017 14:00
P2 FECHA Y HORA DE COMIENZO (dd/mm/aa hh:mm) 01/12/2017 15:00	FECHA Y HORA DE FINALIZACIÓN (dd/mm/aa hh:mm) 01/12/2017 19:00
P3 FECHA Y HORA DE COMIENZO (dd/mm/aa hh:mm)	FECHA Y HORA DE FINALIZACIÓN (dd/mm/aa hh:mm)
P4 FECHA Y HORA DE COMIENZO (dd/mm/aa hh:mm)	FECHA Y HORA DE FINALIZACIÓN (dd/mm/aa hh:mm)

<b>5 ALUMNOS</b>						
1	NIF/NIE 33333333P	PRIMER APELLIDO GIL	SEGUNDO APELLIDO SANZ	NOMBRE ANTONIO	SEXO H	¿HA ASISTIDO? P1 <input checked="" type="checkbox"/> P2 <input checked="" type="checkbox"/> P3 <input checked="" type="checkbox"/> P4 <input checked="" type="checkbox"/>
2	NIF/NIE 44444444A	PRIMER APELLIDO LUQUE	SEGUNDO APELLIDO ALBA	NOMBRE MARÍA	SEXO M	¿HA ASISTIDO? P1 <input checked="" type="checkbox"/> P2 <input type="checkbox"/> P3 <input checked="" type="checkbox"/> P4 <input checked="" type="checkbox"/>
3	NIF/NIE 55555555K	PRIMER APELLIDO LUCAS	SEGUNDO APELLIDO LÓPEZ	NOMBRE ÁNGELA	SEXO M	¿HA ASISTIDO? P1 <input checked="" type="checkbox"/> P2 <input checked="" type="checkbox"/> P3 <input checked="" type="checkbox"/> P4 <input checked="" type="checkbox"/>
4	NIF/NIE	PRIMER APELLIDO	SEGUNDO APELLIDO	NOMBRE	SEXO	¿HA ASISTIDO? P1 <input type="checkbox"/> P2 <input type="checkbox"/> P3 <input type="checkbox"/> P4 <input type="checkbox"/>

	<b>OFICINA VIRTUAL</b> <b>Trámites para las Escuelas y Federaciones Náuticas. Manual del usuario</b>	<b>IAD</b>
---	---	------------

## COMUNICACIÓN, MODIFICACIÓN Y ANULACIÓN

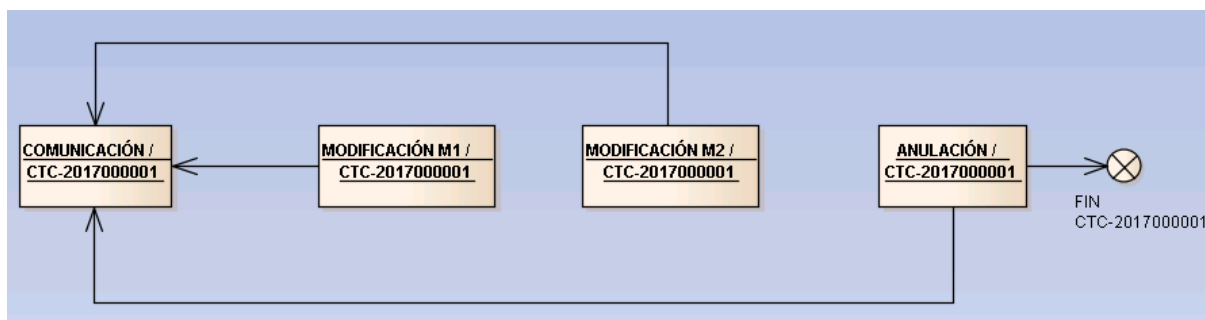

*Todas las solicitudes de modificación y anulación harán referencia a la solicitud de comunicación (código de la primera solicitud)*

Una vez **presentada** una solicitud de comunicación (en el ejemplo: CTC-2017000001) de prácticas se podrán presentar solicitudes de modificación (en el ejemplo: M1 y M2) indicando el código de la solicitud de la comunicación inicial (en el ejemplo: CTC-2017000001). Si presentamos, y es aceptada, una confirmación de una comunicación ya no podremos presentar más solicitudes que modifiquen o confirmen la solicitud inicial.

### EJEMPLO PRÁCTICO

1. Comunicamos una práctica de PER.
2. Comunicamos una modificación de la práctica para añadir un alumno.
3. Comunicamos una modificación de la práctica para cambiar la embarcación, puerto base y atraque.
4. Anulamos la práctica por mal tiempo.

Los tres primeros puntos del ejemplo son los mismos que en el ejemplo anterior. En este ejemplo la práctica no se realiza y tenemos que anularla. Para hacer la anulación clonamos la solicitud de la última modificación, por lo tanto, clonamos la solicitud **CTC-2017000893**. En la pestaña “Trámites en Borrador” estará la nueva solicitud creada, en este ejemplo con el código CTC-2017000895. Rellenamos, firmamos y presentamos una solicitud de prácticas. El “objeto de la solicitud” es “anulación de aviso de prácticas” y el “código de la comunicación inicial” es CTC-2017000872. En el campo observaciones indicamos el motivo de la anulación.

Hoja 1 de 1

**JUNTA DE ANDALUCÍA**

CÓDIGO IDENTIFICATIVO  
CTC-2017000895

CONSEJERÍA DE TURISMO Y DEPORTE  
Instituto Andaluz del Deporte

**ANVERSO**

**JUNTA DE ANDALUCÍA**  
CONSEJERÍA DE TURISMO Y DEPORTE

P 201799900013206 - 28/09/2017

NUM. REGISTRO, FECHA Y HORA  
Registro Electrónico

Hora  
11:21

Sevilla

**SOLICITUD**

**SOLICITUDES DE COMUNICACIÓN Y CONFIRMACIÓN DE PRÁCTICAS NÁUTICAS**

<b>1</b>	<b>DATOS DE LA ESCUELA</b>		
	DNI/NIE AUTORIZADO	NOMBRE	PRIMER APELLIDO
			SEGUNDO APELLIDO
	NOMBRE DEL CENTRO ACADÉMICO		
<b>2</b>	<b>OBJETO DE LA SOLICITUD</b>		
	OBJETO DE LA SOLICITUD	CÓDIGO DE LA PRIMERA SOLICITUD	
	Anulación de Aviso de Prácticas	CTC-2017000872	
<b>3</b>	<b>DATOS DE LA PRÁCTICA</b>		
	TITULACIÓN		
	PER		
	PRÁCTICA		
	PER - REGLAMENTARIAS BÁSICAS DE SEGURIDAD Y NAVEGACIÓN		
	INSTRUCTOR		
	EMBARCACIÓN / SIMULADOR / AULA		
	PUERTO BASE / AULA o EMBARCACIÓN / NO APLICABLE		
	ATRAQUE / PANTALÁN / UBICACIÓN		
	ATRAQUE N. 59		
	OBSERVACIONES		
	POR MAL TIEMPO, LAS PRÁCTICAS NO SE HAN REALIZADO.		

#### 4.2 Solicitud de comunicación de expedición de licencia de navegación.

	<b>OFICINA VIRTUAL</b> <b>Trámites para las Escuelas y Federaciones Náuticas. Manual del usuario</b>	<b>IAD</b>
---	---	------------

**COMUNICACIÓN DE EXPEDICIÓN DE LICENCIA DE NAVIGACIÓN**

<b>1 DATOS DE LA ESCUELA</b>			
DNI/NIE	NOMBRE	PRIMER APELLIDO	SEGUNDO APELLIDO
<input type="text"/>	<input type="text"/>	<input type="text"/>	<input type="text"/>
NOMBRE DEL CENTRO			
<input type="text" value="Seleccionar"/>			
<b>2 DATOS DE LA EXPEDICIÓN</b>			
PROVINCIA DE EXPEDICIÓN:	LOCALIDAD DE EXPEDICIÓN:	FECHA EXPEDICIÓN (dd/mm/aaaa)	
<input type="text" value="Seleccionar"/>	<input type="text" value="Seleccionar"/>	<input type="text"/>	

**DATOS DE LA ESCUELA**

**DNI/NIE:** DNI/NIE del usuario autenticado con certificado digital en la oficina virtual.

**NOMBRE Y APELLIDOS:** Nombre y apellidos del usuario autenticado con certificado.

**NOMBRE DEL CENTRO:** Nombre de la escuela o federación que comunica la expedición. Se muestra una lista de escuelas y/o federaciones de las que el usuario es una persona autorizada a presentar el trámite.

**DATOS DE LA EXPEDICIÓN**

En este apartado se indican los datos particulares de las licencias expedidas.

**PROVINCIA DE EXPEDICIÓN:** Provincia donde se expide la licencia. Un cambio en el elemento seleccionado en esta lista implica la carga de la lista LOCALIDAD DE EXPEDICIÓN con las localidades de la provincia seleccionada.

**LOCALIDAD DE EXPEDICIÓN:** Localidad donde se expide la licencia. Este campo depende del campo PROVINCIA DE EXPEDICIÓN.

**FECHA DE EXPEDICIÓN:** Fecha en la que se expide la licencia. Formato dd/mm/aaaa.

3 DATOS DEL TITULAR Y DE LA LICENCIA						
-	NIF/NIE	APELLIDOS	NOMBRE	SEXO	OBJETO	CÓDIGO
1	<input type="text"/> *	<input type="text"/> *	<input type="text"/> *	<input type="radio"/> H <input type="radio"/> M	Seleccionar ▾*	<input type="text"/> *
2	<input type="text"/>	<input type="text"/>	<input type="text"/>	<input type="radio"/> H <input type="radio"/> M	Seleccionar ▾	<input type="text"/>
3	<input type="text"/>	<input type="text"/>	<input type="text"/>	<input type="radio"/> H <input type="radio"/> M	Seleccionar ▾	<input type="text"/>
4	<input type="text"/>	<input type="text"/>	<input type="text"/>	<input type="radio"/> H <input type="radio"/> M	Seleccionar ▾	<input type="text"/>
5	<input type="text"/>	<input type="text"/>	<input type="text"/>	<input type="radio"/> H <input type="radio"/> M	Seleccionar ▾	<input type="text"/>

### **DATOS DEL TITULAR Y DE LA LICENCIA**

En este apartado se indican los datos de todos los titulares de las licencias que se están comunicando. En la misma solicitud se pueden comunicar hasta 20 licencias.

**APELLIDOS:** Apellidos del titular de la licencia.

**NOMBRE:** Nombre del titular de la licencia.

**NIF/NIE:** NIF o NIE del titular.

**SEXO:** Sexo del titular. H: hombre, M: mujer.

**OBJETO:** Nueva o duplicado.

**CÓDIGO:** Código de identificación unívoco de la licencia. Se trata del número que aparece en el papel timbrado.





	<b>OFICINA VIRTUAL</b> <b>Trámites para las Escuelas y Federaciones Náuticas. Manual del usuario</b>	<b>IAD</b>
---	---	------------

4	<b>LUGAR, FECHA Y FIRMA</b>
En <input type="text"/> * a (DD/MM/AAAA) <input type="text"/> * EL/LA SOLICITANTE Fdo.: <input type="text"/> *	

ILMO./A SR./A DIRECTOR/A DEL INSTITUTO ANDALUZ DEL DEPORTE

<p><b>PROTECCIÓN DE DATOS</b></p> <p>Conforme a lo establecido por la normativa vigente en Protección de Datos, le informamos que:</p> <ol style="list-style-type: none"> <li>1. Sus datos personales se incorporarán a un sistema de tratamiento cuyo responsable es el Instituto Andaluz del Deporte de la Consejería de Turismo y Deporte.</li> <li>2. Puede contactar con el Delegado de Protección de Datos a través de la dirección electrónica: <a href="mailto:dpd.ctd@juntadeandalucia.es">dpd.ctd@juntadeandalucia.es</a>.</li> <li>3. La finalidad del tratamiento es la tramitación del procedimiento para la obtención de titulaciones náuticas (exámenes, prácticas y títulos), legitimado por el cumplimiento de una misión de interés público.</li> <li>4. Puede ejercer ante el Responsable los derechos de acceso, rectificación, supresión y portabilidad de sus datos así como la limitación u oposición a su tratamiento.</li> </ol> <p>Dispone de información ampliada y de modelos para el ejercicio de sus derechos en la siguiente dirección electrónica:  <a href="http://www.juntadeandalucia.es/turismoydeporte/opencms/informacion/politica-proteccion-datos/">http://www.juntadeandalucia.es/turismoydeporte/opencms/informacion/politica-proteccion-datos/</a></p>
---

### **SOLICITUD, LUGAR, FECHA Y FIRMA**

**EN:** Nombre de la ciudad donde se rellena la solicitud.

**FECHA:** Fecha en la que se rellena la solicitud. Formato dd/mm/aaaa.

**FDO:** Nombre y apellidos del usuario autenticado con certificado.

**PROTECCIÓN DE DATOS:** Cláusula conforme a lo establecido por la normativa vigente en protección de datos.

### **4.3 Solicitud de visado de certificado de prácticas y cursos de titulaciones náuticas de recreo**

Según el artículo 20 del RD 875/2014 apartado 1: “Los certificados de las prácticas aportados para expedición de los títulos correspondientes llevarán el visado de la comunidad autónoma en la que se realizaron cuando se haya certificado en una comunidad autónoma con competencias transferidas en náutica de recreo y deban presentarse ante otra comunidad autónoma también con competencias transferidas o ante la Dirección General de la Marina Mercante”. **Sólo en estos casos se tiene que solicitar el visado.**

	<b>OFICINA VIRTUAL</b> <b>Trámites para las Escuelas y Federaciones Náuticas. Manual del usuario</b>	<b>IAD</b>
---	---	------------

### 4.3.1 Formulario

En este apartado se describe el formulario que hay que rellenar para solicitar el visado de un certificado de prácticas.

#### **DATOS DE LA ESCUELA O FEDERACIÓN**

1 DATOS DE LA ESCUELA O FEDERACIÓN			
DNI/NIF/CIF AUTORIZADO	NOMBRE	APELLIDO 1	APELLIDO 2
<input type="text"/>	<input type="text"/>	<input type="text"/>	<input type="text"/>
NOMBRE DE LA ESCUELA O FEDERACIÓN			
<input type="text"/>			
DIRECTOR			
<input type="text"/>			
CORREO ELECTRÓNICO DE REMISIÓN DEL CERTIFICADO			
<input type="text"/>			

**DNI/NIF/CIF AUTORIZADO:** DNI/NIF del certificado y CIF en el caso de acceder a la oficina virtual con un certificado de representante.

**NOMBRE:** Nombre de la persona propietaria del certificado con el que se accede a la oficina virtual.

**APELLIDO1:** Primer apellido de la persona propietaria del certificado con el que se accede a la oficina virtual.

**APELLIDO2:** Segundo apellido de la persona propietaria del certificado con el que se accede a la oficina virtual.

**NOMBRE DE LA ESCUELA O FEDERACIÓN:** Seleccionar la escuela o federación que solicita el visado del certificado de prácticas. Automáticamente se seleccionará la primera escuela o federación en la que la persona es autorizada. Una vez seleccionada la escuela o federación, se cargará el nombre del director de la escuela y el correo electrónico de la escuela.

**DIRECTOR:** Nombre del director de la escuela que consta en los sistemas de información del IAD.

**CORREO ELECTRÓNICO DE REMISIÓN DEL CERTIFICADO:** Correo electrónico donde se enviará el visado del certificado. Este dato se carga automáticamente y es el que consta en los sistemas de información del IAD.

 <p>Junta de Andalucía</p>	<b>OFICINA VIRTUAL</b> <b>Trámites para las Escuelas y Federaciones Náuticas. Manual del usuario</b>	<b>IAD</b>
---	---	------------

## **DATOS DEL CERTIFICADO**

2	DATOS DEL CERTIFICADO
TITULACIÓN/FORMACIÓN	
<input type="text" value="Seleccionar"/>	
INSTRUCTOR	
<input type="text" value="Seleccionar"/>	
TÍTULO DEL INSTRUCTOR	
<input type="text" value="Seleccionar"/>	

**TITULACIÓN/FORMACIÓN:** Titulación o formación de prácticas de las que se pide el visado. Los valores posibles depende de las prácticas autorizadas a la escuela. Podrán ser:

- Capitán de yate (CY)
- Patrón de Embarcaciones de Recreo (PER)
- Patrón de Navegación Básica (PNB)
- Prácticas Reglamentarias de Navegación
- Prácticas Reglamentarias de Navegación a Vela
- Prácticas Reglamentarias de Navegación y Navegación a Vela
- Patrón de yate (PY)
- Radio Operador de Corto Alcance
- Radio Operador de Largo Alcance

**INSTRUCTOR:** Instructores de la escuela o federación que en función de la titulación que consta en los sistemas de información del IAD han podido impartir las prácticas de la titulación o formación seleccionada.

**TÍTULO DEL INSTRUCTOR:** Títulos del instructor seleccionado que autorizan a impartir las prácticas de la titulación o formación seleccionada.

### **DATOS DEL ALUMNO**

3	DATOS DEL ALUMNO		
NIF/NIE	APELLIDOS	NOMBRE	
<input type="text"/>	<input type="text"/>	<input type="text"/>	

**NIF/NIE:** NIF/NIE del alumno cuyas prácticas se quieren visar. Si en los sistemas de información del IAD el NIF/NIE consta como el de un alumno de la escuela o federación entonces se cargan los apellidos y nombre del alumno.

**APELLIDOS:** Apellidos del alumno.

**NOMBRE:** Nombre del alumno.

### **FORMACIÓN**

4	FORMACIÓN			
TITULACIÓN/FORMACIÓN	PRÁCTICA/CURSO	UBICACIÓN/EMBARCACIÓN	FECHA Y HORA INICIO	FECHA Y HORA FIN
<input type="text"/>	<input type="text"/>	<input type="text"/>	<input type="text"/>	<input type="text"/>
<input type="text"/>	<input type="text"/>	<input type="text"/>	<input type="text"/>	<input type="text"/>
<input type="text"/>	<input type="text"/>	<input type="text"/>	<input type="text"/>	<input type="text"/>

En este apartado se mostrarán las prácticas determinadas por los valores indicados en los campos precedentes del formulario. Si una vez rellenados los apartados 1, 2 y 3, en el apartado 4, no aparecen las prácticas, significa que en los sistemas de información del IAD no constan prácticas con los datos proporcionados.

Las prácticas que aparecen en este apartado son las que serán visadas.

**TITULACIÓN/FORMACIÓN:** Titulación o formación de prácticas.

**PRÁCTICA/CURSO:** Prácticas o curso de formación.

**UBICACIÓN/EMBARCACIÓN:** Aula o embarcación donde se realizaron las prácticas.

**FECHA Y HORA INICIO:** Fecha y hora de inicio de las prácticas.

**FECHA Y HORA FIN:** Fecha y hora de finalización de las prácticas.

	<b>OFICINA VIRTUAL</b> <b>Trámites para las Escuelas y Federaciones Náuticas. Manual del usuario</b>	<b>IAD</b>
---	---	------------

## **LUGAR Y FECHA**

5	LUGAR Y FECHA
En <input type="text"/> , a <input type="text"/> de <span style="border: 1px solid black; padding: 2px;">Seleccionar</span> de <input type="text"/>	

ILMO./A SR./A DIRECTOR/A DEL INSTITUTO ANDALUZ DEL DEPORTE

**LUGAR (EN):** Lugar de emisión del certificado.

**FECHA (A):** Fecha de emisión del certificado. Por ejemplo: En Málaga, a 7 de marzo de 2023.

### **4.3.2 Firma del certificado**

Según el RD 875/2014 en su artículo 15.7 dice: “Tanto la superación de las prácticas, como los cursos de formación, de acuerdo con los criterios de evaluación especificados en los anexos III, IV, V y VI de este real decreto, conllevará la extensión del certificado pertinente del instructor con el refrendo del director de la escuela o su equivalente en las federaciones de vela y motonáutica”.

Por lo tanto, **el certificado tiene que ser firmado por el instructor y el director de la escuela. Si el director de la escuela es la misma persona que el instructor sólo será necesaria una firma.**

La persona autorizada que entra en la oficina virtual tiene que autorizar al director de la escuela y al instructor a poder firmar el certificado para el que se quiere solicitar su visado. Se pueden dar varias situaciones:

- **La persona autorizada que solicita el visado es el instructor.** En este caso sólo hay que autorizar al director de la escuela ya que el instructor puede firmar puesto que es la persona que está solicitando el visado. Firman el autorizado (instructor) y el director.
- **La persona autorizada que solicita el visado es el director de la escuela.** En este caso sólo hay que autorizar al instructor ya que el director puede firmar puesto que es la persona que está solicitando el visado. Firma el autorizado (director) y el instructor.
- **La persona autorizada que solicita el visado no es ni el director ni el instructor.** En este caso hay que autorizar al instructor y al director de la escuela. **El autorizado no tiene que firmar.** Firma el director y el instructor.
- **La persona autorizada que solicita el visado es el director y el instructor.** En este caso no hay que autorizar a nadie. El propio autorizado (que es director e instructor) firma.

Una vez rellenado y guardado el formulario descrito en el apartado 4.3.1 desde la pantalla correspondiente a la imagen siguiente podremos “Autorizar a terceros”. Esta funcionalidad de la

oficina virtual es la que nos va a permitir que el instructor o el director o ambos puedan firmar una solicitud de visado que ha solicitado un autorizado de su escuela.

Mis Trámites pendientes	Trámites Disponibles	Trámites Presentados / Subsanciones	Trámites Relacionados	Trámites Autorizados	Desconexión  31870648P - DAVID TINAQUERO FERNANDEZ
-------------------------	----------------------	-------------------------------------	-----------------------	----------------------	---

Solicitud de visado de certificado de prácticas y cursos de titulaciones náuticas de recreo

Código: CTC-2023000279

Para completar el trámite debe seguir los pasos que se indican a continuación.

Inicio del trámite

Solicitud de visado de certificado de prácticas y cursos de titulaciones náuticas de recreo

Documentación adjunta

Autorización a terceros

**\* Obligatorio**

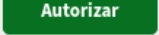
Con el botón  podemos autorizar a los firmantes necesarios para que el certificado sea firmado por el instructor y el director de la escuela.

Solicitud de visado de certificado de prácticas y cursos de titulaciones náuticas de recreo

**Autorización a terceros**

DNI/NIE: \*

Nombre:

Primer apellido:

Segundo apellido:

Puede firmar  Cualquier formulario, anexo o documento

**\* Campos obligatorios**

En el formulario de autorización tenemos que indicar el DNI/NIE de la persona que queremos autorizar, su nombre y apellidos. Una vez autorizada nos aparecerá en la sección de “Autorización a terceros”.

Autorización a terceros

Z [redacted] Javier [redacted]

\* Obligatorio

Para un autorizado podemos editar la autorización y borrar la misma.

Los autorizados tendrán que entrar en la oficina virtual con su certificado digital. En la pestaña “Trámites autorizados” les aparecerán los trámites (solicitudes) en los que están como autorizados.

Mis Trámites pendientes	Trámites Disponibles	Trámites Presentados / Subsanaciones	Trámites Relacionados	Trámites Autorizados	Desconexión	[redacted]
-------------------------	----------------------	--------------------------------------	-----------------------	----------------------	-------------	------------

Trámites autorizados

Código	Trámite	Vigencia	Estado
 CTC-2023000283	Solicitud de visado de certificado de prácticas y cursos de titulaciones náuticas de recreo	[redacted]	Borrador

Encontrado 1 trámite autorizado

Si tenemos un trámite autorizado pendiente de firmar aparece el icono  junto al código de solicitud. Accedemos al trámite pulsando sobre el código de solicitud.

Solicitud de visado de certificado de prácticas y cursos de titulaciones náuticas de recreo

Código: CTC-2023000283

Para completar el trámite debe seguir los pasos que se indican a continuación.

---

Inicio del trámite

Solicitud de visado de certificado de prácticas y cursos de titulaciones náuticas de recreo

---

Documentación adjunta

Pulsando el botón “Firmar” podremos ver y firmar el certificado como normalmente se hace en la oficina virtual. Si hemos firmado correctamente nos lo indicará con el mensaje “Firma electrónica completada correctamente”. Podremos ver los firmantes actuales de la solicitud de visado en el apartado “Inicio del trámite”.

Solicitud de visado de certificado de prácticas y cursos de titulaciones náuticas de recreo

Firma electrónica completada correctamente.

Código: CTC-2023000283  
 Para completar el trámite debe seguir los pasos que se indican a continuación.
 Volver

**Inicio del trámite**  
 Solicitud de visado de certificado de prácticas y cursos de titulaciones náuticas de recreo
 Consultar
Firmar

Firmada por

Documentación adjunta

En “Trámites Autorizados” nos indica que el trámite ya no está pendiente de firma.

Trámites autorizados

Código	Trámite	Vigencia	Estado
CTC-2023000283	Solicitud de visado de certificado de prácticas y cursos de titulaciones náuticas de recreo	desde 24/11/2022	Borrador

Encontrado 1 trámite autorizado

### 4.3.3 Presentación de la solicitud de visado

La solicitud de visado tiene que ser presentada cuando esté firmada por el instructor y el director de la escuela. **El autorizado que inició la solicitud es el que puede presentarla.** El autorizado tiene que comprobar que las firmas necesarias se han realizado y para ello sólo tiene que chequear el apartado “Inicio del trámite”. En este apartado aparecerán los nombres de las personas que han firmado la solicitud.

Para presentar la solicitud usamos el botón “Presentar”.

**Si una solicitud de visado es presentada sin las firmas necesarias ésta será desestimada.**



Solicitud de visado de certificado de prácticas y cursos de titulaciones náuticas de recreo

Código: CTC-2023000279

Para completar el trámite debe seguir los pasos que se indican a continuación.

**Inicio del trámite**  
 Solicitud de visado de certificado de prácticas y cursos de titulaciones náuticas de recreo

Firmada por [Redacted]

Documentación adjunta

Autorización a terceros

\* Obligatorio

### 4.3.4 Visado

Una vez presentada la solicitud de visado ésta comenzará su tramitación. El tramitador verificará que los datos del certificado son correctos y lo propondrá para su visado.

 <b>Junta de Andalucía</b> CTC-2023000261	Consejería de Turismo, Cultura y Deporte Instituto Andaluz del Deporte																																																																						
CERTIFICADO DE PRÁCTICAS / CURSO DE RADIO-OPERADOR																																																																							
D/D <sup>a</sup> : [Redacted] en posesión del título de: PATRON PROF. EMB. RECREO y en calidad de instructor de la escuela náutica de recreo: [Redacted] declaro bajo mi responsabilidad que D/D <sup>a</sup> : [Redacted] con DNI/NIE: 4-[Redacted] ha realizado y superado con éxito la formación PER de acuerdo a los requisitos y exigencias contenidos en el RD 875/2014. La formación se realizó:																																																																							
Fecha/Hora: 09/03/2023 09:13	<table border="1" style="width: 100%; border-collapse: collapse; text-align: center;"> <thead> <tr> <th>Título/Formación</th> <th>Práctica/Curso</th> <th>Ubicación/Embarcación</th> <th>Fecha y hora inicio</th> <th>Fecha y hora fin</th> </tr> </thead> <tbody> <tr> <td>PER</td> <td>REGLEMENTARIAS BASICAS DE SEGURIDAD Y NAVEGACIÓN</td> <td>[Redacted]</td> <td>03/03/2023 09:00</td> <td>02/03/2023 13:00</td> </tr> <tr> <td>PER</td> <td>REGLEMENTARIAS BASICAS DE SEGURIDAD Y NAVEGACIÓN</td> <td>[Redacted]</td> <td>12/03/2023 09:30</td> <td>12/03/2023 13:00</td> </tr> <tr> <td>PER</td> <td>REGLEMENTARIAS BASICAS DE SEGURIDAD Y NAVEGACIÓN</td> <td>[Redacted]</td> <td>14/03/2023 09:30</td> <td>14/03/2023 13:30</td> </tr> <tr> <td>PER</td> <td>REGLEMENTARIAS BASICAS DE SEGURIDAD Y NAVEGACIÓN</td> <td>[Redacted]</td> <td>15/03/2023 09:00</td> <td>15/03/2023 13:00</td> </tr> <tr><td> </td><td> </td><td> </td><td> </td><td> </td></tr> <tr><td> </td><td> </td><td> </td><td> </td><td> </td></tr> <tr><td> </td><td> </td><td> </td><td> </td><td> </td></tr> <tr><td> </td><td> </td><td> </td><td> </td><td> </td></tr> <tr><td> </td><td> </td><td> </td><td> </td><td> </td></tr> <tr><td> </td><td> </td><td> </td><td> </td><td> </td></tr> <tr><td> </td><td> </td><td> </td><td> </td><td> </td></tr> <tr><td> </td><td> </td><td> </td><td> </td><td> </td></tr> <tr><td> </td><td> </td><td> </td><td> </td><td> </td></tr> </tbody> </table>	Título/Formación	Práctica/Curso	Ubicación/Embarcación	Fecha y hora inicio	Fecha y hora fin	PER	REGLEMENTARIAS BASICAS DE SEGURIDAD Y NAVEGACIÓN	[Redacted]	03/03/2023 09:00	02/03/2023 13:00	PER	REGLEMENTARIAS BASICAS DE SEGURIDAD Y NAVEGACIÓN	[Redacted]	12/03/2023 09:30	12/03/2023 13:00	PER	REGLEMENTARIAS BASICAS DE SEGURIDAD Y NAVEGACIÓN	[Redacted]	14/03/2023 09:30	14/03/2023 13:30	PER	REGLEMENTARIAS BASICAS DE SEGURIDAD Y NAVEGACIÓN	[Redacted]	15/03/2023 09:00	15/03/2023 13:00																																													
Título/Formación	Práctica/Curso	Ubicación/Embarcación	Fecha y hora inicio	Fecha y hora fin																																																																			
PER	REGLEMENTARIAS BASICAS DE SEGURIDAD Y NAVEGACIÓN	[Redacted]	03/03/2023 09:00	02/03/2023 13:00																																																																			
PER	REGLEMENTARIAS BASICAS DE SEGURIDAD Y NAVEGACIÓN	[Redacted]	12/03/2023 09:30	12/03/2023 13:00																																																																			
PER	REGLEMENTARIAS BASICAS DE SEGURIDAD Y NAVEGACIÓN	[Redacted]	14/03/2023 09:30	14/03/2023 13:30																																																																			
PER	REGLEMENTARIAS BASICAS DE SEGURIDAD Y NAVEGACIÓN	[Redacted]	15/03/2023 09:00	15/03/2023 13:00																																																																			

Quando el certificado ha sido visado por el responsable correspondiente el tramitador lo

enviará por correo electrónico a la cuenta que aparece en el campo “CORREO ELECTRÓNICO DE REMISIÓN DEL CERTIFICADO” de la solicitud.

Nº Reg: [redacted]

Firmado: [redacted] El Instructor

Firmado: [redacted] El Director

Visado por:  
La Jefatura del Departamento de Titulaciones Deportivas / La Jefatura del Servicio de Documentación, Formación, Investigación y Titulaciones, a los efectos de lo establecido en el artículo 20.3 del RD 875/2014, de 10 de octubre.

**Firmas del certificado**



<p>Código seguro de verificación: 4rXrj001000000iTK052T+Z7RxcgH3. Permite la verificación de la integridad de una copia de este documento electrónico en la dirección: <a href="https://c[redacted]">https://c[redacted]</a></p> <p>Este documento incorpora firma electrónica reconocida de acuerdo a la Ley 59/2003, de 19 de diciembre, de firma electrónica.</p>			
FIRMADO POR	[redacted]	FECHA	09/09/09
ID. FIRMA	ws2[redacted]	4rXrj001000000iTK052T+Z7RxcgH3	PÁGINA 1/1
 <p>4rXrj001000000iTK052T+Z7RxcgH3</p>			

Es copia auténtica de documento electrónico

**Visado del certificado**

FIRMADO POR	[redacted]	09/09/09	PÁGINA 1/1
VERIFICACIÓN	tFc2eCUNNBW2NMWHXB5Z8FE626MRFR	<a href="https://c[redacted]">https://c[redacted]</a>	
			

El visado del certificado aparece en la parte inferior del documento con la pertinente información para su verificación.